



Руководство по эксплуатации

TIGELLA

Предисловие

Уважаемый владелец автомобиля марки «Geely»!

Благодарим Вас за доверие, оказанное компании «Geely», и за выбор автомобиля марки «Geely», главными преимуществами которого являются высокая безопасность, комфортабельность, динамичность и экономичность. Предлагаая высокое качество продукции и услуг, мы искренне надеемся, что Вы сможете получить максимум удовольствия от владения новым автомобилем.

Перед началом эксплуатации нового автомобиля внимательно изучите настоящее Руководство. Управление автомобилем осуществляйте в строгом соответствии с изложенными инструкциями. Это поможет Вам эффективно, правильно и безопасно эксплуатировать автомобиль, содержать его в технически исправном состоянии и на надлежащем уровне поддерживать его рабочие характеристики. Чем лучше Вы знакомы с особенностями Вашего автомобиля, тем больше удовольствия сможете получить от управления им.

В случае обнаружения каких-либо проблем во время эксплуатации автомобиля обратитесь к ближайшему официальному дилеру «Geely». Персонал дилера обеспечит высококачественное техническое обслуживание и ремонт в кратчайшие сроки. Проводите обслуживание автомобиля у официальных дилеров «Geely» в соответствии с графиком технического обслуживания, предусмотренным прилагаемой сервисной книжкой. Настоящее Руководство содержит информацию, актуальную на момент его опубликования. Geely в одностороннем порядке оставляет за собой право на внесение изменений в данный продукт без дополнительных уведомлений после опубликования настоящего Руководства. Вследствие большого разнообразия комплектаций некоторое оборудование, описанное в настоящем Руководстве, может не соответствовать фактическому оборудованию, установленному на приобретенный Вами автомобиль.

Настоящее Руководство является неотъемлемой частью самого автомобиля. При продаже автомобиля или передаче его в управление третьему лицу передайте также настоящее Руководство и сервисную книжку новому владельцу вместе с автомобилем.

Желаем Вам удачи и счастливого пути!

Сентябрь 2020 года

Примечание: модель автомобиля, изображенная на обложке настоящего Руководства, приведена только для примера. Фактический внешний вид автомобиля может отличаться от показанного.

Специальное заявление

Все права защищены. Воспроизведение, сохранение в любой поисковой системе или передача в любой форме или любыми средствами, включая электронные или механические средства записи, настоящего Руководства полностью или в части без письменного разрешения Geely запрещается. Иллюстрации в данном Руководстве приведены в качестве примера и предназначены только для справки.

Geely оставляет за собой право на окончательную интерпретацию сведений, изложенных в Руководстве.

При передаче автомобиля другому лицу вручите настоящее Руководство новому пользователю для надлежащего использования мультимедийной системы.

Инструкции по использованию

-Мы рекомендуем чтобы во время управления автомобилем водитель использовал мультимедийную систему автомобиля с осторожностью во избежание отвлечения внимания от вождения, которое влечет за собой снижение безопасности дорожного движения.

Geely не несет ответственности за последствия, являющиеся результатом отвлечения внимания при использовании мультимедийной системы автомобиля.

-Не наносите теплоизоляционную пленку и подобные материалы на ветровое стекло во избежание экранирования GPS- и GSM- сигнала.

-В USB-флэш не должно быть неподдерживаемых бортовой системой файлов.

-Если на балансе оператора связи недостаточно средств, пожалуйста, пополните его вовремя, иначе это повлияет на нормальную работу функций автомобиля, связанных со связью.

-Фактический поток обмена данными основан на потоке данных от оператора связи.

-Сигнал связи может зависеть от зоны покрытия сигнала сети оператора связи. Если нет сигнала, некоторые функции автомобиля, зависящие от сети, будут ограничены.

Отказ от ответственности

-Отказ от ответственности в отношении мультимедийной системы автомобиля:

Определение местоположения автомобиля, осуществляемое мультимедийной системой, зависит от точности определения местоположения спутниками GPS. В связи с ограничениями развития технологии позиционирования по спутникам GPS, а также изменением направлений транспортных потоков, правил дорожного движения, временным регулированием дорожного движения и т.д., навигационные маршруты (включая услугу определения местоположения) могут содержать ошибки или пропущенные данные. Geely не несет ответственность за любые убытки, понесенные по причине возникновения таких рисков.

-Отказ от ответственности в отношении карт:

В связи с развитием транспортной инфраструктуры, а также постоянным изменением информации о регулировании дорожного движения, информация, предоставляемая продуктом, через некоторое время может перестать в полной мере соответствовать фактическим данным. Водитель должен следить за текущей дорожной обстановкой и не нарушать правила дорожного движения.

Маршруты по навигационной карте могут не соответствовать дорожной обстановке на конкретной территории в связи с изменением правил дорожного движения или временным регулированием дорожного движения, поэтому учитывайте текущие дорожные условия и соблюдайте правила дорожного движения.

- Отказ от ответственности в отношении навигации:

В связи с изменением дорожной обстановки в реальном времени навигационные маршруты, планируемые на основании навигационной карты, могут использоваться только в справочных целях во время вождения. Например: маршрут, выбранный самим водителем при движении в знакомой местности может быть более эффективным, чем маршрут, спланированный на основании навигационной карты.

- Отказ от ответственности в отношении приема спутникового сигнала:

Навигационная система способна принимать сигналы более чем восьми спутников. Обычно для вычисления точного местоположения автомобиля навигационной карте необходимы сигналы только трех-четырех спутников. Однако эффективность приема сигнала иногда может ухудшаться из-за погодных условий или наличия высотных зданий.

- Отказ от ответственности в отношении погрешности:

Стандартная погрешность определения местоположения навигационной системой при нормальном приеме спутникового сигнала составляет 5-10 метров. Однако, когда автомобиль движется по ровной дороге, эта погрешность может возникать даже после срабатывания функции автоматической корректировки. Дорога, по которой движется автомобиль в это время, может не соответствовать местоположению автомобиля, отмеченному на карте, или Ваш автомобиль может отображаться движущимся по параллельной дороге, расположенной рядом.

Не все мобильные устройства могут быть совместимы с мультимедийной системой автомобиля из-за различных характеристик таких мобильных устройств.

Основная информация по безопасности

- Не пытайтесь устанавливать, ремонтировать мультимедийную систему или изменять ее конструкцию самостоятельно, поскольку ее внутренние компоненты находятся под высоким напряжением, что может стать причиной поражения электрическим током. Для проведения регулировки и ремонта мультимедийной системы или проверки состояния ее внутренних компонентов обратитесь к официальному дилеру марки «Geely».
- Не допускайте контакта мультимедийной системы с жидкостью. В случае попадания внутрь мультимедийной системы жидкости или посторонних частиц припаркуйте автомобиль, соблюдая правила дорожного движения, немедленно выключите зажигание и обратитесь к официальному дилеру марки «Geely» для проведения проверки или ремонта. В этом случае не используйте мультимедийную систему во избежание пожара, поражения электрическим током, а также возникновения технических неисправностей.
- В случае возникновения каких-либо посторонних звуков, дыма или нехарактерного запаха, а также при появлении на дисплее мультимедийной системы любого необычного символа немедленно отключите питание и обратитесь к официальному дилеру марки «Geely» для проведения проверки или ремонта. В этом случае не используйте мультимедийную систему во избежание ее серьезного повреждения.
- Во время движения автомобиля запрещается управлять мультимедийной системой во избежание отвлечения внимания от вождения, поскольку это может привести к возникновению дорожно-транспортного происшествия.
- Прежде чем выполнять необходимые регулировки или просматривать видеофайлы или файлы изображений сначала припаркуйте автомобиль в безопасном месте и задействуйте стояночный тормоз.
- Слишком высокая или слишком низкая температура негативно влияют на функционирование мультимедийной системы.
- При длительной стоянке автомобиля с выключенным двигателем, когда он подвергся интенсивному воздействию прямых солнечных лучей или отрицательной наружной температуры, салон автомобиля может значительно нагреться или охладиться, что приведет к нарушению нормальной работы мультимедийной системы. После того как температура в салоне автомобиля вернется в пределы нормального диапазона, система будет работать корректно. Если нормальная работа мультимедийной системы не восстановилась, для проведения ее проверки или ремонта обратитесь к официальному дилеру марки «Geely».
- Во время заправки автомобиля топливом прекратите использование мультимедийной системы и выключите ее.
- Во избежание быстрой разрядки аккумуляторной батареи при использовании мультимедийной системы двигатель должен работать. В противном случае аккумуляторная батарея будет разряжена.
- Навигационная система может только оказывать помощь при вождении автомобиля. Маршруты и навигационная информация, отображаемые на дисплее мультимедийной системы, предназначены только для справки. Всегда соблюдайте правила дорожного движения.
- При использовании мобильного телефона не рекомендуется держать его антенну рядом с дисплеем мультимедийной системы во избежание возникновения помех видеосигнала в виде появляющихся на дисплее точек и цветных полос.
- Во избежание повреждения дисплея мультимедийной системы прикасайтесь к кнопкам панели управления только пальцами.
- При совершении вызова с телефона, подключенного к мультимедийной системе внутри автомобиля, или использовании мультимедийной системы для вызова телефона, находящегося внутри автомобиля, может возникнуть эхо или искажение сигнала из-за влияния звукового усилителя, взаимных помех и других причин. Такая операция не рекомендуется.
- Рабочее напряжение мультимедийной системы составляет 12–15 В. Недостаточное или повышенное напряжение аккумулятора батареи может активировать функцию самозащиты системы, что приведет к ее перезагрузке.

Рекомендации по использованию дисплея мультимедийной системы:

- Не допускайте попадания прямых солнечных лучей на дисплей мультимедийной системы в течение длительного времени во избежание его повреждения в результате воздействия высокой температуры.
- Не используйте дисплей мультимедийной системы, если его температура находится выше или ниже пределов рабочего диапазона (от -20°C до $+65^{\circ}\text{C}$), поскольку это может привести к нарушению нормальной работы дисплея и его повреждению.
- Не подвергайте усилия потоку горячего воздуха, поступающего из кондиционера, поскольку это приведет к нагреву или намоканию компонентов мультимедийной системы и ее повреждению.
- Не прилагайте усилия при прикосновении к дисплею мультимедийной системы или проведении по нему пальцем во избежание возникновения царапин и других повреждений.
- Для удаления пыли с дисплея мультимедийной системы или для его очистки сначала выключите питание системы, а затем протрите дисплей мягкой сухой тканью. Протирайте дисплей аккуратно, не допуская появления царапин на его поверхности. Не используйте едкие или коррозионно-активные химические очистители.
- Когда срок службы элементов подсветки заканчивается, дисплей мультимедийной системы темнеет и четкость изображения снижается. Обратитесь к официальному дилеру марки «Geely» для проведения проверки или ремонта мультимедийной системы.

Содержание

Введение

в идентификацию автомобиля

- 7 Примечания для пользователей
- 8 Подсказки
- 8 Условные обозначения
- 8 Идентификация автомобиля
 - 8 Идентификационный номер автомобиля
 - 8 Местоположение идентификационного номера автомобиля

Приборы и средства управления

- 13 Приборы и средства управления
- 15 Приборный щиток
- 16 Датчики и индикаторы
 - 16 Индикатор температуры охлаждающей жидкости двигателя
 - 17 Тахометр
 - 17 Спидометр
 - 18 Индикатор уровня топлива
- 19 Информационный дисплей автомобиля
 - 19 Приборный щиток
 - 20 Настройки
 - 22 Данные маршрутного компьютера
- 33 Сигнальные лампы и индикаторы
 - 33 Диаграммы
 - 34 Легенда
 - 37 Пояснения
- 42 Сигнальные лампы и индикаторы
 - 42 Комбинированный переключатель освещения
 - 44 Дневные ходовые огни
 - 44 Функция задержки выключения света фар
 - 45 Переключатели приборной панели в сборе

- 46 Стеклоочиститель и стеклоомыватель
 - 46 Переключатель стеклоочистителя
- 48 Рулевое колесо
 - 48 Подогрев рулевого колеса*
 - 48 Регулировка рулевого колеса
 - 49 Кнопки на рулевом колесе
- 52 Зеркала заднего вида
 - 52 Наружное зеркало заднего вида
 - 54 Внутреннее зеркало заднего вида
- 55 Солнцезащитный козырек и косметическое зеркало*
- 56 Звуковой сигнал
- 56 Окна
 - 56 Электрический стеклоподъёмник
- 59 Люк
 - 59 Панорамный люк
 - 62 Солнцезащитная шторка
- 63 Оборудование салона
 - 63 Передняя лампа освещения салона
 - 64 Задняя лампа освещения салона
 - 65 Внешний свет*
 - 66 Освещение зоны посадки/высадки*
 - 66 Лампа на наружной ручке двери*
 - 66 Лампа подсветки перчаточного ящика
 - 66 Подсветка накладки на порог*
 - 66 Подсветка зоны ног*
 - 67 Лампа подсветки отделения для хранения на двери*
 - 67 Лампа подсветки багажника*
 - 67 Розетка электропитания
 - 68 Беспроводная зарядка*
 - 69 Центральный подлокотник
 - 70 Перчаточный ящик
 - 70 Дополнительные отделения для хранения*
 - 71 Подстаканники
 - 72 Дополнительные поручни

- 73 Зажим для квитанций
- 73 Напольный коврик

Кондиционер и система мультимедиа

75 Нагрев воздуха, вентиляция

и кондиционер

- 75 Система контроля кондиционирования
- 77 Датчик света и солнечной активности
- 79 Дефлекторы вентиляции
- 81 Регулируемый дефлектор вентиляции
- 82 Обслуживание системы кондиционирования воздуха
- 82 Длительное хранение автомобиля
- 83 Воздухозаборник
- 83 Фильтр системы кондиционирования

84 Система мультимедиа

Сиденья и защитные устройства

87 Сиденья

- 87 Подголовник
- 88 Передние сиденья
- 91 Задние сиденья
- 92 Регулировка поясничной опоры
- 93 Параметры регулировки сиденья
- 93 Обогрев сидений
- 95 «Запоминание» водительского сиденья*

96 Ремни безопасности

- 97 Защитное действие ремней безопасности
- 97 Правильная посадка на сиденье
- 99 Правильное использование ремней безопасности
- 100 Трехточечный ремень безопасности

- 101 Регулятор высоты крепления ремня безопасности
- 101 Преднатяжитель ремня безопасности*
- 101 Предупреждение о непристегнутом ремне безопасности
- 102 Использование ремней безопасности беременными женщинами
- 103 Проверка системы безопасности
- 103 Уход за ремнями безопасности
- 103 Замена компонентов системы ремней безопасности после столкновения

104 Подушка безопасности

- 105 Расположение подушек безопасности
- 108 Срабатывание подушек безопасности
- 111 Аварийный индикатор неисправности подушки безопасности
- 111 Замена деталей системы подушек безопасности
- 111 Утилизация автомобиля

112 Детские удерживающие устройства

- 112 Большие дети
- 114 Младенцы и дети младшего возраста
- 116 Детские удерживающие устройства
- 117 Место установки детского удерживающего устройства
- 119 Установка детского удерживающего устройства

Запуск двигателя

и вождение автомобиля

125 Ключ и противоугонная система

- 125 Смарт-ключ
- 126 Замена элемента питания смарт-ключа

127 Противоугонная система

- 127 Иммобилайзер двигателя
- 127 Запирание и отпирание дверей

136 Запуск и вождение

-
- 136 Кнопка СТАРТ/СТОП (бесключевой запуск)
 - 137 Запуск двигателя (бесключевой запуск)
 - 137 Процедура запуска двигателя
 - 138 Если двигатель не запускается
 - 139 Вождение автомобиля
 - 143 Сигнализация о превышении скорости*
 - 143 Трехкомпонентный каталитический нейтрализатор
 - 143 Требования к топливу
 - 144 Требования к запуску
 - 144 Требования к вождению
 - 144 Предупреждение об опасности отработавших газов двигателя
 - 144 Контроль выбросов выхлопных газов
 - 144 Выхлопные газы двигателя
 - 145 Топливная система
 - 145 Требования к топливу
 - 146 Правила безопасности на автозаправочной станции
 - 146 Крышка топливного бака и заправка
 - 147 Трансмиссия
 - 147 Автоматическая коробка переключения передач
 - 155 Тормозная система
 - 155 Рабочий тормоз
 - 156 Электронный стояночный тормоз (EPB)
 - 157 Автоматическое удержание стояночного тормоза
 - 158 Система контроля электронных тормозов
 - 158 Антиблокировочная тормозная система (ABS)
 - 159 Электронное распределение тормозного усилия (EBD)
 - 159 Электронная система контроля устойчивости (ESC)
 - 160 Система экстренного торможения (EBA)
 - 161 Система управляемого спуска (HDC)*
 - 161 Система помощи при подъёме (HHC)*
 - 162 Система управления тягой (TCS)
 - 163 Система полного привода*
 - 164 Система помощи при парковке
 - 165 Работа системы
 - 168 Система панорамного изображения*
 - 170 Система интеллектуального круиз-контроля (ICC)*
 - 175 Выбор функции
 - 175 Активация функции
 - 179 Радар среднего радиуса действия (MRR)
 - 180 Фронтальная камера
 - 181 Система адаптивного круиз-контроля (ACC)*
 - 184 Выбор функции
 - 184 Активация и настройка скорости
 - 185 Установка интервала движения
 - 186 Ускорение при использовании адаптивного круиз-контроля
 - 186 Замедление при использовании адаптивного круиз-контроля
 - 186 Отключение адаптивного круиз-контроля
 - 186 Несрабатывание обнаружения
 - 187 Радар среднего радиуса действия (MRR)
 - 189 Система круиз-контроля
 - 189 Настройка круиз-контроля
 - 189 Установка скорости
 - 190 Возврат к установленной скорости
 - 190 Ускорение при использовании круиз-контроля
 - 190 Замедление при использовании системы круиз-контроля
 - 190 Обгон при использовании системы круиз-контроля

-
- 190 Использование системы круиз-контроля на уклонах
 - 191 Отключение круиз-контроля
 - 191 Система автоматического экстренного торможения (АЕВ)*
 - 195 Система помощи удержания полосы движения (LKA)*
 - 195 Типы функции
 - 196 Включение функции
 - 196 Выбор функции
 - 197 Экран системы помощи удержания в полосе
 - 198 Предупреждение о снятии рук с руля
 - 199 Функция оповещения о скоростном ограничении (SLIF)*
 - 199 Включение функции
 - 199 Отображение функции
 - 200 Предупреждение о превышении скорости
 - 201 Система интеллектуального управления дальним светом (IHBC)*
 - 204 Багаж
 - 204 Сетка на заднем сиденье
 - 204 Багажная полка*
 - 204 Багажный отсек
 - 205 Багажник на крыше

Устранение неисправностей

- 207 Устройство предупреждения об опасности
 - 207 Лампа аварийной сигнализации
 - 207 Знак аварийной остановки
 - 208 Огнетушитель*
 - 208 Аптечка первой помощи*
 - 208 Манометр для измерения давления в шинах*
- 209 Система реагирования на дорожно-транспортные происшествия*

- 210 Запуск от внешнего источника
 - 210 Запуск от внешнего источника
- 211 Буксировка
 - 212 Инструкция по буксировке
 - 212 Буксировочная петля
- 213 Замена шины
 - 213 Извлечение запасного колеса и ящика с инструментам
 - 214 Замена спущенного колеса запасным колесом
 - 216 Хранение спущенного колеса или запасного колеса и инструментов
- 217 Замена предохранителей
 - 217 Расположение и идентификация предохранителей
 - 218 Блок предохранителей моторного отсека
 - 222 Вспомогательный блок предохранителей
 - 226 Инструкции
- 226 Замена лампочек
 - 227 Спецификации
 - 228 Перегрев автомобиля
- 229 Если двигатель заглох/
высвобождение застрявшего автомобиля
 - 229 Если двигатель заглох
 - 229 Высвобождение застрявшего автомобиля

Техническое обслуживание и уход

- 231 Техническое обслуживание
 - 231 Регулярное техническое обслуживание
- 234 Капот
- 236 Моторный отсек
 - 236 Двигатель JLN-4G20TDB/
JLN-4G20TDG
- 238 Двигатель
 - 238 Проверка и долив моторного масла
 - 238 Воздушный фильтр / фильтрующий элемент двигателя

239 Система охлаждения

- 239 Проверка охлаждающей жидкости двигателя
- 240 Инструкции по заправке охлаждающей жидкости

242 Тормозная система

- 242 Проблемы с педалью тормоза
- 242 Замена деталей тормозной системы
- 243 Тормозная жидкость

245 Усилитель руля

- 245 Электроусилитель руля (EPS)

245 Фары

- 245 Запотевание фар

246 Аккумулятор

- 246 Что делать, чтобы улучшить работу аккумулятора
- 247 Проверка аккумулятора
- 247 Замена аккумулятора
- 247 Долгосрочное простаивание

248 Омывающая жидкость

- 248 Выбор омывающей жидкости
- 248 Долив омывающей жидкости

249 Стеклоочистители

- 249 Щетки стеклоочистителя
- 249 Замена щеток стеклоочистителя

250 Шины

- 250 Зимние шины
- 251 Давление в шинах
- 251 Когда проверять шины
- 252 Система отслеживания давления в шинах

253 Проверка и перестановка шин

- 254 Когда использовать новые шины
- 254 Покупка новых шин
- 255 Шины и колеса разных размеров
- 255 Углы установки и балансировка колес
- 256 Использование старых колес
- 256 Цепи противоскольжения
- 257 Действия при резком падении давления в шинах

258 Чистка и техническое обслуживание автомобиля

- 258 Мойка экстерьера
- 259 Чистка салона

Технические данные

262 Характеристики и габаритные размеры автомобиля

263 Весовые параметры автомобиля

264 Основные характеристики двигателя

266 Колеса и шины

- 266 Тип используемых шин
- 266 Тип запасного колеса
- 266 Давление воздуха в холодных шинах

268 Рабочие жидкости и заправочные объемы



Описание руководства

Примечания

для пользователей

1. Ваш автомобиль оснащен антиблокировочной системой тормозов (ABS). В случае резкого торможения всегда полностью нажимайте на педаль тормоза, избегайте прерывистого торможения.
2. Необходимо регулярно проверять давление воздуха в шинах и их износ, следуя рекомендациям, приведенным в данном руководстве.
3. Чтобы продлить срок службы вашего автомобиля, используйте только рекомендованные масла и рабочие жидкости. Выполняйте техническое обслуживание в соответствии с требованиями, изложенными в сервисной книжке вашего автомобиля.
4. Ваш автомобиль оборудован подушками безопасности. Чтобы обеспечить безопасность детей, не устанавливайте детское удерживающее устройство на переднем пассажирском сиденье, защищенном фронтальной подушкой безопасности.
5. Для обеспечения максимальной безопасности не демонтируйте какие-либо детали автомобиля самостоятельно, в особенности детали кузова и шасси. Некоторые крепежные элементы покрыты герметиком или клеем, поэтому они не могут быть повторно использованы.
6. Запрещается осуществлять модификацию автомобиля или устанавливать дополнительные устройства. Производитель не несет ответственности за какой-либо ущерб, прямым или косвенным образом вызванный несоблюдением данного требования.
7. Не следует оставлять автомобиль в неподвижном состоянии с включенным двигателем во избежание отравления выхлопными газами и ущерба здоровью.
8. Длительная работа двигателя неподвижного автомобиля на холостом ходу, особенно на повышенных оборотах, может привести к перегреву элементов выпускной системы. В свою очередь, это может стать причиной повышенного нагрева или возгорания как прилегающих элементов конструкции, так и находящейся под автомобилем поверхности. Во избежание риска серьезной неисправности, возникновения пожара или угрозы жизни и здоровью людей не допускайте длительной работы двигателя на холостом ходу и/или с повышенными оборотами холостого хода.
9. Не рекомендуется устанавливать дополнительные аксессуары, которые могут вносить помехи в работу радиоприемника или электросистемы автомобиля.
10. Любые дополнительные аксессуары не должны создавать помехи в работе радиоприборов. При обнаружении радиопомех следует отключить прибор до тех пор, пока причина не будет устранена.

1

2

3

4

5

6

7

8

Подсказки

Предупреждение



Указывает на то, что игнорирование этого предупреждения может привести к серьезным травмам или смерти. Необходимо строго соблюдать указанные шаги или тщательно изучить предоставленную информацию. ◀

Внимание



Указывает на то, что перечисленные здесь сведения должны быть приняты во внимание во избежание повреждения автомобиля. ◀

Описание



Указанные сведения содержат информацию, которая помогает использовать автомобиль более эффективно. ◀

Звездочка (*)

Звездочка «*» после заголовка или наименования означает, что описанные здесь устройство или функция доступны только в определенных моделях и не обязательно присутствуют в вашем автомобиле.

Условные обозначения



Означает описываемый объект.



Означает направление движения объекта.



Означает направление вращения объекта.



Означает запрет или ситуацию, которую нельзя допустить.

Идентификация автомобиля

Идентификационный номер автомобиля

При обращении в сервисный центр Geely необходимо указать идентификационный номер автомобиля (VIN). При общении с авторизованным сервисным центром Geely может потребоваться код двигателя или трансмиссии, если речь идет о двигателе или трансмиссии.



1. Код двигателя
2. Код трансмиссии
3. Маркировка типа двигателя

Местоположение идентификационного номера автомобиля

Местоположение кода двигателя

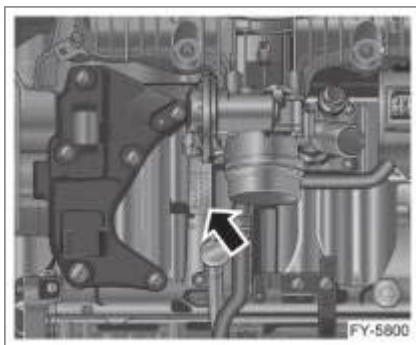

Код двигателя выгравирован на корпусе цилиндра двигателя под впускным коллектором (виден спереди автомобиля).

Местоположение кода трансмиссии



Код трансмиссии находится на корпусе коробки передач в моторном отсеке, рядом с местом расположения карданного вала (виден спереди автомобиля).

Местоположение идентификационного номера автомобиля (VIN)

- Находится под передним пассажирским сиденьем и виден, если отодвинуть сиденье назад и приподнять напольное покрытие.

▶ Если номер VIN поврежден и не читается, незамедлительно обратитесь на станцию технического обслуживания Geely. ◀



1

2

3

4

5

6

7

8



Идентификационный номер автомобиля состоит из 17 символов и содержит следующую информацию: код производителя, год выпуска, тип и номер кузова автомобиля, номер двигателя, завод-изготовитель и т. д.

Заводская табличка автомобиля

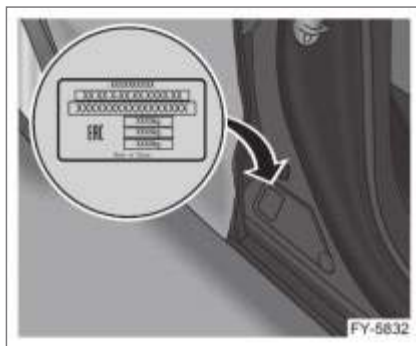

Заводская табличка автомобиля находится в нижней части центральной стойки на правой боковине автомобиля.

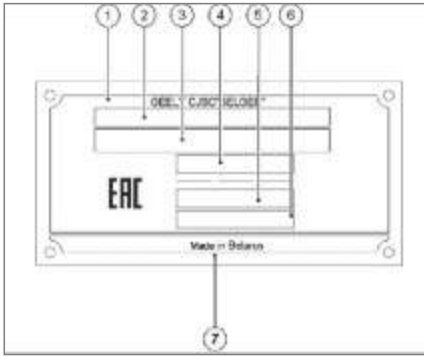

Табличка с данными содержит следующую информацию:

1. Наименование производителя:
СЗАО «БЕЛДЖИ»
2. Номер одобрения типа транспортного средства
3. Идентификационный номер автомобиля (VIN)
4. Допустимая максимальная масса одиночного ТС, кг
5. Допустимая максимальная нагрузка на переднюю ось, кг
6. Допустимая максимальная нагрузка на заднюю ось, кг
7. «Сделано в Беларуси»

1

2

3

4

5

6

7

8

Приборы и средства управления

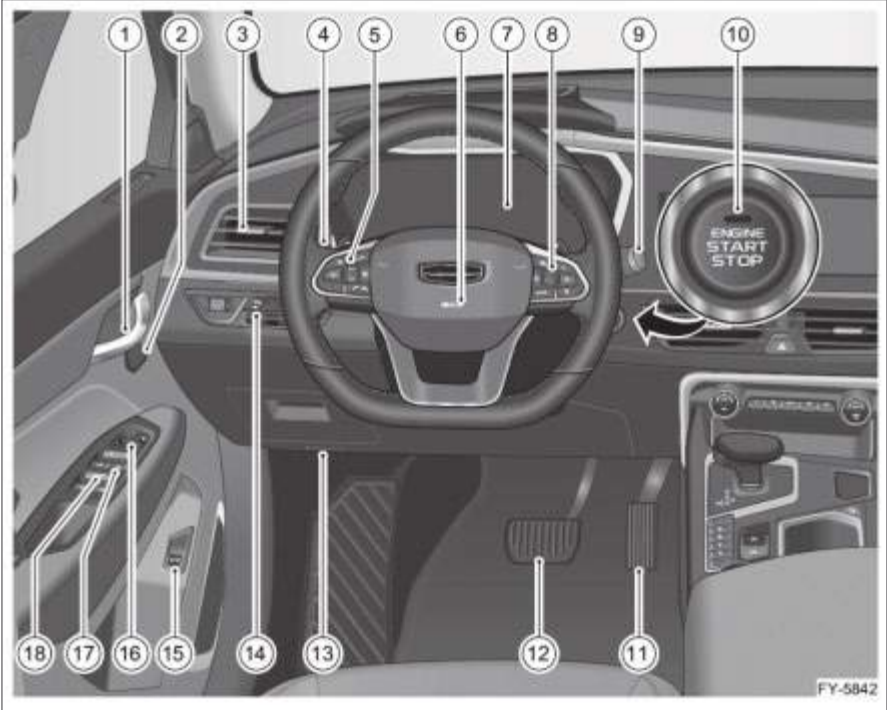

- | | |
|---|---|
| 1. Внутренняя ручка открывания двери | 11. Педаль акселератора |
| 2. Переключатель памяти комфорта | 12. Педаль тормоза |
| 3. Левый дефлектор вентиляции | 13. Ручка открытия капота |
| 4. Комбинированный переключатель управления фарами | 14. Блок переключателей на приборной панели |
| 5. Кнопки управления на левой части рулевого колеса | 15. Переключатель отрывания двери багажника |
| 6. Подушка безопасности водителя | 16. Переключатель регулировки зеркал заднего вида |
| 7. Приборный щиток | 17. Переключатель управления стеклоподъемниками |
| 8. Кнопки управления на правой части рулевого колеса | 18. Переключатель центральной блокировки дверей |
| 9. Комбинированный переключатель управления стеклоочистителем | |
| 10. Кнопка СТАРТ/СТОП | |

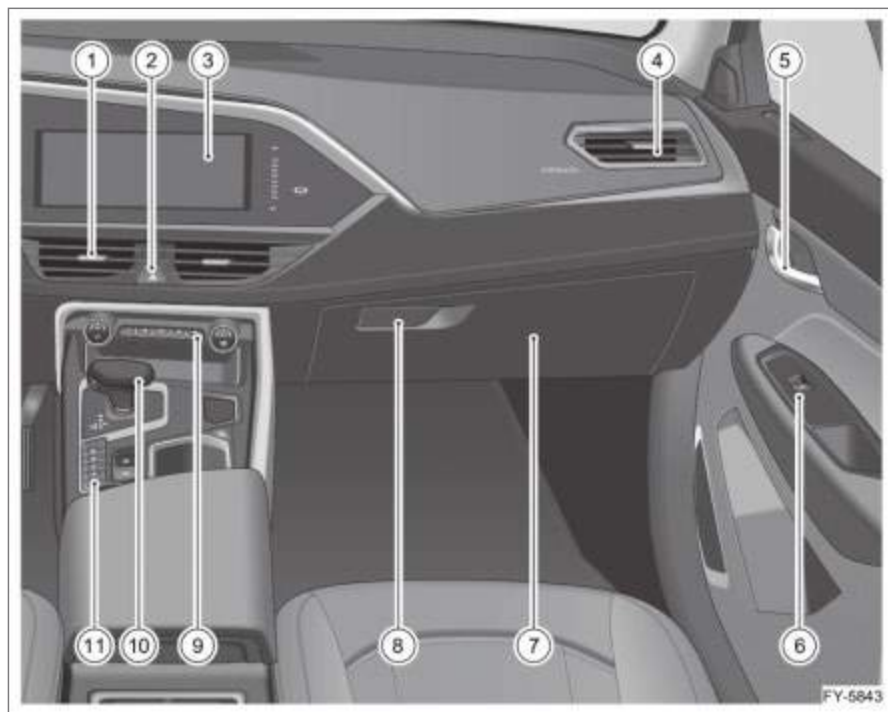

1. Центральный дефлектор вентиляции
2. Переключатель ламп аварийной сигнализации
3. Экран системы мультимедиа
4. Правый дефлектор вентиляции
5. Внутренняя ручка открывания двери
6. Переключатель управления стеклоподъемника переднего пассажира
7. Перчаточный ящик
8. Ручка открывания перчаточного ящика
9. Контрольная панель кондиционера воздуха
10. Электронный рычаг переключения передач
11. Группа переключателей центральной консоли

Приборный щиток



1. Тахометр
2. Спидометр
3. Датчик температуры охлаждающей жидкости двигателя
4. Дисплей
5. Индикатор уровня топлива

i Приборный щиток имеет три стиля отображения: желтый, синий и красный. Вы можете выбрать свой любимый стиль отображения с помощью настроек мультимедиа или включить ассоциацию с режимом вождения. Если включен режим комфорт, приборная панель автоматически переключается на желтый стиль отображения; если включен режим эконома или режим снега, приборная панель автоматически переключается на синий стиль отображения; если включен режим спорт, приборная панель автоматически переключается на красный стиль отображения. ◀

Во время пуска двигателя дисплей приборного щитка может быть отключен (и это нормально), если напряжение автомобиля слишком низкое или слишком высокое. После запуска двигателя экран приборного щитка будет немедленно возвращен в нормальный режим во избежание любых повреждений ввиду слишком высокого или низкого напряжения.

Датчики и индикаторы

Индикатор температуры охлаждающей жидкости двигателя

Когда кнопка СТАРТ/СТОП находится в положении ВКЛ, индикатор температуры охлаждающей жидкости двигателя будет показывать температуру охлаждающей жидкости двигателя. Температура охлаждающей жидкости двигателя будет меняться в зависимости от температуры и нагрузки двигателя.



Верхний предел температуры охлаждающей жидкости двигателя обозначен символом Н, а нижний – символом С.

Если показания указателя температуры охлаждающей жидкости перемещаются в красную зону, остановите автомобиль и дайте поработать на холостом ходу, чтобы он охладился.

Двигатель может перегреться в тяжелых условиях вождения, таких как:

- Долгое движение вверх под уклон в жаркую погоду.
- Уменьшение скорости или остановка автомобиля после движения на высокой скорости.
- Использование системы кондиционирования воздуха в зонах интенсивного движения и работа двигателя на холостом ходу в течение длительного времени.



Нельзя извлекать термостат из системы охлаждения двигателя. Он используется для регулирования распределения потока охлаждающей жидкости двигателя, тем самым поддерживая температуру двигателя в заданном рабочем диапазоне. ◀

Тахометр

Тахометр показывает обороты двигателя, кратные 1000 об/мин (r/min, rev/min). Шкала тахометра имеет диапазон от 0 до 8,000 об/мин, красная зона охватывает диапазон 6250 - 8000 об/мин.



Высокая частота вращения двигателя может послужить причиной повышенного износа двигателя и потребления топлива. Как правило, чем ниже обороты двигателя, тем меньше расход топлива.

▶ Не допускается увеличивать обороты двигателя так, чтобы стрелка тахометра находилась в красной зоне шкалы, поскольку это приведет к серьезному повреждению двигателя. ◀

i Когда кнопка СТАРТ/СТОП находится в положении ВКЛ, указатель тахометра может вернуться в нижнее положение, это не является неисправностью. ◀

Спидометр

Спидометр показывает текущую скорость автомобиля в км/ч с максимальным значением шкалы 240 км/ч.



Автомобиль может двигаться с высокой скоростью по хорошему дорожному покрытию. Однако в любом случае при выборе скорости движения следует учитывать дорожные условия и требования законодательства.

Если скорость движения автомобиля достигает или превышает 120 км/ч, приборная панель отобразит оповещение, сопровождаемое одним сигналом, и сигнал исчезнет, когда скорость движения транспортного средства упадет ниже заданной скорости на 5 км/ч или более. Вы можете установить диапазон сигнала о превышении скорости на Маршрутном компьютере: 30~240 км/ч.

i При запуске двигателя стрелка спидометра может вернуться к нулевой линии шкалы вниз. Это нормально и не является неисправностью комбинации приборов. ◀

Индикатор уровня топлива

Когда кнопка СТАРТ/СТОП находится в положении ВКЛ, индикатор уровня топлива показывает приблизительное количество топлива, оставшегося в топливном баке.

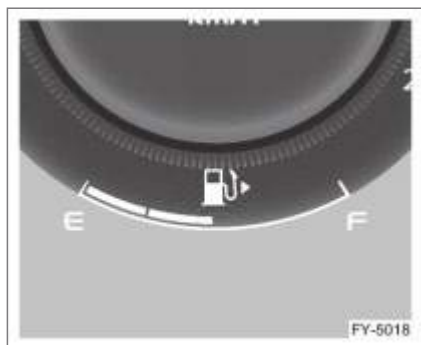

Уровень топлива близко к полному баку - "F".

Уровень топлива близко к пустому баку - "E".

Индикатор уровня топлива показывает количество топлива в топливном баке автомобиля. Когда автомобиль движется по извилистой или горной дороге, количество топлива, которое он отображает, может немного отличаться от фактического количества. На ровной поверхности, когда кнопка пуска и остановки находится в положении ВКЛ, индикатор уровня топлива показывает фактическое количество оставшегося топлива. Если указатель уровня топлива указывает на красную зону или горит оповещение о низком уровне топлива, необходимо как можно быстрее заправить автомобиль. После заправки или движения автомобиля в течение некоторого времени индикатор низкого уровня топлива будет выключен автоматически. Если индикатор низкого уровня топлива не гаснет в течение длительного времени, пожалуйста, как можно скорее обратитесь в сервисный центр Geely для проверки.

i Рекомендуется поддерживать уровень топлива не ниже одной четверти от полного бака. Преждевременная поломка топливного насоса может быть вызвана продолжительной работой при минимальном уровне топлива в баке. Более того, ненадлежащее рабочее состояние двигателя может стать причиной повреждения трехкомпонентного каталитического нейтрализатора.

Информационный дисплей автомобиля

Приборный щиток

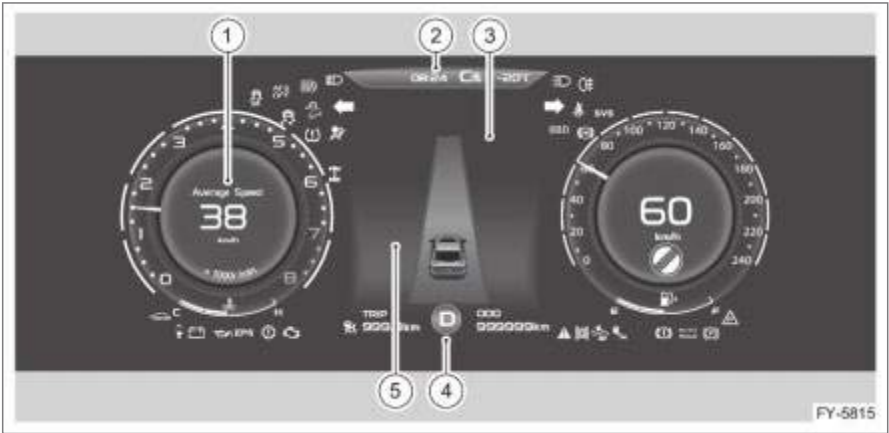

1 Зона информационного дисплея на маршрутном компьютере

Отображает промежуточный пробег, средний расход топлива, моментальный расход топлива, мгновенный расход топлива, автономный пробег, моментальный пробег, время движения, среднюю скорость, состояние давления в шинах и уровень моторного масла.

2 Зона отображения температуры наружного воздуха, часов

Температура наружного воздуха, зона индикации часов

Диапазон отображения температуры снаружи автомобиля составляет от -40°C до 87°C ; время можно установить при включении соответствующего режима многофункциональных кнопок на рулевом колесе.

3 Зона отображения меню

Отображает функции меню на приборной панели, включая запрос неисправностей, помощь водителю, настройки.

4 Зона отображения пробега и передачи

На дисплее отображается моментальный и общий пробег. Передачи отображаются в виде P, N, R, D и M, а также конкретные передачи D и M.

5 Зона отображения текущей функциональной информации

Отображает предупреждающие пиктограммы и текстовую информацию, специальные функциональные подсказки (включая, но не ограничиваясь, предупреждение о выезде с полосы движения, предупреждение о столкновении) и настройки меню.

Настройки



В целях безопасности не регулируйте экран приборного щитка, когда автомобиль находится в движении. ◀

Клавиша TRIP

Клавиша TRIP находится на торце слева от комбинированного переключателя фар.



Нажмите клавишу TRIP для кругового переключения информации на интерфейсе маршрутного компьютера. Нажимайте клавишу до вывода необходимой текущей информации на дисплее.

Включение соответствующего режима многофункциональных кнопок на рулевом колесе

Нажмите переключатель режимов на правой стороне рулевого колеса, чтобы активировать соответствующую функцию режима многофункциональных кнопок на рулевом колесе.

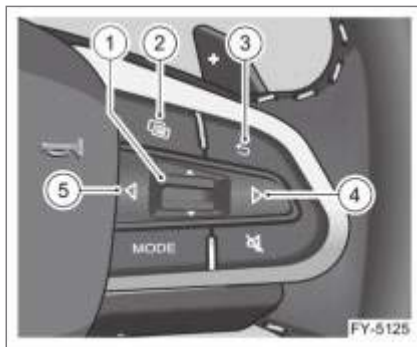

- 1. Клавиша Опции**
Нажмите клавишу Опции, чтобы выбрать или выполнить элементы в выделенной области, эта операция может перекрывать сообщения о неисправностях. Нажмите вниз или вверх клавишу Опции, чтобы выбрать предыдущий или следующий вариант.
- 2. Клавиша переключения режимов**
Нажмите клавишу переключения режимов, чтобы переключить управление рулевым колесом на мультимедийную систему и приборную панель.
- 3. Клавиша возврата**
Нажмите клавишу возврата, чтобы вернуться в предыдущее меню.
- 4. Клавиша вправо**
Нажмите клавишу вправо, чтобы переключиться в главное меню справа.
- 5. Клавиша влево**
Нажмите клавишу влево, чтобы переключиться в главное меню слева.

 Перед настройкой комбинации приборов убедитесь, что многофункциональные кнопки на рулевом колесе активированы для управления приборами. ◀

1

2

3

4

5

6

7

8

Данные маршрутного компьютера Интерфейс маршрутного компьютера

Интерфейс маршрутного компьютера отображает промежуточный пробег, разовый расход топлива, средний расход топлива, моментальный расход топлива, запас хода, разовый пробег, время в пути, среднюю скорость, уровень давления в шинах и уровень моторного масла.

Промежуточный пробег



Промежуточный пробег – это пробег последней поездки на автомобиле. В данном интерфейсе промежуточный пробег может быть обнулён нажатием и удержанием кнопки TRIP.

Панель приборов обладает функцией автоматического сохранения промежуточного пробега. Когда кнопка запуска выключена, промежуточный пробег не обнулится автоматически, но сброс значения автоматически произойдёт после отключения аккумулятора.

После того, как отображаемый промежуточный пробег достигнет максимального значения 999,9, он начнёт рассчитываться с 0,0.

Циклический расход топлива



Циклический расход топлива обозначает расход на 100 км в одном ездовом цикле. Отображаемый разовый расход топлива достигает 19,9л/100км.

После каждого запуска циклический расход топлива может быть отображён правильно только после того, как автомобиль проедет определённое расстояние. После каждой остановки двигателя циклический расход топлива автоматически сбрасывается. После следующего запуска двигателя циклический расход топлива будет рассчитываться заново.

Средний расход топлива

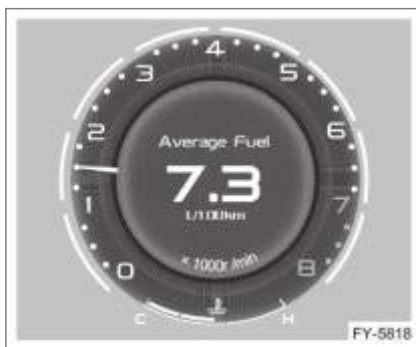

Средний расход топлива рассчитывается в л/100км по умолчанию и отображает

средний расход топлива после последнего сброса значений. Данная информация может помочь Вам в корректировке манеры вождения для достижения желаемого расхода топлива. Если Вы хотите измерить средний расход топлива в течение отдельного цикла езды, Вы можете обнулить средний расход топлива, нажав и удерживая кнопку TRIP до начала измерения расхода топлива. После сброса значений необходимо проехать определённую дистанцию, чтобы расход топлива снова восстановился. После каждого запуска Вы можете увидеть средний расход топлива, измеренный до последнего выхода. Если панель приборов отключена от аккумулятора, значение среднего расхода топлива будет сброшено.

Разница между расходом топлива при разной манере вождения может достигать 10-15%.

В целях экономии топлива и защиты окружающей среды просим Вас выбирать экономичный стиль вождения. Подробнее об экономичных приёмах вождения читайте в разделе "Экономичное вождение" главы 5 "Запуск двигателя и вождение". ◀

Мгновенный расход топлива



Мгновенный расход топлива отображается в л/100км. Значение моментального расхода топлива не может быть сброшено. На холостом ходу отображается только "--л/100км". Отображаемое значение мгновенного расхода топлива может достигать 19,9л/100км. Данный интерфейс может помочь Вам скорректировать свою манеру вождения для достижения желаемого расхода топлива.

Запас хода



Диапазон отображения запаса хода: 0~999 км. Запас хода применяется для отображения километража, который автомобиль может пройти, расходуя текущий объём топлива в баке. Отображаемый запас хода может отличаться от реально пройденного расстояния в связи с изменяющимися дорожными условиями и манерой вождения. Данная величина указана только для справки. Заправляйтесь вовремя, когда загорается индикатор, предупреждающий о низком уровне топлива.

В зависимости от стиля вождения запас хода может очень сильно варьироваться, что является результатом вычислений, осуществляемых ЭБУ в реальном времени. Рекомендуется поддерживать скорость на экономичном режиме, чтобы избежать ненужных экстренных торможений

и резких ускорений с тем, чтобы сократить расход топлива и объём выбросов и значительно увеличить запас хода. ◀

Пробег за поездку



Пробег за поездку показывает расстояние, пройденное автомобилем после последнего запуска двигателя. Диапазон отображения – 0~999,9 км, он автоматически обнулится после того, как автомобиль будет заглушен.

Время в пути



Суммирование времени в пути начинается с момента, когда проверяется работа двигателя, и завершается при завершении работы двигателя. Время в пути автоматически обнуляется после того, как панель инструментов полностью выключается. Отображаемый диапазон времени в пути составляет от 0:00 до 99:59. В данном интерфейсе время в пути может быть сброшено путём нажатия и удерживания кнопки TRIP.

Средняя скорость

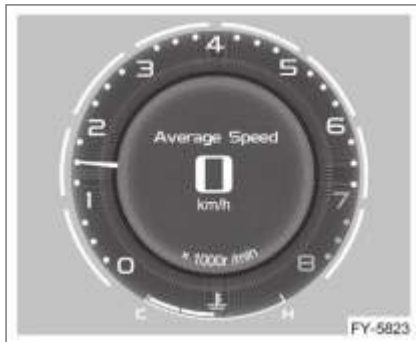

Отображаемый диапазон средней скорости транспортного средства составляет 0-240 км/ч. "240 км/ч" будет отображаться, когда скорость превысит 240 км/ч.

После запуска двигателя скорость начнёт суммироваться, после того как автомобиль проедет определённое расстояние. Когда автомобиль останавливается или заглушен, вычисление будет приостановлено. В данном интерфейсе средняя скорость может быть сброшена нажатием и удерживанием кнопки TRIP.

▶ Когда суммированный пробег составляет <math>< 0,3 \text{ км}</math> и время в пути менее 10 секунд, средняя скорость будет отображаться как "-- км/ч". ◀

Система мониторинга давления шин (TPMS)*

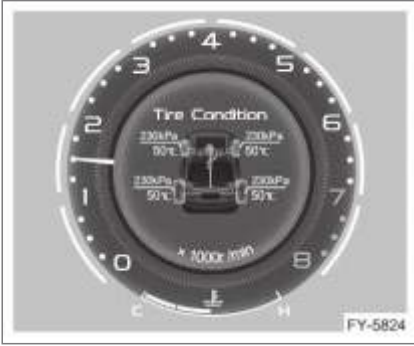

Давление и температура шин могут передаваться на панель индикацией давления в шинах и отображаться на экране панели приборов в реальном времени. Точность температуры шин до 1 °С, точность давления в шинах до 1 кПа.

- Сигнал о слишком низком давлении в шинах.

Когда срабатывает сигнал о слишком низком давлении в шинах, индикатор неисправности шин загорается жёлтым, давление в шинах отображается красным, лампа предупреждения о ненормальном давлении в шинах системы контроля давления воздуха в шинах (TPMS) будет гореть до тех пор, пока неисправность не будет устранена, в динамиках будет звучать тональный сигнал уведомления и в интерфейсе аварийных сигналов всплывёт запись "слишком низкое давление в шинах". Накачайте шины до рекомендуемого давления. После этого предупреждение о низком давлении прекратится.

- Сигнал о слишком высоком давлении в шинах.

Когда срабатывает сигнал о слишком высоком давлении в шинах, индикатор неисправности шин загорается жёлтым, давление в шинах отображается красным, лампа предупреждения о ненормальном давлении в шинах системы контроля давления воздуха в шинах (TPMS) будет

гореть до тех пор, пока неисправность не будет устранена, в динамиках будет звучать тональный сигнал уведомления и в интерфейсе аварийных сигналов всплывёт запись "слишком высокое давление в шинах". Накачайте шины до рекомендуемого давления. После этого предупреждение о высоком давлении прекратится.

- Сигнал о неисправности датчика.

Когда срабатывает сигнал о неисправности датчика, индикатор неисправности шин загорается жёлтым, лампа предупреждения о ненормальном давлении в шинах системы контроля давления воздуха в шинах (TPMS) будет гореть до тех пор, пока неисправность не будет устранена, в динамиках будет звучать тональный сигнал уведомления и в интерфейсе аварийных сигналов всплывёт запись "неисправность датчика".

- Предупреждение о неисправности сигнала TPMS.

Когда срабатывает предупреждение о неисправности сигнала TPMS, индикатор неисправности шин горит жёлтым, лампа предупреждения о ненормальном давлении в шинах системы контроля давления воздуха в шинах (TPMS) будет гореть до тех пор, пока неисправность не будет устранена, в динамиках будет звучать тональный сигнал уведомления и в интерфейсе аварийных сигналов появится запись "неисправность сигнала TPMS".

- Сигнал о низком уровне заряда датчика.

Когда срабатывает сигнал о низком уровне заряда датчика, индикатор неисправности шин загорается жёлтым, лампа предупреждения о ненормальном давлении в шинах системы контроля давления воздуха в шинах (TPMS) будет гореть до тех пор, пока неисправность не будет устранена и в интерфейсе аварийных сигналов появится запись "низкий уровень заряда датчика".

- Сигнал о нераспознании датчика.

Когда срабатывает сигнал о нераспознании датчика, индикатор неисправности шин загорается жёлтым, лампа предупреждения о ненормальном давлении в шинах системы контроля давления воздуха в шинах (TPMS) будет гореть до тех пор, пока неисправность не будет устранена и в интерфейсе аварийных сигналов появится запись "датчик не распознаётся".

- Предупреждение о нескольких сигналах.

Когда система TPMS распознаёт сигналы из нескольких шин, панель инструментов будет посылать последовательные предупреждения во время подачи сигнала.

- Сигнал о слишком высокой температуре шин.

Когда срабатывает сигнал слишком высокой температуры шин, жёлтым цветом загорается индикатор неисправности, давление в шинах отображается красным, лампа предупреждения о ненормальном давлении в шинах системы контроля давления воздуха в шинах (TPMS) будет гореть до тех пор, пока неисправность не будет устранена, в динамиках будет звучать тональный сигнал уведомления и в интерфейсе аварийных сигналов появится запись "слишком высокая температура шин".

- Сигнал о быстром снижении давления в шинах.

При срабатывании сигнала о быстром снижении давления в шинах (шина повреждена и пропускает воздух, интенсивность утечки более 30 кПа/мин), жёлтым цветом загорается индикатор неисправности, давление в шинах отображается красным, лампа предупреждения о ненормальном давлении в шинах системы TPMS будет гореть до тех пор, пока неисправность не будет устранена, в динамиках будет звучать тональный сигнал уведомления и в интерфейсе аварийных сигналов появится запись "быстрое снижение давления воздуха в шинах".

Требуется проводить сезонную регулировку давления в шинах, подкачивать зимой и приспускать летом. Накачка должна производиться на холодных шинах.

Установка устройств, которые могут вызывать помехи в работе системы, могут привести к появлению сообщения о неисправности системы.

Уровень моторного масла



Уровень моторного масла передаётся на панель приборов посредством датчика уровня масла, состояние отображается на экране приборной панели. Уровень моторного масла может быть проверен в интерфейсе ЭБУ панели приборов. Выберите "Уровень моторного масла ЭБУ", чтобы активировать или деактивировать функцию. После того как функция активирована, на интерфейсе панели приборов отобразится нормальный уровень масла, высокий уровень масла, неправильный уровень масла или нештатная ситуация системы уровня масла, в последних случаях обратитесь к местному дилеру. На дисплее приборной панели также отображаются такие подсказки, как: слишком низкий уровень масла, долейте 1 литр масла.

Настройки интерфейса маршрутного компьютера

Переключатели интерфейса маршрутного компьютера

- Путём нажатия кнопки TRIP вы можете однонаправленно выполнять переключение между промежуточным пробегом, циклическим расходом топлива, средним мгновенным расходом топлива, запасом хода, скоростью и значением давления в шинах.
- После включения зажигания на маршрутном компьютере отобразится интерфейс, выбранный во время последнего использования.

Сброс информации интерфейса маршрутного компьютера

Зайдите (включите функцию мультиплексирования рулевого колеса) → Системные настройки → маршрутный компьютер → Сбросить всё → Да, и Вы сможете сбросить всю информацию в интерфейсе. Кроме того, Вы также можете выбрать → Системные настройки → маршрутный компьютер → Выбрать интерфейс маршрутный компьютер (допускается сброс всех интерфейсов) → Сброс → Да в меню приборной панели или нажать и удерживать TRIP прямо в отдельном интерфейсе и сбросить информацию в нём.

Открытие и закрытие интерфейса маршрутного компьютера

- Войдите в меню панели инструментов (включите функцию управления многофункциональными кнопками рулевого колеса) → Системные настройки → маршрутный компьютер → Выбрать интерфейс маршрутный компьютер (промежуточный пробег, циклический расход топлива, средний расход топлива, мгновенный расход топлива, запас хода, время в пути, средняя скорость, уровень давления воздуха в шинах) → выберите "Открыть" или "Закрыть".

- Вся информация по маршрутный компьютер может быть настроена или сброшена через настройки меню, но сброшена не полностью, данные по, как минимум, одной позиции должны сохраняться на маршрутный компьютер. Убедитесь в том, что функция мультиплексирования рулевого колеса была включена до настроек панели приборов.



Предупреждение о невыключенных огнях

Если кнопка старт/стоп находится в режиме Выкл., а габаритные огни или передние фары включены и открыта дверь со стороны водителя, панель приборов будет показывать, что огни не выключены, чтобы напомнить водителю, а также панель инструментов издаст звуковой сигнал через зуммер, чтобы предотвратить разрядку аккумулятора

Выключайте освещение внутри и снаружи автомобиля, когда выходите из него, в противном случае автомобиль может не завестись из-за разряженного аккумулятора.

Напоминание о не до конца закрытой двери



Если после того, как автомобиль был заведён, капот, двери или дверь багажника не были должным образом закрыты, на панели приборов появится сообщение и сигнал, чтобы предотвратить случайное открытие во время движения автомобиля. Когда дверь с водительской стороны закрыта на замок, а любые другие двери не заперты, отобразится соответствующий сигнал о замке двери.

Информация меню и настройки

Содержание и структура меню

Меню 1-го уровня	Меню 2-го уровня	Меню 3-го уровня	Меню 4-го уровня
Содействие в управлении автомобилем	Круиз-контроль	Адаптивный круиз-контроль	
		Интеллектуальный пилот	
	Система LKS	Активация системы	
		Выбор режима работы	Только предупреждение
			Средний режим поддержки
	Тип оповещения	Звук	
		Вибрация	
	Система AEB	Тип оповещения	
		Активация системы	
		Уровень оповещений	Низкий
	Средний		
	Высокий		
	Оповещение о превышении скорости	Активация системы	
		Оповещение системы	120 km/h
Система EPS	В соответствии с режимом вождения		
	Индивидуальный режим	Комфортный	
Помощь водителю	Превышение допустимой скорости	Активация системы	
		Включить оповещения	

Меню 1-го уровня	Меню 2-го уровня	Меню 3-го уровня	Меню 4-го уровня
Системные предупреждения	Список ошибок 1		
	Список ошибок 2		
	Список ошибок 3		
Системные настройки	Громкость оповещений	Высокая	
		Средняя	
		Низкая	
	Дата		
	Время	Формат времени	12 часов 24 часа
		Настройка времени	
	Язык	Английский	
		Русский	
		Арабский	
		Испанский	
	Единицы измерения	Единицы измерения температуры	°C
			°F
		Единицы измерения давления	PSI
	kPa		
	Bar		
	Единицы измерения пробега и расхода	км, л/100км	
		км, км/л	
	Бортовой компьютер	Сбросить всё	
		Промежуточный пробег	Да Нет
			Включено
Выключено			
Сброс			
Средний расход топлива		Включено	
		Выключено	
	Сброс		

Меню 1-го уровня	Меню 2-го уровня	Меню 3-го уровня	Меню 4-го уровня	
		Циклический расход топлива	Включено	1
			Выключено	
		Мгновенный расход топлива	Включено	2
			Выключено	
		Запас хода	Включено	3
			Выключено	
		Пробег за поездку	Включено	4
			Выключено	
		Время в движении	Включено	5
			Выключено	
Сброс				
Средняя скорость	Включено	6		
	Выключено			
	Сброс			
Давление в шинах	Включено	7		
	Выключено			
Индикация уровня масла	Выключено	8		
	Выключено			
Сброс интервала ТО	Сбросить интервал ТО? 10000км	Да Нет		

Отображение часов и настройки



Часы отображаются в центральной верхней части приборной панели.

 В целях безопасности не рекомендуется настраивать время в момент движения! ◀

Формат времени



Способ настройки формата времени: войти в Настройки меню → Время → Формат времени → выбрать "12 часов" или "24 часа". По умолчанию установлен формат времени "24 часа".

Настройка времени



Способ настройки времени: войти в Настройки меню → Время → Настройка времени, при помощи кнопок направления в правой части руля установить время.

Дата



Способ настройки даты: войти в Настройки меню → Дата. При помощи кнопок управления в правой части рулевого колеса установить дату.

Сигнальные лампы и индикаторы Диаграммы



1

2

3

4

5

6

7

8

Легенда

Серийный №	Наименование	Изображение	Цвет
1	Индикатор указателя левого поворота		Зелёный
2	Индикатор указателя правого поворота		Зелёный
3	Индикатор дальнего света фар		Синий
4	Индикатор задних противотуманных фонарей		Жёлтый
5	Индикатор габаритных огней		Зелёный
6	Дневные ходовые огни		Зелёный
7	Индикатор неисправности антиблокировочной системы (ABS)		Жёлтый
8	Индикатор неисправности EBD	EBD	Жёлтый
9	Индикатор неисправности тормозной системы		Красный
10	Предупреждение о стояночном тормозе		Красный, зелёный
11	Индикатор неисправности EPB		Жёлтый
12	Индикатор неисправности подушек безопасности		Красный
13	Индикатор предупреждения о ремнях безопасности переднего ряда сидений		Красный
14	Индикатор ошибки работы двигателя		Жёлтый

Серийный №	Наименование	Изображение	Цвет
15	Индикатор неисправности системы двигателя	SVS	Жёлтый
16	Индикатор неисправности системы ESC		Жёлтый
17	Индикатор отключения системы ESC		Жёлтый
18	Индикатор предупреждения о повышенной температуре охлаждающей жидкости		Красный
19	Индикатор предупреждения о низком уровне топлива		Жёлтый
20	Индикатор предупреждения о пониженном давлении масла		Красный
21	Индикатор неисправности заряда аккумулятора		Красный
22	Индикатор круиз-контроля		Зелёный
23	Индикатор неисправности EPS*	EPS	Жёлтый
24	Индикатор адаптивного круиз-контроля ACC*		Зелёный, серый
25	Индикатор неисправности адаптивного круиз-контроля ACC*		Красный
26	Индикатор предупреждения о неисправности системы давления в шинах TPMS		Жёлтый
27	Индикатор неисправности трансмиссии		Жёлтый, красный
28	Индикатор системы управляемого спуска (HDC)*		Зелёный, жёлтый
29	Индикатор автоматического переключения между дальним и ближним светом фар IHBC*		Белый, красный

Серийный №	Наименование	Изображение	Цвет
30	Индикатор системы удержания полосы движения (LKA)*		Зелёный, красный
31	Индикатор предупреждения системы автоматического аварийного торможения*		Жёлтый, красный
32	Индикатор навигационной системы ICC*		Серый, зелёный, оранжевый, красный
33	Индикатор функции AVH*	AUTO HOLD	Зелёный, красный
34	Индикатор неисправности освещения		Жёлтый
35	Индикатор движения холостым ходом на высокой скорости*		Зелёный
36	Индикатор неисправности системы полного привода (AWD)*		Красный



Отсутствие уделения достаточного внимания световым индикаторам, соответствующим описаниям и предупреждениям может привести к серьёзным травмам и повреждению автомобиля. ◀

Пояснения

Индикатор указателя левого поворота – зелёный



Когда автомобиль поворачивает налево или смещается влево и включается сигнал левого поворота, индикатор указателя левого поворота и сигнал левого поворота включаются одновременно.

Индикатор указателя правого поворота – зелёный



Когда автомобиль поворачивает направо или смещается вправо и включается сигнал правого поворота, индикатор указателя правого поворота и сигнал правого поворота включаются одновременно.



Если индикатор мигает со скоростью быстрее обычной, это указывает на неисправность соответствующего указателя поворота. Обратитесь в сервисный центр Geely для проведения проверки в кратчайшие сроки.◀

Индикатор дальнего света фар – синий



Данный индикатор загорается при включении дальнего света фар.

Индикатор задних противотуманных фонарей – жёлтый



Данный индикатор загорается при включении задних противотуманных фонарей.

Индикатор габаритных огней-зелёный



Данный индикатор горит при включенных габаритных огнях.

Индикатор режима системы старт – стоп – зелёный, жёлтый*



Когда система старт-стоп прекращает работу, этот индикатор выключается; когда система старт-стоп включена и условия работы соблюдены в текущем состоянии, этот индикатор будет гореть зеленым; когда

система старт-стоп включена и условия работы не соблюдены в текущем состоянии, этот индикатор будет гореть желтым; при неисправности системы старт-стоп и когда условия работы не соблюдены, это индикатор мигнет несколько раз, а затем будет гореть желтым.

Индикаторы неисправности ABS, EBD – жёлтый



Когда кнопка старт-стоп находится в режиме ON, горит данный индикатор.

Если система ABS и система экстренного торможения работают нормально, индикаторы погаснут через несколько секунд; если система выходит из строя при запуске двигателя или во время движения автомобиля, загорится соответствующий индикатор, обратитесь в сервисный центр Geely для проведения проверки. Если индикатор включился и затем погас во время движения и больше не загорался, это означает, что соответствующая система работает нормально.

Если контрольная лампа системы  ABS и контрольная лампа неисправности тормозной системы продолжают гореть, незамедлительно остановите автомобиль в безопасном месте и обратитесь в авторизованный сервисный центр Geely. В этом случае также может быть неисправна рабочая тормозная система, поэтому тормозные свойства автомобиля могут значительно ухудшиться.

Индикатор неисправности тормозной системы – красный



Когда кнопка старт-стоп находится в режиме ON, двигатель работает, данный индикатор будет гореть несколько секунд, после чего погаснет. Если индикатор включен постоянно, это может означать, что уровень тормозной жидкости слишком низкий и необходимо произвести проверку тормозной системы. Если индикатор горит постоянно на протяжении движения, съезжайте с дороги и аккуратно остановитесь. Педаль тормоза может тяжело нажиматься или находиться

близко к полу, и может потребоваться больше времени для того, чтобы остановить автомобиль нажатием педали тормоза. Попробуйте заглушить автомобиль и завести снова однократно или дважды. Если индикатор по-прежнему горит постоянно, обратитесь в сервисный центр Geely для проведения проверки в кратчайшие сроки.



Если индикатор неисправности тормозной системы включен, тормозная система может не работать должным образом. Вождение при загоревшемся индикаторе предупреждения о проблемах с тормозной системой может вызвать возникновение аварии. Необходимо съехать с дороги, осторожно остановиться и незамедлительно предоставить автомобиль в сервисный центр Geely для проведения проверки и ремонта.◀

Индикатор стояночного тормоза - красный

(P) Когда кнопка старт-стоп находится в положении ON, индикатор будет гореть красным. Если электронный стояночный тормоз не приведён в действие, лампа погаснет через несколько секунд. Если электронный стояночный тормоз приведён в действие, индикатор будет включен постоянно до тех пор, пока не будет отключен электронный стояночный тормоз. Когда включена функция AUTO HOLD, индикатор будет гореть зелёным.

Индикатор неисправности EBD - желтый



Когда система EPB неисправна, загорится предупреждение о проблеме. Если данный индикатор горит, свяжитесь с сервисным центром Geely для проведения своевременной проверки.

Индикатор неисправности подушек безопасности - красный



Система проводит внутреннюю диагностику при включении зажигания. Данный индикатор загорается на 4 секунды. При наличии неисправности индикатор продолжит гореть.



Если индикатор неисправности подушек безопасности постоянно включен после запуска автомобиля или горит во время движения, это означает отказ системы подушек безопасности. Подушки безопасности автомобиля могут не сработать в случае аварии или сработать в неаварийной ситуации. Во избежание повреждений и травм обратитесь в сервисный центр Geely в кратчайшие сроки для проведения осмотра.◀

Индикатор предупреждения о ремнях безопасности переднего ряда сидений - красный



Когда кнопка старт-стоп находится в положении ON, индикатор горит постоянно, если ремни безопасности водителя / переднего пассажира не пристёгнуты. Индикатор погаснет, когда ремни безопасности водителя / переднего пассажира будут пристёгнуты.

Индикатор ошибки работы двигателя - жёлтый



Этот индикатор загорается при включении зажигания и гаснет при запуске двигателя; когда индикатор горит во время движения, это означает ошибку системы контроля двигателя и то, что выбросы двигателя превышают установленные стандарты, что может вызвать повреждение двигателя. Обратитесь в сервисный центр Geely в кратчайшие сроки для проведения осмотра.

Индикатор неполадок системы двигателя – жёлтый

SVS Данный индикатор загорится, когда кнопка **старт-стоп** будет находиться в режиме **ON**; когда автомобиль начнёт движение, этот индикатор погаснет. Если индикатор горит во время движения, это означает, что система контроля двигателя даёт отказ. Обратитесь в сервисный центр Geely в кратчайшие сроки для проведения осмотра.

Индикатор неисправности системы ESC – жёлтый



Когда кнопка **старт-стоп** находится в режиме **ON**, данный индикатор будет гореть несколько секунд и погаснет. Предупреждающая лампа мигает, чтобы обозначить, что система **ESC** работает. Если система даёт сбой и горит данный индикатор, обратитесь в сервисный центр Geely в кратчайшие сроки для проведения осмотра.

Индикатор отключения системы ESC – жёлтый



Нажмите на переключатель **ESC** – система **ESC** прекратит работу и загорится данный индикатор.

Индикатор предупреждения повышенной температуры охлаждающей жидкости – красный



При включении зажигания эта контрольная лампа будет гореть в течение нескольких секунд, после чего погаснет.

Контрольная лампа загорается при чрезмерном повышении температуры охлаждающей жидкости двигателя. В этом случае необходимо незамедлительно остановить автомобиль и выключить двигатель. Как можно скорее обратитесь в авторизованный сервисный центр «Geely» для проведения проверки и ремонта.

При горячем двигателе давление в системе охлаждения может быть очень высоким. Не открывайте крышку расширительного бачка и крышку радиатора, пока двигатель не остынет.

Не касайтесь вентилятора системы охлаждения при горячем двигателе, даже если он заглушен! Вентилятор может включиться внезапно!

Индикатор низкого уровня топлива – жёлтый



Эта контрольная лампа загорается, когда топливо в баке практически полностью израсходовано. После заправки автомобиля топливом контрольная лампа гаснет. Если контрольная лампа не гаснет длительное время после заправки автомобиля достаточным количеством топлива, как можно скорее обратитесь в авторизованный сервисный центр «Geely» для проведения проверки и ремонта.

Индикатор предупреждения о пониженном уровне масла – красный



При запуске двигателя контрольная лампа низкого давления масла загорается на короткое время и затем гаснет. Если лампа не загорается, обратитесь в авторизованный сервисный центр «Geely» для проведения проверки или

Если контрольная лампа загорается, но не гаснет, это указывает на недостаточное смазывание двигателя. Оно может быть вызвано низким уровнем масла или внутренней неисправностью двигателя. Как можно скорее обратитесь в авторизованный сервисный центр «Geely» для проведения проверки и ремонта.



Не управляйте автомобилем, если загорелась лампа предупреждения о низком давлении масла, даже при перемещении на короткие дистанции, т.к. это может повредить двигатель. ◀

Индикатор неисправности заряда аккумулятора – красный



Когда кнопка **старт-стоп** находится в режиме **ON**, индикатор будет гореть; после запуска двигателя индикатор погаснет, индикатор погаснет. Если индикатор будет гореть по-прежнему, это означает, что возникли неполадки в системе зарядки. Обратитесь в сервисный центр Geely в кратчайшие сроки для проведения осмотра.

Индикатор круиз-контроля – зелёный

 Данный индикатор будет гореть при включенной системе круиз-контроля.

Индикатор неисправности EPS – жёлтый

EPS Если система вышла из строя и горит данный индикатор, это означает неисправность электроусилителя руля. Обратитесь в сервисный центр Geely для проведения своевременной проверки.

Индикатор адаптивного круиз-контроля ACC – серый, зелёный*

 Когда включена система адаптивного круиз-контроля ACC, индикатор будет гореть серым цветом; когда система активирована, индикатор горит зелёным.

Индикатор неисправности адаптивного круиз-контроля ACC – красный*

 При неисправности системы адаптивного круиз-контроля будет гореть данный индикатор.

Обратитесь в сервисный центр Geely в кратчайшие сроки для проведения проверки.

Контрольная лампа TPMS – желтая

 Когда кнопка старт-стоп находится в режиме ON, индикатор будет гореть несколько секунд и погаснет.

Данный индикатор будет гореть постоянно, если система дала отказ, нарушилось давление в шинах или данные не определяются. Обратитесь в сервисный центр Geely в кратчайшие сроки для проведения осмотра.

 Если индикатор сработал, снизьте скорость незамедлительно и избегайте резких поворотов и торможений. Остановитесь, как только

будет возможность, проверьте шины и внутреннее давление. При определённых условиях (таких как вождение в спортивном режиме, зимний период времени или рыхлая дорога) индикатор может загореться с опозданием или не загореться. ◀

Индикатор неисправности трансмиссии – жёлтый, красный

 Когда кнопка старт-стоп находится в режиме ON, индикатор загорится на несколько секунд, после чего погаснет. Индикатор будет гореть жёлтым, если возникнет "игнорирование передач" трансмиссии. При наличии серьёзных неполадок трансмиссии данный индикатор будет гореть красным.

 Если горит этот индикатор, снизьте скорость и свяжитесь с сервисным центром Geely в кратчайшие сроки для осмотра. ◀

Индикатор системы управляемого спуска (HDC) – зелёный, жёлтый*

 Индикатор будет гореть зелёным при наличии условий для запуска системы управляемого спуска. После нажатия кнопки включения системы управляемого спуска индикатор будет гореть зелёным. Если возникли неполадки системы управляемого спуска, индикатор будет гореть жёлтым светом. Обратитесь в сервисный центр Geely незамедлительно для проведения проверки.

Индикатор системы ИВС – белый, красный*

 При включенной функции интеллектуального дальнего света индикатор будет гореть белым. Автомобиль будет автоматически осуществлять переключение между ближним и дальним светом. Если возникает системная неисправность, индикатор будет гореть красным светом. Обратитесь в сервисный центр Geely

в кратчайшие сроки для проведения проверки.

Индикатор системы удержания полосы движения (LKA) - зелёный, красный*



Когда включена система удержания полосы движения, данный индикатор будет гореть зелёным.

При неисправности системы удержания полосы движения, данный индикатор будет гореть красным светом. Обратитесь в сервисный центр Geely в кратчайшие сроки для проведения проверки.

Индикатор предупреждения системы автоматического экстренного торможения – жёлтый, красный*



Когда система автоматического экстренного торможения отключена, индикатор горит жёлтым светом; при неисправности системы автоматического экстренного торможения, индикатор будет гореть красным.

Индикатор навигационной системы ИСС – серый, зелёный, оранжевый, красный*



Индикатор будет гореть серым, когда включена система смарт-навигации и функция не активирована. Когда одновременно активированы функция смарт-навигации, круиз-контроль, система удержания полосы движения, индикатор будет гореть зелёным. Когда активирована функция смарт-навигации, но включен только круиз-контроль, индикатор будет оранжевым. Когда возникла неисправность системы смарт-навигации, индикатор будет красным. Обратитесь в сервисный центр Geely в кратчайшие сроки для проведения осмотра.

1

2

3

4

5

6

7

8

Индикатор функции AVH – зелёный, красный*

AUTO HOLD Когда начинает работать функция AUTO HOLD, индикатор загорается зелёным. При наличии неисправности функции AUTO HOLD, индикатор будет гореть красным.

Индикатор неисправности освещения – жёлтый*

 Данный индикатор будет гореть, если возникнет неисправность фар головного света (ближний свет, сигнал поворота, тормозные огни).

Индикатор движения холостым ходом на высокой скорости – зелёный*

 Данный индикатор будет гореть при движении автомобиля с отпущенной педалью газа.

Индикатор неисправности системы полного привода (AWD) – красный*

 Если возникли неисправности системы полного привода и загорелся данный индикатор, обратитесь в сервис Geely для определения неисправностей и их устранения.

Сигнальные лампы и индикаторы Комбинированный переключатель освещения

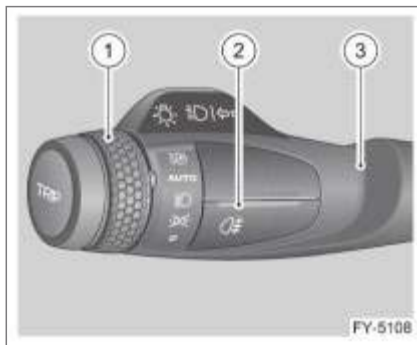



1. Переключатель управления освещением.
2. Переключатель противотуманных фар.
3. Рычаг переключателя освещения (управление дальним и ближним светом фар, указателями поворота).

Управление комбинированным переключателем освещения





Габаритные фонари

Поверните переключатель освещения (1) в направлении **В** и установите отметку  на переключателе в положение , чтобы включить габаритные огни, фонари освещения номерного знака, лампы общей подсветки салона,

подсветку приборной панели и комбинации приборов. Поверните переключатель освещения (1) в направлении **A** и установите отметку  на переключателе в положение **0**, чтобы выключить габаритные огни, фонари освещения номерного знака, лампы общей подсветки салона, подсветку приборной панели и комбинации приборов.

Фары ближнего света

Поверните переключатель освещения (1) в направлении **B** и установите отметку  на переключателе в положение , чтобы включить ближний свет фар.

Переключение ближнего и дальнего света фар

При включенном ближнем свете фар нажмите рычаг (3) в направлении **C** (от рулевого колеса) до упора, чтобы включить дальний свет фар. Потяните рычаг (3) в направлении **F** (к рулевому колесу), чтобы снова включить ближний свет фар.

Сигнализация дальним светом фар

Потяните рычаг (3) в направлении **F** до упора, чтобы включить дальний свет фар. При отпускании рычага дальний свет фар выключится автоматически. Повторите действие, чтобы посигнализировать дальним светом фар.

Автоматическое управление освещением

Поверните переключатель освещения (1) в направлении **B** и установите отметку  в положение **AUTO**, чтобы включить функцию автоматического управления освещением. Система управления освещением автоматически включает и выключает фары в зависимости от уровня наружной освещенности.

Система управления освещением способна самостоятельно распознавать изменение дорожных условий (например, пасмурную погоду или освещение в тоннеле) и автоматически включать и выключать габаритные огни и ближний свет фар. Габаритные огни и ближний свет фар автоматически включаются после въезда автомобиля в тоннель и автоматически выключаются после выезда из тоннеля. Система также включает габаритные огни и ближний свет фар в пасмурную погоду или при наступлении сумерек.

 Даже при работе системы в автоматическом режиме приоритет сохраняется за ручным управлением. Если от переключателя наружного освещения поступает сигнал управления, система выходит из автоматического режима. ◀

Указатель левого поворота

Переместите рычаг (3) в направлении **D** для включения указателя левого поворота. Когда поворот будет завершен, рычаг (3) автоматически вернется в исходное положение и выключится указатель поворота.

Указатель правого поворота

Переместите рычаг (3) в направлении **E** для включения указателя правого поворота. Когда поворот будет завершен, рычаг (3) автоматически вернется в исходное положение и выключится указатель поворота.

Сигнал смены полосы движения

Потяните рычаг (3) в направлении **D** или **E**, и указатель правого или левого поворота мигнет 3 раза.

1

2

3

4

5

6

7

8

Задние противотуманные фары

Чтобы включить задние противотуманные фонари, нажмите выключатель  при включенных противотуманных фарах или фарах ближнего света.

При повторном нажатии выключателя  противотуманные фонари выключаются.

Дневные ходовые огни

Дневные ходовые огни включены

Дневные ходовые огни будут гореть, когда включен переключатель дневных ходовых огней в настройках мультимедиа, после того как автомобиль будет заведён и переключатель освещения находится в режиме OFF.

Если переключатель дневных ходовых огней выключен в настройках мультимедиа, дневные ходовые огни будут включены после того, как автомобиль заведётся и проедет на скорости более 10 км/ч.

Дневные ходовые огни выключены

Дневные ходовые огни выключаются при соблюдении следующих условий:

- Автомобиль не заведён;
- Переключатель освещения не в позиции OFF;
- Переключатель дневных ходовых огней выключен в настройках мультимедиа и скорость автомобиля выше 10 км/ч. Когда работает указатель поворота, яркость дневных ходовых огней может снизиться до яркости передних габаритных огней.

Функция задержки выключения света фар

Включение функции задержки выключения света фар



Если при деактивированной противотуманной системе автомобиля в течение 10 минут после выключения зажигания потянуть рычаг управления освещением в положение сигнализации дальним светом фар и в первый раз открыть водительскую дверь, будет активирована функция задержки выключения фар и включится ближний свет.

Выключение функции задержки выключения света фар

Функция задержки выключения света фар будет недоступна при соблюдении хотя бы одного из следующих условий:

- Кнопка зажигания не в положении OFF;
- Время ожидания превышено;
- Включен переключатель освещения или дальний свет.

Настройка таймера задержки выключения света фар

После активации функции задержки выключения света фар таймер будет включен на 30 секунд.

До истечения времени таймера, если какая-либо из дверей открыта (включая дверь багажника), время будет

переустановлено на 180 секунд, а если все двери закрыты (включая дверь багажника), время будет переустановлено на 30 секунд.

Переключатели приборной панели в сборе

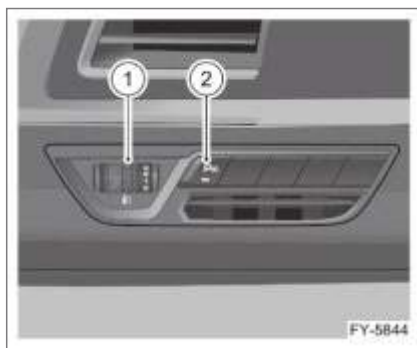

1. Переключатель угла наклона передних фар.

Данный переключатель используется для регулировки угла наклона света фар. Переключатель регулировки угла наклона фар имеет четыре положения "0", "1", "2" и "3".

Установите переключатель в положение, соответствующее загрузке автомобиля:

- 0: В автомобиле только водитель.
- 1: В автомобиле водитель и пассажир спереди.
- 2: Все места заняты и заполнено багажное отделение.
- 3: В автомобиле только водитель, но полностью загружено багажное отделение.

 Отрегулируйте направление света фар так, чтобы недопустить ослепления водителей встречных транспортных средств. ◀

2. Переключатель системы парковки

Данный переключатель используется для включения системы автопарковки вкл./выкл.

Стеклоочиститель и стеклоомыватель Переключатель стеклоочистителя

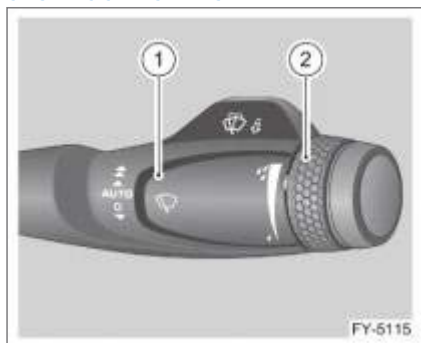

1. Рычаг управления стеклоочистителем.
2. Регулятор чувствительности функции автоматической очистки.

▶ Рекомендуется не использовать стеклоочиститель при сухом ветровом стекле, так как это может привести к повреждению ветрового стекла или щеток стеклоочистителя. Перед использованием стеклоочистителя необходимо очистить ветровое стекло, если на нем имеется грязь или песок. В противном случае на стекле могут появиться царапины, а срок службы щеток стеклоочистителя значительно сократится. ◀

Управление комбинированным переключателем стеклоочистителя

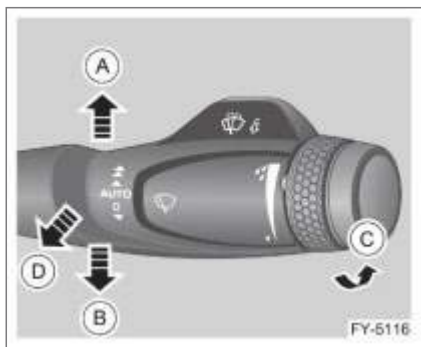

Однократное включение переднего стеклоочистителя

Переместите рычаг 1 в направлении В и отпустите его. Рычаг вернется в положение О автоматически, а передний стеклоочиститель выполнит однократную очистку ветрового стекла.

Выключение переднего стеклоочистителя

Передний стеклоочиститель выключается, если рычаг 1 находится в положении О.

Автоматическая работа стеклоочистителя

Переместите рычаг 1 в направлении А в положение AUTO, чтобы активировать автоматический режим работы переднего стеклоочистителя. Система управления стеклоочистителем автоматически отрегулирует скорость его работы в соответствии с интенсивностью дождя (верхнее положение соответствует максимальной чувствительности). Чувствительность датчика дождя можно регулировать путем вращения ручки 2, которая отвечает за чувствительность автоматической системы управления стеклоочистителем. При перемещении отметки — на регуляторе в сторону широкой части шкалы (в направлении С) чувствительность системы становится слабее.

Работа стеклоочистителя лобового стекла на низкой скорости

Переместите рычаг в направлении А на два положения: передний стеклоочиститель будет работать с низкой скоростью.

Работа стеклоочистителя на высокой скорости

Переместите рычаг в направлении А на три положения: передний стеклоочиститель будет работать с высокой скоростью.

Режим обслуживания передних стеклоочистителей

В течение 10 секунд после того, как кнопка включения зажигания была переключена из положения ON в положение OFF, включите на 2 секунды переключатель стеклоочистителя для включения режима обслуживания, данный цикл может быть повторён только 1 раз.

Подогрев передних форсунок*

Когда температура внешней окружающей среды достаточно низкая, при включенном зажигании (кнопка в позиции ON) функция подогрева форсунок может быть включена с помощью переключателя подогрева передних форсунок на экране мультимедиа. После определённого времени подогрева функция отключится автоматически. Функция также может быть отключена при помощи переключателя подогрева передних форсунок.

Омыватель лобового стекла

Потяните рычаг (1) на себя для подачи воды на ветровое стекло и одновременного включения стеклоочистителя. После отпускания рычага (1) стеклоомыватель выключится, а стеклоочиститель вернется в исходное положение после выполнения нескольких рабочих циклов.

 Переместите рычаг 1 в направлении А в режим AUTO, частота работы стеклоочистителей будет настраиваться в соответствии с такими параметрами, как интенсивность дождя и скорость автомобиля, определяемыми датчиком дождя. ◀

Датчик дождя

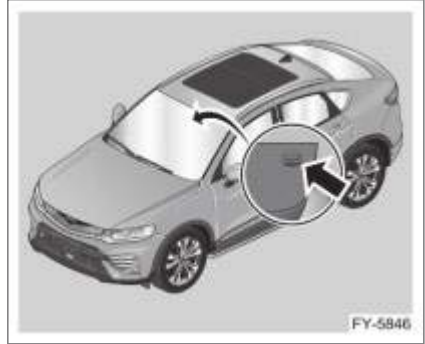

Датчик дождя интегрирован с датчиком солнечного света и датчиком яркости света и установлен позади переднего лобового стекла. Он настраивает работу стеклоочистителей в соответствии с интенсивностью капель дождя, появляющихся на стекле.

 Поддерживайте чистоту участка, на котором установлен датчик дождя, во избежание изменения чувствительности датчика и влияния на работу стеклоочистителей. ◀

1

2

3

4

5

6

7

8

Рулевое колесо

Подогрев рулевого колеса*

После того как двигатель был заведён, при низкой температуре рулевого колеса путём нажатия кнопки подогрева рулевого колеса на мультимедийном экране может быть включена соответствующая функция. Подогрев прекратится в тот момент, когда температура рулевого колеса достигнет 40 °С, функция подогрева также может быть отключена путём нажатия кнопки во время подогрева.

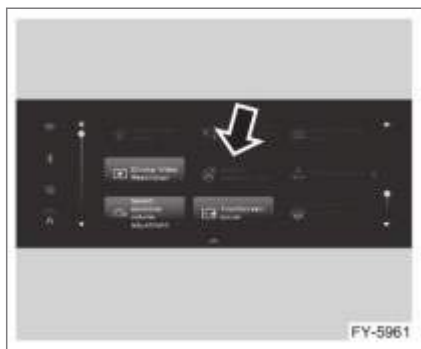

Регулировка рулевого колеса

 Не пытайтесь отрегулировать положение рулевого колеса во время движения автомобиля. Это может привести к потере контроля над автомобилем и созданию опасной ситуации. ◀

 После регулировки рулевого колеса убедитесь, что оно заблокировано. Отсутствие блокировки рулевого колеса может вызвать потерю контроля над автомобилем и создать опасную ситуацию. ◀

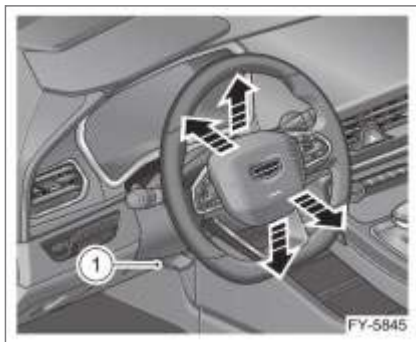

1. Рычаг блокировки рулевой колонки. Отрегулируйте положение рулевого колеса, выполняя следующие шаги:
1. Примите правильное положение для вождения.
2. Поверните рулевое колесо в положение для прямолинейного движения, т.е. выровняйте руль.
3. Потяните вниз рычаг 1, отвечающий за блокировку рулевой колонки, чтобы освободить рулевую колонку.
4. Установите рулевое колесо в подходящее положение, перемещая его в направлении стрелки вверх, вниз, вперёд или назад.
5. После регулировки положения рулевого колеса потяните рычаг блокировки 1 вверх, чтобы зафиксировать рулевое колесо в новом положении.

Переключение между режимами рулевого управления*



Водитель выбирает подходящий режим рулевого управления в зависимости от его/её способностей управления автомобилем и дорожных условий. ◀

Рулевое колесо оснащено двумя режимами. Вы можете выбрать режим вождения, режим рулевого управления в таком случае включится автоматически с выбором режима вождения; или автомобиль может поддерживать предпочитаемый Вами индивидуальный режим рулевого управления.

- Режим "Комфорт": стандартный режим с повышенным содействием рулевому управлению, легко управляемый и адаптивный;
- Режим "Спорт": стандартный режим, с пониженным содействием рулевому управлению, сложноуправляемый. При переключении между режимами рулевого управления должны одновременно выполняться следующие условия:

1. Кнопка старт/стоп в положении ACC/ON;
2. Активирована функция комплексного управления рулевым колесом на панели инструментов.

Кнопки на рулевом колесе Тип I

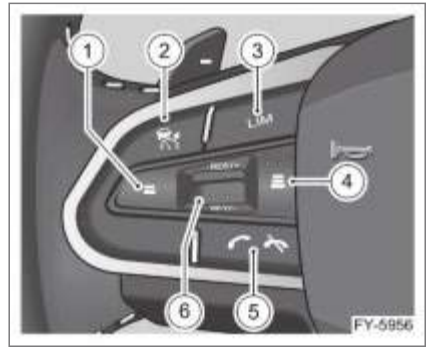

1. Кнопка сокращения дистанции с впереди идущим автомобилем. Нажмите данную кнопку, чтобы сократить дистанцию для функций ICC/ACC.
2. Кнопки ICC/ACC. Нажмите на кнопку ICC/ACC, чтобы включить или выключить систему ICC/ACC или выйти из системы. Нажмите и удерживайте кнопку ICC/ACC, чтобы выйти из системы ICC/ACC.
3. Кнопка ограничения скорости. Нажмите на кнопку ограничения скорости, чтобы включить соответствующую функцию.
4. Кнопка увеличения дистанции с впереди идущим автомобилем. Нажмите данную кнопку для увеличения дистанции с впереди идущим автомобилем.
5. Кнопка ответа на телефонный вызов. Нажмите на кнопку call, чтобы ответить на вызов или завершить вызов по телефону, подключенному через Bluetooth. Нажмите и удерживайте кнопку, чтобы отклонить вызов.
6. Кнопка регулировки и установки скорости автомобиля. В режиме круиз-контроля данная кнопка используется для настройки скорости круиз-контроля, в режиме ограничения скорости – для ограничения скорости.

- RES/+ (восстановление/ускорение) при повороте ролика настройки в данном направлении происходит восстановление ранее заданной скорости или увеличения скорости в режиме круиз-контроля.
- SET/- (установка/замедление) при повороте ролика настройки в данном направлении осуществляется установка скорости движения автомобиля в режиме круиз-контроля или замедление в режиме круиз-контроля.

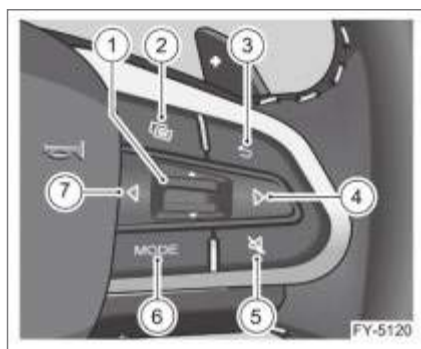

1. Клавиша выбора. Нажмите данную клавишу, чтобы выбрать или выполнить пункты, указанные в выделенной области, эта операция также может скрыть обычную предупреждающую информацию. Прокрутите клавишу выбора, чтобы настроить уровень звука или выбрать предыдущую или следующую композицию.
2. Кнопка переключения режимов. Нажимайте кнопку переключения режимов, чтобы переключаться между режимами управления мультимедиа с руля и управления с приборной панели.
3. Кнопка "Назад". Нажмите кнопку "Назад", чтобы вернуться в предыдущее меню.

4. Кнопка "Вправо". Нажмите кнопку "Вправо", чтобы переключиться к главному меню справа или следующей композиции или радиоканалу.
5. Кнопка выключения звучания. Нажмите кнопку выключения звучания, чтобы включить или выключить режим "Без звука". Нажмите кнопку снова или порегулируйте звук, чтобы выйти из беззвучного режима.
6. Кнопка MODE (переключение между источниками звука). Нажимайте кнопку MODE, чтобы переключать музыку в мультимедиа-устройстве.
7. Кнопка "Влево". Нажмите кнопку "Влево", чтобы переключиться к главному меню слева, к предыдущей композиции или радиоканалу.

Тип II

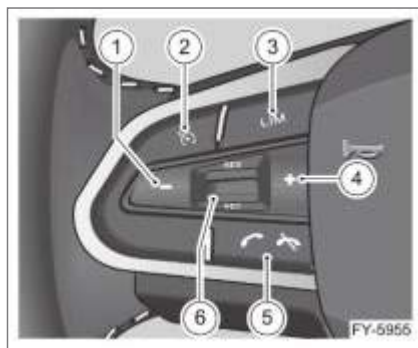

1. Кнопка снижения скорости в режиме круиз-контроля. Нажмите данную кнопку, чтобы снизить скорость в режиме круиз-контроля.
2. Кнопка включения круиз-контроля. Нажмите на кнопку, чтобы включить/выключить/выйти из системы круиз-контроля. Нажмите и удерживайте кнопку включения круиз-контроля, чтобы выйти из системы круиз-контроля.

3. Кнопка LIM.
Нажмите кнопку LIM, чтобы включить функцию ограничения скорости.
4. Кнопка для повышения скорости в режиме круиз-контроля.
Нажмите на данную кнопку, чтобы повысить скорость в режиме круиз-контроля.
5. Кнопка ответа на телефонный вызов Bluetooth.
Нажмите на кнопку, чтобы принять или завершить вызов по телефону, подключенному через Bluetooth. Нажмите и удерживайте кнопку, чтобы отклонить вызов.
6. Кнопка установки скорости автомобиля.
В режиме круиз-контроля эта кнопка используется для настроек круиз-контроля.
 - RES (восстановление).
Прокрутите кнопку в направлении RES, чтобы вернуться к ранее установленной скорости круиз-контроля.
 - SET (установка).
Прокрутите кнопку в направлении SET, чтобы установить текущую скорость в качестве скорости круиз-контроля.

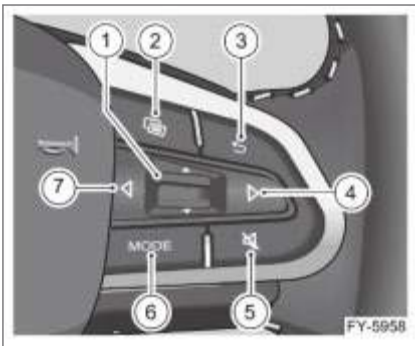

1. Клавиша выбора.
Нажмите данную клавишу, чтобы выбрать или выполнить пункты, указанные в выделенной области, эта операция также может скрыть обычную предупреждающую информацию.

- Прокрутите данную клавишу, чтобы настроить уровень звука или выбрать следующую или предыдущую опцию.
2. Кнопка переключения режимов.
Нажимайте кнопку переключения режимов, чтобы переключаться между режимами управления мультимедиа с руля и управления с приборной панели.
3. Кнопка "Назад".
Нажмите кнопку "Назад", чтобы вернуться в предыдущее меню.
4. Кнопка "Вправо".
Нажмите кнопку "Вправо", чтобы переключиться к главному меню или следующей композиции или радиоканалу.
5. Кнопка выключения звучания.
Нажмите кнопку выключения звучания, чтобы включить или выключить режим "Без звука". Нажмите кнопку снова или порегулируйте звук, чтобы выйти.
6. Кнопка MODE (переключение между источниками звука).
Нажимайте кнопку MODE, чтобы выбрать между радио и мультимедиа.
7. Кнопка "Влево".
Нажмите кнопку "Влево", чтобы переключиться к главному меню слева, к предыдущей композиции или радиоканалу.

Зеркала заднего вида

 Не пытайтесь регулировать положение зеркала заднего вида во время движения автомобиля. Это может привести к потере контроля над автомобилем и создать опасную ситуацию. ◀

Наружное зеркало заднего вида

Переключатели регулировки наружных зеркал заднего вида располагаются на внутренней декоративной панели двери со стороны водителя.



1. Переключатель регулировки положения наружных зеркал заднего вида.

 Расстояние от автомобиля до объектов, отражающихся в зеркалах заднего вида, в действительности меньше, чем кажется. Отрегулируйте положение внутреннего и наружных зеркал заднего вида, предварительно заняв правильное положение на сиденье.

Если наружные зеркала заднего вида покрыты льдом, не пытайтесь регулировать их положение или удалить лед вручную. Используйте обогреватель или антиобледенитель для удаления льда с поверхности зеркал. Чтобы не получить травмы и не повредить зеркало заднего вида, не прикасайтесь к нему во время регулировки.

Регулировка положения наружных зеркал заднего вида



1. Когда кнопка start/stop находится в положении ON, поверните регулятор наружного зеркала заднего вида так, чтобы отметка  находилась напротив точек L (лево) или R (право) для выбора левого или правого наружного зеркала заднего вида соответственно.

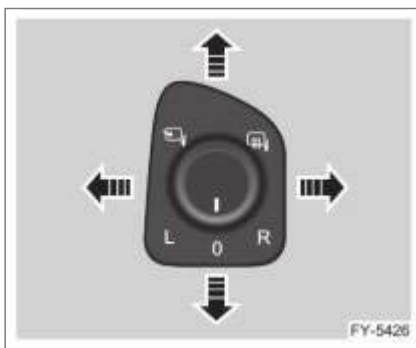

2. Отрегулируйте переключатель влево, вправо, вверх или вниз, чтобы настроить угол внешнего зеркала заднего вида.
3. После завершения настройки верните переключатель регулировки положения наружных зеркал заднего вида в исходное положение (0).

Складывание наружных зеркал заднего вида

Наружные зеркала заднего вида оснащены электроприводом складывания, который позволяет сложить их во время стоянки автомобиля или при движении по узким улицам.

Складывание наружных зеркал заднего вида с помощью электропривода*



Когда кнопка СТАРТ/СТОП находится в режиме ON, можно одновременно сложить левое и правое зеркала заднего вида. Для этого необходимо повернуть ручку переключателя регулировки наружных зеркал заднего вида в положение . Для раскладывания зеркал заднего вида поверните ручку переключателя в другое положение.

Функция обогрева и антиобледенения наружных зеркал заднего вида*



После того как двигатель был заведен, поверните ручку переключателя регулировки наружных зеркал в положение , включится функция подогрева и антиобледенения наружных зеркал, функция будет автоматически отключена примерно через 20 минут. Если Вы хотите продолжить пользоваться функцией подогрева и антиобледенения наружных зеркал, необходимо повернуть переключатель в другое положение и затем снова вернуться в позицию . За более подробной информацией обратитесь к разделу «Отопление, вентиляция и кондиционирование воздуха», глава 3 «Система кондиционирования воздуха и мультимедийная система».

Внутреннее зеркало заднего вида

Регулировка положения внутреннего зеркала заднего вида



Внутреннее зеркало заднего вида закреплено на ветровом стекле. Его положение можно регулировать для обеспечения необходимого обзора позади автомобиля.

Механически регулируемое противоослепляющее внутреннее зеркало заднего вида



Нажмите на рычажок за внутренним зеркалом заднего вида, чтобы изменить положение зеркала на противоослепляющее. Потяните рычажок обратно в нормальное положение, чтобы деактивировать противоослепляющую функцию.

Внутреннее зеркало заднего вида с автоматической функцией затемнения*



Внутреннее зеркало заднего вида улавливает интенсивность поступающего света посредством датчика света и запускает электронную функцию затемнения (противоослепляющую). Если функция автоматического затемнения включена, противоослепляющее действие зеркала будет автоматически регулироваться в зависимости от уровня яркости отраженного света фар идущих сзади автомобилей. Электронная функция затемнения отключится при движении автомобиля назад.

 Когда не возникает влияния отражённого в зеркале заднего вида света, электронная функция затемнения работает в обычном режиме. Перед датчиком света не должно быть ничего наклеено, чтобы не нарушалась или не прекращалась работа электронной функции затемнения. ◀

Солнцезащитный козырек и косметическое зеркало*



Солнцезащитный козырёк установлен со стороны водителя. Опустите солнцезащитный козырек или извлеките его из крепления и поверните в сторону, чтобы уменьшить ослепление солнечным светом.



В солнцезащитный козырек встроено косметическое зеркало, для его использования необходимо сдвинуть шторку зеркала. Рядом с зеркалом расположена лампа подсветки. Она загорается автоматически, когда открыта шторка, и гаснет, когда шторка закрыта.

Звуковой сигнал



Звуковой сигнал подается при нажатии соответствующей кнопки на рулевом колесе (показана стрелкой).

i Кнопка звукового сигнала также служит кожухом для подушки безопасности водителя. В связи со спецификой функционирования подушки безопасности водителя рекомендуется для включения звукового сигнала нажимать на область кнопки звукового сигнала, показанную стрелкой. ◀

! Во избежание несчастного случая не нажимайте с усилием на кнопку звукового сигнала и не ударяйте по ней. ◀

Окна

! Оставлять детей, людей с ограниченными возможностями или животных без присмотра в автомобиле с закрытыми окнами опасно. При жаркой погоде они могут получить ожог, тепловой удар или даже задохнуться. Никогда не оставляйте детей, инвалидов или животных без присмотра в автомобиле. ◀

Электрический стеклоподъемник

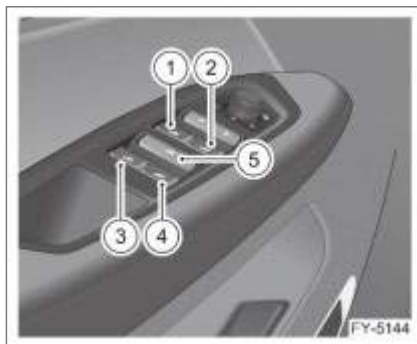

1. Переключатель стеклоподъемника передней левой двери.
2. Переключатель стеклоподъемника передней правой двери.
3. Переключатель стеклоподъемника задней левой двери.
4. Переключатель стеклоподъемника задней правой двери.
5. Кнопка блокировки стеклоподъемников.

Работа в ручном режиме

Открытие: нажмите переключатель вниз в первое фиксированное положение и удерживайте, чтобы открыть окно. **Закрывание:** потяните переключатель вверх в первое фиксированное положение и удерживайте до закрытия окна.

В режиме ручного управления стекло остановится, как только переключатель будет отпущен.

Работа в автоматическом режиме

Открытие: нажмите переключатель вниз до автоматического управления (второе положение), и стекло автоматически будет опускаться до полного открывания. **Закрывание:** потяните переключатель вверх до автоматического управления (второе положение), стекло будет автоматически подниматься до полного закрытия. При опускании или подъеме стекла в автоматическом режиме стекло остановится, если нажать и отпустить или потянуть и отпустить переключатель стеклоподъемника.

Кнопка блокировки стеклоподъемников

Кнопка блокировки стеклоподъемников расположена на водительской двери и имеет центральное положение. Нажмите кнопку блокировки, чтобы ограничить управление стеклоподъемниками передней пассажирской двери и задних дверей.

При включенной функции блокировки управление стеклоподъемниками задних и передней пассажирской дверей возможно только с помощью переключателей на водительской двери. Нажмите кнопку еще раз для возобновления работы стеклоподъемников пассажирских дверей.

Защита электрических стеклоподъемников от перегрева

Если в течение короткого промежутка времени несколько раз пользовались стеклоподъемниками, переключатель электростеклоподъемников может быть

деактивирован для защиты мотора. Для продолжения работы стеклоподъемников необходимо подождать некоторое время, после чего можно будет воспользоваться переключателями стеклоподъемников снова.



Необходимо достаточно долгое время для автоматического восстановления работы. Если необходимо незамедлительно воспользоваться электрическими стеклоподъемниками, можно заглушить и завести автомобиль заново, и функция восстановится. ◀

Функция защиты от заземления

Если во время автоматического закрытия окон в зоне предотвращения заземления был обнаружен объект, мотор стеклоподъемника вернется исходную точку, чтобы предотвратить травму. Если стеклоподъемник не смог сработать автоматически или функция защиты от заземления не сработала должным образом, необходимо выполнить адаптивную подстройку электрических стеклоподъемников.



Если предмет попал в зону антизаземления в тот момент, когда окно почти полностью закрыто (верхняя часть стекла менее чем в 4 мм от оконной рамы), функция не сработает. ◀



Не пытайтесь активировать функцию защиты от заземления путём умышленного помещения частей тела в оконный проём, т.к. это может привести к серьёзным травмам и даже летальному исходу. ◀

Адаптивная подстройка электрических стеклоподъемников

Если автомобильный аккумулятор подзаряжался, был отключен или работал неправильно, необходимо произвести адаптивную подстройку

электрических стеклоподъёмников с функцией защиты от заземления, чтобы снова заработали автоматические функции и защита от заземления. Ниже указаны шаги выполнения адаптивной подстройки:

1. Потяните переключатель на себя и удерживайте до тех пор, пока окно полностью закроется, и 2 секунды после этого, затем отпустите. Активируются функции автоматического закрывания и защиты от заземления.
2. Нажмите на переключатель и удерживайте его, чтобы стекло опустилось до нижней точки и 2 секунды после, затем отпустите переключатель. Мотор механизма защиты от заземления приобретёт функцию плавной остановки и опускания.
3. Выполните процесс, при котором стекло окна поднимается из исходной точки до верхней и удерживается в течение 2 секунд.

Если электростеклоподъёмники не работают после проведения выше указанных операций, обратитесь в сервисный центр Geely для проверки в кратчайшие сроки.

 Заменяйте или заряжайте аккумулятор автомобиля до адаптивной подстройки. ◀

Функции задержки операции

После того, как кнопка СТАРТ/СТОП была переключена в положение OFF, управление стеклоподъёмниками через переключатель сохраняется при соблюдении следующих 3 условий:

1. В течение 60 секунд после включения позиции OFF;
2. Левая пассажирская дверь не открыта;
3. Не включались функции отпирание/запирание на смарт-ключе.

Закрывание/открывание окон с помощью смарт-ключа

Нажмите и удерживайте кнопку отпирания дверей на смарт-ключе — люк и окна откроются одновременно. Во время автоматического открытия люка и окон нажмите кнопку отпирания дверей повторно — люк и окна прекратят открываться.

Нажмите и удерживайте кнопку запираения на смарт-ключе — люк и двери закроются одновременно. Во время автоматического закрытия люка и окон нажмите кнопку запираения повторно — люк и окна прекратят закрываться.

Вы также можете включить функцию автоматического закрытия для электростеклоподъёмников при запираении автомобиля через настройки мультимедиа. Нажмите кнопку запираения на смарт-ключе, и окна и люк закроются одновременно.

 С помощью смарт-ключа невозможно открыть или закрыть окно при температуре ниже -15°C . ◀

Функция оконного проветривания*

Данный автомобиль оснащён функцией оконного проветривания. После того, как функция была активирована, нажмите кнопку запираения на смарт-ключе, и стекло поднимется до положения оконного проветривания. Нажмите кнопку запираения на смарт-ключе повторно, и окно полностью закроется.

 До того, как будет активирована функция оконного проветривания, необходимо включить функцию автоматического закрытия окна при запираении дверей. ◀

Люк Панорамный люк

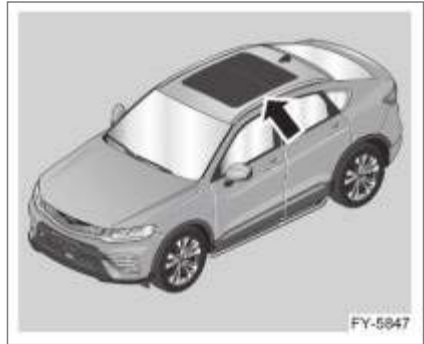

Переключатель положения люка. При соблюдении одного из следующих условий переключатель люка и кнопка подъема/опускания работать не будут:

- Любая из двух передних дверей открывается/закрывается после того, как кнопка СТАРТ/СТОП переводится в положение, отличное от ON.
- Кнопка СТАРТ/СТОП находится в положении, отличном от ON, в течение 1 минуты.
- Запирание/отпирание с помощью индуктивного переключателя ручки двери или с помощью смарт-ключа (включая дверь багажного отделения).



Чтобы избежать серьезных травм, убедитесь, что соблюдены следующие требования:

- Во время движения автомобиля следите, чтобы пассажиры не располагали какие-либо части тела (голову, руки) вблизи открытого люка. Это может привести к травмированию в случае резкого торможения или дорожно-транспортного происшествия.
- Не разрешайте пассажирам высовывать из открытого люка какие-либо части тела во время перемещения панели люка.
- При выходе из автомобиля убедитесь, что смарт-ключ не остался в нём.
- Не оставляйте ребенка без присмотра в салоне автомобиля и не разрешайте ему играть с переключателем люка. Ребенок может быть зажат люком и получить серьезные травмы.
- Во время закрывания люка проследите, чтобы пассажиры не высовывали в проем голову, руки или другие части тела.
- Не садитесь на край проема люка или рядом с ним. ◀

 Помните, что в случае травмирования ребенка люком ответственность за это происшествие полностью возлагается на взрослых. ◀

 При обледенении крыши запрещается открывать люк, так как чрезмерная нагрузка может вызвать повреждение деталей люка. ◀

Открытие/закрытие люка

После нажатия назад до крайнего положения и отпускания переключателя люка стеклянная панель люка автоматически переместится в полностью открытое положение; потяните переключатель люка назад до 2-го положения и удерживайте — стекло люка будет медленно перемещаться при открытии. После нажатия вперед до крайнего положения и отпускания переключателя люка стеклянная панель автоматически переместится в полностью закрытое положение; нажмите переключатель вперед до 2-го положения, и стекло люка будет медленно перемещаться при закрытии.

Когда стекло люка находится в открытом положении при полностью закрытой солнцезащитной шторке или если шторка в центральном переднем положении, то функция соединения будет в ждущем режиме. Когда стекло люка, которое было открыто медленным перемещением, находится на определенном расстоянии от шторки, запустится функция соединения. После того, как стекло будет полностью открыто, шторка будет продолжать двигаться, пока полностью не откроется.

 Если во время движения панели люка будет нажата другая кнопка, перемещение будет остановлено.

Во время движения люка или шторки не отсоединяйте кабель аккумулятора. Данная операция может вызвать необходимость адаптивной подстройки люка или шторки. ◀

Автоматическое закрывание окон в дождливые дни*

Когда автомобиль заперт, но не закрыты люк или окна, они закроются автоматически при начале дождя.

 Если не была выполнена адаптивная подстройка окон/люка, они не закроются автоматически при дожде. ◀

Наклонное открытие/закрытие

Переместите переключатель положения люка в первую позицию назад и отпустите его, после этого люк переместится в наклонное состояние полностью переместите переключатель в первое положение и задержите, и стекло люка перестанет наклоняться.

Если потолочный люк находится в положении открытия под наклоном, выполните действие по закрытию люка, и люк будет полностью закрыт.

 Когда стекло люка наклонено, солнцезащитная шторка приоткрыта.

Наклон стекла люка возможен только тогда, когда стекло полностью закрыто. Если Вы управляете переключателем люка, когда стекло в другом положении, стекло люка не отреагирует. ◀

Открытие и закрытие люка при помощи смарт-ключа

Нажмите и удерживайте кнопку отпирания на смарт-ключе — люк и окна откроются одновременно. Во время автоматического открытия люка и окон нажмите кнопку отпирания повторно — люк и окна прекратят открываться. Нажмите и удерживайте кнопку запирания на смарт-ключе — люк и окна одновременно закроются. Нажмите на кнопку запирания на смарт-ключе повторно во время автоматического закрытия люка и окон и они прекратят закрываться. Вы также можете включить функцию автоматического закрывания при запирании в настройках мультимедиа. Нажмите кнопку запирания на смарт-ключе, и люк с окнами закроются одновременно.



Если люк не закрыт, то в дождливую погоду в салон может попасть вода, что повлечёт за собой экономические потери. Убедитесь в том, что люк полностью закрыт. С помощью смарт-ключа нельзя открыть или закрыть окно и люк, когда температура ниже -15 °C. ◀

Функция предотвращения заземления

Наклон люка и предотвращение заземления

Если возникла помеха, когда люк закрывался из наклонного положения, люк вернётся в наклонное положение.

Предотвращение заземления при перемещении верхнего люка

Стекланный люк в крыше автомобиля вернется назад, если во время открывания на пути его движения возникнет какое-либо препятствие.

При срабатывании функции предотвращения заземления при перемещении стеклянной панели функция предотвращения заземления и автоматический режим работы будут отключены на 10 секунд. В течение этих 10 секунд перемещение возможно только в ручном режиме, а функция предотвращения заземления будет недоступна. По истечении указанного времени работа функций возобновляется. ◀

Адаптивная подстройка люка с функцией предотвращения заземления

В следующих случаях необходима повторная адаптивная подстройка люка:

- Процесс адаптивной подстройки был прерван.
- Клемма аккумулятора была отключена.

В данном случае будет необходимо запустить функцию предотвращения заземления, чтобы воспользоваться автоматическим управлением и функцией предотвращения заземления.

Для адаптивной подстройки необходимо выполнить следующие шаги:

Когда стекло люка полностью закрыто, нажмите кнопку управления положением стекла люка и удерживайте 10 секунд, после чего система начнёт инициализацию.

Стекло люка переместится вперёд и вернётся в полностью открытое положение после контакта с твёрдой точкой блокирования. Не отпускайте кнопку, пока стекло люка не вернётся в закрытое положение. В момент закрывания процесс адаптивной подстройки завершен. Если люк не работает после выше указанных операций, обратитесь в сервисный центр Geely в кратчайшие сроки.

Солнцезащитная шторка



Переключатель положения солнцезащитной шторки.

Открывание солнцезащитной шторки

Переместите переключатель положения шторки назад в крайнее положение и отпустите, шторка будет автоматически перемещаться до полного открытия; переместите переключатель шторки назад в крайнее положение и удерживайте — солнцезащитная шторка будет открываться, медленно перемещаясь. После того, как кнопка будет отпущена, шторка прекратит перемещаться.

Закрывание солнцезащитной шторки

Переместите переключатель положения шторки вперёд до упора и отпустите, шторка будет автоматически перемещаться до полного закрытия; переместите переключатель шторки вперёд до упора и удерживайте, шторка будет закрываться, медленно перемещаясь, и после того, как переключатель будет отпущен, шторка сразу прекратит движение. Если шторка находится в полузакрытом положении, в ждущий режим перейдёт функция соединения, соединение начнётся после того, как шторка, закрываемая медленным перемещением, будет на определённом расстоянии от стекла. Шторка полностью закроется только после того, как стекло люка будет полностью закрыто. Во время автоматического открывания или закрывания шторки нажмите переключатель назад/вперёд ещё раз, и шторка прекратит движение.



При движении люка или шторки не отключайте кабель аккумулятора.

Эта операция может вызвать необходимость проведения адаптивной подстройки.

Не рекомендуется прижимать шторку, применяя силу, чтобы не допустить её выпадения, что вызовет шум, сложность управления и прочие неисправности.

- Полное открывание люка во время движения может привести к появлению сильного аэродинамического шума.
- При длительной стоянке автомобиля рекомендуется полностью закрыть солнцезащитную шторку люка. По возможности рекомендуется оставлять автомобиль в гараже или под навесом, чтобы предотвратить повреждение обивки салона в результате длительного воздействия солнечного света и высокой температуры.

Адаптивная подстройка солнцезащитной шторки с функцией защиты от заземления

Солнцезащитная шторка требует адаптивной подстройки в следующих случаях:

- Кабель аккумулятора отсоединяется во время движения шторки;
- Процесс адаптивной подстройки прерван.

В этих случаях будет необходимо запустить функцию защиты от заземления шторки, чтобы осуществить адаптивную подстройку данной функции для возможности использования функций автоматического управления и защиты от заземления.

Ниже указаны шаги адаптивной подстройки:

Когда шторка полностью закрыта, нажмите на переключатель положения шторки и удерживайте примерно 10 секунд, после чего система начнёт инициализацию. Шторка движется вперёд и возвращается назад, открываясь на 300 мм после контакта с твёрдой блокирующей точкой. Не отпускайте переключатель, пока шторка не вернётся в закрытое положение. В момент закрытия шторки процесс адаптивной подстройки завершён. Если шторка не работает после выше указанных операций, обратитесь в сервисный центр Geely для проведения проверки в кратчайшие сроки.

Оборудование салона Передняя лампа освещения салона

Передняя лампа освещения салона включает в себя выключатели левого/правого потолочных светильников, выключатель режима освещения при открытой двери, которые могут применяться в соответствии с необходимостью.

Тип 1



Тип 2

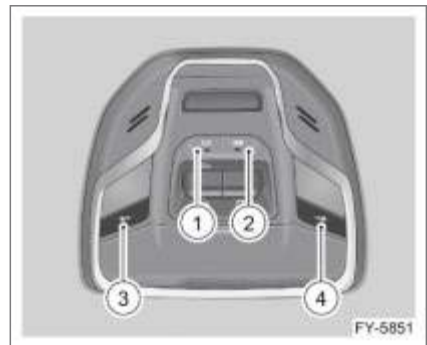

1. Выключатель режима постоянного освещения.
2. Выключатель режима освещения при открытой двери.
3. Выключатель левого потолочного светильника.
4. Выключатель правого потолочного светильника.

Управление передней лампой освещения салона

При нажатии правого или левого переключателя будет включен или выключен соответствующий светильник; при нажатии выключателя режима освещения при открытой двери переднее освещение салона переключится в режим освещения при открытой двери. Режим освещения при открытой двери включен по умолчанию. При открытии какой-либо из дверей в тёмное время суток загорится лампа освещения салона. Нажмите на выключатель режима освещения при открытой двери, чтобы отключить освещение при открытой двери.

 Не включайте лампу переднего освещения салона при вождении в тёмное время суток. Яркий свет в салоне сокращает дальность видимости в темноте и может привести к дорожно-транспортному происшествию. ◀

 Если передняя лампа освещения салона включена, покидая автомобиль, выключите её, чтобы предотвратить разрядку аккумуляторной батареи. ◀

Управление лампой освещения салона от концевых выключателей дверей

Включение с постепенным увеличением яркости

- Лампа освещения салона включится с постепенным увеличением яркости, если после остановки двигателя все четыре двери закрыты.
- Лампа освещения салона включится с постепенным увеличением яркости при четырех закрытых дверях, если после остановки двигателя поступает команда отпирания.
- Лампа освещения салона включится с постепенным увеличением яркости при открывании любой двери.

Выключение с постепенным уменьшением яркости

- Лампа освещения салона выключится с постепенным уменьшением яркости через 15 секунд после загорания, если после остановки двигателя были закрыты все четыре двери.
- Лампа освещения салона выключится с постепенным уменьшением яркости, если после запуска двигателя были закрыты все четыре двери.
- Лампа освещения салона выключится с постепенным уменьшением яркости при четырех закрытых дверях, если после остановки двигателя поступает команда запираения.
- Если после запуска двигателя одна из дверей не закрыта, лампа освещения салона выключится с постепенным уменьшением яркости после того, как все двери будут закрыты и ни одна не заперта.
- Лампа освещения салона выключится с постепенным уменьшением яркости, когда все двери будут закрыты и заперты, если одна из дверей не была закрыта.
- Если какая-либо из дверей открыта, лампа освещения салона загорится и погаснет через 10 минут.

Задняя лампа освещения салона

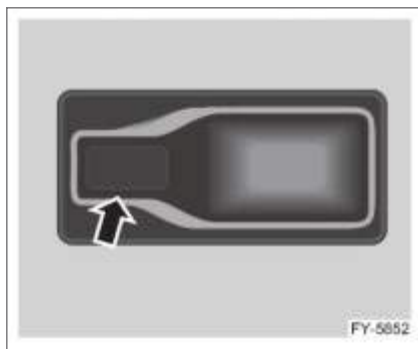

Для включения задней лампы освещения салона нажмите на кнопку в месте, указанном стрелкой. Задняя лампа освещения салона включается автоматически при открывании двери при условии активации режима освещения при открытой двери. Лампа погаснет при закрывании всех дверей.

 Если задняя лампа освещения салона включена, выключите её, выходя из автомобиля, чтобы не допустить разрядки аккумуляторной батареи. ◀

Внешний свет*

 Если переключатель управления освещением находится в положении OFF, внешний свет не может быть включен с помощью переключателя в настройках мультимедиа. ◀

 Включите внешний свет в настройках мультимедиа и оставьте двери открытыми. Внешний свет активирует функцию указания. Через 3 секунды после закрытия дверей данный эффект пропадёт. При закрытых дверях данная функция не доступна. ◀

Лампы подсветки салона на дверях автомобиля*



Лампы подсветки салона передних и задних дверей расположены над дверными подлокотниками.

 Лампы подсветки салона помогут создать атмосферу интерьера и поддерживать освещение салона. Цвет и яркость подсветки интерьера могут быть установлены в настройках мультимедиа. ◀

Освещение зоны посадки/высадки*

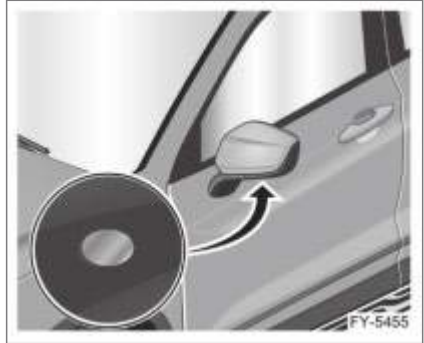

Лампы освещения зоны посадки и высадки располагаются на внешних зеркалах заднего вида. Когда кнопка СТАРТ/СТОП находится в положении OFF, автомобиль заперт. Когда Вы со смарт-ключом приближаетесь к зоне посадки/высадки (около 3 метров от автомобиля) или открываете его дистанционно, разворачиваются зеркала заднего вида и зажигаются лампы освещения зоны посадки/высадки. Если кнопка СТАРТ/СТОП находится в другом положении, зеркала сложены, кнопка СТАРТ/СТОП погаснет.

Функция приветствия*

Функция приветствия может быть включена и отключена в настройках мультимедиа. Если эта функция активирована, то при приближении смарт-ключа к автомобилю на определённом расстоянии будут постепенно загораться передние фары. Откройте дверь смарт-ключом, автомобиль войдёт в режим приветствия, передние фары загорятся, обозначая приветствие пассажиров.

Лампа на наружной ручке двери*

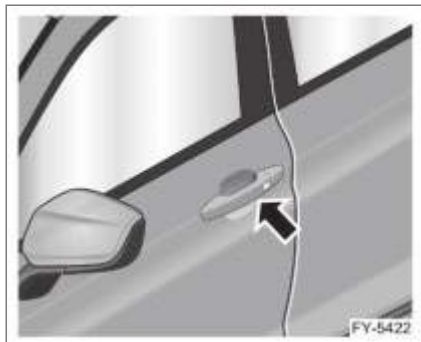

Лампа подсветки расположена с внутренней стороны ручки двери. Когда Вы находитесь в зоне приветствия (около 3 метров от автомобиля) или дверь не закрыта, подсветка загорится, чтобы облегчить использование ручки.

Лампа подсветки перчаточного ящика



Лампа подсветки перчаточного ящика загорится автоматически после того, как будет открыт перчаточный ящик, и автоматически погаснет после того, как перчаточный ящик будет закрыт.

Подсветка накладки на порог*



Лампа подсветки накладки на порог располагается на пороге передней двери. Лампа подсветки загорится автоматически, после открывания передней двери, и автоматически погаснет после закрывания.

Подсветка зоны ног*

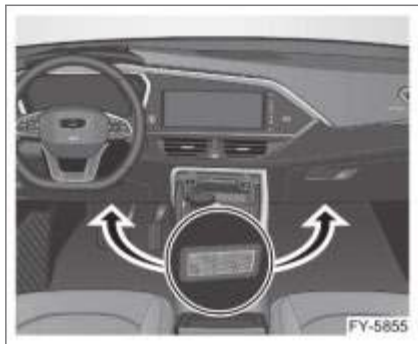

Лампа подсветки зоны ног располагается на нижней задней стенке под панелью приборов, над ногами водителя и переднего пассажира.

Лампа подсветки отделения для хранения на двери*



Данные лампы подсветки располагаются над дверным отделением для хранения.

Лампа подсветки багажника*

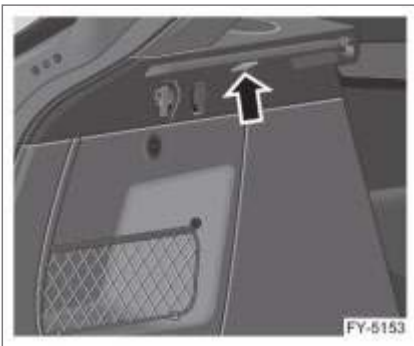

Лампы подсветки багажника располагаются на декоративной внутренней панели по обе стороны багажника. Лампы подсветки багажника загорятся автоматически после открытия двери багажника.

Розетка электропитания Розетка электропитания на центральной консоли

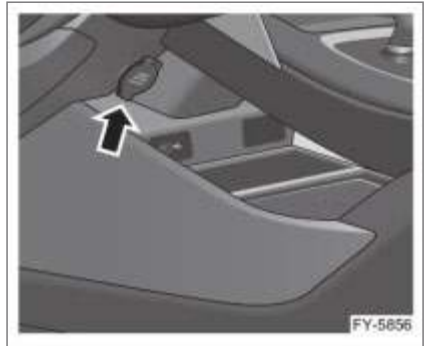

Розетка электропитания в багажнике*

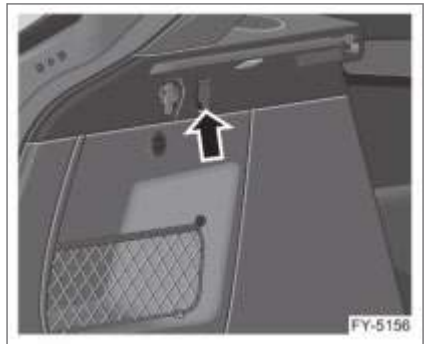

Электрическая розетка может использоваться для подключения электроприборов с максимальной потребляемой мощностью не более 120 Вт. Розетки находятся в левой части снизу центральной консоли, а также в его задней части и в багажном отделении с левой стороны.

1

2

3

4

5

6

7

8

Интерфейс мультимедиа*

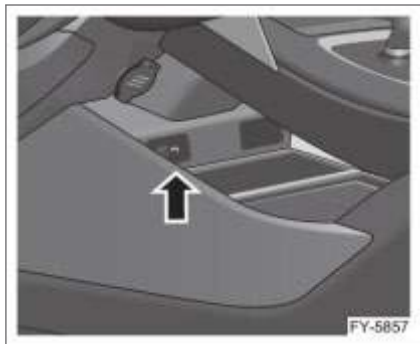

USB-порты расположены внизу на передней части центральной консоли.

Тип I



Тип II



Два USB-порта располагаются на задней части центральной консоли. Все USB-порты поддерживают функцию зарядки мобильного телефона. USB-порты со стороны водителя на передней части центральной консоли поддерживают функцию передачи данных.

Беспроводная зарядка*



Автомобиль обеспечен функцией беспроводной зарядки.

Модули беспроводной зарядки расположены в нижней части центральной консоли. Если Вы собираетесь воспользоваться данной функцией, закройте передние и задние двери и крышку капота. Когда кнопка СТАРТ/СТОП находится в положении ACC/ON, положите телефон с функцией беспроводной зарядки в зону зарядки в задней части приборной панели, и начнётся зарядка.



Функция беспроводной зарядки будет недоступна, если:

- Какая-либо из дверей открыта;
- Кнопка СТАРТ/СТОП не находится в положении ACC или ON;
- В течение определенного времени после закрытия двери;
- Смарт-ключ настраивается;
- В настройках мультимедиа отключена функция беспроводной зарядки;
- Смарт-ключ не распознаётся автомобилем. ◀

Центральный подлокотник Центральный подлокотник переднего сиденья



Под центральным подлокотником переднего сиденья предусмотрено отделение для вещей, которое открывается непосредственно поднятием крышки подлокотника.



Поднятый центральный подлокотник может помешать водителю в управлении автомобилем и стать причиной дорожно-транспортного происшествия. Во время движения всегда держите вещевые ящики центральной консоли закрытыми. ◀

Центральный подлокотник заднего ряда сидений

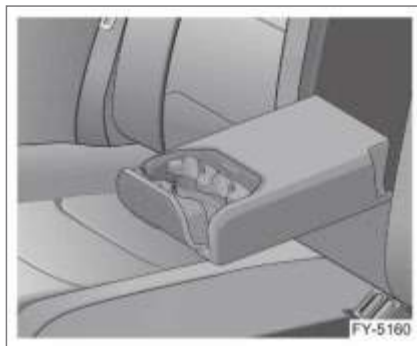

Для большего комфорта Вы можете опустить центральный подлокотник заднего ряда сидений.

1

2

3

4

5

6

7

8

Перчаточный ящик

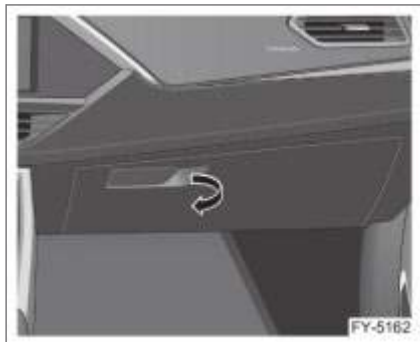

Перчаточный ящик расположен на приборной панели со стороны переднего пассажира. Для открывания перчаточного ящика потяните ручку влево. Для закрывания перчаточного ящика нажмите на его крышку.

Дополнительные отделения для хранения*

Дополнительное отделение для хранения на панели приборов

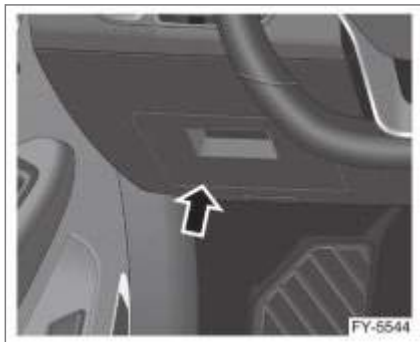

Дополнительное отделение для хранения на панели приборов расположено в левой части панели приборов и спроектировано для хранения мелких вещей.

Дверные отделения для хранения



Дверные отделения для хранения расположены в нижней части дверей.

Дополнительное отделение для хранения в задней части центральной консоли



Дополнительное отделение в задней части центральной консоли предназначено для пассажиров заднего ряда, в данном отделении можно разместить мелкие вещи.

Отделение для хранения в багажнике



Дополнительное отделение для хранения вещей расположено в левой части багажника.

Дополнительное отделение для хранения в правой части багажника

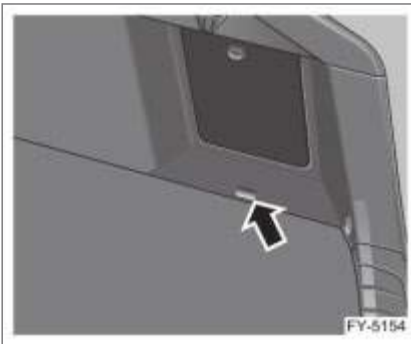

Отделение с крышкой размещается в правой части багажника. Потяните ленту вверх, чтобы открыть крышку и воспользоваться данным отделением.

Подстаканники Передние подстаканники



Два подстаканника расположены посередине центральной консоли для размещения стаканов и напитков.

Подстаканники с функцией охлаждения и подогрева*



1. Кнопка подогрева/охлаждения подстаканников. Подстаканник (ближе к переднему центральному подлокотнику), который располагается сзади, оснащён функциями подогрева и охлаждения.

Подогрев подстаканника

Нажмите кнопку "подогрев/охлаждение" справа от подстаканника, индикатор на кнопке загорится красным, что означает подогрев напитка.

1

2

3

4

5

6

7

8

Охлаждение подстаканника

Нажмите кнопку "подогрев/охлаждение" справа от подстаканника, индикатор на кнопке загорится синим, что означает охлаждение напитка.

Обращайте внимание на следующие положения при использовании подогрева и охлаждения подстаканника:

- Управляйте кнопкой "подогрев/охлаждение" только при заведённом двигателе, в противном случае данная функция не работает;
- Не дотрагивайтесь до поверхности алюминиевой кружки, когда выполняется подогрев подстаканника;
- В процессе охлаждения подстаканника соберётся небольшое количество конденсата, который можно удалить, вытерев тканью или бумажным полотенцем;
- Не наливайте жидкость непосредственно в подстаканник для нагрева или охлаждения;
- Не размещайте острые предметы в подстаканниках;
- Если функция подстаканников не срабатывает, не разбирайте его самостоятельно;
- Не нажимайте на зажим подстаканника с силой;
- Термокружки и емкости из материалов с низкой теплопроводностью не подходят для подогрева или охлаждения. ◀

Задние подстаканники

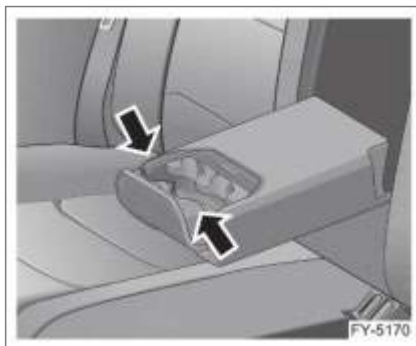

Два подстаканника располагаются в центральном подлокотнике заднего ряда сидений для размещения стаканов или бутылок с напитками.

Дополнительные поручни



Дополнительные поручни установлены со стороны переднего пассажира и по бокам для пассажиров заднего ряда и применяются в особых обстоятельствах. Внутри поручня установлено пружинное устройство, которое позволяет ему автоматически возвращаться в исходное положение, после того как он был опущен.

Зажим для квитанций



Он используется для хранения небольших лёгких предметов (например, квитанций и т.п.).

Напольный коврик



Коврик должен иметь правильный размер и должен быть закреплен надлежащим образом, как показано на рисунке.

! Коврик, расположенный со стороны водителя, не должен создавать помех для нормальной работы педалями.

Плохо закрепленный коврик может сместиться во время движения, что затруднит нажатие педалей и может привести к дорожно-транспортному происшествию. ◀

1

2

3

4

5

6

7

8

Нагрев воздуха, вентиляция и кондиционер Система контроля кондиционирования

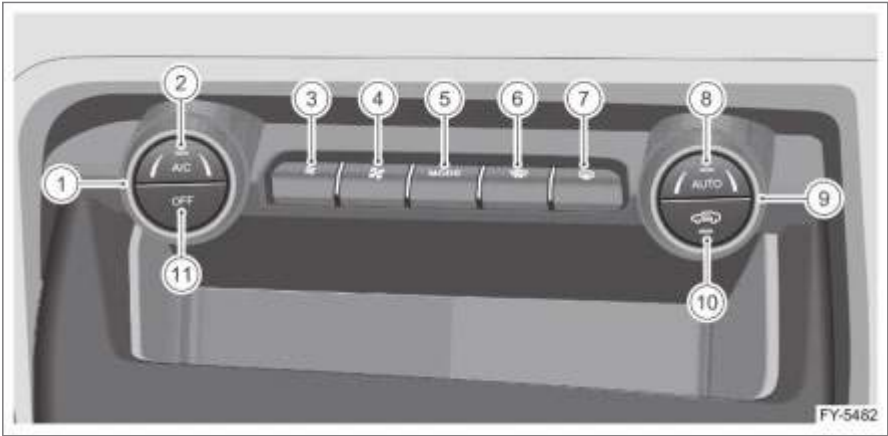





1. Регулятор температуры со стороны водителя
2. Кнопка включения кондиционера
3. Уменьшение интенсивности потока воздуха
4. Увеличение интенсивности потока воздуха
5. Клавиша Mode.
6. Кнопка оттаивания и отпотевания лобового стекла.
7. Кнопка оттаивания заднего стекла/внешних зеркал заднего вида.
8. Кнопка AUTO.
9. Регулятор температуры со стороны пассажира
10. Переключатель внутренней/внешней циркуляции.
11. Кнопка OFF.

Описание кнопок управления системы контроля кондиционера

1. Регулятор температуры со стороны водителя. Поверните клавишу регулировки температуры влево для понижения температуры, вправо для её повышения. Каждый уровень регулировки увеличивает или понижает температуру на 0.5 °C, диапазон устанавливаемой температуры находится в пределах от 17.5 °C до 31.5 °C.

 Если непрерывно поворачивать кнопку температуры по часовой стрелке, то, увеличивая температуру выше 31.5 °C, значение изменится на буквы HI; если непрерывно поворачивать кнопку температуры против часовой стрелки, то, уменьшая температуру ниже 17.5 °C, значение изменится на буквы LO. ◀

2. Кнопка включения кондиционера. Нажмите на кнопку, чтобы включить систему охлаждения кондиционера. Нажмите на кнопку ещё раз, чтобы выключить систему охлаждения кондиционера.
3. Уменьшение интенсивности потока воздуха. Регулируйте поток воздуха вручную (1-8 передачи отрегулированы равномерно). Нажмите на кнопку, уменьшая передачу, и поток воздуха уменьшится до первой передачи или минимума.
4. Увеличение интенсивности потока воздуха. Регулируйте поток воздуха вручную (1-8 передачи отрегулированы равномерно). Нажмите на кнопку, повышая передачу, и поток воздуха увеличится до восьмой передачи или максимума.
5. Кнопка Mode. В ручном режиме работы нажмите на кнопку mode несколько раз для включения одного из пяти режимов подачи воздуха: устранение

запотевания стекла , воздух поступает к лицу , воздух поступает к лицу/ногам , воздух поступает к ногам , устранение запотевания стекла/воздух поступает к ногам , при этом воздух пойдёт из соответствующего дефлектора.

6. Кнопка оттаивания и отпотевания лобового стекла. При нажатии данной кнопки воздух из дефлектора будет направлен на лобовое стекло и к стёклам передних дверей, тем самым удаляя дымку или лёд. Для лучшего результата, пожалуйста, перед включением режима оттаивания удалите снег и лёд с лобового стекла. При выключении режима оттаивания скорость воздуха и режим подачи воздуха вернуться к первоначальному режиму. При максимальном режиме оттаивания нажмите на кнопку AUTO, кондиционер войдёт в режим AUTO, установленная температура останется на текущем уровне, загорится индикатор AUTO.
7. Кнопка оттаивания заднего стекла. Нажмите на данную кнопку, чтобы деактивировать или выключить функцию оттаивания заднего стекла/наружных зеркал заднего вида.

 Не пробуйте удалить лёд и иные предметы с внутренней стороны заднего стекла с помощью скребка и любых других острых инструментов, в противном случае велика вероятность повреждения решёток обогревателя заднего стекла. Гарантия на подобный ремонтный случай не распространяется. Удостоверьтесь в том, что все объекты, кроме дворников, находятся на безопасном расстоянии от лобового стекла. ◀

8. Кнопка AUTO.

В режиме ручного управления, при нажатии кнопки AUTO контроллер кондиционера переходит в режим автоматической работы и загорается индикатор. В этом состоянии скорость вентилятора, режимы обдува и забора воздуха будут регулироваться автоматически с целью обеспечения комфортных условий для пассажиров в салоне. Если в автоматическом режиме будет нажата какая-либо кнопка для изменения скорости вентилятора, режима распределения воздуха, режима внутренней/внешней циркуляции, индикатор AUTO погаснет. При нажатии кнопки выполняется соответствующая регулировка, но возможность регулировки других режимов сохраняется.

9. Кнопка регулировки температуры со стороны переднего пассажира. Регулирует температуру со стороны переднего пассажира. При повороте ручки влево температура уменьшается, при повороте вправо — увеличивается. При повороте ручки регулирования температуры на одно деление шкалы температура будет изменяться с шагом 0,5 °С. Диапазон регулирования составляет от 17,5 °С до 31,5 °С.

i Когда температура увеличивается до 31,5 °С, при дальнейшем вращении ручки по часовой стрелке вместо значения температуры будет отображаться «НН» (высокая). Когда температура уменьшается до 17,5 °С, при дальнейшем вращении ручки против часовой стрелки вместо значения температуры будет отображаться «ЛО» (низкая).◀

10. Переключатель внутренней и внешней циркуляции воздуха.

Переключатель позволяет быстро переключать режимы внутренней и внешней циркуляции воздуха. В режиме внутренней циркуляции горит индикатор и внутри салона автомобиля осуществляется рециркуляция воздуха. Это позволяет быстро охладить/нагреть воздух или предотвратить проникновение в салон неприятных запахов снаружи автомобиля.

▶ Длительное использование режима внутренней циркуляции может привести к появлению в автомобиле неприятного запаха или запотеванию стёкол.◀

11. Кнопка OFF.

Нажатием кнопки OFF во время работы системы кондиционирования можно выключить и остановить работу всей системы кондиционирования.

Датчики света и солнечной активности*

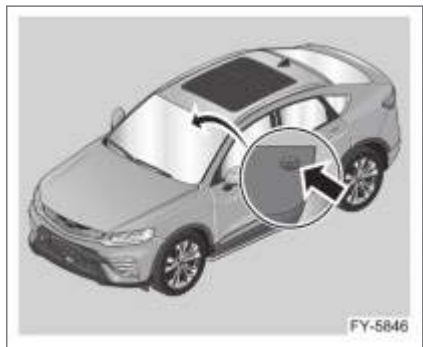

Датчики света и солнечной активности находятся на лобовом стекле автомобиля.

1. С помощью контроля яркости внешней среды можно автоматически включать фары (переключатель контроля света должен быть установлен в положении AUTO).
2. С помощью контроля яркости солнечного света дополнительный автоматический кондиционер регулирует температуру внутри автомобиля.



Не блокируйте данный датчик, чтобы быть уверенным в том, что вышеуказанные функции активны. ◀

Дефлекторы вентиляции

Дефлекторы вентиляции в передней части салона



1. Левый дефлектор вентиляции
2. Дефлектор обдува ветрового стекла
3. Центральный дефлектор вентиляции
4. Передний дефлектор обдува ног
5. Дефлектор обдува бокового стекла
6. Правый дефлектор вентиляции

Дефлекторы вентиляции в задней части салона

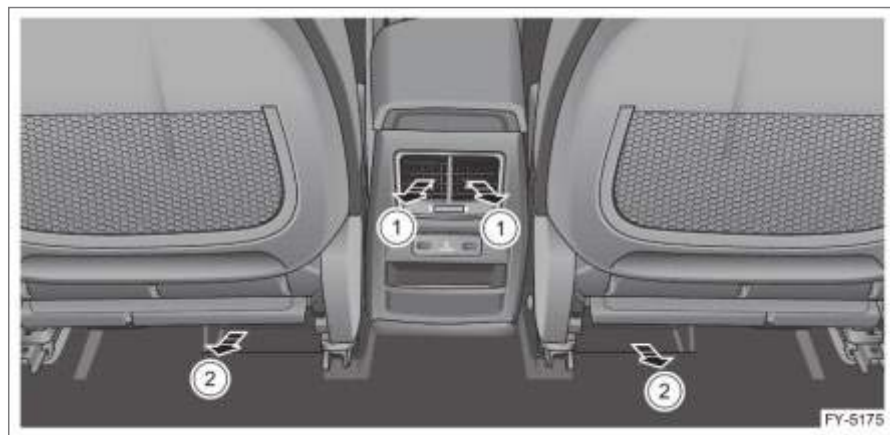

1. Задний дефлектор вентиляции

2. Дефлектор обдува ног

Регулируемый дефлектор вентиляции

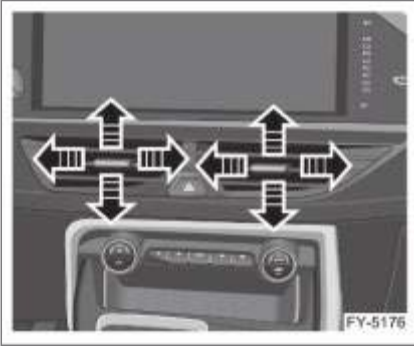

Отрегулируйте направление подачи воздуха путем перемещения вверх, вниз, влево или вправо. Регулируйте направление воздуха, изменяя направление решётки вверх, вниз, влево, вправо. Регулировкой колесика дефлектора можно увеличить или уменьшить поток воздуха из центрального дефлектора.

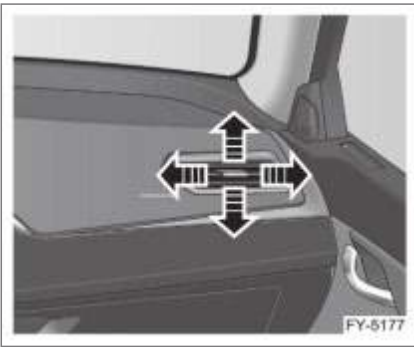

Регулируйте направление воздуха левого и правого дефлектора, изменяя направление его решёток вверх, вниз, влево или вправо.



На задних дефлекторах можно регулировать подаваемый объём воздуха, поворачивая ролик влево и вправо, поворотом влево можно уменьшить поток воздуха, поворотом вправо – увеличить поток. Направление воздуха также можно регулировать с помощью поворота решёток дефлектора вверх, вниз, влево или вправо.

1

2

3

4

5

6

7

8

Обслуживание системы кондиционирования воздуха

- Если автомобиль длительное время находится под открытым солнцем, воздух в салоне может сильно нагреться. В этом случае сначала необходимо открыть все стекла, чтобы выпустить горячий воздух, а затем нажать кнопку A/C. Когда температура в салоне понизится, закройте окна, а затем отрегулируйте температуру в салоне по своему усмотрению или нажмите кнопку AUTO.
- В сырую погоду не направляйте поток холодного воздуха на ветровое стекло, так как это приведет к запотеванию стекла из-за большой разницы между температурой его наружной и внутренней поверхности.
- При движении по пыльным дорогам закройте все окна, чтобы предотвратить попадание пыли в салон, и включите режим внутренней циркуляции.
- При работающей системе кондиционирования курение в салоне может вызвать раздражение глаз. Это связано с сухостью сетчатки, вызванной сухим воздухом в салоне, в результате чего она чрезвычайно чувствительна к внешним раздражителям. В этом случае необходимо установить режим внешней циркуляции, чтобы избавиться от дыма.
- Не допускайте блокировки воздухозаборной решетки рядом с ветровым стеклом листьями или иными предметами.
- Не располагайте багаж на полу перед передним сиденьем, чтобы не препятствовать нормальной циркуляции воздуха в салоне.

Длительное хранение автомобиля

При необходимости длительного хранения автомобиля (в течение двух или более недель) необходимо периодически включать систему кондиционирования воздуха на 3–5 минут в режиме охлаждения при работающем на холостом ходу двигателе. Это обеспечит надлежащее смазывание компрессора и позволит предотвратить его возможное повреждение при первом включении кондиционера после длительного простоя.

Воздухозаборник

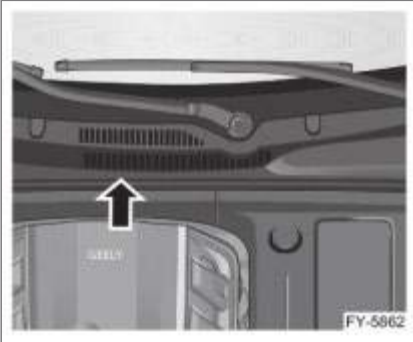

Удалите лед, снег или листья из канала воздухозаборника в нижней части ветрового стекла, чтобы улучшить прохождение воздуха в салон автомобиля.

Фильтр системы кондиционирования



Фильтр системы кондиционирования расположен в задней части бардачка. Фильтр служит для удаления пыли, пыльцы растений и прочих раздражающих веществ, притягиваемых в салон автомобиля с улицы. Для поддержания работоспособности системы кондиционирования воздуха производите проверку и замену фильтра в соответствии с Руководством по гарантийному и техническому обслуживанию.



Данная система кондиционирования оснащена хладагентом высокого давления.

Во избежание возникновения повреждений в ходе эксплуатации, пожалуйста, обратитесь в сервисный центр Geely для проведения осмотра. ◀

1

2

3

4

5

6

7

8

Система мултимедиа



Описание кнопок

Серийный №	Наименование	Описание
1	Кнопка увеличения громкости	Увеличить громкость системы
2	Кнопка включения	Переключение на заставку (нажмите). Выключение экрана дисплея (нажмите и удерживайте 3 секунды). Перезапуск хоста развлечений мультимедиа (нажмите и удерживайте 8 секунд)
3	Кнопка уменьшения громкости	Уменьшить громкость системы



Хост развлечений мультимедиа требует поддержки системы. Если это первый запуск, то процесс будет загружаться на фоне. В подобных случаях логотип будет высвечиваться до того момента, пока система не завершит загрузку.◀



Если экран дисплея мультимедиа загрязнился протрите его с помощью салфетки смоченной небольшим количеством воды или алкоголя, но не используйте другие химические вещества.◀

Сиденья

Подголовник

Все сиденья данного автомобиля оснащены регулируемыми подголовниками.



Отрегулируйте высоту подголовника так, чтобы его верхняя точка находилась на уровне верхней части головы сидящего. Это поможет снизить риск травмирования шеи в случае столкновения.

! Если подголовник не установлен или не отрегулирован должным образом, вероятность травмирования шеи/спины при столкновении существенно возрастает. Перед началом движения убедитесь, что подголовники на всех сиденьях установлены на свои места и должным образом отрегулированы. ◀

Регулировка подголовника переднего сиденья

Тип I



Чтобы поднять или опустить подголовник, нажмите кнопку фиксатора, расположенную сбоку от подголовника, и, удерживая ее нажатой, потяните подголовник вверх или нажмите на него вниз до получения желаемой высоты, а затем отпустите кнопку. Для регулировки подголовника вперед* или назад* необходимо нажать кнопку фиксатора, расположенную сбоку от подголовника, установите подголовник на нужное положение вперед или назад, затем отпустите кнопку. Нажмите на подголовник или потяните его вверх до характерного щелчка, чтобы убедиться в надежности его фиксации.

1

2

3

4

5

6

7

8

Тип II

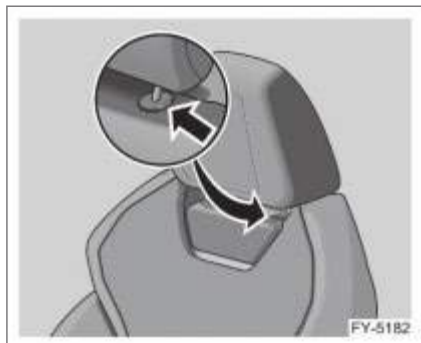

Подголовник можно перемещать вверх-вниз. Для этого необходимо нажать кнопку фиксатора, расположенную на спинке сиденья, затем потяните вверх или вниз до желаемой высоты и отпустите кнопку. Мягко нажмите или потяните подголовник вниз до характерного щелчка, чтобы убедиться в надежности фиксации.

Регулировка подголовника заднего сиденья

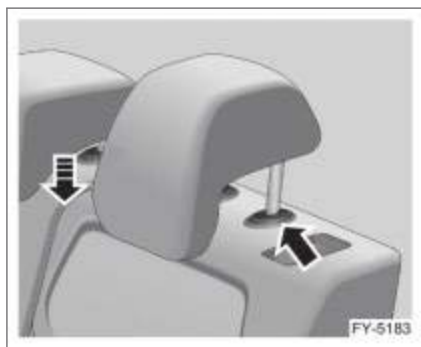

Подголовник можно перемещать вверх-вниз. Для этого необходимо нажать кнопку фиксатора на направляющей спинки сиденья.

После отпускания кнопки нажмите на подголовник вниз до характерного щелчка, чтобы убедиться в надежности фиксации.

Подголовник для сна*

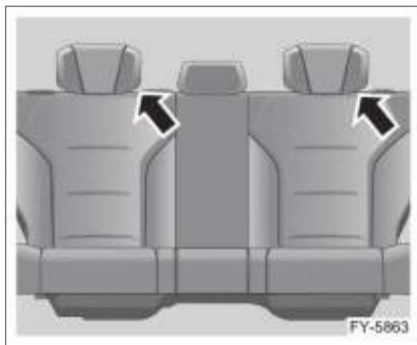

Подголовники задних сидений представлены с обеих сторон подголовниками для сна с обратно регулируемыми боковыми вставками.

Подголовники можно регулировать вверх и вниз по трём уровням, боковые вставки с обеих сторон можно поворачивать и регулировать на 270 ° для эффективной опоры, которая будет подходить любому типу фигуры и головы.

Передние сиденья

 Регулировка положения сиденья водителя во время движения не допускается. Это может привести к потере контроля над автомобилем и дорожно-транспортному происшествию, в результате которого можно получить серьезные травмы. Производите регулировку переднего сиденья только на неподвижном автомобиле и до пристегивания ремня безопасности. Неправильное положение ремня безопасности может стать причиной серьезных травм. Не отклоняйте чрезмерно спинку сиденья назад во время движения. В случае столкновения плечевая часть ремня безопасности не будет удерживать тело пассажира в области грудной клетки, пассажир соскользнет под ремень и получит серьезные травмы. ◀

Водительское сиденье с электрической регулировкой

Положение водительского сиденья можно отрегулировать по шести или восьми направлениям, в зависимости от конструкции. Переключатель электропривода регулировки находится с левой стороны сиденья.

☐ Не оставляйте вещи под сиденьем и не препятствуйте движению сиденья, поскольку это приведет к повреждению электродвигателя механизма регулировки.◀



1. Переключатель угла наклона спинки.
2. Переключатель регулировки сиденья вперёд-назад, угла наклона, регулировки высоты подушки.

Регулировка сиденья вперёд-назад



Нажмите на переключатель регулировки сиденья вперёд-назад, угла наклона, высоты подушки в направлении стрелки, чтобы переместить сиденье вперёд или назад.

Регулировка угла наклона спинки



Нажмите на переключатель в направлении стрелки, чтобы отрегулировать наклон спинки сиденья.

Регулировка высоты подушки сиденья



Высота сиденья уменьшается или увеличивается при нажатии переключателя регулировки сиденья вперёд-назад, угла наклона, высоты подушки в направлениях, показанных стрелками, и общая высота подушки увеличится или уменьшится.

Регулировка угла наклона подушки сиденья*

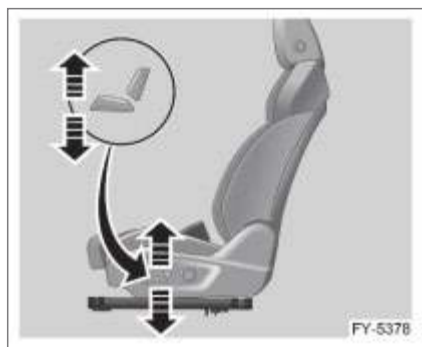

Нажмите переключатель регулировки сиденья вперёд-назад, угла наклона, высоты подушки в направлении стрелок для регулировки наклона сиденья.

Регулировка положения сиденья вперёд-назад

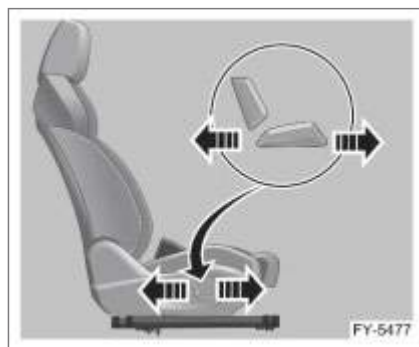

Нажмите на переключатель регулировки сиденья вперёд-назад, высоты подушки в направлении стрелки, чтобы переместить сиденье вперед или назад.

Переднее пассажирское сиденье с электрической регулировкой*

Положение переднего пассажирского сиденья можно отрегулировать по шести направлениям. Переключатель электропривода регулировки находится с правой стороны сиденья.



1. Ручка регулировки наклона спинки.
2. Ручка регулировки сиденья вперёд-назад, высоты подушки сиденья.

Регулировка наклона спинки сиденья



Нажмите на переключатель в направлении стрелки, чтобы отрегулировать наклон спинки сиденья.

Регулировка высоты подушки сиденья



Нажмите переключатель регулировки сиденья вперёд-назад, высоты подушки в направлении стрелки, чтобы настроить нужную высоту подушки сиденья.

Переключатель управления переднего пассажирского сиденья вперёд-назад* Регулировка сиденья вперёд-назад

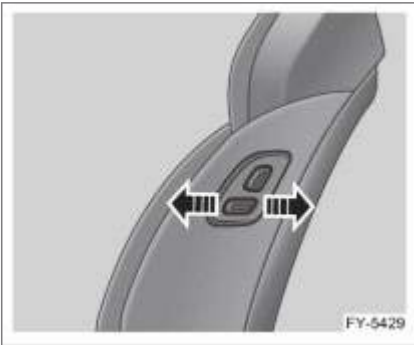

Нажмите на переключатель управления переднего пассажирского сиденья в направлении стрелок, чтобы можно было перемещать сиденье вперёд и назад.

Регулировка угла наклона спинки сиденья



Нажмите на переключатель регулировки переднего пассажирского сиденья вперёд-назад в направлении стрелки, чтобы установить уклон спинки.

Задние сиденья Складывание спинки заднего сиденья

Ряд задних сидений состоит из левого и правого задних сидений, спинки заднего сиденья можно складывать в соотношении 4:6, чтобы увеличить объем багажного отделения для перевозки длинномерных предметов.

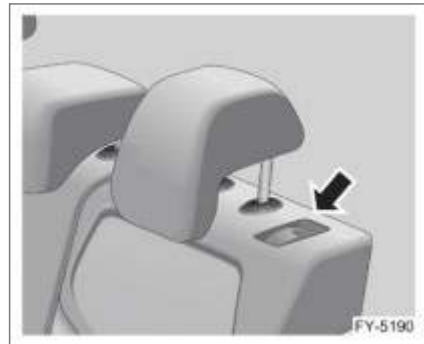

Кнопка для складывания расположена на каждой из спинок задних сидений. Когда ремень безопасности не застегнут, нажатием кнопки для складывания можно полностью сложить спинку сиденья.

1

2

3

4

5

6

7

8



После складывания спинки убедитесь в том, что между подголовником заднего сиденья и передним сиденьем присутствует зазор.

Раскладывание задних сидений

Переверните спинку и надавите на неё для фиксации. Невыполнение данного требования может помешать нормальной работе ремня безопасности.



Во время движения автомобиля пассажирам запрещается сидеть на сложенных сиденьях или в задней части салона, сиденье должно использоваться в нормальном режиме. Для предотвращения травм в случае столкновения или аварийной остановки, возвращая спинку в исходное положение, необходимо соблюдать следующие меры предосторожности:

- Нажмите на верхнюю часть спинки, подталкивая её вперёд и назад, чтобы убедиться в том, что спинка надёжно зафиксирована. Невыполнение данного требования может помешать нормальной работе ремня безопасности.
- Следует удостовериться в том, что ремень безопасности находится в правильном положении, не перекручен и не зажат под сиденьем. ◀

Как использовать ремень безопасности задних сидений

1. При использовании ремня безопасности необходимо вытянуть его из спинки сиденья и установить в нужное положение. Если Вы больше не используете ремень безопасности, верните его в изначальное положение в спинке;
2. При складывании спинки сначала потяните пряжку ремня безопасности вперед в крайнее переднее положение, затем нажмите кнопки на левой и правой сторонах спинки, чтобы её сложить.

Регулировка поясничной опоры

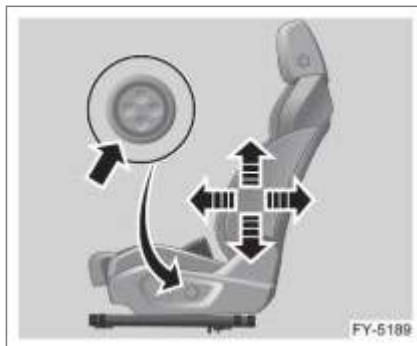

Чтобы усилить или ослабить поясничную опору нажмите и удерживайте переднюю или заднюю часть кнопки управления.

Чтобы поднять или опустить поясничную опору нажмите и удерживайте верхнюю или нижнюю часть кнопки управления.

Отпустите кнопку управления после окончания регулировки поясничной опоры.

Параметры регулировки сиденья



В исходном положении параметры регулировки на переднем и заднем сиденьях следующие:

Позиция		Значение
Водительское сиденье	Регулировка вверх-вниз	Общий ход 55 мм (27.5 мм вверх, 27.5 мм вниз)
	Регулировка вперёд-назад	Общий ход 240 мм (220 мм вперёд, 20 мм назад)
	Регулировка спинки	Общий ход 66° (20° вперёд, 46° назад)
	Глубина подушки сиденья	454 мм
Переднее пассажирское сиденье	Регулировка вверх-вниз	Общий ход 55 мм (27.5 мм вверх, 27.5 мм вниз)
	Регулировка вперёд-назад	Общий ход 240 мм (220 мм вперёд, 20 мм назад)

Позиция		Значение
	Регулировка спинки	Общий ход 66° (20° вперёд, 46° назад)
	Глубина подушки сиденья	454 мм
Заднее сиденье	Глубина подушки сиденья	448 мм

Обогрев сидений

Обогрев переднего сиденья

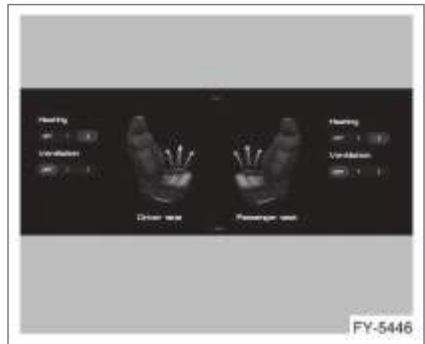

После запуска автомобиля нажмите на кнопку обогрева сидений в настройках мультимедиа для включения или выключения функции подогрева сидений. Функция подогрева сидений имеет 3 передачи: OFF, 1 и 2. Среди них передача OFF обозначает выключение, передача 1 – самая низкая температура, передача 2 – самая высокая температура.

Вентиляция передних сидений*

После запуска автомобиля нажмите на кнопку вентиляции сидений в настройках мультимедиа для включения или выключе-

чения функции вентиляции сидений. Функция вентиляции сидений имеет 3 передачи: OFF, 1 и 2. Среди них передача OFF обозначает выключение, передача 1 – самый низкий темп обдува, передача 2 – самый высокий темп обдува.

Подогрев задних сидений*

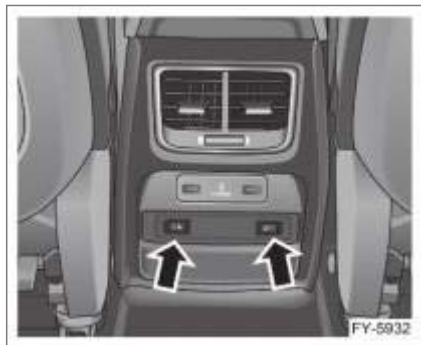

Переключатели подогрева заднего сиденья находятся в центральном подлокотнике задней вспомогательной приборной панели. При нажатии левой или правой кнопки включается обогрев подушки левого или правого переднего сиденья соответственно. Повторно нажмите на кнопку, чтобы отключить подогрев.

 Не рекомендуется включать функцию обогрева сидений, если вы не чувствуете боль и повышение температуры в результате приема лекарств, паралича, онемения или хронических заболеваний, таких как диабет. В противном случае можно получить серьезные ожоги спины, ягодиц, ног и других частей тела. Во время дальних поездок рекомендуется останавливаться и отдыхать, чтобы снять усталость и дискомфорт. ◀

 Не надавливайте коленями на сиденье. Это создает концентрированную нагрузку и может привести к повреждению нагревательного элемента в подушке сиденья.

Не очищайте сиденье методом влажной очистки. Рекомендуется включать обогрев сидений только при работающем двигателе. Это позволит избежать чрезмерной разрядки аккумуляторной батареи. При низком напряжении в бортовой сети обогреватель сиденья будет выключен автоматически с целью сохранения достаточного заряда аккумуляторной батареи. Запрещается размещать подушку на сиденье при активной функции подогрева сидений. ◀

"Запоминание" водительского сиденья*

Кнопка "запоминания" расположена в панели двери и может использоваться для запоминания двух позиций. Это позволяет водителю максимально быстро найти комфортное для вождения положение.

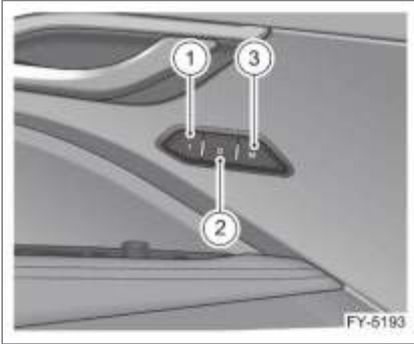

1. Кнопка позиции 1
2. Кнопка позиции 2
3. Кнопка настроек

Методы управления

1. Установите водительское сиденье и наружные зеркала заднего вида в желаемое Вами положение. Нажмите на кнопку настроек M, затем удерживайте кнопку позиции 1 или 2 в течение 3 секунд. Настоящее положение водительского сиденья и наружных зеркал заднего вида будут зарегистрированы.
2. Когда автомобиль стоит на месте, нажмите на кнопку позиции 1 или 2, водительское сиденье и наружные зеркала заднего вида будут автоматически установлены в ранее зарегистрированную позицию.

 Не регулируйте сиденье во время вождения. Регулировка сиденья во время движения может привести к утере контроля над автомобилем, столкновению и серьезным травмам.

Переведите кнопку СТАРТ/СТОП в положение ON. Для активации функции "запоминания" скорость автомобиля должна быть ниже 5 км/ч. ◀

Функция удобного входа/выхода

При успешном включении функции "запоминания" водительского сиденья активируется функция удобного включения/выключения.

- Удобный вход: когда кнопку СТАРТ/СТОП находятся в положении OFF, откройте дверь со стороны водителя и водительское сиденье автоматически передвинется для обеспечения водителю удобного входа.
- Удобный выход: когда водитель закрывает дверь и переводит кнопку СТАРТ/СТОП в положение ON, водительское сиденье автоматически возвращается в положение до выхода водителя из автомобиля.

 Если пользователь начнёт работу с любыми кнопками регулировки положения сиденья или кнопкой "запоминания" положения сиденья, то функция удобного входа/выхода будет прервана. ◀

Ремни безопасности

В этом разделе приведены правила использования ремней безопасности. Здесь также описаны некоторые запрещенные действия с ремнями безопасности.



Не следует размещаться на сиденьях с неисправными ремнями безопасности! В случае столкновения тяжесть травм может значительно увеличиться, если водитель или пассажир не пристегнут ремнем безопасности. Непристегнутый человек может сильно удариться о детали интерьера или будет выброшен из салона. При этом находящиеся в салоне люди могут получить серьезную травму или погибнуть. В аналогичной ситуации человек, пристегнутый ремнем безопасности, оказывается более защищенным. Поэтому всегда пристегивайтесь ремнем безопасности и следите, чтобы все пассажиры были пристегнуты ремнями безопасности надлежащим образом. ◀



Очень опасно во время движения находиться в местах, предназначенных для хранения багажа. В случае столкновения пассажир, находящийся в местах хранения багажа, подвергается большей опасности и может получить серьезную травму или погибнуть. В связи с этим не допускается перевозка людей на местах, не оборудованных сиденьями и ремнями безопасности. Убедитесь, что все пассажиры в автомобиле сидят на сиденьях и должным образом пристегнуты ремнями безопасности. Данный автомобиль оснащен контрольной лампой непристегнутого ремня безопасности для напоминания о необходимости пристегнуть ремень. Во время движения всегда пристегивайтесь ремнем безопасности. Это необходимо по следующим причинам: невозможно предвидеть, случится ли авария. Если же авария случится, невозможно заранее предсказать степень ее тяжести.

Во многих авариях пассажиры, пристегнутые ремнем безопасности, имеют шанс выжить и даже самостоятельно уйти с места аварии. Если же ремни безопасности не пристегнуты, то пассажиры с большей вероятностью могут получить тяжелые травмы или погибнуть. За более чем 40-летнюю историю использования автомобильных ремней безопасности доказано, что в большинстве дорожно-транспортных происшествий меньшей опасности подвергаются пассажиры, пристегнутые ремнями безопасности. ◀

Защитное действие ремней безопасности

Когда человек сидит или стоит на движущемся объекте, он движется с той же скоростью, что и сам объект.

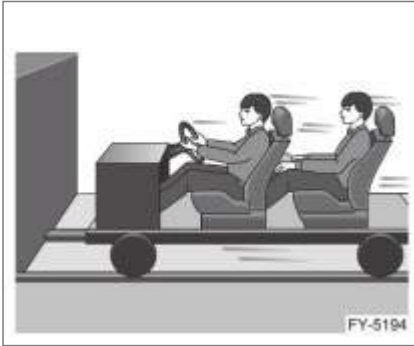

Возьмем для примера автомобиль простейшей конструкции. Пусть это будет тележка, оснащенная только колесами и сиденьями, на которых находятся люди. Разгоните эту тележку и резко остановите. При этом человек на сиденье сразу не остановится.



Он продолжит движение вперед, пока его не остановит какой-либо объект. В реальном автомобиле таким объектом может быть ветровое стекло, приборная панель или ремень безопасности.



Когда ремень безопасности пристегнут, движение пассажира замедляется вместе с автомобилем. Это дает водителю дополнительное время и расстояние для остановки. Ремень давит на самые крепкие кости туловища. Вот почему так важно использовать ремень безопасности.

Правильная посадка на сиденье Важность правильной посадки на сиденье

Правильная посадка на сиденье очень важна для обеспечения максимальной эффективности ремней и подушек безопасности. Передние водительское и пассажирское сиденья могут быть отрегулированы в разных положениях по желанию водителя и пассажира. Правильная посадка способствует:

- Комфортному, эффективному и безопасному управлению автомобилем;
- Надежному удерживанию тела сидящего и уменьшению усталости от вождения;
- Максимальной эффективности ремней и подушек безопасности.



! Во избежание серьезных травм не отклоняйте чрезмерно спинку сиденья во время движения. ◀



! Во время поездки не отклоняйтесь телом вперед; необходимо иметь перед собой некоторое пространство. ◀



! Во время поездки не высовывайте руки или голову в окно, так как это может привести к тяжелым травмам. ◀

Правильное положение водителя на сиденье

Правильное положение водителя на сиденье критически важно для безопасного вождения. В целях безопасности и уменьшения вероятности травм водителю рекомендуется выполнить следующие регулировки:



- Отрегулируйте положение рулевого колеса: расстояние от рулевого колеса до груди водителя должно составлять не менее 25 см.
- Отрегулируйте положение водительского сиденья: должно обеспечиваться удобное управление педалями акселератора, тормоза и т.д.

- Отрегулируйте положение подголовника: подголовник должен быть отрегулирован в соответствии с ростом водителя.
- Спинка сиденья должна находиться в вертикальном положении, а спина должна быть полностью прижата к спинке сиденья.
- Ремень безопасности должен быть пристегнут надлежащим образом.

Правильное положение пассажира на переднем сиденье

В целях безопасности и уменьшения вероятности травм пассажиру рекомендуется выполнить следующие регулировки:



- Расстояние от переднего пассажира до приборной панели должно быть не менее 25 см.
- Спинка сиденья должна находиться в вертикальном положении, а спина должна быть полностью прижата к спинке сиденья.
- Подголовник должен располагаться параллельно голове сидящего.
- Ремень безопасности должен быть пристегнут надлежащим образом.

Правильное использование ремней безопасности

Конструкция ремней безопасности рассчитана на использование ремня взрослым человеком.



В данном разделе приведены важные рекомендации, с которыми необходимо ознакомиться перед использованием ремней безопасности. Использование обычных ремней безопасности для пристегивания детей строго регламентируется соответствующими правилами. Если в автомобиле находятся дети дошкольного или школьного возраста, обратитесь к соответствующим разделам главы 4. В них приведены рекомендации по защите данной категории пассажиров. Все пассажиры должны быть надлежащим образом пристегнуты ремнями безопасности. Это очень важно. Статистика дорожно-транспортных происшествий свидетельствует, что непристегнутый человек в большей степени подвержен травмам, чем пристегнутый ремнем безопасности. В случае аварии непристегнутый человек может быть выброшен из автомобиля. Кроме того, он может столкнуться с пассажирами, которые пристегнуты ремнями безопасности. Всегда сидите на сиденье вертикально, расположив ступни ног на полу перед собой. Расположите поясную часть ремня безопасности поперек таза как можно ниже на бедрах. В случае столкновения поясная часть ремня распределит нагрузку на более прочные кости таза и уменьшит вероятность проскальзывания под ремень. Если расположить поясной ремень слишком высоко, большая часть нагрузки будет приходиться на живот. Это может привести к серьезным и даже смертельным травмам. Плечевая часть ремня должна проходить поперек грудной клетки к

1

2

3

4

5

6

7

8

плечу. Эти части тела наилучшим образом воспринимают нагрузку, создаваемую ремнем безопасности. При резком торможении или столкновении плечевая часть ремня может блокироваться.

Трехточечный ремень безопасности

Все сиденья в автомобиле укомплектованы трехточечными ремнями безопасности. Ниже приведены рекомендации по использованию трехточечных ремней безопасности.



1. Возьмите пряжку ремня и протяните ремень безопасности поперек тела. Не допускайте перекручивания ремня. Если потянуть трехточечный ремень безопасности слишком быстро, он может заблокироваться. Если это произошло, остановитесь, немного вытяните ремень, после чего дайте ему втянуться, чтобы снять блокировку. Затем вытяните ремень и протяните его поперек тела.



2. Вставьте язычок пряжки в замок, при этом будет слышен характерный щелчок. Проверьте надежность фиксации пряжки в замке, потянув за нее. Кнопка на замке должна располагаться таким образом, чтобы можно было при необходимости быстро отстегнуть ремень безопасности. Если имеется регулятор высоты крепления ремня безопасности, установите его на необходимую высоту. Более подробные сведения и рекомендации по безопасности приведены в разделе «Регулятор высоты крепления ремня безопасности» главы 4 «Сиденья и защитные устройства».
3. Чтобы устранить слабины поясной части ремня, потяните плечевую часть.

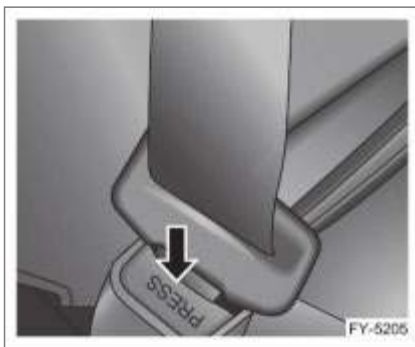

4. Чтобы отстегнуть ремень безопасности, нажмите красную кнопку на замке. Ремень безопасности должен быть возвращен в исходное положение.

Перед закрыванием двери убедитесь, что ремень безопасности не будет зажат дверью. Зажатие ремня безопасности во время закрывания двери может привести к повреждению ремня и автомобиля.



Будьте осторожны и не допускайте попадания в пряжку ремня безопасности посторонних предметов, таких как остатки пищи, ореховая скорлупа, пуговицы, монеты, вязкая жидкость. Это может привести к сбою функции блокировки и разблокировки фиксатора замка, а также скажется на сбое функции напоминания о необходимости застегнуть ремень безопасности.◀



Запрещено помещать в замок блокировки какие-либо посторонние, не предназначенные для транспортного средства предметы, иначе может произойти сбой функции блокировки. Это снизит степень защиты ремня безопасности и может привести к серьёзным телесным повреждениям.◀

Регулятор высоты крепления ремня безопасности

В салоне автомобиля для водителя и переднего пассажира предусмотрены регуляторы высоты крепления ремня безопасности. Отрегулируйте высоту таким образом, чтобы плечевая часть ремня проходила по центру плеча. Ремень безопасности должен проходить по центру плеча, на некотором расстоянии от шеи, но не спадать с плеча. Неправильная регулировка высоты крепления ремня безопасности может снизить его эффективность в случае столкновения.

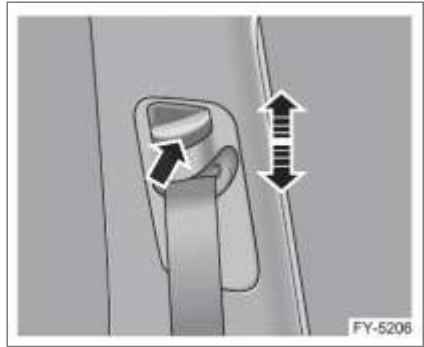

Нажав кнопку фиксатора (см. рисунок), переместите регулятор вверх в требуемое положение. Регулятор можно переместить вверх, надавливая на него снизу. После завершения регулировки попытайтесь сдвинуть регулятор вниз, не нажимая кнопку фиксатора, чтобы убедиться в надежности его фиксации.

Преднатяжитель ремня безопасности*

Ремни безопасности передних сидений, а также заднего левого и заднего правого сидений оборудованы преднатяжителями ремней безопасности. Несмотря на то, что преднатяжители ремней безопасности не видны, они являются частью ремня безопасности. Они срабатывают при серьезном фронтальном столкновении. Преднатяжитель может сработать только один раз. Если он сработал при аварии, его нужно заменить на новый. Другие компоненты системы ремней безопасности также могут потребовать замены. См. раздел «Замена компонентов системы подушек безопасности после столкновения».

Предупреждение о непристегнутом ремне безопасности

Данный автомобиль оснащен предупреждающим индикатором и зуммером непристегнутого ремня безопасности отдельно для водителя и переднего пассажира. Эти устройства служат для напоминания о необходимости пристегнуть

1

2

3

4

5

6

7

8

ремни безопасности. Расположение индикаторов см. в разделе «Описание сигнальных ламп и индикаторов» главы 2 «Приборы и органы управления».

Работа сигнальных ламп и зуммеров

- Когда кнопка СТАРТ и СТОП не находится в положении ON, предупреждение о непристегнутом ремне безопасности не будет звучать в зависимости от того, пристегнуты ремни или нет; когда кнопка СТАРТ и СТОП находится в положении ON и если водитель/передний пассажир не пристегнули ремни безопасности, соответствующая сигнальная лампа будет всегда гореть, пока ремень не будет застегнут. Одновременно со включением зуммера загорается и соответствующая ему сигнальная лампа.
- Зуммер выключен. Во время движения автомобиля на скорости 25 км/ч или более, если водитель/передний пассажир не пристегнули ремни безопасности или не пристегнули до конца, зуммер будет издавать сигнал до того момента, когда ремни безопасности водителя и переднего пассажира не будут пристегнуты, в противном случае время звучания составит более 120 секунд и завершится (изменение скорости движения не остановит издаваемый зуммером сигнал).
- Если после отключения зуммера скорость автомобиля снизится до менее чем 10 км/ч, сигнализатор непристегнутого ремня безопасности будет активирован снова, когда скорость автомобиля увеличится до 25 км/ч.
- Если при включенном зуммере пристегнуть и затем снова отстегнуть ремень безопасности, то при соблюдении условий для подачи предупреждения зуммер включится повторно, и отсчет времени его звучания начнется сначала.

- Если ремни безопасности водителя или переднего пассажира не пристегнуты во время движения задним ходом, то при включении передачи переднего хода и достижении автомобилем скорости более 10 км/ч зуммер включается и продолжает звучать до тех пор, пока не будут пристегнуты передние ремни безопасности, либо до истечения 90 секунд. После этого зуммер выключается.



Пристегивание ремней безопасности может снизить риск травм при резком торможении и в случае аварии.

Поэтому водитель и все пассажиры должны быть надлежащим образом пристегнуты ремнями безопасности во время движения автомобиля. Игнорирование включенной контрольной лампы, соответствующих сообщений и предупреждений может привести к серьезным травмам, повреждению автомобиля и дорожно-транспортному происшествию. ◀

Использование ремней безопасности беременными женщинами

Ремни безопасности предназначены для всех категорий пассажиров, включая беременных женщин. Как и другие пассажиры, беременные женщины также должны пристегиваться ремнями безопасности.



Беременные женщины должны пристегиваться ремнями безопасности. При этом поясная часть ремня должна располагаться как можно ниже под животом. Беременная женщина должна сидеть прямо, не наклоняясь в сторону рулевого колеса или приборной панели. Это поможет снизить риск травм для самой женщины и будущего ребенка в случае аварии или раскрытия подушки безопасности. Наилучший способ обезопасить плод — это защитить его мать. Плод не пострадает во время столкновения, если ремень безопасности пристегнут надлежащим образом. Для беременных женщин, равно как и для других пассажиров, ремень безопасности наиболее эффективен в том случае, если он пристегнут правильно.

Проверка системы безопасности

Регулярно проверяйте следующие компоненты системы безопасности:

- Проверьте исправность контрольной лампы непристегнутого ремня безопасности, состояние ленты, пряжки и замка ремня безопасности, натяжитель и детали крепления ремня безопасности.
- Также проверьте степень натяжения и отсутствие повреждений ремней безопасности, т.к. это может повлиять на нормальную работу системы безопасности.
- Если ремень безопасности поврежден или изношен, незамедлительно замените его на новый.

Уход за ремнями безопасности

Следите, чтобы ремни безопасности были чистыми и сухими.

 Не отбеливайте и не окрашивайте ремни безопасности. Это приведет к значительному снижению их прочности. Такие ремни безопасности не смогут обеспечить достаточную защиту в случае столкновения. Ремни безопасности следует очищать с использованием нейтрального мыльного раствора и теплой воды. Не используйте ремень безопасности до его полного высыхания. ◀

Замена компонентов системы ремней безопасности после столкновения

После незначительной аварии обратитесь на станцию технического обслуживания Geely для проверки или замены ремней безопасности. Необходимо проверить или отремонтировать все ремни безопасности, даже если они не были задействованы во время столкновения.

 Во время столкновения может быть повреждена система ремней безопасности автомобиля. Если повреждена система ремней безопасности, она не сможет защитить пассажиров.

Таким образом, в случае столкновения поврежденный ремень безопасности может стать причиной тяжелых травм и даже смерти. Чтобы быть уверенным в исправном состоянии ремней безопасности после столкновения, как можно скорее проверьте их и при необходимости замените. ◀

Подушка безопасности



Подушки безопасности являются неотъемлемой частью системы пассивной безопасности автомобиля, но ни в коем случае не заменяют ремни безопасности. При столкновении подушки безопасности могут эффективно защитить водителя и пассажиров только в том случае, если они пристегнуты ремнями безопасности. При срабатывании подушка безопасности может нанести серьезную травму, если водитель или пассажир не пристегнут ремнем безопасности. Поэтому во время движения автомобиля все пассажиры должны быть пристегнуты ремнями безопасности. Подушки безопасности могут не сработать при столкновении в зависимости от направления или силы удара, а также структуры ударяемого объекта. Подушка безопасности раскрывается со значительной силой и может травмировать лицо и другие части тела, если водитель или пассажир располагаются слишком близко к ней. Для уменьшения вероятности травмирования при срабатывании передних подушек безопасности водитель и передний пассажир должны располагаться на сиденье таким образом, чтобы обеспечивалось комфортное управление автомобилем и удобное положение тела, но как можно дальше от подушки безопасности. ◀



Не следует располагать какие-либо предметы в зоне раскрытия подушки безопасности. Не разрешайте пассажирам располагать какие-либо предметы между собой и подушкой безопасности. Если между пассажиром и подушкой безопасности находится посторонний предмет, он может помешать правильному раскрытию подушки безопасности или нанести тяжелую травму. При срабатывании подушки безопасности некоторые ее детали сильно нагреваются. Не прикасайтесь к ним, пока они не остынут. Раскрытие подушки безопасности сопровождается выделением газа с небольшим количеством порошка.

Этот газ не токсичен, но может вызывать раздражение кожи или глаз. Если вы испытываете серьезный дискомфорт, обратитесь к врачу. ◀

 Не пытайтесь обслуживать, ремонтировать, снимать или заменять какие-либо компоненты системы подушек безопасности. В противном случае существует опасность нарушения работы системы. Не устанавливайте самостоятельно и не модифицируйте подушки безопасности. Запрещается вносить изменения в конструкцию силового каркаса кузова и электропроводки системы подушек безопасности. После раскрытия подушку безопасности следует заменить, поскольку сработавшая подушка безопасности не обеспечивает защиты в случае повторного столкновения. ◀

 Если ребенок или подросток не пристегнуты или не защищены должным образом, они могут быть серьезно травмированы раскрывающимися подушками безопасности. Младенцы и дети младшего возраста, на которых не рассчитаны штатные ремни безопасности автомобиля, должны перевозиться в специальных детских креслах. Компания Geely настоятельно рекомендует перевозить детей любого возраста на задних сиденьях в соответствующих детских удерживающих устройствах. Заднее сиденье является наиболее безопасным местом для перевозки детей. ◀

Расположение подушек безопасности

Передние подушки безопасности водителя и пассажира

При фронтальном столкновении передние подушки безопасности способны эффективно защитить голову и грудь водителя и переднего пассажира и предотвратить тяжелые травмы. При фронтальном столкновении средней или большой силы передние подушки безопасности заполняются газом

и снижают скорость движущегося по инерции тела водителя и переднего пассажира.

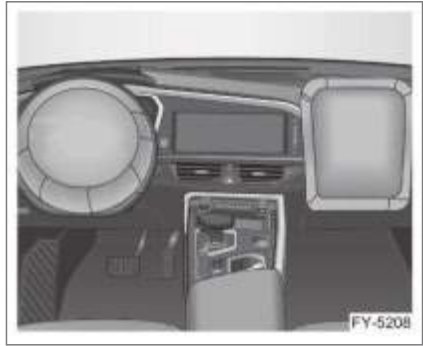



Передние подушки безопасности установлены по центру рулевого колеса и на приборной панели над перчаточным ящиком и обозначены надписями «AIRBAG».

 Передние подушки безопасности не срабатывают при ударе сзади, слабом фронтальном ударе, переворачивании автомобиля или резком торможении. Подушки безопасности раскрываются и сдуваются очень быстро и не обеспечивают защиты в случае последующего столкновения. Для обеспечения максимальной защиты водитель и все пассажиры должны всегда пристегиваться ремнями безопасности и правильно располагаться на сиденье. ◀

 Не располагайте домашних животных или какие-либо предметы на приборной панели, перчаточном ящике или рулевом колесе в зоне подушки безопасности. Они могут помешать раскрытию подушки безопасности или серьезно травмировать пассажиров при срабатывании подушки безопасности в результате сильного удара. ◀

Кроме того, не позволяйте переднему пассажиру располагать какие-либо предметы на коленях или держать их в руках. Не модифицируйте, не ударяйте и не вскрывайте детали передних подушек безопасности, такие как кожух рулевой колонки, накладка передней подушки безопасности пассажира и водителя, а также электронный блок управления подушками безопасности. Такие действия могут вызвать самопроизвольное срабатывание подушек безопасности или нарушить работу системы, что приведет к тяжелым травмам и даже смерти в случае столкновения. ◀

 Во время движения не позволяйте переднему пассажиру сидеть на краю сиденья или опираться на приборную панель, поскольку подушка безопасности переднего пассажира раскрывается с большой скоростью и силой. Раскрывающаяся подушка безопасности может нанести пассажиру тяжелые и даже смертельные травмы, если опираться на нее или находиться от нее в непосредственной близости. Следует находиться на расстоянии не менее 25 см от подушки безопасности. Не позволяйте переднему пассажиру держать ребенка на руках во время движения. Ребенок может соскользнуть в пространство между передним сиденьем и приборной панелью при резком торможении или аварии и получить серьезные травмы. Подушки безопасности раскрываются при сильных столкновениях и могут причинить ребенку тяжелые и даже смертельные травмы. Ни в коем случае не разрешайте детям стоять на коленях или на ногах на переднем сиденье во время движения, поскольку подушка безопасности, раскрывающаяся с огромной скоростью и силой, может серьезно травмировать ребенка или привести к летальному исходу. ◀

 В следующих случаях следует немедленно обратиться в авторизованный сервисный центр Geely для проверки:

- Произошло срабатывание подушки безопасности.
- Передняя часть автомобиля подверглась удару, но при этом тяжесть столкновения была недостаточной для срабатывания подушки безопасности.
- На крышках подушек безопасности водителя и переднего пассажира имеются трещины, царапины и другие повреждения. ◀

Боковая подушка и боковая шторка безопасности

Боковые подушки безопасности и надувные шторки предназначены для дополнительной защиты водителя, переднего и задних пассажиров совместно с ремнями безопасности. Во время боковых ударов средней и большой силы боковые подушки и ремни безопасности работают совместно для снижения тяжести последствий аварии. Боковые подушки безопасности снижают риск травмирования грудной клетки водителя и переднего пассажира. Надувные шторки снижают риск травмирования головы водителя, переднего пассажира и задних пассажиров, находящихся на соответствующих крайних боковых местах.

Надувные шторки и боковые подушки безопасности срабатывают даже в том случае, когда на переднем и заднем сиденьях отсутствуют пассажиры.

Боковые подушки безопасности*

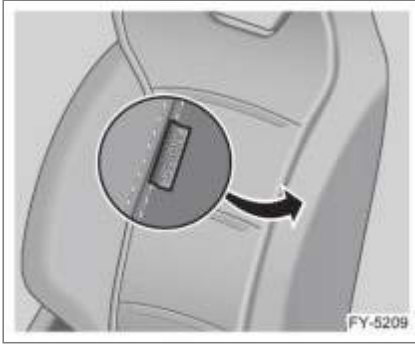

Боковые подушки безопасности установлены в спинках водительского и переднего пассажирского сидений и обозначены надписями «AIRBAG».

Боковые шторки безопасности



Надувные шторки установлены в крыше автомобиля над проемами дверей с левой и правой стороны и обозначены надписями «AIRBAG».

 Боковые подушки безопасности и шторки безопасности раскрываются с большой скоростью и силой, поэтому во время движения автомобиля не располагайте голову вблизи зоны их раскрытия. В противном случае возможно получение серьезных и даже смертельных травм. Будьте предельно осторожны, особенно когда в салоне находятся дети. Не позволяйте детям стоять на коленях на сиденье или прислоняться к дверям автомобиля. Боковые подушки безопасности и надувные шторки раскрываются

с большой силой и скоростью и могут стать причиной серьезной травмы и даже гибели ребенка.

Не высовывайте руки или голову из окна автомобиля. Боковые подушки и шторки безопасности раскрываются с большой силой и скоростью и могут стать причиной серьезной травмы и даже смерти. ◀

 В следующих случаях следует немедленно обратиться в авторизованный сервисный центр Geely для проверки:

- Произошло срабатывание боковой подушки безопасности и боковой шторки.
- Боковая часть автомобиля подверглась удару, но тяжесть столкновения была недостаточной для срабатывания боковой подушки или шторки безопасности. ◀

 Не вносите никаких изменений в конструкцию автомобиля без предварительной консультации у специалистов авторизованного сервисного центра Geely. Такие изменения могут нарушить работу боковых подушек безопасности и надувных шторок в следующих случаях:

- При установке электронных устройств, таких как мобильные радиостанции, кассетные магнитофоны или проигрыватели компакт-дисков и пр.
- При модификации деталей подвески.
- При модификации пассажирского салона и дверей автомобиля.
- При ремонте несущих элементов кузова и расположенных рядом с ними деталей. ◀

Срабатывание подушек безопасности

Срабатывание передних подушек безопасности

Передние подушки безопасности автомобиля раскрываются при лобовом столкновении умеренной или большой силы, когда ударное воздействие превышает определенный пороговый уровень.



Передние подушки безопасности автомобиля раскрываются при лобовом столкновении со сплошной стеной на скорости 25 км/ч.

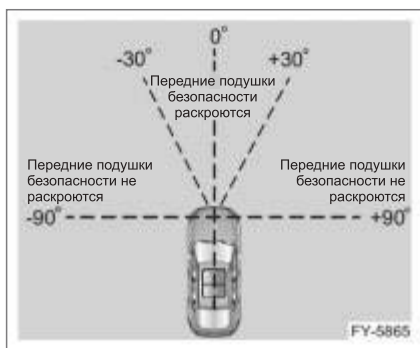

Передние подушки безопасности раскрываются в случае серьезного столкновения в пределах ± 30 градусов по отношению к передней части автомобиля.



Всегда пристегивайте ремни безопасности, чтобы свести к минимуму риск получения травм от

подушки безопасности. Кроме того, водитель и передний пассажир должны отрегулировать положение сидений так, чтобы располагаться на достаточном удалении от передних подушек безопасности. ◀

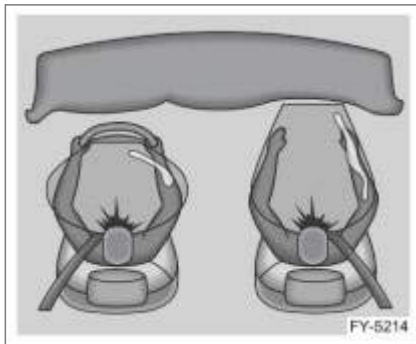

В случае столкновения блок управления подушками безопасности определяет интенсивность замедления автомобиля и принимает решение о необходимости раскрытия подушек безопасности. Срабатывание подушек безопасности в большей степени зависит от природы объекта, с которым произошло столкновение, интенсивности замедления автомобиля и направления удара, нежели от скорости движения автомобиля. О необходимости задействования подушек безопасности нельзя судить по степени повреждения автомобиля. В случае сильного фронтального удара срабатывают обе передние подушки безопасности.

Срабатывание боковых подушек и шторок безопасности

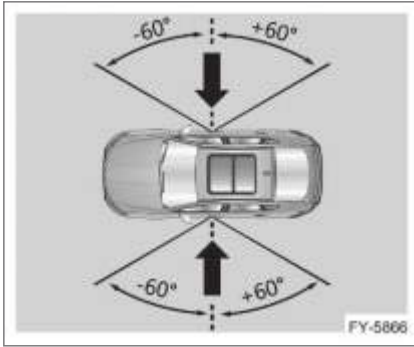

Боковые подушки безопасности и надувные шторки срабатывают при сильном боковом ударе, который приходится на боковую часть кузова под углом порядка ± 60 градусов.



Это позволяет снизить риск серьезного травмирования верхней части тела при боковом ударе.

Ситуации, при которых могут не сработать передние подушки безопасности

- Автомобиль не заведён.



- Автомобиль сталкивается с объектами, которые легко ломаются, например, деревом.



- При столкновении с низкими объектами, например, при наезде на ступеньки и т.п.

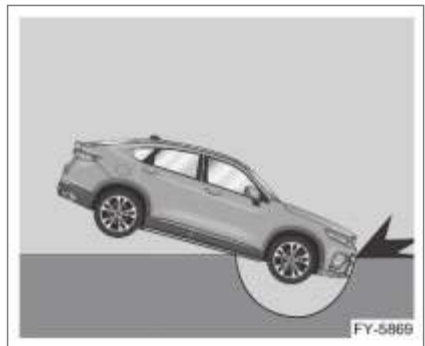

- Падение автомобиля в канаву или глубокую яму.

1

2

3

4

5

6

7

8



- Автомобиль «подныривает» под препятствие (например, платформу грузовика).

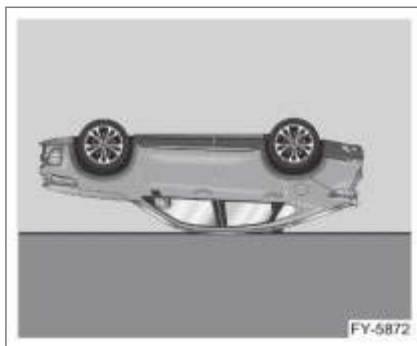

- Переверачивание.
- Боковое столкновение, заднее столкновение, легкое лобовое столкновение.
- При неисправности системы подушек безопасности.
- Прочие специфические случаи.

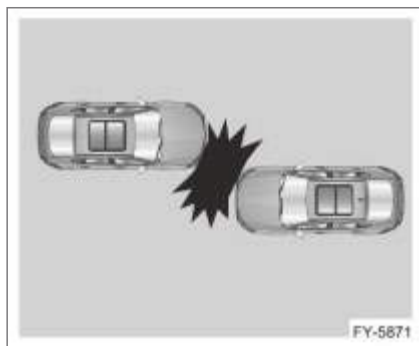

- Смещённое лобовое столкновение с другим транспортным средством.
- Когда направление удара и точка удара отклоняются от центра автомобиля более чем на 30 градусов.

☞ В различных ситуациях защиту могут обеспечивать другие защитные устройства, что гарантирует безопасность, даже если подушки безопасности не раскрываются. ◀

Ситуации, при которых могут не работать боковые подушки безопасности (боковые подушки и шторки безопасности)



- Лобовое столкновение или смещённое лобовое столкновение.



- Заднее столкновение.

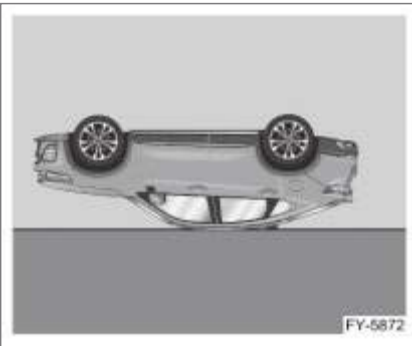

- Опрокидывание.
- Слабый боковой удар («слабый» только в отношении воздействия на блок управления или датчик удара, независимо от степени повреждения автомобиля).
- При неисправности системы подушек безопасности.
- Прочие специфические случаи.

Аварийный индикатор неисправности подушки безопасности

 Не пытайтесь обслуживать, ремонтировать, снимать или заменять какие-либо компоненты системы подушек безопасности. В противном случае существует опасность нарушения работы системы. ◀

Расположение и обозначение контрольных ламп см. в разделе

«Описание контрольных ламп и индикаторов» в главе 2 «Приборы и органы управления».

Замена деталей системы подушек безопасности

 Во время столкновения может быть повреждена система подушек безопасности. Поврежденная подушка безопасности не обеспечит надлежащей защиты водителя и пассажиров в случае столкновения, что может привести к тяжелым травмам или смерти. Чтобы быть уверенным в исправном функционировании подушек безопасности после столкновения, как можно скорее проверьте их и при необходимости замените. ◀

Если подушка безопасности сработала, компоненты системы подушек безопасности подлежат замене. Обратитесь на станцию авторизованного сервисного центра Geely для ремонта. Если контрольная лампа системы подушек безопасности не гаснет после запуска двигателя или загорается во время движения, это свидетельствует о нарушении работы системы подушек безопасности. Автомобиль необходимо немедленно доставить на станцию сервисного обслуживания Geely для проведения ремонта.

Утилизация автомобиля

При продаже автомобиля известите нового владельца о состоянии системы надувных подушек безопасности и дате их последней замены. При утилизации автомобиля нераскрывшиеся подушки безопасности потенциально опасны. Такие компоненты должны обезвреживать специалисты в определенных условиях.

Детские удерживающие устройства

Меры предосторожности в отношении детских удерживающих устройств: Geely настоятельно рекомендует использовать специальные детские удерживающие устройства. Встроенная детская удерживающая система является неотъемлемой частью автомобиля. Добавочная детская удерживающая система является съёмной частью и приобретается владельцем автомобиля самостоятельно. Если ребёнок слишком крупный, чтобы использовать детскую удерживающую систему, то следует сажать ребёнка на заднее сиденье и использовать ремень безопасности для защиты. Подр. см. раздел "Ремень безопасности" в главе "Сиденья и защитные устройства". В случае аварии или экстренного торможения для эффективной защиты ребенка необходимо правильно использовать ремень безопасности или детскую удерживающую систему (детское кресло) в соответствии с возрастом и размером ребенка. Удерживание ребёнка на руках не считается заменой детской удерживающей системы. В случае аварии ребенок может удариться о переднее ветровое стекло или оказаться зажатым между пассажиром и коляской. Geely настоятельно рекомендует верно использовать детскую удерживающую систему, соответствующую ребёнку, устанавливая её на заднее сиденье. Согласно статистике происшествий гораздо безопаснее располагать детей на заднем сиденье с правильно пристёгнутым ремнём безопасности, нежели на переднем. Не устанавливайте обращённую назад детскую удерживающую систему на переднее сиденье. В случае аварии, если ребёнок расположен на обращённой назад детской удерживающей системе на переднем сиденье, то сила, вызванная быстрым срабатыванием подушки безопасности, может привести к смерти или серьезным травмам.

Разрешается устанавливать обращённую назад детскую удерживающую систему на переднее сиденье исключительно в том случае, если отсутствуют другие варианты расположения. Поскольку передняя подушка безопасности может раскрываться на очень высокой скорости с большой силой, сиденье следует отодвинуть как можно дальше. В противном случае это приведет к серьезным травмам или даже смерти ребенка. На автомобилях с боковыми подушками безопасности ребенку запрещается прислоняться к боковой двери или садиться рядом с ней, даже если ребенок расположен в детском удерживающем устройстве. Сила, вызванная быстрым срабатыванием подушки безопасности, может привести к смерти или серьезным травмам. Обязательно следуйте всем инструкциям по установке, предоставленным производителем детской удерживающей системы, и установите систему верно. Если этого не сделать, в случае экстренного торможения или аварии, ребенок может умереть или получить серьезные травмы. ◀

Большие дети

Если ребёнок слишком крупный, ему необходимо пользоваться штатным ремнем безопасности.



Ограничения по весу и возрасту ребенка для детского сиденья указаны в инструкции производителя, прилагаемой к соответствующему детскому креслу. Ребенок должен перевозиться в детском кресле с использованием ремня

безопасности, прежде чем ребенок пройдет следующие проверки:

- Ребенок может нормально сидеть на заднем сиденье с согнутыми коленями, чтобы при этом спина полностью опиралась на спинку сиденья, а бедра располагались параллельно подушке сиденья? Если ДА, продолжайте дальше. Если НЕТ, используйте детское сиденье.
- Пристегните трехточечный ремень безопасности. Плечевая часть ремня располагается на плече ребенка? Если ДА, продолжайте дальше. Если НЕТ, используйте детское сиденье.
- Поясная часть ремня безопасности располагается как можно ниже на бедрах и лишь слегка касается таза ребенка? Если ДА, продолжайте дальше. Если НЕТ, используйте детское сиденье.
- Может ребенок находиться в таком положении на протяжении всей поездки? Если ДА, продолжайте дальше. Если НЕТ, используйте детское сиденье.

Вопрос: Как правильно пристегнуть ребенка ремнем безопасности? Ответ: Подросток должен пользоваться трехточечным ремнем безопасности, который обеспечивает соответствующую защиту. Плечевая часть ремня не должна располагаться поперек лица или шеи ребенка. Поясная часть ремня должна располагаться как можно ниже на бедрах и лишь слегка касаться живота ребенка. При столкновении это позволит перераспределить большую часть усилия на тазовые кости. Не располагайте поясной ремень на животе, так как в случае столкновения это может привести к тяжелому повреждению внутренних органов и даже к смерти. Согласно статистике дорожно-транспортных происшествий подростки и дети младшего возраста подвергаются меньшей опасности, если они надлежащим образом пристегнуты ремнем безопасности в детском удерживающем устройстве, установленном на заднем сиденье автомобиля. В случае столкновения

непристегнутый ребенок может нанести травмы другим пассажирам, которые пристегнуты ремнями безопасности, или быть выброшен из салона автомобиля. Подростки должны правильно пользоваться ремнем безопасности.



! Не используйте ремни безопасности указанным способом. Запрещается пристегивать двух детей одним ремнем безопасности. В этом случае ремень безопасности не обеспечивает правильное распределение силы удара. В случае столкновения дети могут удариться друг о друга и получить тяжелые травмы. Каждый пассажир должен быть пристегнут только одним ремнем безопасности. ◀



! Не используйте ремни безопасности указанным способом. Не располагайте поясную часть ремня безопасности за спиной ребенка, если он пристегнут ремнем безопасности. Неправильное пристегивание трехточечного ремня безопасности может стать

причиной серьезной травмы. В этом случае плечевой ремень не защитит ребенка при столкновении.

Ребенок может сильно отклониться вперед, что увеличит риск травмирования головы или шеи. Также ребенок может проскользнуть под поясную часть ремня. При этом усилие от ремня безопасности будет воздействовать непосредственно на живот. Это может привести к серьезным и даже смертельным травмам. Плечевая часть ремня должна проходить поперек грудной клетки к плечу. ◀

Младенцы и дети младшего возраста

Каждый пассажир, находящийся в автомобиле, должен быть защищен. Это относится и к младенцам. Данное требование необходимо соблюдать независимо от дальности поездки, а также возраста и комплекции пассажира. Все пассажиры должны пользоваться защитными устройствами.

⚠ Если плечевая часть ремня безопасности будет прилегать к шее ребенка, то при постепенном натягивании ремень может нанести тяжелую травму или задушить ребенка. Не оставляйте ребенка без присмотра в салоне автомобиля и не разрешайте ему играть с ремнями безопасности. Подушки безопасности в сочетании с трехточечными ремнями безопасности обеспечивают защиту взрослых и подростков, но не младенцев и детей младшего возраста. Система надувных подушек и ремней безопасности не приспособлена для защиты младенцев и детей младшего возраста. При перевозке детей следует всегда использовать подходящее для ребенка детское удерживающее устройство. Ребенок, не пристегнутый надлежащим образом, может удариться о другого пассажира или быть выброшен из автомобиля. ◀



⚠ Не пристегивайте ремень безопасности так, как это изображено на рисунке.

Никогда не держите ребенка на руках во время движения. Удерживать ребенка в случае аварии невозможно, поскольку его вес значительно увеличивается за счет инерции. Например, если столкновение происходит на скорости примерно 40 км/ч, то для удержания на руках ребенка весом 5,5 кг может потребоваться усилие более 110 кг. Младенцы должны перевозиться только в подходящих удерживающих устройствах. ◀



⚠ Запрещается устанавливать детские удерживающие устройства, устанавливаемые против направления движения, на переднее сиденье с активированной подушкой безопасности. ◀

 Запрещается размещать детское удерживающее устройство на переднее правое сиденье, в случае срабатывания подушки безопасности увеличивается риск получения тяжелой травмы или даже летального исхода. Детские удерживающие устройства, устанавливаемые против направления движения, следует устанавливать только на задние сиденья. Детские удерживающие устройства, устанавливаемые по направлению движения, также необходимо устанавливать только на задние сиденья. ◀

 Чтобы уменьшить вероятность травмирования шеи и головы в случае столкновения, все тело младенца должно надежно поддерживаться. Причина заключается в том, что шея младенца недостаточно развита, а вес головы относительно других частей тела сравнительно велик. В случае столкновения младенец, находящийся в детском удерживающем устройстве, устанавливаемом против направления движения, находится в относительной безопасности, так как усилие удара распределяется на самые крепкие части тела ребенка (спину и плечи). Младенца, находящегося в детском удерживающем устройстве, устанавливаемом против направления движения, следует обязательно пристегивать. Тазовые кости младенцев очень малы, поэтому штатный ремень безопасности невозможно закрепить на нижней части таза. Ремень сместится на живот ребенка. В случае столкновения ремень будет давить на живот, который никак не защищен костным скелетом. Это может привести к серьезной травме или даже летальному исходу. Чтобы уменьшить риск тяжелого, в том числе смертельного травмирования при столкновении, младенца следует обязательно перевозить пристегнутым в детском удерживающем устройстве. ◀

1

2

3

4

5

6

7

8

Детские удерживающие устройства Выбор детского удерживающего устройства

Информация о наличии возможности размещения детских удерживающих устройств, закрепляемых ремнем безопасности, на отдельных сиденьях:

Группа	Вес ребёнка	Переднее сиденье	Задние сиденья	Заднее центральное сиденье
0	<10KG	X	U	X
0+	<13KG	X	U	X
I	9-18KG	X	U	X
II	15-25KG	X	U	X
III	22-36KG	X	U	X

Значение ключевых слов, указываемых в таблице выше: U = место, подходящее для детской удерживающей системы общего назначения, сертифицированной для данной весовой категории; X = место не подходит для размещения детской удерживающей системы данной весовой группы.

Информация о наличии возможности размещения детских удерживающих устройств, закрепляемых с помощью системы ISOFIX, на отдельных сиденьях:

Примечание:

Более подробную информацию о выборе детского удерживающего устройства уточните у производителя данного устройства

Значение ключевых слов, указываемых в таблице выше: IL = место подходит для установки детского сиденья ISOFIX в полуобщей категории; IUF = сиденье подходит для установки обычного детского сиденья ISOFIX общего назначения, фиксируемого с помощью ремня TOPETHER; X = сиденье не оснащено фиксирующими кольцами для системы ISOFIX.

Удерживающее устройство, устанавливаемое против направления движения

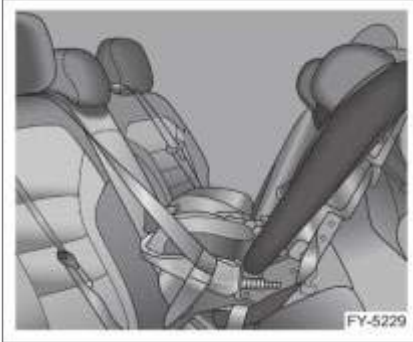

Детская колыбель, устанавливаемая против направления движения, обеспечивает защиту за счет плотного прилегания спинки колыбели к спине младенца. Система привязных ремней позволяет зафиксировать тело ребенка, поэтому в случае аварии ребенок надежно удерживается в устройстве.

Детское сиденье, устанавливаемое по направлению движения



Детское кресло, устанавливаемое по направлению движения, обеспечивает защиту за счет привязных ремней, которыми фиксируется ребенок.

Подушка-бустер



Подушка-бустер — это разновидность детского удерживающего устройства, которое предназначено для более безопасного использования штатных ремней безопасности автомобиля. Подушка-бустер также позволяет ребенку свободно смотреть в окно.

Место установки детского удерживающего устройства

Согласно статистике дорожно-транспортных происшествий подростки и младенцы подвергаются меньшей опасности, если они надлежащим образом пристегнуты ремнем безопасности в детском удерживающем устройстве, установленном на заднем сиденье автомобиля.

Мы настоятельно рекомендуем размещать детские удерживающие устройства только на заднем сиденье автомобиля независимо от их типа и направления установки. Также на заднем сиденье рекомендуется перевозить детей старшего возраста, которые уже могут пользоваться штатными ремнями безопасности. Причина заключается в том, что при срабатывании подушки безопасности велика опасность, что ребенок, сидящий против направления движения, получит тяжелые травмы.



Если ребенок располагается на переднем сиденье в детском удерживающем устройстве, при раскрытии передней пассажирской подушки безопасности он может получить тяжелую травму или погибнуть. Это обусловлено тем, что спинка детского удерживающего устройства располагается очень близко к подушке безопасности. Детское удерживающее устройство следует располагать только на заднем сиденье автомобиля. Перед установкой детского удерживающего устройства на заднее сиденье внимательно ознакомьтесь с инструкцией производителя устройства и убедитесь, что его конструкция совместима с вашим автомобилем. Убедитесь в надежности крепления детского удерживающего устройства независимо от места его установки. Помните, что незакрепленное устройство при столкновении или резком торможении может сместиться и травмировать находящихся в автомобиле пассажиров. Всегда надежно закрепляйте детское удерживающее устройство в салоне, даже когда ребенок в нем не находится. Чтобы снять детское удерживающее устройство, нажмите кнопку разблокировки на замке ремня безопасности. ◀



Установка детского удерживающего устройства

Установка с использованием ремня безопасности (с автоматической/инерционной блокировкой натяжителя (ALR/ELR))

Установка детского сиденья против направления движения



Детское сиденье против направления движения устанавливается обращённым назад.

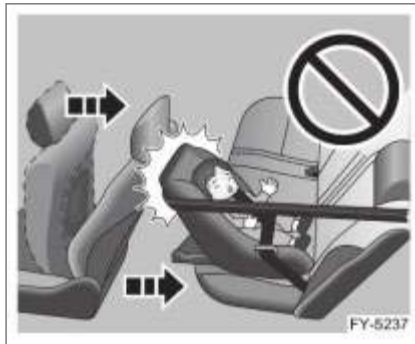

! Если детское удерживающее устройство, установленное на заднем сиденье, препятствует надёжной фиксации переднего сиденья, не следует устанавливать такое устройство на заднее сиденье. В противном случае при резком торможении или столкновении передний пассажир или ребенок может получить тяжелые и даже смертельные травмы.

Если позади водительского сиденья недостаточно места для установки детского удерживающего устройства, установите его на заднее правое сиденье. ◀



Соблюдая инструкции изготовителя детского кресла, протяните ремень безопасности через детское сиденье или вокруг него и вставьте язычок пряжки в замок. Не допускайте перекручивания ремня. Уберите слаbinу поясной части ремня.

! После застегивания ремня убедитесь в надёжности фиксации язычка пряжки в замке и в том, что ремень безопасности не перекручен. Не засовывайте в замок монеты или другие предметы, поскольку это мешает правильно вставить в замок язычок пряжки ремня. Если замок ремня не функционирует надлежащим образом, немедленно обратитесь на станцию авторизованного сервисного центра Geely. Не пользуйтесь сиденьем, пока не будет отремонтирован замок ремня, так как в этом случае ремень безопасности не обеспечивает защиту пассажира. ◀



Чтобы убедиться в том, что кресло прочно закреплено, активно потяните его в разных направлениях.

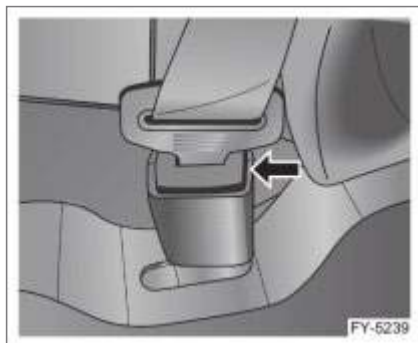

Чтобы снять детское удерживающее устройство, нажмите кнопку разблокировки на замке ремня безопасности.

Установка детского кресла по направлению движения

☐ Автомобиль укомплектован в соответствии со стандартами ISO. Специальное крепление для детских сидений. Для сидений, располагающихся по направлению движения, рекомендуется использовать крепление ISO FIX для заднего сиденья. ◀



Соблюдая инструкции изготовителя детского кресла, протяните поясную и плечевую части ремня безопасности через детское сиденье или вокруг него, вставьте язычок пряжки в замок и затяните ремень вокруг талии. Не допускайте перекручивания ремня.



Полностью вытяните плечевую часть ремня безопасности до ее блокировки. При этом ремень может втягиваться, но его вытягивание невозможно. Прежде чем отпустить ремень, убедитесь, что он находится в заблокированном состоянии, чтобы упростить фиксацию детского кресла.



Прижимая детское кресло к подушке и спинке заднего сиденья, позвольте плечевой части ремня полностью втянуться, чтобы надежно зафиксировать кресло на сиденье.



Потяните детское удерживающее устройство во всех направлениях, чтобы убедиться в надежности его крепления. Устройство должно быть установлено согласно инструкциям производителя.

Установка подушки-бустера



Посадите ребенка в детское кресло. Протяните плечевую и поясную части ремня безопасности поверх тела ребенка или вокруг него, вставьте язычок пряжки в замок. Не допускайте перекручивания ремня. Убедитесь, что плечевая часть ремня проходит по плечу ребенка, а поясная часть располагается как можно ниже на бедрах. Дополнительные сведения приведены в разделе «Ремни безопасности», глава 4 «Сиденья и защитные устройства». Чтобы снять детское удерживающее устройство, нажмите кнопку разблокировки на замке ремня безопасности. Дайте натяжителю втянуть ремень безопасности, чтобы вернуть ремень в исходное рабочее состояние.

! Убедитесь, что плечевая часть ремня располагается по центру плеча ребенка. Ремень безопасности должен проходить по центру плеча ребенка на расстоянии от шеи, но не спадать с плеча. Несоблюдение данного требования может снизить защитное действие ремня безопасности в случае аварии, что чревато серьезными травмами. Если поясной ремень располагается слишком высоко или недостаточно натянут, он может соскользнуть во время столкновения и привести к тяжелой травме. Убедитесь, что поясная часть ремня располагается как можно ближе к бедрам ребенка. В целях безопасности никогда не пропускайте плечевую часть ремня безопасности под рукой ребенка. ◀

Установка с помощью креплений ISO FIX



Детское удерживающее устройство должно фиксироваться на заднем сиденье с помощью специальных креплений, соответствующих стандарту ISO. Крепления расположены с обеих сторон заднего сиденья в просвете между подушкой и спинкой. С помощью этих креплений можно закрепить детское удерживающее устройство, соответствующее стандарту ISO. В этом случае нет необходимости использовать ремень безопасности для фиксации такого устройства.

 Чтобы узнать, совместимо ли детское удерживающее устройство с такими креплениями, проконсультируйтесь у производителя устройства.

Ниже описан порядок крепления детского удерживающего устройства с верхним привязным ремнем (в качестве примера рассмотрена установка кресла типа LATCH):

1. Разместите детское кресло на заднем сиденье.
2. Переместите ремень безопасности на одну сторону и освободите доступ к нижней части сиденья.
3. Расширьте просвет между подушкой и спинкой заднего сиденья, чтобы убедиться, что крепления ISO FIX находятся рядом с замками устройства.

4. Поставьте сиденье вертикально, совместите крепления ISO FIX детского кресла с соответствующими креплениями ISO FIX на сиденье.
5. Убедитесь, что пряжки надежно зафиксированы.



6. Поднимите подголовник в самое верхнее положение и пропустите верхний привязной ремень через подголовник.



Убедитесь, что ремень безопасности LATCH надежно пристегнут. Покачайте детское кресло в разных направлениях, чтобы убедиться в надежности его фиксации. Установка должна выполняться согласно инструкциям изготовителя. ◀

7. Пристегните ремень безопасности LATCH.

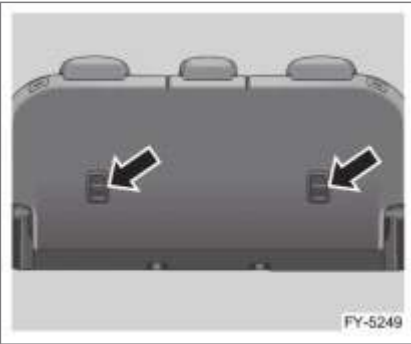

8. Опустите подголовник в самое нижнее положение и прижмите ремень безопасности LATCH.

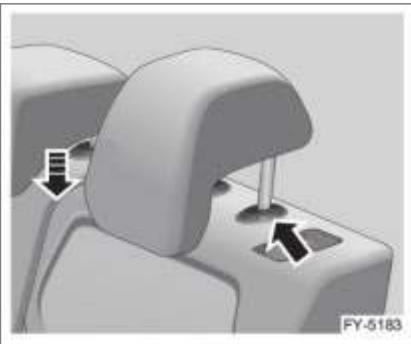

9. Убедитесь, что заблокированы все неиспользуемые ремни безопасности, до которых может дотянуться ребенок.

1

2

3

4

5

6

7

8

Ключ и противоугонная система

Смарт-ключ

Ключ, прилагаемый к автомобилю, зарегистрирован в автомобильной системе безопасности. Двигатель невозможно запустить ключом, номер которого не запрограммирован в системе. Если ключ потерян или украден, немедленно обратитесь на станцию авторизованного сервисного центра Geely, чтобы предотвратить несанкционированный запуск двигателя с помощью этого ключа. Если ключ будет найден, специалисты станции технического обслуживания Geely могут восстановить его функциональность.

i Предоставить новый ключ сразу же при обращении невозможно. Понадобится некоторое время, чтобы изготовить новый ключ для вашего автомобиля. ◀

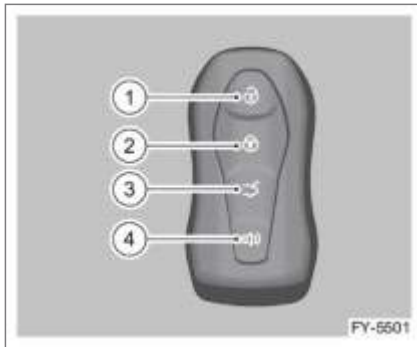

1. Кнопка отпирания дверей.
2. Кнопка запираания дверей.
3. Кнопка открывания багажного отделения.
4. Кнопка поиска автомобиля.

▶ Храните запасной смарт-ключ в безопасном месте и не кладите его в автомобиль. ◀

▶ Не держите смарт-ключ и механический ключ на одной связке, так как радиоэлектронные помехи, создаваемые встроенным микрочипом, могут нарушить работу противоугонной системы или системы бесключевого доступа. Запустить двигатель в этом случае будет невозможно. ◀

Извлеките механический ключ из смарт-ключа



Нажмите на кнопку  и извлеките механический ключ в направлении стрелки.

▶ Если работе смарт-ключа мешают другие сигналы, возможны проблемы при запуске двигателя, при запираии/отпирании дверей и т.д.

- Это может произойти в случае экранирования металлическими предметами, например, когда ключ находится рядом с мобильным телефоном с металлическим корпусом;
- Также это возможно при нахождении смарт-ключа рядом с электрическим оборудованием, создающим сильные помехи, например, возле ноутбука. ◀

Замена элемента питания смарт-ключа

Если зона действия смарт-ключа заметно сократилась или управлять автомобилем дистанционно с помощью смарт-ключа стало невозможно, а также если смарт-ключ не распознается системой автомобиля вследствие разрядки элемента питания, необходимо заменить элемент питания в смарт-ключе.

1. Достаньте механический ключ, аккуратно вставьте его в отверстие в передней части ключа, затем, удерживая ручку и вращая её, откройте заднюю крышку ключа.



2. Открыв корпус смарт-ключа, замените элемент питания на новый. Установите элемент питания положительным полюсом вниз. Тип элемента питания смарт-ключа: 3В, CR2032.

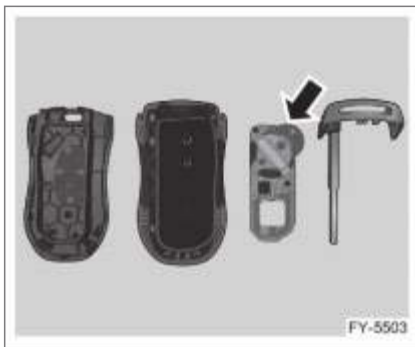

3. Соедините две части корпуса смарт-ключа.

⏏ Если после замены батареи смарт-ключ не выполняет функцию дистанционного управления автомобилем, рекомендуем Вам обратиться в сервисный центр Geely для замены или ремонта смарт-ключа.

В смарт-ключе имеются уязвимые микросхемы, поэтому необходимо беречь пульт от ударов, воды, высокой температуры, влаги, прямых солнечных лучей, растворителей, воска и абразивных чистящих средств. Не следует подвергать ключ температурам ниже -20°C в течение длительного времени. Электролит батареи может стать неактивным, в результате чего появится сообщение о низком заряде батареи смарт-ключа. При возникновении предупреждения о низком заряде батареи, пожалуйста, обратитесь в сервисный центр Geely для замены батареи. Избегайте воздействия на функцию дистанционного управления, так как в противном случае это может повлиять на запуск автомобиля и использование транспортного средства.

Противоугонная система Иммобилайзер двигателя

Автомобиль оборудован иммобилайзером двигателя. Эта система не требует активации и деактивации вручную. Иммобилайзер двигателя деактивируется автоматически после нажатия кнопки СТАРТ/СТОП, если в салоне обнаружен действительный смарт-ключ. Если смарт-ключ неисправен, но выглядит неповрежденным, попробуйте использовать другой смарт-ключ. Или попробуйте поместить смарт-ключ поближе к средней части центральной консоли. Если ни один из методов не привел к запуску двигателя, ваш автомобиль нуждается в ремонте. Пожалуйста, обратитесь в сервисный центр Geely для получения нового ключа. Не оставляйте в автомобиле смарт-ключ или оборудование, которое могло бы вывести из строя противоугонную систему.

Запирание и отпирание дверей Смарт-ключ

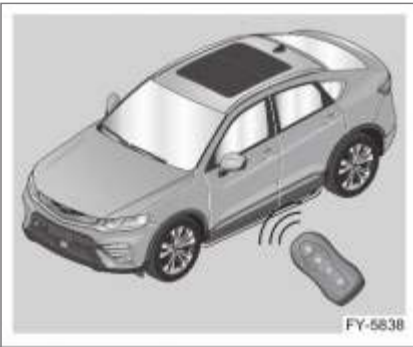

Смарт-ключ может работать только в пределах определенного радиуса действия. Помните, что на радиус действия смарт-ключа влияет ряд факторов, таких как наличие других объектов, окружающая среда и т.п. В целях безопасности, запирая двери автомобиля с помощью смарт-ключа, проверяйте успешность этой операции.

Запирание автомобиля с помощью смарт-ключа возможно только в том случае, если выключено зажигание и закрыты все двери. Запереть автомобиль с помощью смарт-ключа будет невозможно, если какая-либо из дверей, капот или багажник не закрыты должным образом. При длительной стоянке автомобиля (например, в гараже) аккумуляторная батарея может разрядиться. В этом случае запустить двигатель не удастся.

Система бесключевого доступа Бесключевое отпирание при помощи внешних ручек

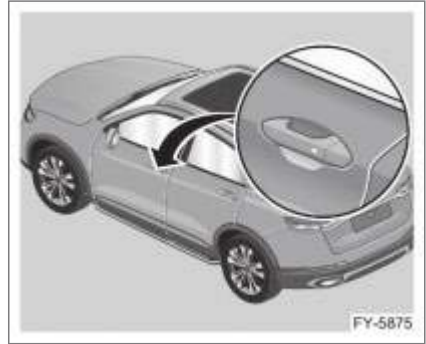

Отпирание области датчика.

Когда действительный смарт-ключ находится на расстоянии до 1 метра от левой или правой передней двери автомобиля, нужно только положить руку на дверную ручку, чтобы разблокировать область датчика, и двери будут автоматически отперты, затем вы можете потянуть внешнюю ручку двери, чтобы открыть дверь. После успешного отпирания дверей, указатели поворота дважды мигнут, включится лампа подсветки и габаритные огни.

Вы также можете включить функцию "автоотпирание рядом с дверью" через Настройки Мультимедиа. Когда эта функция включена и автомобиль заперт, если вы поднесете действительный ключ к двери, фары постепенно загорятся; а если вы будете продолжать приближаться к автомобилю, двери будут открыты, указатели поворота дважды мигнут, включится лампа подсветки и габаритные огни.

□ Если двери не были открыты после пятикратного автоматического отпирания ближней двери, отпирание не будет выполнено, когда вы приблизитесь к автомобилю в шестой раз. В этот момент откройте любую из четырех дверей, и функция автоматического отпирания будет продолжать действовать еще пять раз.

Если автомобиль находится рядом с зарядной станцией для электромобилей, большой парковкой, подстанцией, солнечным светофором или внутри есть карта bluetooth или walkie-talkie, работа смарт-ключа будет нарушена, и контроллер не сможет судить о точном положении смарт-ключа. Поэтому время от времени может происходить сбой бесключевого отпирания. Если происходит сбой отпирания, пожалуйста, подождите 3 секунды, а затем положите руку на дверную ручку, чтобы разблокировать область датчика и выполнить отпирание. ◀

Бесключевое запираение

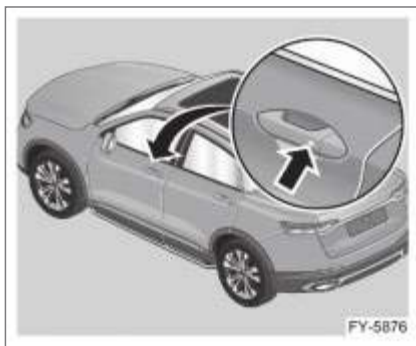

Запираение области датчика.

Когда кнопка СТАРТ/СТОП выключена, а капот, двери и багажник закрыты, двери и лючок бака можно запереть, положив руку на область запираения датчика на ручке двери водителя или переднего пассажира. После успешного запираения указатели поворота мигнут один раз, погаснет лампа подсветки и габаритные огни.

□ При наличии любого из следующих условий прозвучит сигнал, оповещающий о том, что запираение при касании наружной ручки передней двери выполнено не будет:



- Двери, багажник и капот не закрыты должным образом.
- Кнопка СТАРТ/СТОП не находится в положении ВЫКЛ.
- Смарт-ключ остался в автомобиле.
- Если ваш смарт-ключ остался в багажнике, то дверь багажника будет открываться автоматически, если вы ее закроете, чтобы предотвратить запираение смарт-ключа в багажнике.
- Чтобы исключить внештатное срабатывание системы, после запираения дверей автомобиля с помощью дверной ручки следует подождать три секунды, прежде чем выполнять бесключевое отпирание дверей.
- В системе обнаружения смарт-ключа есть мертвые зоны. Пожалуйста, не размещайте его в удаленном месте, например, в стойке. ◀

Вы также можете включить функцию "автозапирания вне автомобиля" с помощью настроек мультимедиа. После того, как эта функция проверена, если кнопка СТАРТ/СТОП выключена, капот двигателя, двери и багажник заперты, а автомобиль отперт (не дистанционно), если вы покинете автомобиль с действительным ключом, двери будут заперты, и будет подан однократный звуковой сигнал, указатели поворота мигнут один раз, а лампа подсветки и габаритные огни погаснут. Включится противоугонное устройство автомобиля.



 После включения функции "автозапирания вне автомобиля", пожалуйста, подтвердите подсказку о запирании автомобиля, чтобы убедиться, что автомобиль был заперт должным образом перед тем, как вы уехали. ◀

Удаленное запирание и отпирание дверей

Отпирание дверей

Нажмите клавишу отпирания  на смарт-ключе, чтобы отпереть двери и лючок топливного бака, затем указатели поворота мигнут дважды, загорится лампа подсветки салона и габаритные огни; нажмите и удерживайте клавишу отпирания , чтобы открыть окна и люк в крыше.

Запирание дверей

Нажмите клавишу запирания  на смарт-ключе, чтобы запереть двери и лючок топливного бака, указатели поворота мигнут один раз, прозвучит однократный звуковой сигнал, лампа подсветки салона погаснет, а аудио система будет выключена; нажмите и удерживайте клавишу запирания , чтобы закрыть окна и люк в крыше. Когда какая-либо из дверей, багажник или капот не закрыты, если вы выполняете операцию запирания с помощью смарт-ключа, звуковой сигнал раздастся 10 раз, указатели поворота мигнут 3 раза.

 Не позволяйте детям забираться в багажное отделение! Ребенок, запертый в багажном отделении, не сможет выбраться из него самостоятельно и может задохнуться или получить тепловой удар. ◀

 Оставляя автомобиль без присмотра, проследите, чтобы багажное отделение было закрыто. ◀

1

2

3

4

5

6

7

8

Запирание и отпирание дверей при помощи механического ключа

☐ Когда смарт-ключ или центральный замок двери не работают, можно использовать механический ключ для отпирания или запирания дверей. ◀

☐ Контрольные звенья двери необходимо регулярно смазывать, иначе дверь может издавать нехарактерный шум. ◀

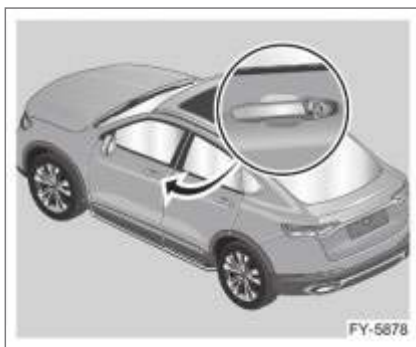

Запирание и отпирание двери водителя с помощью механического ключа

1. Нажмите кнопку на задней панели смарт-ключа и извлеките механический ключ из смарт-ключа.
2. Вставьте механический ключ в отверстие в нижней части крышки дверного замка, поднимите крышку и снимите ее.

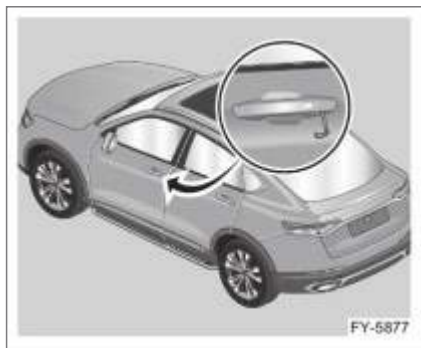

3. Вставьте механический ключ в замок двери водителя. Поверните ключ по часовой стрелке, чтобы запереть дверь; поверните его против часовой стрелки, чтобы отпереть дверь.

Запирание и отпирание двери переднего пассажира и задних дверей механическим ключом



Вы можете запирать и отпирать дверь переднего пассажира и задние двери с помощью механического ключа в случае отключения питания автомобиля. Порядок действий:

1. Нажмите кнопку на задней панели смарт-ключа и извлеките механический ключ из смарт-ключа;
2. Вставьте механический ключ в черную ручку дверного замка и поверните ее в направлении стрелки;
3. Выньте ключ и закройте дверь, чтобы завершить запирание.

Запирание и отпирание изнутри автомобиля



1. Кнопка отпирания дверей.
2. Кнопка запирания дверей.

Нажмите клавишу запирания дверей , чтобы запереть все двери.

Запереть двери изнутри автомобиля можно только в том случае, если закрыты все четыре двери и дверь багажного отделения. Когда все четыре двери заперты, нажмите клавишу отпирания дверей , чтобы отпереть все двери.

 Отпирание с помощью кнопок выключателя центрального замка изнутри автомобиля возможно только при отключенной противоугонной системе. При других состояниях противоугонной системы команда отпирания будет проигнорирована. ◀

Автоматическое запирание и отпирание

Автоматическое повторное запирание

Если в течение 10 секунд с момента успешного запирания автомобиля с помощью смарт-ключа или наружной ручки двери выполняется отпирание автомобиля, после чего в течение 30 секунд не будет открыт капот, одна из четырех дверей или дверь багажного отделения, все двери будут заперты автоматически. Внутренние лампы подсветки будут выключены, и будет активирована противоугонная система.

Автоматическое запирание во время движения

Автомобиль оснащен функцией автоматического запирания в движении. Когда кнопка СТАРТ/СТОП находится в положении ВКЛ и скорость автомобиля превышает 7 км/ч, двери запираются автоматически.

 Эта функция может быть отключена или включена в сервисном центре Geely.

Отпирание дверей при столкновении

Если во время движения автомобиля происходит серьезное столкновение, функция централизованного отпирания сработает дважды в течение трех секунд (интервал между двумя операциями отпирания составляет три секунды), и будут мигать левые и правые указатели поворота (с частотой мигания аварийной световой сигнализации). При наличии действительного сигнала запрета запирания при столкновении будут деактивированы все функции запирания. Будут выполнены две попытки отпирания четырех дверей, чтобы пассажиры могли как можно быстрее выбраться из автомобиля. Мигание левых/правых указателей поворота прекратится, а запрет запирания будет отменен через четыре секунды после получения действительного сигнала столкновения следующим образом:

1. Мигание поворотников: нажмите аварийный выключатель один раз, чтобы остановить мигание;
2. Запирание: когда кнопка СТАРТ/СТОП перейдет в положение ВЫКЛ, откроется любая из четырех дверей.

Автоматическое центральное отпирание при остановке

После остановки автомобиля и выключения зажигания, если двери были заблокированы, то они разблокируются автоматически.

Функция определения местоположения автомобиля

Когда ключ находится в рабочем диапазоне автомобиля, нажмите кнопку определения местоположения на смарт-ключе дважды, и функция определения местоположения будет активирована. На 25 секунд загорятся габаритные огни, указатели поворота моргнут 3 раза, раздастся трехкратный звуковой сигнал.

Открывание и закрывание двери багажника

Открывание двери багажника снаружи автомобиля

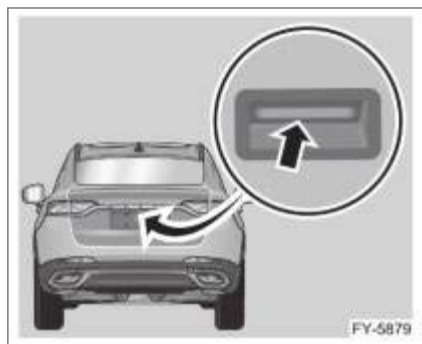

Когда автомобиль припаркован, если пользователь нажимает внешнюю клавишу двери багажника в течение 30 секунд после отпирания дверей или после нажатия клавиши отпирания двери багажника на смарт-ключе, дверь багажника откроется автоматически.

Вы также можете открыть дверь багажника, включив функцию "автоотпирания рядом с дверью". Когда двери заперты, возьмите смарт-ключ и подойдите к двери багажника и нажмите внешнюю клавишу двери багажника, он откроется автоматически.

▶ В условиях сильного ветра, пожалуйста, открывайте багажник осторожно.

При сильном ветре вероятно, что угол открытия двери будет слишком большим, что приведет к повреждению двери багажника. В холодном климате (ниже 0 °C) опорная планка двери багажника может не поддерживать дверь багажника автоматически из-за низкой температуры. В этом случае вы можете вручную поднять дверь багажника, чтобы открыть ее, или вручную нажать на нее, чтобы закрыть. ◀

Закрывание двери багажника снаружи автомобиля

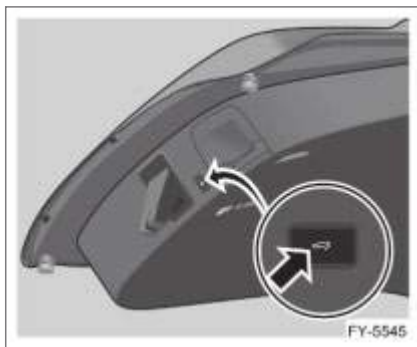

Если ваш автомобиль оснащен электрическим приводом двери багажника, нажмите клавишу закрытия под дверью багажника, и она закроется автоматически. После этого нажмите клавишу еще раз, и багажник перестанет закрываться. Дверь багажника также имеет функцию автоматической задержки закрытия. Нажмите кнопку закрытия двери багажника два раза подряд, и прозвучит двукратный сигнал. Затем, если действительный смарт-ключ находится у вас и вы не будете трогать дверь багажника в течение 30 секунд, указатели поворота моргнут один раз, и багажник закроется автоматически.

Открытие и закрытие двери багажника смарт-ключом*

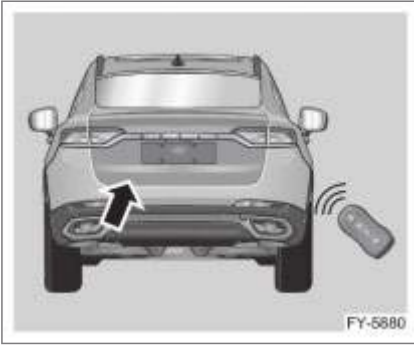

Когда кнопка СТАРТ/СТОП находится в положении ВЫКЛ, и дверь багажника закрыта, нажмите и удерживайте клавишу отпирания двери багажника на смарт-ключе, и дверь багажника откроется автоматически.

Когда кнопка СТАРТ/СТОП находится в положении ВЫКЛ, и дверь багажника открыта (открыта более, чем на 10%), нажмите и удерживайте клавишу отпирания двери багажника на смарт-ключе, и дверь багажника закроется автоматически.

Открытие и закрытие задней двери изнутри автомобиля*



Когда автомобиль припаркован, потяните вверх переключатель задней двери, и она автоматически откроется; нажмите и удерживайте переключатель задней двери, и она закроется; затем отпустите переключатель задней двери, и она перестанет закрываться.

Открытие и закрытие задней двери автомобиля может быть выполнено только если отключено противоугонное устройство. ◀

Индукционное открытие и закрытие двери багажника*



Индукционная антенна расположена в середине нижней части заднего бампера. Когда багажник закрыт, проведите ногой в заданном месте, и дверь багажника автоматически откроется после того, как прозвучит сигнал подсказки.

Когда багажник открыт, проведите ногой в заданном месте, и багажник автоматически закроется после того, как прозвучит сигнал подсказки.

Пожалуйста, носите смарт-ключ с собой, он должен находиться в пределах дальности обнаружения позади автомобиля. При проведении ногой в указанном месте обязательно стойте на земле устойчиво и поддерживайте достаточный зазор с задней частью автомобиля. В противном случае вы можете потерять равновесие и упасть. ◀

Настройка высоты двери багажника*

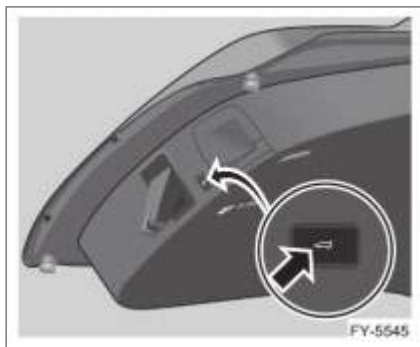

После открытия двери багажника на определенную высоту нажмите и удерживайте переключатель двери багажника. После того, как запоминание высоты будет выполнено, прозвучит краткий звуковой сигнал. В следующий раз, когда дверь багажника будет открываться, она откроется на установленную высоту. Вы также можете установить высоту открытия двери багажника с помощью мультимедиа.

Открытие двери багажника в аварийной ситуации

Дверь багажника автомобиля открывается при помощи электронного управления. При нормальных обстоятельствах вы можете открыть ее, нажав клавишу отпирания двери багажника на смарт-ключе. Однако, когда электрический механизм открывания двери багажника или батарея выходит из строя, можно воспользоваться устройством аварийного открывания двери багажника, если дверь багажника не может быть открыта с помощью смарт-ключа. Метод открывания заключается в следующем:

1. Полностью сложите спинки задних сидений. Более подробную информацию см. в разделе "Регулировка передних и задних сидений" главы 4 "Сиденья и защитные устройства".
2. Пролезьте в багажное отделение через правую заднюю дверь, и вы увидите заглушку ручки двери багажника для аварийного открывания, как показано на иллюстрации.



3. Снимите заглушку ручки аварийного открывания двери багажника.
4. Потяните за ручку аварийного открывания двери багажника, как показано на иллюстрации.

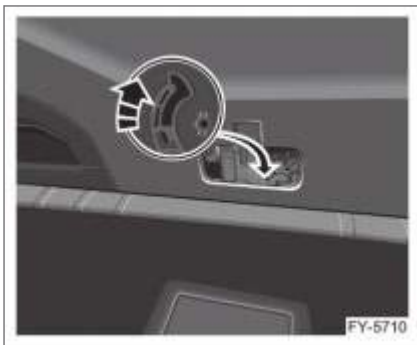

5. Осторожно нажав на дверь багажника, вы сможете открыть ее вручную.

Дверная ручка

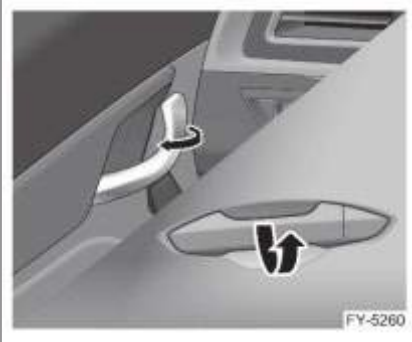

Когда дверь не заперта, вы можете открыть ее, потянув за ручку внутри или снаружи двери.

Детский замок



Левая и правая задние двери автомобиля оборудованы детским замком. Используйте детский замок, когда ребенок находится на левом или правом заднем сиденье.

Выключатели детских замков находятся на внешних краях задней двери. Вставьте механический ключ в детский замок и поверните его в направлении стрелки, как показано на иллюстрации. Детский замок теперь находится в положении "включено". Тогда будет невозможно открыть дверь изнутри автомобиля, а только снаружи автомобиля.



В целях безопасности после установки детского замка обязательно проверьте, можно ли открыть дверь изнутри автомобиля, чтобы убедиться, что детский замок работает должным образом. ◀

1

2

3

4

5

6

7

8

Запуск и вождение

Кнопка СТАРТ/СТОП (бесключевой запуск двигателя)



Ваш автомобиль оснащен кнопкой СТАРТ/СТОП для выполнения запуска нажатием кнопки.

Чтобы управлять системой, смарт-ключ должен находиться в автомобиле и определяться системой. Существуют следующие состояния кнопки СТАРТ/СТОП:

- OFF (ВЫКЛ)

В этом положении автомобиль выключен. При нажатии педали тормоза в этом режиме индикатор загорится зеленым светом. При повторном нажатии кнопки СТАРТ/СТОП автомобиль запустится.

- ACC

При таком режиме переключателя можно использовать электрооборудование, такое как радиоприемник, внешние зеркала заднего вида и т. д. Когда автомобиль не заведен, не нажимайте на педаль тормоза. Однократно нажмите кнопку СТАРТ/СТОП, чтобы включить режим ACC. Когда кнопка СТАРТ/СТОП находится в режиме ACC, нажмите на педаль тормоза, индикатор кнопки СТАРТ/СТОП загорится зеленым цветом. Двигатель можно запустить путем короткого нажатия кнопки СТАРТ/СТОП.

 Если кнопка СТАРТ/СТОП после остановки двигателя остается в режиме «ACC», электрооборудование автомобиля будет потреблять энергию аккумуляторной батареи. Продолжительное потребление электроэнергии может привести к разрядке аккумуляторной батареи и последующим трудностям с запуском двигателя. Когда кнопка СТАРТ/СТОП находится в положении ACC, а электронный рычаг переключения передач находится в положении P более 30 минут, кнопка СТАРТ/СТОП автоматически перейдет в положение ВЫКЛ. ◀

- ON (ВКЛ)

Если нажать педаль тормоза и непродолжительно нажать кнопку СТАРТ/СТОП, будет запущен двигатель. Если непродолжительно нажать кнопку СТАРТ/СТОП без нажатия педали тормоза, зажигание будет выключено.

 Если кнопка СТАРТ/СТОП после остановки двигателя остается в режиме ВКЛ, электрооборудование автомобиля будет потреблять энергию аккумуляторной батареи. Продолжительное потребление электроэнергии может привести к разрядке аккумуляторной батареи и последующим трудностям с запуском двигателя.

Когда кнопка СТАРТ/СТОП находится в положении ВКЛ, а электронный рычаг переключения передач находится в положении P более 30 минут, кнопка СТАРТ/СТОП автоматически перейдет в положение ВЫКЛ. ◀

- START (ЗАПУСК)

Это положение используется для запуска двигателя. Если при выключенном двигателе нажать педаль тормоза и непродолжительно нажать кнопку СТАРТ/СТОП, будет запущен двигатель. Когда кнопка СТАРТ/СТОП находится в положении СТАРТ, двигатель будет продолжать запускаться до тех пор, пока не начнет работать.

Описание индикаторов кнопки СТАРТ/СТОП:

- Если кнопка СТАРТ/СТОП находится в положении ВЫКЛ, индикатор кнопки СТАРТ/СТОП не будет гореть;
- Если условия для запуска не соблюдены и кнопка СТАРТ/СТОП находится в положении АСС или ВКЛ, индикатор кнопки СТАРТ/СТОП будет гореть оранжевым цветом;
- Если условия для запуска соблюдены и кнопка СТАРТ/СТОП находится в положении АСС или ВКЛ, индикатор кнопки СТАРТ/СТОП загорится зеленым цветом;
- Индикатор кнопки СТАРТ/СТОП не будет гореть после запуска двигателя.

Запуск двигателя (бесключевой запуск)

Для запуска двигателя необходимо выполнить следующие условия:

1. Действительный смарт-ключ в рабочем состоянии должен находиться внутри автомобиля;
2. Рычаг селектора коробки передач находится в положении Р или N;
3. Нажата педаль тормоза;
4. Нажата кнопка СТАРТ/СТОП для запуска двигателя;

Функция аварийного запуска

Когда кнопка СТАРТ/СТОП находится в положении АСС, а действительный смарт-ключ находится в автомобиле, не нажимайте в это время на педаль тормоза, а нажмите кнопку СТАРТ/СТОП и удерживайте ее более 15 секунд, чтобы запустить автомобиль.

Функция запуска в режиме ожидания

Когда уровень заряда батареи смарт-ключа низкий или батарея разрядилась, можете поместить смарт-ключ в подстаканник для аварийного запуска.

 Если уровень заряда батареи смарт-ключа низкий, пожалуйста, обратитесь в сервисный центр Geely, чтобы заменить батарею. ◀

 Работа двигателя обеспечивается различными электронными устройствами, находящимися внутри автомобиля. Установка дополнительных электрических компонентов или аксессуаров изменяет рабочие характеристики двигателя. По этой причине, прежде чем устанавливать какие-либо дополнительные электрические приборы, проконсультируйтесь с сервисным центром Geely. При несоблюдении данного требования возможны нарушения в работе двигателя. На устранение повреждений, вызванных такими действиями, действие гарантии не распространяется. ◀

 При нажатии и удержании пускового переключателя в течение трех секунд двигатель будет выключен. Запрещается останавливать автомобиль таким способом за исключением вынужденной аварийной остановки. Это может привести к дорожно-транспортному происшествию или снижению безопасности людей, находящихся в автомобиле. ◀

Процедура запуска двигателя

1. Автомобиль оснащен системой бесключевого пуска. Для запуска двигателя нажмите педаль тормоза и кнопку СТАРТ/СТОП. После запуска двигателя отпустите кнопку СТАРТ/СТОП. По мере прогрева двигателя обороты холостого хода будут снижаться. Не повышайте обороты двигателя сразу после его запуска. Увеличивайте нагрузку на двигатель и трансмиссию постепенно, чтобы моторное масло предварительно прогрелось и смазало все работающие детали.
2. Если смарт-ключ не находится в автомобиле или подвергается помехам, на дисплее комбинации приборов появится текстовая

подсказка; в это время двигатель не может быть запущен. Автомобиль оснащен системой запуска с компьютерным управлением. Эта функция помогает в запуске двигателя и защитных компонентов. Если нажать и отпустить кнопку СТАРТ/СТОП, стартер будет проворачивать коленчатый вал двигателя несколько секунд до тех пор, пока двигатель не начнет работать. Если двигатель не запускается, даже если вы держите кнопку СТАРТ/СТОП нажатой, операция по запуску будет остановлена, чтобы избежать повреждения стартера. Нажмите кнопку СТАРТ/СТОП еще раз для следующего запуска.

 Если кнопку СТАРТ/СТОП нажать сразу после неудачной попытки запуска двигателя, стартер перегреется и выйдет из строя. Поэтому между попытками запуска следует выждать по меньшей мере 30 секунд. После 3 последовательных запусков рекомендуемый интервал составляет более 2 минут, так как двигатель должен быть перезапущен только после того, как стартер остынет. ◀

Если двигатель не запускается

Перед проверкой вы должны запустить автомобиль в соответствии со стандартной процедурой запуска, указанной в разделе "Запуск двигателя", и убедиться, что топлива достаточно. Ваш автомобиль оснащен электронной противоугонной системой, поэтому проверьте возможность запуска двигателя другим ключом. Если автомобиль можно запустить с помощью другого ключа, вероятно, что ваш смарт-ключ неисправен. Свяжитесь с сервисным центром Geely для проверки. Если ни один из ваших смарт-ключей не работает, система может быть неисправна. Пожалуйста, как можно скорее обратитесь в сервисный центр Geely для проверки.

Если двигатель не запускается или частота вращения коленчатого вала недостаточна,

следует выполнить описанные ниже действия:

1. Проверьте, плотно ли закреплены и очищены ли клеммы аккумулятора.
2. Если нет проблем с клеммами аккумулятора, включите салонную лампу. При запуске автомобиля, если салонная лампа не горит, тускнеет или гаснет, это указывает на то, что аккумулятор разрядился. Попробуйте запустить его с помощью стартовых проводов и другого автомобиля. Пожалуйста, обратитесь к разделу "Запуск от внешнего источника" в главе 6 "Устранение неисправностей".

Если салонная лампа горит нормально, но двигатель не запускается, пожалуйста, обратитесь в сервисный центр Geely для проверки.

 Не пытайтесь запустить двигатель буксиром или накатом, это может привести к повреждению автомобиля или к аварии в случае неожиданного запуска двигателя, а каталитический нейтрализатор может перегреться и таким образом вызвать возгорание. ◀

Если частота вращения коленчатого вала соответствует норме, но двигатель не запускается:

1. Продолжительные попытки запуска двигателя могут привести к переполнению цилиндров топливом. Попробуйте нажать педаль акселератора до упора, а затем запустить двигатель.
2. Если двигатель все еще не запускается, потребуется регулировка или ремонт. Пожалуйста, как можно скорее обратитесь в сервисный центр Geely для проверки.

Вождение автомобиля

Особое внимание следует уделять низко расположенным компонентам, таким как нижние защитные щиты автомобиля и выхлопные трубы, в следующих ситуациях:

- При движении по дорогам и трассам с плохими условиями эксплуатации.
- При движении по обочине дороги.
- Вождение на крутых склонах и т. д.



Особую осторожность следует проявлять, когда автомобиль полностью загружен. ◀



Не останавливайте двигатель с турбонагнетателем после движения с нагрузкой. Потому что, если двигатель внезапно заглохнет при полной нагрузке и высокой температуре, масляный насос перестанет работать, а смазочное масло не сможет забрать тепло деталей внутри нагнетателя, нагнетатель будет поврежден из-за перегрева. ◀

Период обкатки нового автомобиля



Период обкатки нового двигателя используется для притирки поверхностей и сокращения фрикционного износа движущихся деталей, чтобы увеличить срок службы автомобиля и добиться максимальной экономии топлива. После покупки нового автомобиля владельцу следует придерживаться перечисленных ниже требований. Период обкатки нового автомобиля составляет 3000 км. В начале использования следует руководствоваться приведенными ниже пунктами:

- Избегайте нажатия на педаль акселератора до упора при запуске и движении автомобиля.
- В период обкатки следует выбирать маршруты по хорошим дорогам, избегая поездок по грязным и песчаным участкам.
- Избегайте длительной работы двигателя на холостом ходу.
- Избегайте быстрого ускорения.

- Избегайте аварийного торможения в течение первых 300 км.
- Не двигайтесь на одной и той же скорости в течение длительного времени, независимо от того, высокая это скорость или низкая. ◀

Использование автомобиля в холодном климате (ниже 0 °C)



90% износа подвижных частей двигателя происходит, когда двигатель находится в холодном состоянии. Чтобы уменьшить износ, продлить срок службы двигателя и сэкономить топливо, для холодного запуска необходимы следующие простые методы:

- После запуска начинать движение после 2-3 минут холостого хода.
- После начала движения автомобиль должен двигаться со скоростью 40 км/ч или меньше. После того как индикация температуры охлаждающей жидкости начнет меняться (50-60 °C), можно будет осуществлять движение в обычном режиме. Когда температура охлаждающей жидкости двигателя достигнет средней отметки шкалы, наступят наилучшие условия для работы. ◀



Если движение на короткие расстояния в холодную погоду происходит часто в течение длительного времени, учитывая тот факт, что температура охлаждающей жидкости не может достичь средней отметки шкалы и что вредные вещества в моторном масле не могут испариться, моторное масло ухудшится, движущиеся части двигателя изнаются, а расход топлива увеличится. Если температура охлаждающей жидкости не достигает средней отметки шкалы во время движения в течение одной недели, вождение при нормальной температуре охлаждающей жидкости (достижение средней отметки шкалы) в течение более чем 10 минут может продлить срок службы моторного масла. ◀



Перед поездкой на короткие расстояния сильно нажмите несколько раз на педаль акселератора, чтобы облегчить выпуск водяного пара из выхлопных труб. ◀

Стоянка над горючими материалами



Если под кузовом автомобиля находятся легковоспламеняющиеся материалы, они могут воспламениться из-за воздействия высокотемпературных выхлопных газов. Поэтому никогда не останавливайтесь на бумаге, листьях, сене или других легковоспламеняющихся материалах. ◀

Экономичное вождение

Разница расхода топлива при различных стилях вождения может достигать 10%~15%. Чтобы сэкономить топливо и защитить окружающую среду, пожалуйста, ведите машину экономично.



Чтобы сэкономить топливо и защитить окружающую среду, пожалуйста, ведите машину экономично. Пожалуйста, соблюдайте правила дорожного движения в целях обеспечения безопасности и не создавайте помех другим водителям и движению общественного транспорта. ◀

1. Плавный запуск

При ускоренном запуске и увеличении скорости расход топлива возрастает. Избегайте резкого нажатия педали акселератора в начале движения и при ускорении. Плавно начиная движение и умеренно ускоряя автомобиль, можно добиться значительной экономии топлива.

2. Экономичная скорость движения

Экономичной считается скорость движения 40–60 км/ч по обычной дороге и 80–100 км/ч по автострате. Для обеспечения безопасности и более экономичного расхода топлива, поддерживайте экономичную скорость движения.

3. Избегание ненужного торможения
Соблюдайте разумную дистанцию до следующего впереди автомобиля, избегайте частого торможения. Заметив красный сигнал, прибегните к торможению двигателем при включенной передаче.

4. Выключение двигателя при длительной остановке

Топливо расходуется в том числе при работе двигателя на холостом ходу. Если время парковки составляет 1 минуту и больше, в случае пробок, длительного ожидания и т. д. двигатель должен быть выключен. Экономия топлива на холостом ходу в течение 30-40 секунд превышает количество топлива, необходимого для перезапуска двигателя.

5. Низкое аэродинамическое сопротивление

Открывание окон на высокой скорости существенно повышает аэродинамическое сопротивление, что ведет к повышенному расходу топлива. При движении со скоростью 80 км/ч и выше закрывайте окна.

6. Нормализованное давление в шинах
Регулярно проверяйте давление в шинах. Чрезмерно низкое давление в шинах может увеличить сопротивление качению и привести к увеличению расхода топлива.

7. Минимизация кондиционирования воздуха

Кондиционер значительно увеличивает нагрузку на двигатель, поэтому используйте кондиционер только при необходимости. При движении с небольшой скоростью лучше открыть окна для вентиляции. Использование кондиционера в режиме внутренней циркуляции будет более энергоэффективным решением.

8. Уменьшение нагрузки автомобиля
Каждый килограмм дополнительного веса может увеличить расход топлива, поэтому регулярно убирайте лишние предметы из автомобиля.

9. Регулярное техническое обслуживание
Проводите техническое обслуживание согласно установленному графику, чтобы поддерживать автомобиль в исправном состоянии. Хорошее техническое состояние двигателя не только повышает безопасность движения, но и способствует экономии топлива.
10. Планирование маршрута движения
Оптимизируйте маршрут и старайтесь избегать перегруженных участков дороги. Это экономит время и помогает снизить расход топлива.
11. Размер шин
Использование шин большего диаметра или ширины может привести к увеличению расхода топлива.

Осторожное вождение

Осторожное вождение означает постоянную готовность к неожиданным ситуациям. Самое главное для осторожного вождения – пристегнуть ремни безопасности.



Предполагайте, что другие участники дорожного движения (пешеходы, велосипедисты и другие водители) могут быть неосторожны и совершать ошибки, предугадывайте их действия и готовьтесь к адекватному реагированию. ◀



Поддерживайте достаточную дистанцию между своим автомобилем и автомобилем, следующим впереди, и концентрируйтесь на движении. Отвлечение внимания водителя может привести к столкновению, в результате которого он может получить травму или погибнуть. Эти простые методы осторожного вождения могут спасти вам жизнь. ◀

Вождение в состоянии алкогольного опьянения



Вождение в состоянии алкогольного опьянения очень опасно. Даже небольшое количество алкоголя может повлиять на реакцию, чувства, внимание и здравомыслие человека. Вождение в нетрезвом виде может стать

причиной тяжелых травм и даже летального исхода. Не садитесь за руль в состоянии алкогольного опьянения и не садитесь в автомобиль под управлением пьяного водителя. Вызовите такси или попросите кого-нибудь, кто не находится в состоянии алкогольного опьянения, сесть за руль. Алкоголь влияет на водителей в четырех аспектах: способность оценивать обстановку, мышечная координация, зрение и внимание. По статистике причины, связанные с алкоголем, составляют значительную часть всех причин смерти, связанных с автомобилями. В большинстве случаев причиной смерти является вождение в состоянии алкогольного опьянения. Самый эффективный способ устранить угрозу безопасности на дорогах – это не допускать вождения транспортных средств нетрезвыми водителями. Медицинские исследования показывают, что алкоголь, находящийся в организме, повышает тяжесть травм при авариях (особенно травм головного мозга, позвоночника и области сердца). Это означает, что для любого нетрезвого человека (водителя или пассажира) вероятность летального исхода или инвалидности вследствие травмирования при ДТП будет выше, чем для трезвых людей. ◀

1

2

3

4

5

6

7

8

Движение по обводненным участкам



Во избежание повреждения автомобиля при движении по воде (например, при затоплении дороги) следует обратить внимание на следующее:

- Определите глубину воды перед движением. Уровень воды никогда не должен превышать четверти высоты колеса.
- Двигайтесь с максимальной скоростью 5 км/ч. Если скорость автомобиля выше, то перед ним могут образоваться волны, которые могут привести к попаданию воды в систему впуска двигателя или другие компоненты автомобиля.
- Ни при каких обстоятельствах не останавливайтесь, не двигайтесь задним ходом и не выключайте двигатель в воде.



- После преодоления обводненного, грязного и аналогичного участка дороги эффективность тормозной системы снижается. Это повышает вероятность ДТП!
- После движения по воде избегайте резкого ускорения и экстренного торможения.
- После движения по воде тормоза должны быть очищены и высушены как можно скорее путем прерывистого торможения. Применяйте торможение,

когда это позволяют дорожные условия, позволяя тормозам высохнуть и очистить тормозные диски. Не создавайте помех для других участников дорожного движения, чтобы избежать дорожно-транспортных происшествий. ◀



- Некоторые компоненты автомобиля, такие как двигатель, трансмиссия, шасси или электрическая система, могут быть серьезно повреждены при движении по воде.
- Волны, генерируемые встречными автомобилями, могут быть выше допустимого уровня воды в автомобиле.
- Под водой могут быть скрыты ямы, грязь и камни. Это повышает сложность движения по обводненным участкам.
- Избегайте движения по участкам, затопленным соленой водой. Соль способствует развитию коррозии. Любые компоненты, подвергнутые воздействию соленой воды, следует сразу же промыть пресной водой.

После преодоления обводненного участка рекомендуется проверить автомобиль в сервисном центре Geely. ◀

Управление автомобилем

Следующие три системы являются основными в управлении автомобилем: тормозная система, рулевое управление и система управления двигателем (педаль акселератора). Иногда при движении по заснеженной или обледеневшей поверхности сила сцепления между шинами и дорожным покрытием является недостаточной для уверенного управления. Возникает опасность потери управления автомобилем. Установка оборудования сторонних производителей может ухудшить эксплуатационные качества автомобиля.

Сигнализация о превышении скорости*

Если скорость движения, отображаемая на спидометре комбинации приборов, превышает установленную для сигнализации скорость, включается звуковой сигнал, а на экране комбинации приборов отображается подсказка о необходимости замедлить движение автомобиля и безопасно управлять им. Диапазон установки значения скорости для сигнализации о превышении скорости составляет 30–240 км/ч. Например, если выбрать для сигнализации о превышении скорости значение 120 км/ч, то она будет работать при скорости выше 120 км/ч, оповещая водителя о необходимости контролировать скоростной режим. Если скорость автомобиля снижается до 115 км/ч, сигнализация отключается. С помощью меню комбинации приборов можно включить и отключить сигнализацию о превышении скорости, а также установить значение для срабатывания сигнализации и громкость сигнализации.

Включение и отключение сигнализации превышения скорости

Нажмите клавишу переключения режима  на рулевом колесе, чтобы войти в интерфейс меню комбинации приборов, и выберите настройки автомобиля → сигнализация о превышении скорости → включение/выключение с помощью правой клавиатуры на рулевом колесе. См. раздел "Меню и настройки" в главе 2 "Инструменты и средства управления".

Установка скорости сигнала о превышении скорости

Войдите в меню комбинации приборов → настройки автомобиля → сигнализация о превышении скорости → скорость. См. раздел "Информация меню и настройки" в главе 2 "Инструменты и средства управления".

Трехкомпонентный каталитический нейтрализатор

Выхлопная система автомобиля оснащена трехкомпонентным каталитическим нейтрализатором, который служит для преобразования окиси углерода (CO), углеводородов (HC), окислов азота (NOX) и других ядовитых веществ, содержащихся в отработавших газах, в углекислый газ, воду и азот.

Ненадлежащая эксплуатация может привести к повреждению трехкомпонентного каталитического нейтрализатора. Чтобы сократить вероятность повреждения, необходимо соблюдать приведенные ниже рекомендации.

 Температура выхлопных газов очень высока. Следите за тем, чтобы на месте стоянки автомобиля не было сухой травы, листьев и других горючих материалов, которые могли бы соприкоснуться с компонентами выхлопной системы автомобиля, поскольку в сухую погоду это может привести к возгоранию. ◀

 Пропуски зажигания, понижение мощности, работа с переборами и другие неисправности двигателя могут привести к серьезному повреждению трехкомпонентного каталитического нейтрализатора. ◀

 Пожалуйста, следуйте инструкциям в Руководстве по гарантийному обслуживанию и Руководстве по техническому обслуживанию и обращайтесь в сервисный центр Geely для проведения технического обслуживания. ◀

Требования к топливу

- Используйте только рекомендованное топливо. Дополнительные сведения см. в разделе "Рекомендуемые масла и жидкости и объемы" главы 8 "Технические данные".
- Не допускайте полного расхода топлива в топливном баке, так как так как это приведет к пропускам

1

2

3

4

5

6

7

8

воспламенения в двигателе и повреждению каталитического нейтрализатора.

Требования к запуску

- Не продолжайте процедуру запуска после нескольких неудачных попыток. Как можно скорее произведите осмотр и ремонт.
- Не пытайтесь завестись, многократно нажимая на педаль акселератора.
- Не заводите автомобиль, толкая или буксируя его.

Требования к вождению

- Не перегружайте двигатель и не допускайте превышения предельной скорости.
- Не выключайте автомобиль, когда он находится на передаче.
- В случае падения мощности во время работы автомобиля, немедленно примите меры к выяснению причин и устранению неисправности.
- Не вынимайте элементы зажигания во время работы двигателя.
- Не водите автомобиль по таким местам, на которых возможны удары по днищу автомобиля.

Предупреждение об опасности обработавших газов двигателя

Контроль выбросов выхлопных газов

Неэтилированный бензин и моторное масло должны использоваться в соответствии с указаниями. Соединения свинца, содержащиеся в топливе, а также примеси в моторном масле могут повредить трехкомпонентный каталитический нейтрализатор.

Выхлопные газы двигателя

- Если автомобиль припаркован в гараже и двигатель не выключен, не закрывайте дверь гаража, это может привести к отравлению угарным газом или даже смерти.
- Если вы чувствуете запах выхлопных газов внутри автомобиля, найдите причину и постарайтесь немедленно устранить ее.
- Если остановить автомобиль или прекратить поездку для устранения проблемы невозможно, откройте все окна.
- Эксплуатация неисправного двигателя может привести к повреждению трехкомпонентного каталитического нейтрализатора.
- Если обнаружится, что двигатель работает неравномерно или возникают трудности с холодным запуском двигателя, пожалуйста, как можно скорее обратитесь в сервисный центр Geely для проверки.
- При работающем двигателе трехкомпонентный каталитический нейтрализатор нагревается до высокой температуры. Не допускайте соприкосновения горячих материалов с горячим корпусом трехкомпонентного каталитического нейтрализатора.



Избегайте вдыхания выхлопных газов двигателя. Выхлопные газы содержат окись углерода, которая является бесцветным газом без запаха, который может привести к потере сознания и даже летальному исходу.

Следите за тем, чтобы в выпускной системе не было утечек и неплотных соединений. Как можно чаще проверяйте выпускную систему. После удара днищем о какой-либо предмет или при появлении постороннего звука со стороны выпускной системы немедленно проведите проверку.

Не используйте двигатель в гараже или в закрытом помещении, за исключением случаев, когда автомобиль въезжает в гараж или выезжает из него. Не допускайте длительной стоянки автомобиля с работающим двигателем. Если это все-таки неизбежно, остановите автомобиль на открытом месте и переведите кондиционер в режим забора наружного воздуха. Во время движения необходимо следить за тем, чтобы дверь багажника была закрыта, потому что открытый или незакрытый багажника позволит выхлопным газам проникнуть в автомобиль.

Для того чтобы вентиляционная система автомобиля функционировала должным образом, в решетках воздухозаборника перед лобовым стеклом не должно быть снега, листьев или других предметов.

Если вы чувствуете запах выхлопных газов в автомобиле, откройте окна и закройте багажник. Пожалуйста, обратитесь в сервисный центр Geely для осмотра.



Топливная система

Требования к топливу



Пожалуйста, используйте неэтилированный бензин RON 95 или выше. При использовании низкосортного бензина трёхкомпонентный каталитический нейтрализатор может получить серьезные повреждения. Использование рекомендованного топлива является важной частью надлежащего технического обслуживания автомобиля. Для поддержания равномерной работы двигателя и достижения оптимальных эксплуатационных характеристик автомобиля следует использовать неэтилированный бензин с номинальным октановым числом 95 или выше. Двигатель, работающий на бензине с октановым числом меньше 95, издает специфические стуки, также называемые «детонацией». Если это происходит, пожалуйста, как можно скорее заправьте бензин с октановым числом 95 или выше. В этом случае при первой возможности перейдите на использование бензина с октановым числом 95 или выше. Если сильные детонационные стуки слышны при использовании бензина с октановым числом 95 и выше, возможно требуется ремонт двигателя. Производитель не рекомендуем использовать топливо, содержащее присадку, повышающую октановое число, под названием метилциклопентадиенилтрикарбонил марганца (ММТ).

1

2

3

4

5

6

7

8

Правила безопасности на автозаправочной станции

 Бензин чрезвычайно горюч и может легко взорваться в помещении без циркуляции воздуха.

При заправке необходимо:

- Выключить двигатель.
- Не курить и не пользоваться открытым пламенем.
- Не пользоваться мобильным телефоном.
- Не допускать проливов топлива.
- Избегать переливания. ◀

Крышка топливного бака и заправка

Лючок топливного бака находится на задней правой стороне автомобиля. Лючок топливного бака может быть открыт только тогда, когда автомобиль отперт. Конкретные операции заключаются в следующем:

1. Остановите машину и выключите двигатель.

2. Нажмите на левую сторону лючка топливного бака, чтобы он открылся. Привязанная крышка бака расположена под лючком топливного бака.



3. Медленно поверните крышку бака против часовой стрелки, чтобы снять ее.



4. Во время заправки вставьте нижний фиксирующий штифт крышки бака в крепежное отверстие в кронштейне.



5. Во время заправки полностью вставьте заправочный пистолет в горловину, чтобы предотвратить проливание топлива.
6. После заправки поверните крышку бака по часовой стрелке, пока не услышите щелчок и не убедитесь, что крышка бака полностью закрыта.
7. Когда крышка бака закрыта, убедитесь, что трос не перекручен, и закройте лючок бака.

Трансмиссия

Автоматическая коробка переключения передач

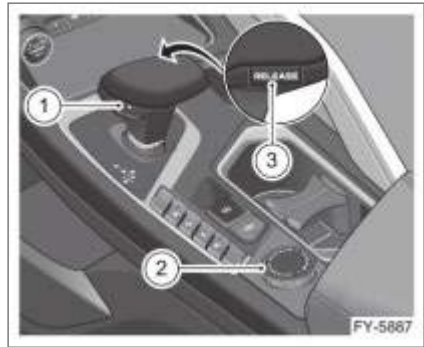

1. Переключатель передачи Р
2. Переключатель режима привода
3. Кнопка разблокировки передач

Информация о передачах Р (Парковка)

Когда электронный рычаг переключения передач находится в этом положении, ведущие колеса механически блокируются, одновременно позволяя двигателю запуститься. Когда кнопка пуска и остановки находится в положении АСС/ВКЛ, а автомобиль находится на передаче Р, переключатель передачи Р и индикатор Р будут подсвечиваться оранжевым цветом, а индикаторы других передач будут подсвечиваться белым цветом. Чтобы переключиться с передачи (Р) на передачу (D) или (R), необходимо сначала нажать на педаль тормоза, а затем нажать кнопку разблокировки передачи на электронном рычаге переключения передач. Не нажимайте на переключатель передач Р.

 Передача (Р) может быть включена только тогда, когда автомобиль неподвижен, в противном случае коробка передач будет повреждена. ◀

i Двигатель может быть запущен только тогда, когда электронный рычаг переключения передач находится на передаче (P) или (N). ◀

D (Передний ход)

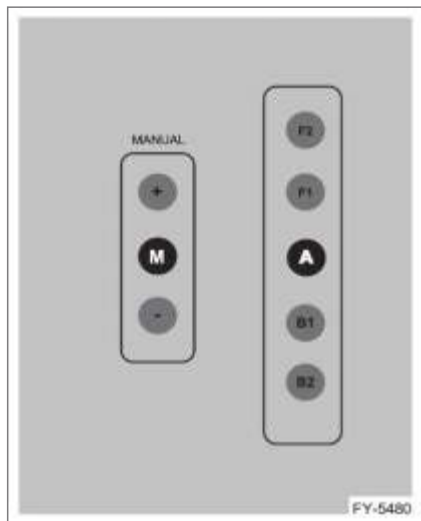

Передача для движения вперед с автоматическим переключением передач. Когда автомобиль неподвижен, для того чтобы перейти из передачи (D) в передачу (N), необходимо нажать на педаль тормоза и перевести электронный рычаг переключения передач вперед в положение F1. Чтобы переключиться с передачи (D) на заднюю передачу (R), нажмите на педаль тормоза и нажмите кнопку разблокировки передач, а затем переведите электронный рычаг переключения передач вперед в положение F2. Если одновременно нажать кнопку разблокировки передач и переключатель передач P, то на дисплее комбинации приборов будет показано, что трансмиссия переходит в положение P, а затем в положение R. Эта стратегия является обычной стратегией защиты передачи. Чтобы включить передачу (P), нажмите переключатель P, когда автомобиль неподвижен, и вам не нужно будет нажимать на электронный рычаг переключения передач.

▶ Когда автомобиль неподвижен, источник питания автомобиля должен быть включен, в противном случае передачи (R) и (P) не могут быть включены после передачи (D). ◀

▶ Когда стояночный тормоз отключен и электронный рычаг переключения передач находится на передаче (D) или (R), если водитель отпустит педаль тормоза, автомобиль автоматически поедет вперед или назад. ◀

i Когда стояночный тормоз отключен и электронный рычаг переключения передач находится в передаче (D) или (R), если водитель отпустит педаль тормоза, автомобиль начнет движение (по ровной дороге). Если уклон дороги не превышает 8 градусов, автомобиль также будет двигаться. Если уклон дороги больше 8 градусов, автомобиль может откатиться. ◀

R (Задний ход)

Движение задним ходом. Когда автомобиль неподвижен, чтобы включить передачу (P) после передачи (R), вам нужно только нажать переключатель передач P на электронном рычаге переключения передач, а не толкать электронный рычаг переключения передач назад. Для того чтобы перейти из передачи (R) в передачу (N), необходимо нажать на педаль тормоза и отодвинуть электронный рычаг переключения передач назад в положение B1. Для того чтобы переключиться с передачи (R) на (D), необходимо нажать на педаль тормоза и перевести электронный рычаг переключения передач назад в положение B2. При переключении с передачи (R) на (N) или (D), если одновременно нажать кнопку разблокировки передач и переключатель передач P, на дисплее комбинации приборов будет показано, что передача переходит в положение P, а затем в передачу (N) или (D). Эта стратегия является нормальной стратегией.



Задняя передача (R) может быть включена только тогда, когда автомобиль неподвижен и двигатель работает на холостом ходу, в противном случае трансмиссия будет повреждена. ◀

N (Нейтральная передача)

Когда электронный рычаг переключения передач находится в данном положении, трансмиссия работает на холостом ходу, а мощность двигателя не может ни передаваться на ведущие колеса, ни подаваться для торможения двигателем. Когда автомобиль неподвижен, чтобы включить передачу (P) после передачи (N), вам нужно только нажать переключатель передач P, а не переключать электронный рычаг переключения передач. Для того чтобы переключиться с передачи (N) на (R), вы должны нажать на педаль тормоза и одновременно нажать кнопку разблокировки передач, а затем выдвинуть электронный рычаг переключения передач вперед в положение F1. Чтобы переключиться с нейтральной передачи (N) на (D), необходимо нажать на педаль тормоза и перевести электронный рычаг переключения передач назад в положение B1. Для переключения с передачи (N) на (R) или (D), если одновременно нажать кнопку отпирания передачи и переключатель передач P, на дисплее комбинации приборов будет показано, что передача переходит в положение P, а затем в целевую передачу. Эта стратегия является обычной стратегией защиты передачи.

Буксируйте или мойте автомобиль на передаче (N). Автомобиль может быть удержан в передаче (N) следующими двумя способами:

1. Когда двигатель работает, выберите передачу N, установите кнопку СТАРТ/СТОП в положение ВЫКЛ и нажмите переключатель стояночный тормоз. Тогда стояночный тормоз не сможет отключиться автоматически, и автомобиль останется на передаче N.
2. Когда кнопка СТАРТ/СТОП находится в положении ВЫКЛ, не нажимая на педаль тормоза, переведите кнопку

СТАРТ/СТОП в положение ВКЛ, затем нажмите педаль тормоза, переключатель стояночный тормоз и кнопку разблокировки передач, чтобы переместить ее вперед в положение F1, и передача N будет включена.



Когда автомобиль движется под уклон, не переводите электронный рычаг переключения передач на нейтральную передачу (N), в противном случае тормозной эффект двигателя не может быть использован для помощи рабочему тормозу. ◀

M (Ручной режим)

- +: Увеличение передачи в ручном режиме
- : Уменьшение передачи в ручном режиме

1

2

3

4

5

6

7

8

Функция переключения передач лепестковым переключателем*



Лепестковый переключатель передач находится на задней стороне рулевого колеса управления.

- При движении в ручном режиме запросы на ручное переключение передач вверх или вниз выполняются через лепестковый переключатель передач.
- Используйте лепестковый переключатель, чтобы временно перейти из автоматического режима в ручной. Через некоторое время автомобиль автоматически выйдет из ручного режима и вернется в первоначальный автоматический режим.
- Если водитель нажимает на лепестковый переключатель в положение +/- и удерживает его в течение 1 секунды, автомобиль может выйти из ручного режима и переключиться в первоначальный автоматический режим.
- При работе с электронным рычагом переключения передач водитель может выйти из ручного режима, переключив электронный рычаг в соответствующий режим.

 Ручной режим отображается на приборной панели во время работы ручного режима. ◀

 Если кнопка СТАРТ/СТОП находится в положении ВЫКЛ, когда передача находится в положении, отличном

от N, то передача принудительно возвращается в положение (P). В положении N, когда кнопка СТАРТ/СТОП находится в положении ВЫКЛ, скорость автомобиля ниже 1 км/ч и действует ЕРВ, трансмиссия перейдет в положение P за 1 секунду. На панели переключения передач будет гореть индикатор передачи, на которой в данный момент находится автомобиль, а на дисплее комбинации приборов также будет отображаться соответствующая информация о положении передачи. ◀

Операция переключения передач Парковка

При длительной парковке или остановке на уклоне: после полной остановки автомобиля нажмите переключатель стояночный тормоз для активации стояночного тормоза, затем нажмите переключатель передач P и установите электронный рычаг переключения передач на передачу (P). В этот момент автоматическая коробка передач и селектор переключения передач заблокируются. Кратковременная стоянка электронный рычаг переключения передач может быть установлен на нейтральную передачу (N). Чтобы надежно зафиксировать автомобиль, нажмите переключатель стояночный тормоз для активации стояночного тормоза.

Даже если вы намерены припарковать автомобиль на короткий промежуток времени, не рекомендуется удерживать педаль тормоза в передаче D, R или M, это повлияет на срок службы автоматической коробки передач.

 При движении автомобиля ни при каких обстоятельствах не допускается переключение электронного рычага переключения передач в передачу (P), иначе это приведет к серьезным механическим повреждениям и потере управления автомобилем. ◀

Вождение

Если вам нужно запустить двигатель с передачи (Р) или (N), подождите не менее трех секунд, после того как двигатель заработает плавно, нажмите на педаль тормоза, нажмите кнопку разблокировки передачи и установите электронный рычаг переключения передач в передачу (D), затем отпустите педаль тормоза и плавно нажмите педаль акселератора. Система автоматической коробки передач выберет наиболее подходящую передачу в соответствии с условиями эксплуатации, например, нормальное вождение, подъем, буксировка тяжелых предметов и так далее.

 Включайте передачу, прежде чем нажать педаль акселератора. Запрещается нажимать педаль акселератора во время или до включения передачи. ◀

Движение задним ходом

Когда двигатель работает плавно, а автомобиль неподвижен, нажмите педаль тормоза, кнопку разблокировки электронного рычага переключения передач и установите электронный рычаг переключения передач на передачу (R), затем отпустите педаль тормоза и осторожно нажмите педаль акселератора.

Ручной режим

После переключения электронного рычага переключения передач на передачу D переключите его влево, чтобы перейти в режим ручного переключения передач. В ручном режиме селектор автоматически возвращается в среднее положение. Каждая операция (в направлении "+") приводит к переключению передачи на одну вверх; и каждая обратная операция (в направлении "-") приводит к переключению передачи на одну вниз.

 При движении автомобиля на затяжном или крутом спуске сначала необходимо снизить скорость, понизить передачу и по мере

необходимости нажать педаль тормоза для обеспечения безопасного движения автомобиля с постоянной скоростью. Не допускается частое и продолжительное нажатие на педаль тормоза, это может привести к отказу тормозной системы. При включении пониженной передачи на ровной дороге необходимо иметь в виду, что резкое переключение может привести к скольжению и пробуксовке колес. При движении по заснеженным или грязным дорогам, если селектор находится на передаче (D), при проскальзывании ведущих колес вы можете перевести электронный рычаг переключения передач в ручной режим и включить более низкую передачу. ◀

Принудительное понижение передачи

Нажмите педаль акселератора до упора, и коробка передач автоматически выберет пониженную передачу, соответствующую частоте вращения двигателя и скорости автомобиля, для достижения максимального ускорения. Если обороты двигателя достигают максимально допустимого значения для данной передачи, коробка передач автоматически включит повышенную передачу.

 Резкое ускорение может привести к заносу автомобиля и потере тяги, особенно при езде по ровной, скользкой дороге. Это может стать причиной потери управления автомобилем и привести к аварии и серьезным травмам.

- Понижать передачу и резко разгонять автомобиль разрешается только в том случае, если сделать это позволяют дорожные и погодные условия, дорожная обстановка и хорошая видимость, а также если разгон и стиль вождения не будут представлять опасности для других участников движения.
- При выключении системы контроля устойчивости (ESP), включение режима понижения передачи приведет к пробуксовке колес и потере устойчивости автомобиля. ◀

▶ При парковке на уклоне с включенной передачей (D) запрещается удерживать педаль акселератора нажатой для предотвращения скатывания автомобиля. В противном случае автоматическая коробка передач перегреется и будет повреждена. ◀

▶ Запрещается начинать движение автомобиля, если селектор находится в нейтральном (N) положении. В противном случае автоматическая трансмиссия будет повреждена из-за недостаточности смазки. ◀

Спортивный режим

В спортивном режиме происходит более позднее включение повышенных передач и более раннее включение пониженных передач, так что вы можете в полной мере использовать запас мощности двигателя.

Включение



Поверните переключатель режима вождения, чтобы войти в соответствующий интерфейс, поверните переключатель режима вождения, чтобы предварительно выбрать спортивный режим, и нажмите переключатель, чтобы подтвердить вход в спортивный режим. В это время на приборном щитке отобразится значок .

Выключение

Поверните переключатель режима вождения, чтобы войти в соответствующий интерфейс, предварительно выберите какой-либо другой режим вождения, затем

нажмите переключатель режима вождения, чтобы подтвердить выбор, выйдите из спортивного режима.

Экономичный режим

В экономичном режиме все передачи будут автоматически заранее переключаться вверх и задерживаться при переключении на пониженную передачу, что позволит эффективно снизить обороты двигателя и добиться экономии топлива.

Включение



Поверните переключатель режима вождения, чтобы войти в соответствующий интерфейс, поверните переключатель режима вождения, чтобы предварительно выбрать экономичный режим, и нажмите переключатель, чтобы подтвердить вход в экономичный режим. В это время на приборном щитке отобразится значок .

Выключение

Поверните переключатель режима вождения, чтобы войти в соответствующий интерфейс, предварительно выберите какой-либо другой режим вождения, затем нажмите переключатель режима вождения, чтобы подтвердить выбор, выйдите из экономичного режима.

Режим снега

Режим снега подходит для автомобилей, движущихся по мягкому снегу или песку толщиной более 10 см, чтобы избежать трудностей запуска автомобиля в снегу или песке и помочь водителю лучше управлять автомобилем или выбраться из снега или песка.

Включение



Поверните переключатель режима вождения, чтобы войти в соответствующий интерфейс, поверните переключатель режима вождения, чтобы предварительно выбрать режим снега, и нажмите переключатель, чтобы подтвердить вход в режим снега. В это время на приборном щитке отобразится значок **S**.

Выключение

Поверните переключатель режима вождения, чтобы войти в соответствующий интерфейс, предварительно выберите какой-либо другой режим вождения, затем нажмите переключатель режима вождения, чтобы подтвердить выбор, выйдете из режима снега.

Режим песка*

Режим песка поможет избежать скольжения и поможет пользователям управлять автомобилем на гравийных дорогах.

▶ Режим песка нельзя использовать для интенсивных способов вождения, таких как быстрое вождение в песке. ◀

Включение



Поверните переключатель режима вождения, чтобы войти в соответствующий интерфейс, поверните переключатель режима вождения, чтобы предварительно выбрать режим песка, и нажмите переключатель, чтобы подтвердить вход в режим песка. В это время на приборном щитке отобразится значок **S**.

Выключение

Поверните переключатель режима вождения, чтобы войти в соответствующий интерфейс, предварительно выберите какой-либо другой режим вождения, затем нажмите переключатель режима вождения, чтобы подтвердить выбор, выйдете из режима песка.

1

2

3

4

5

6

7

8

Режим бездорожья*

В режиме бездорожья система полного привода активно вмешивается в управление, чтобы помочь автомобилям извлекаться от трудностей на дорогах из грязи, гравия и других труднопроходимых дорогах.

Включение



Поверните переключатель режима вождения, чтобы войти в соответствующий интерфейс, поверните переключатель режима вождения, чтобы предварительно выбрать режим бездорожья, и нажмите переключатель, чтобы подтвердить вход в режим бездорожья. В это время на приборном щитке отобразится значок .

Выключение

Поверните переключатель режима вождения, чтобы войти в соответствующий интерфейс, предварительно выберите какой-либо другой режим вождения, затем нажмите переключатель режима вождения, чтобы подтвердить выбор, выйдете из режима бездорожья.

Режим аварийной работы

Когда автомобиль выходит из строя и может повредить детали АКПП или в случае нарушений безопасности, связанных с АКПП, АКПП переходит в защищенное состояние, то есть в режим аварийной работы.

При входе в режим аварийной работы загорается индикатор неисправности

системы двигателя на приборной панели и появляется текстовое оповещение.

Режим аварийной работы может по возможности обеспечить безопасность водителя, АКПП и автомобиля, а также избежать повреждения АКПП и увеличения затрат на техническое обслуживание. В то же время водителю необходимо как можно скорее направить автомобиль в безопасное место или обратиться в сервисный центр Geely для проведения технического обслуживания.

Тормозная система

Рабочий тормоз

Время остановки автомобиля включает время обнаружения и время реакции. Время обнаружения – это время, которое уходит на принятие решения о нажатии на педаль тормоза. Время реакции – это фактическое время, в течение которого происходит перенос ноги на педаль тормоза. Среднее время реакции составляет примерно 0,75 секунды. Но это только среднее значение. Время реакции одного водителя может быть меньше, тогда как другой водитель затратит на это 2–3 секунды и даже больше. На время реакции влияют такие факторы, как возраст, физическое состояние, бдительность, координация движений и зрение. Алкоголь, наркотики и психическое состояние также оказывают влияние на время реакции. Но даже если время реакции составляет 0,75 секунды, автомобиль, движущийся со скоростью 100 км/ч, за это время проедет 20 м. В экстренной ситуации расстояние может быть большим; поэтому важно держаться на достаточном расстоянии от других транспортных средств. Несомненно, фактическая длина тормозного пути может существенно различаться в зависимости от типа дороги (шоссе или грунтовая дорога), состояния дорожного покрытия (мокрое, сухое или обледеневшее), рисунка протектора шин, состояния тормозной системы, массы автомобиля и приложенного тормозного усилия. Необходимо воздерживаться от ненужного экстренного торможения. Некоторые водители действуют на дороге судорожно и непредсказуемо: резко ускоряют движение, затем так же резко тормозят (вместо того чтобы вести автомобиль синхронно с транспортным потоком). Это неправильное поведение. Если циклы экстренного торможения выполнять один за другим без перерывов, тормозные механизмы будут перегреваться. Частое и резкое нажатие педали тормоза может ускорить износ тормозных механизмов. Движение с общей скоростью

транспортного потока, а также сохранение определенной дистанции между автомобилями сократит число ненужных операций торможения. Добавление неоригинальных аксессуаров также влияет на производительность вашего автомобиля.



Если при нажатии на педаль тормоза возникает резкий звук трения металла, пожалуйста, проверьте, износ тормозных колодок. Если колодка изношена до минимальной толщины, необходимо немедленно заменить тормозную колодку, чтобы обеспечить безопасное вождение. ◀



Не ставьте ногу на педаль тормоза во время движения. Несоблюдение этого требования может привести к износу и перегреву деталей тормозов, а также к увеличению тормозного пути. ◀



При спуске по длинному склону, пожалуйста, используйте торможение двигателем. Не рекомендуется нажимать педаль тормоза в течение длительного времени. Скорость автомобиля можно регулировать на третьей или второй передаче в ручном режиме. ◀



В зимний период лед на тормозном суппорте может заморозить суппорт и вызвать его заклинивание. Своевременно удалите его. ◀

Электронный стояночный тормоз (EPB)



Переключатель стояночный тормоз находится на панели переключателей центральной консоли.

Ручное отключение стояночного тормоза

Когда кнопка СТАРТ/СТОП находится в положении ВКЛ, нажмите на педаль тормоза и на переключатель стояночный тормоз одновременно. Затем отключение стояночный тормоз будет завершено, и индикатор стояночный тормоз погаснет.

Автоматическое отключение EPB

Запустите двигатель, пристегните ремень безопасности и закройте дверь со стороны водителя. Когда стояночный тормоз поднят вверх, а электронный рычаг переключения передач находится в передаче (D), слегка нажмите на педаль акселератора, после чего стояночный тормоз автоматически отключится, и индикатор стояночный тормоз погаснет.

Ручная парковка EPB

Потяните вверх переключатель стояночный тормоз, пока автомобиль неподвижен, ручная парковка будет завершена, и индикатор стояночный тормоз загорится.

После включения стояночный тормоз сигнальная лампа стояночного тормоза на комбинации приборов (P) загорится красным цветом. Если контрольная лампа не горит, пожалуйста, как можно скорее обратитесь в сервисный центр Geely для проверки. ◀

Автоматическое включение стояночного тормоза

Когда переключатель запуска находится в положении ВЫКЛ, стояночный тормоз автоматически остановит автомобиль.

Отключение функции автоматической парковки EPB (режим мойки автомобиля)

В некоторых ситуациях (например, при мойке автомобиля) не требуется автоматическое включение электрического стояночного тормоза. Чтобы отключить автоматическую функцию стояночного тормоза, нажмите выключатель электрического стояночного тормоза перед тем, как выключить зажигание.



Если горит сигнальная лампа стояночного тормоза, это указывает на неисправность электронной системы стояночного тормоза и ухудшение ее эксплуатационных характеристик. Пожалуйста, обратитесь в сервисный центр Geely для проверки.

Если электронный стояночный тормоз не включается, следует заблокировать задние колеса автомобиля для предотвращения его движения. ◀



Неадекватное использование электронного стояночного тормоза может привести к несчастным случаям и травмам. Никогда не используйте электронный стояночный тормоз для торможения в движении, за исключением экстренных ситуаций. Поскольку торможение с использованием только задних тормозов приведет к увеличению тормозного пути и может вызвать потерю устойчивости автомобиля, поэтому необходимо использовать рабочую тормозную систему. Если электрический стояночный тормоз включен, никогда не нажимайте на педаль акселератора при работающем двигателе и включенной передаче переднего хода.

Автомобиль может прийти в движение, несмотря на включенный электрический стояночный тормоз. ◀



Когда стояночный тормоз отключен, автомобиль не будет удерживаться на месте. Чтобы избежать повреждения автомобиля, серьезных травм и даже смерти, не выполняйте эту операцию на дороге с уклоном. ◀



Когда автомобиль проходит автоматическую мойку и ему необходимо двигаться, нужно установить кнопку СТАРТ/СТОП в положение ВКЛ, включить электронный рычаг переключения передач в положение N и вручную отключить стояночный тормоз. ◀

Автоматическое удержание стояночного тормоза

Функция автоматического удержания стояночного тормоза помогает водителю более комфортно трогаться с места на наклонном участке дороги. Когда автомобиль припаркован на уклоне, после отпущения педали тормоза, система продолжит тормозить, чтобы у водителя было достаточно времени для нажатия на педаль акселератора, чтобы предотвратить проскальзывание.



В зависимости от нагрузки возможно скатывание автомобиля даже при включенном автоматическом стояночном тормозе. ◀



Переключатель автоматического удержания находится на панели переключателей центральной консоли.

Включение функции автоматического удержания стояночного тормоза

При работающем двигателе закройте дверь со стороны водителя, пристегните ремень безопасности и нажмите кнопку автоматического удержания стояночного тормоза. Загорится индикатор переключателя и индикатор состояния AVH комбинации приборов.

Выключение функции автоматического удержания стояночного тормоза

При нажатии переключателя AUTOHOLD функция автоматической парковки будет отключена, а индикатор переключателя и индикатор состояния AVH комбинации приборов погаснут.

Активация и отключение функции автоматического удержания стояночного тормоза

1. Запустите двигатель, закройте дверь со стороны водителя и пристегните ремень безопасности, функция автоматического удержания будет включена. Теперь скорость автомобиля равна нулю. Нажмите педаль тормоза, и функция автоматического удержания стояночного тормоза будет активирована;
2. Плавно нажмите на педаль акселератора, и функция удержания стояночного тормоза будет автоматически отключена;
3. Если педаль акселератора не будет нажата в течение более 10 минут, автомобиль перейдет в режим включения стояночного тормоза,

и сигнальная лампа стояночного тормоза (P) загорится красным цветом.

Принудительное отключение функции автоматического удержания стояночного тормоза

1. Отстегните ремень безопасности и откройте дверь со стороны водителя или перезапустите двигатель, чтобы автоматически выйти из функции автоматического удержания.
2. Если функция автоматического удержания была активирована, отстегните ремень безопасности и откройте дверь со стороны водителя или заглушите двигатель. В это время будет активирован стояночный тормоз.

Система контроля электронных тормозов

Система контроля электронных тормозов включает в себя электронную систему контроля устойчивости (ESC), антиблокировочную тормозную систему (ABS), электронную систему распределения тормозного усилия (EBD), систему регулирования тяги (TCS), систему помощи при экстренном торможении (EBA), систему управляемого спуска (HDC), систему помощи при подъеме (HHC). Все эти системы работают совместно для повышения устойчивости и управляемости автомобиля в различных условиях движения.

Антиблокировочная тормозная система (ABS)

Антиблокировочная тормозная система (ABS) помогает предотвратить занос во время торможения. Она выполняет самопроверку при запуске автомобиля и в начале движения. Во время проверки кратковременно с характерным звуком срабатывает электродвигатель системы. Если присмотреться, можно заметить незначительное перемещение педали тормоза. Это нормальное явление.

Использование антиблокировочной функции тормозной системы

Не выполняйте прерывистое торможение. При сильном нажатии на педаль тормоза антиблокировочная система активируется автоматически. Может быть слышен звук работы насоса или электродвигателя антиблокировочной системы, а педаль тормоза начнет пульсировать. Это нормальное явление.

Экстренное торможение

Антиблокировочная тормозная система позволяет водителю одновременно маневрировать и тормозить. Нередко в чрезвычайных ситуациях сохранить эффективность рулевого управления бывает гораздо важнее, чем обеспечить максимально интенсивное торможение.

Электронное распределение тормозного усилия (EBD)

Система ABS оснащена функцией EBD (электронное распределение тормозного усилия). Система EBD автоматически распределяет тормозное усилие между передними и задними колесами, что позволяет повысить эффективность торможения при различной нагрузке.

Электронная система контроля устойчивости (ESC)

Электронная система контроля устойчивости (ESC)

Электронная система контроля устойчивости (ESC) – это активная технология безопасности, которая помогает водителю управлять автомобилем. Она автоматически корректирует нестабильность кузова и помогает предотвратить аварии. Система ESC использует передовую технологию датчиков для определения предполагаемого направления движения водителя. Когда автомобиль начинает отклоняться от полосы движения, система прикладывает тормозное усилие к колесам или уменьшает крутящий момент двигателя, чтобы направить автомобиль по верному маршруту.

При включении системы контроля устойчивости на приборной панели будет мигать индикатор неисправности системы ESC. Это также происходит, когда включена система контроля тяги. Вы можете услышать шум или почувствовать вибрацию педали тормоза. Это нормальное явление. Пожалуйста, продолжайте вести автомобиль в нужном вам направлении.

Если вы обнаружите, что электронная система контроля устойчивости неисправна, индикатор неисправности системы ESC будет непрерывно гореть, и система не будет работать должным образом. Стиль вождения должен быть скорректирован.

Электронная система контроля устойчивости автоматически включается при запуске автомобиля. Для поддержания направленного управления автомобилем система должна быть всегда включена.

1

2

3

4

5

6

7

8



Переключатель ESC OFF находится на панели переключателей центральной консоли.

Отключение системы контроля устойчивости (ESC)

Передний привод

Нажмите и удерживайте кнопку ESC OFF на панели переключателей центральной консоли, электронная система контроля устойчивости будет выключена, а на комбинации приборов загорится индикатор выключения системы ESC .

Полный привод

Нажмите и удерживайте переключатель ESC OFF на панели переключателей центральной консоли в течение 1-5 секунд, функция контроля тяги будет отключена, на приборной панели загорится индикатор выключения системы ESC , и появится текстовая подсказка “Функция контроля тяги выключена”.

 Отключите функцию ESC в следующих случаях:

- Когда автомобиль движется с противоскользящей цепью;
- При движении по глубокому снегу или рыхлой дороге;
- Если автомобиль забуксовал и его необходимо освободить методом раскочки вперед-назад. ◀

Включение системы контроля устойчивости (ESC)

Если функция ESC отключена, нажмите кнопку ESC OFF, и система будет включена. Индикатор выключения системы ESC  на комбинации приборов выключится.

Если скорость автомобиля составляет ≥ 80 км/ч, функция ESC включится автоматически.

Система экстренного торможения (EBA)

Во время экстренного торможения система помощи при торможении увеличивает тормозное усилие водителя и уменьшает тормозной путь. Большинство водителей могут вовремя нажать педаль тормоза в опасных ситуациях, но не могут приложить достаточное усилие, чтобы нажать педаль тормоза так, чтобы тормозная система производила максимальное тормозное усилие, что приводит к увеличению тормозного пути.

Система помощи при экстренном торможении активируется при быстром нажатии педали тормоза во время движения автомобиля. В этот момент EBA будет генерировать большее тормозное давление, чем при обычном торможении, чтобы позволить тормозной системе в кратчайшие сроки сгенерировать давление, необходимое для максимального торможения автомобиля. Система помощи при экстренном торможении использует давление, быстро генерируемое в тормозной системе, чтобы помочь водителю сократить тормозной путь в аварийной ситуации. После того, как педаль тормоза будет отпущена, система

помощи при экстренном торможении автоматически выключится, и тормозная система вернется в нормальное рабочее состояние.

 Система помощи при экстренном торможении только помогает водителю увеличить тормозное усилие, но это не означает, что она позволит избежать аварий, поэтому, пожалуйста, всегда обращайтесь внимание на дистанцию между движущимися автомобилями и осторожное вождение. ◀

Система управляемого спуска (HDC)*

Автомобиль обладает функцией управляемого спуска, которая автоматически ограничивает скорость движения и помогает водителю спускаться под уклон при условии, что водитель не вмешивается в управление автомобилем.



Переключатель HDC находится на панели переключателей центральной консоли.

Если автомобиль едет под уклон со скоростью менее 35 км/ч, при нажатии переключателя HDC на панели переключателей центральной консоли загорится индикаторная лампа HDC на комбинации приборов, и скорость автомобиля будет ограничена автоматически, что поможет водителю спуститься под уклон при условии, что водитель не вмешивается в управление автомобилем.



Систему можно запустить нажатием переключателя HDC только когда скорость автомобиля составляет менее 35 км/ч.

Если автомобиль идет под уклон, водитель может контролировать скорость автомобиля с помощью педалей акселератора/тормоза или клавиши LIM на рулевом колесе; диапазон регулировки скорости составляет: 4-35 км/ч; когда водитель нажимает на педаль акселератора и увеличивает скорость автомобиля до 35-60 км/ч, функция будет временно отключена; функция будет запущена, когда скорость будет снижена до 4-35 км/ч; функция может быть отключена переключателем HDC или путем увеличения скорости до >60 км/ч. ◀



В следующих случаях функция HDC может быть временно недоступна из-за высокой температуры тормозов:

- Функция HDC включена. Одновременно индикатор переключателя HDC и индикатор системы HDC на комбинации приборов выключены, а система отключена.
- Функция HDC не включена. При нажатии на кнопку HDC, индикаторы на кнопке HDC и на комбинации приборов не загорятся, система не может быть включена. ◀

Система помощи при подъеме (HNC)*

Функция помощи при подъеме (HNC) позволяет автомобилю поддерживать прежнее давление торможения (примерно до 2 секунд) после того, как водитель отпускает педаль рабочего тормоза, когда автомобиль начинает двигаться по склону, чтобы предотвратить скольжение.



Никогда не полагайтесь исключительно на систему ННС, чтобы предотвратить скольжение автомобиля. Если автомобиль стоит при полной загрузке или на крутой, обледенелой или грязной дороге, педаль тормоза должна быть нажата, чтобы предотвратить скольжение. ◀

Включение системы помощи при подъеме (ННС)

Система помощи при подъеме должна быть включена в следующих условиях:

1. Когда включена передача (D) или (R) при движении в гору.
2. Когда автомобиль удерживается на уклоне педалью тормоза.

Отключение системы помощи при подъеме

Отключите функцию помощи при подъеме в следующих условиях:

1. Когда автоматическая коробка передач переключается на передачу N или P, или когда автомобиль находится на ровной дороге.
2. Когда загорается индикатор неисправности системы ESC на комбинации приборов.

Система управления тягой (TCS)

Система управления тягой (TCS) может выявить тенденцию проскальзывания ведущего колеса во время запуска или ускорения автомобиля и контролировать скорость проскальзывания колеса, вмешиваясь в управление выходной мощностью или применяя торможение колесами, чтобы обеспечить стабильность и комфорт вождения.

TCS включается автоматически, и водитель может отключить ее с помощью переключателя ESC OFF на панели переключателей центральной консоли. Когда функция активирована или когда вы заводите или ускоряете автомобиль, система автоматически контролирует скорость скольжения ведущих колес. Когда заданное значение будет превышено, система уменьшит выходной крутящий момент мощности или при помощи гидравлики остановит колеса, чтобы предотвратить скольжение колес и тем самым уменьшить боковое сцепление; если фактическая скорость скольжения будет ниже установленного диапазона, система увеличит выходную мощность (не выше, чем требуется водителю) и уменьшит тормозной момент. Если будет выявлена неисправность, система контроля тяги (TCS) будет немедленно отключена. Когда желаемый крутящий момент водителя будет меньше возможного выходного крутящего момента, вмешательство системы управления тягой (TCS) на выходную мощность немедленно прекратится.

Нажмите кнопку ESC OFF, и система контроля тяги (TCS) будет выключена, а на комбинации приборов загорится индикатор выключения системы ESC .



Когда кнопка СТАРТ/СТОП находится в положении ACC/ON, будет выполнена самопроверка. В это время индикатор выключения электронного регулятора стабильности ESC на комбинации приборов будет постоянно включен и выключится через

несколько секунд, если неисправностей нет. При отказе системы контроля тяги (TCS) загорается индикатор неисправности системы ESC на комбинации приборов. Если неисправность не устранена, индикатор неисправности останется включенным. Если вы не можете устранить неисправность, пожалуйста, как можно скорее обратитесь в сервисный центр Geely для проверки. ◀

Система полного привода*

Система привода данного автомобиля является системой полного привода в реальном времени и не требует управления со стороны человека. При движении на высокой скорости по отличной прямой дороге автомобиль будет самостоятельно переключаться на передний привод, чтобы обеспечить безопасность, стабильность и снизить расход топлива во время движения. Когда автомобиль движется по мокрой скользкой дороге, сложной дороге в поле или запускается, поднимается или поворачивает на высокой скорости, для достижения наилучшей проходимости, безопасности и обеспечения быстрого реагирования автомобиль будет переключаться между режимом переднего привода и полного привода в соответствии с состоянием движения и состоянием дороги, чтобы обеспечить тягу и устойчивость движения.

 Вопросы, требующие внимания для технического обслуживания поломок всех колесных транспортных средств, заключаются в следующем:

- Если на приборной панели вашего автомобиля появится подсказка "Неисправность полного привода", пожалуйста, как можно скорее обратитесь в сервисный центр Geely для проверки.
- Если на приборной панели вашего автомобиля появляется подсказка "Защита от перегрева полного привода", вероятно, шины чрезмерно проскальзывают из-за движения по песчаной, скользкой дороге или дороге, покрытой льдом или снегом, и т.д. В это время система полного привода перегреется из-за чрезмерного скольжения, а на приборной панели появится сообщение и значок "Перегрев полного привода". Чтобы как можно скорее возобновить работу полного привода, его необходимо отключить. Остановите автомобиль

и переключите электронный рычаг переключения передач в положение P/N, дождитесь, пока система полного привода остынет и сообщение о перегреве исчезнет. Затем подождите не менее 15 минут и продолжайте движение после того, как система вернется в нормальное состояние. Если появилось две подсказки о перегреве подряд, пожалуйста, не делайте больше попыток. Свяжитесь с сервисным центром Geely.

- Если ваш автомобиль оснащен системой полного привода, то буксирование за два колеса запрещено при любых условиях. ◀

Система помощи при парковке

Система помощи при парковке работает на скорости менее 15 км/ч, чтобы помочь водителю избежать столкновения с объектами при парковке на передаче R (D и R для автомобилей со средней и высокой комплектацией). В зависимости от комплектации, датчики в системе помощи при парковке подразделяются на:

Тип I: четыре датчика в задней части и автоматический переключатель системы парковки;

Тип II: четыре датчика в задней части, четыре датчика в передней части и автоматический переключатель системы парковки;

Тип III: шесть датчиков сзади, шесть датчиков спереди и автоматический переключатель системы парковки.

Датчики на заднем бампере могут использоваться для обнаружения объектов на расстоянии до 1,5 м позади автомобиля. При наличии датчиков спереди они могут использоваться для обнаружения объектов на расстоянии до 1 метра от передней части автомобиля. Дальность обнаружения боковых датчиков бампера составляет 0,7 м впереди датчика.



Система помощи при парковке не является заменой зрения водителя.

- Система помощи при парковке не распознает объекты под бампером, под автомобилем или объекты, которые находятся слишком близко или слишком далеко от автомобиля.
- Система помощи при парковке может не распознать детей, велосипедистов или домашних животных.
- Система помощи при парковке может быть не в состоянии распознать очень маленькие объекты.
- Невнимательность по отношению к ситуации позади автомобиля до или во время движения задним ходом может привести к повреждению автомобиля, травмам или даже смерти. Даже при наличии ультразвуковой системы помощи при парковке

водителю необходимо внимательно оценить ситуацию перед началом движения задним ходом. Во время движения задним ходом водителю необходимо следить за наличием препятствий на пути автомобиля, а также смотреть в зеркала заднего вида. ◀

Работа системы

Как работает система?

Система помощи при парковке будет находиться в выключенном состоянии при включении кнопки СТАРТ/СТОП; при нажатии переключателя системы автоматической парковки или включении передачи R загорится индикатор переключателя системы автоматической парковки, указывающий на то, что система работает. Если препятствие входит в зону обнаружения во время работы системы помощи при парковке, результат обнаружения будет отображаться на экране мультимедийного дисплея вместе со звуковой подсказкой. Звуковой сигнал оповещает о препятствии впереди или позади автомобиля. Чем ближе автомобиль находится к препятствию, тем чаще будет звуковой сигнал. Когда расстояние будет меньше 30 см, звуковой сигнал станет непрерывным. Распознаются только объекты, находящиеся на высоте не менее 40 см над землей и ниже высоты багажника. Причем объекты должны находиться на расстоянии до 1,5 м от заднего бампера или до 1 м от переднего бампера. В жаркую погоду и в условиях повышенной влажности расстояние обнаружения может сократиться.

Включение и выключение системы



Выключатель системы автоматической парковки находится на панели переключателей центральной консоли.

Включение

Запустите двигатель, и система помощи при парковке включится по умолчанию, загорится индикатор переключателя. Когда водитель включает передачу, отличную от P, система помощи при парковке активируется, а индикатор переключателя остается включенным.

Выключение

Нажмите переключатель системы автоматической парковки, система помощи при парковке будет выключена, индикатор переключателя погаснет; когда включена передача P, система помощи при парковке перейдет в режим ожидания, а индикатор переключателя все еще будет гореть.

Если система не работает должным образом

Радарные датчики системы помощи при парковке могут не издавать звуковой сигнал или издавать ложный звуковой сигнал в следующих случаях:

Невозможность обнаружения препятствия

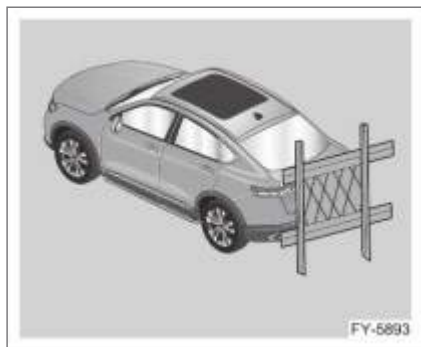

- Датчики системы помощи при парковке не могут обнаружить металлический провод, кабель, сетку и другие похожие на сетку объекты.



- Датчики системы помощи при парковке не могут обнаруживать камни, древесину и другие низко расположенные объекты.



- Датчики системы помощи при парковке не могут обнаружить рыхлый снег, ткань, губки и прочие объекты, легко поглощающие ультразвук.

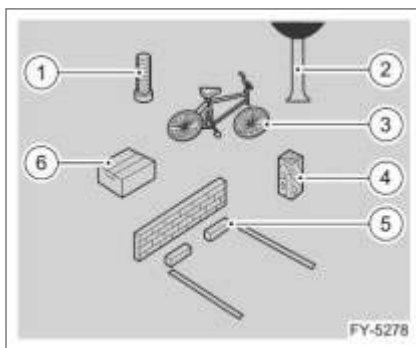

- Датчики системы помощи при парковке могут не обнаружить препятствия определенной формы. Например:
1. Столб
 2. Дерево
 3. Велосипед
 4. Объект с множеством граней
 5. Бордюрный камень
 6. Гофрированный картон

Причины ложных срабатываний системы



- Если поверхность датчика системы помощи при парковке замерзла, возможно ложное срабатывание системы помощи при парковке.



- Когда поверхность датчика системы помощи при парковке загрязнена, вероятно ложное срабатывание системы помощи при парковке.



- Если автомобиль находится на крутом уклоне, возможно ложное срабатывание системы помощи при парковке.

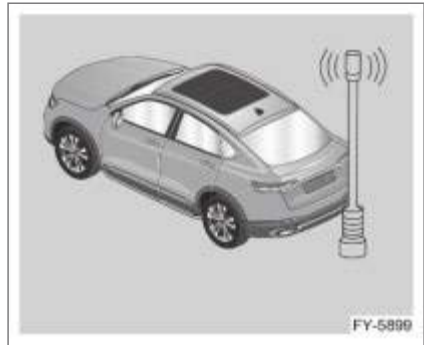

- Если автомобиль оснащен высокочастотным радиоприемником или антенной или же рядом с автомобилем находятся высокочастотный радиоприемник или антенна, возможно ложное срабатывание системы помощи при парковке.

1

2

3

4

5

6

7

8

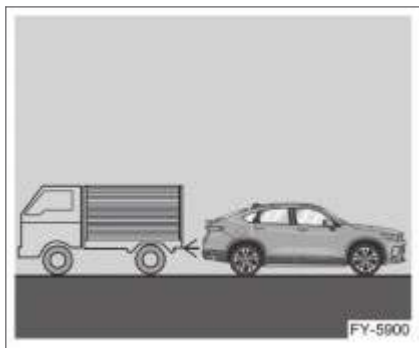

- Если ультразвуковой датчик улавливает шум в диапазоне отраженных волн, например, звуковой сигнал другого автомобиля, шум двигателя, шум выхлопных газов, звук срабатывания пневматического привода тормозов и прочие звуки, возможно ложное срабатывание системы помощи при парковке.



При движении автомобиля в снежную или в дождливую погоду возможно ложное срабатывание системы помощи при парковке. Если система не срабатывает при приближении к препятствию, убедитесь в том, что поверхность датчика не перегрелась или не замерзла во время длительной стоянки автомобиля. После подтверждения того, что все вышеперечисленные факторы не являются причиной ложного срабатывания, обратитесь в авторизованный сервисный центр Geely для проведения проверки.

▶ Если присутствует более одного препятствия, звуковой сигнал срабатывает на наиболее близкий к автомобилю объект. Если автомобиль движется, обратите внимание на обнаружение других препятствий датчиками системы помощи при парковке. ◀

▶ Не распыляйте воду под высоким давлением непосредственно на поверхность датчика, не нажимайте и не стучите по датчику системы помощи при парковке. Данные действия могут привести к повреждению датчика. ◀

Система панорамного изображения*

С помощью четырех широкоугольных камер по периметру автомобиля, которые охватывают поле зрения вокруг автомобиля, многоканальное видеоизображение обрабатывается в 360-градусный вид сверху, который в конечном итоге отображается на экране мультимедийного дисплея. Он позволяет водителю в автомобиле следить за изображением спереди, сзади, слева и справа в режиме реального времени, чтобы избежать несчастных случаев.

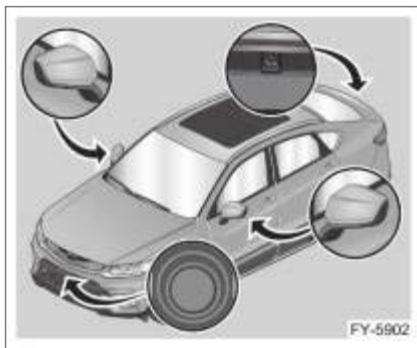

⚠ Система панорамного изображения не является заменой зрения водителя. Даже если автомобиль оснащен системой панорамного изображения, водитель должен тщательно проверять условия позади и вокруг автомобиля перед парковкой. ◀

 Панорамная камера 360 чувствительна к таким факторам окружающей среды, как туманная погода, дождь и снег, а также к условиям низкой освещенности, например, ночное время. Пожалуйста, осторожно используйте панорамные камеры 360 в таких условиях. Пожалуйста, убедитесь в безопасности окружающей среды перед использованием. ◀

 Из-за ограничения физической компоновки камер панорамного обзора 360 существуют слепые зоны, а черная область в нижней части автомобиля является визуальным слепым пятном. Пожалуйста, убедитесь в безопасности окружающей среды перед использованием. ◀



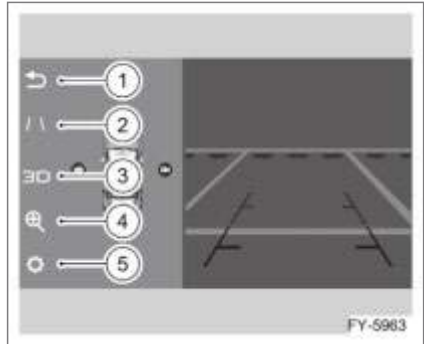

- Когда скорость автомобиля превысит 30 км/ч, он выйдет из интерфейса панорамного изображения.

Операции с интерфейсом панорамного изображения



Вход в интерфейс панорамного изображения

- Нажмите программную клавишу панорамы 360 на экране мультимедийного дисплея.
- Когда система панорамного изображения настроена на включение функции "Связь вращения", включите указатели поворота и автоматически войдите в систему панорамного изображения.
- Включите передачу R, чтобы автоматически войти в систему панорамного изображения.
- Нажмите кнопку системы панорамного изображения  на панели переключателей центральной консоли.

1. Назад
Нажмите  , чтобы выйти из интерфейса панорамного изображения.
2. Траектория движения задним ходом
Нажмите  , чтобы отобразить траекторию движения задним ходом.
3. 3D-вид
Нажмите кнопку 3D, чтобы переключиться в режим 3D-просмотра.
4. Многоэкранный режим просмотра
Нажмите  , чтобы переключиться в режим многоэкранного просмотра.
5. Установка
Нажмите  , чтобы установить эффекты отображения на интерфейсе.

Выход из интерфейса панорамного изображения

- Нажмите кнопку назад на экране мультимедийного дисплея.
- Нажмите кнопку "система панорамного изображения" на панели переключателей центральной консоли.
- Переключите передачу с R, N или D на P. Затем не выполняйте никаких операций в течение 5 секунд, и автомобиль выйдет из интерфейса панорамного изображения.

▶ Автомобиль использует широкоугольные камеры "рыбий глаз", а модель изображения представляет собой чашеобразную структуру, которая, вероятно, приводит к тому, что стереоскопическое изображение 3D образует деформацию растяжения в соединениях, и объект на дальнем конце может быть тусклым. Эта проблема не будет отображаться на плоских изображениях. Панорамная функция 360 в основном направлена на то, чтобы вы могли наблюдать условия в небольшом диапазоне (в пределах 1 метра) вокруг автомобиля, не выходя из него, и препятствия, блокирующие ваш автомобиль. Пожалуйста, анализируйте стереоскопические дорожные условия на большом расстоянии в соответствии с реальной ситуацией. ◀

Система интеллектуального круиз-контроля (ИСС)*

Система ИСС может одновременно выполнять круиз-контроль и контроль удержания полосы движения, когда скорость автомобиля находится в диапазоне от 0 до 150 км/ч. Система может контролировать скорость автомобиля в соответствии с установленной скоростью и расстоянием от автомобиля впереди, а также управлять автомобилем для движения в середине полосы движения в соответствии с линиями полосы движения слева и справа. Система ИСС в основном обеспечивает помощь при движении по дорогам с хорошими дорожными условиями, такими как шоссе или уклон, и водитель должен постоянно держать автомобиль под контролем.





Датчики, используемые в системе интеллектуального круиз-контроля:

1. Фронтальная камера
2. Радар среднего радиуса действия (МРР)

Система ИСС использует радар среднего радиуса действия (МРР) и фронтальную камеру для обнаружения автомобиля спереди и полос движения с обеих сторон, а также автоматически регулирует скорость автомобиля, чтобы поддерживать заданное водителем направление движения, управляя автомобилем таким образом, чтобы он оставался в середине полосы движения.

Предпосылкой для того, чтобы система ICC контролировала движение автомобиля в середине полосы движения, является то, что система одновременно распознает линии полосы движения по сторонам. Если система не распознает какую-либо линию полосы движения, система ICC будет отключена, и будет выполнять только круиз-контроль, а автомобиль выйдет из-под управления полосой движения. После повторного определения линий полосы движения с обеих сторон система автоматически включит управление автомобилем, чтобы он снова оставался в середине полосы движения.

 Система ICC – это система комфорта. Это не система предупреждения или предотвращения столкновений в чрезвычайной ситуации. Водитель должен всегда сохранять контроль над автомобилем и нести полную ответственность за него.◀

 Водителю необходимо отрегулировать дистанцию следования в соответствии с транспортным потоком впереди, текущими погодными условиями, такими как дождь и снег, и сделать разумные настройки для системы ICC. Водитель должен постоянно активно управлять автомобилем, чтобы обеспечить безопасное вождение.◀

 Поддержание безопасной дистанции от идущего впереди автомобиля является обязанностью водителя. Система ICC подходит для использования на автомагистралях или дорогах с хорошими дорожными условиями и не подходит для использования на городских или горных дорогах.◀

 Система ICC не распознает пешеходов.◀

 Система ICC не определяет неподвижные или медленно движущиеся транспортные средства/объекты или встречные транспортные средства.◀

 Когда система ICC активирована, пока автомобиль неподвижен, система определяет неподвижные препятствия перед автомобилем как транспортные средства и остается неподвижной, чтобы обеспечить безопасный запуск автомобиля и избежать столкновения с неподвижной целью, вызванной непреднамеренным запуском. Неподвижные цели включают, но не ограничиваются: лежащие полицейские на перекрестках, деревья, людей, перила и так далее.◀

 Система ICC может помочь водителю, но не может заменить его. Даже если система ICC активирована, водитель должен вести автомобиль осторожно и соблюдать правила дорожного движения.◀

 Когда система ICC работает, если водитель нажимает на педаль акселератора, управление автомобилем переходит к водителю, и функция контроля расстояния системы ICC отключается.◀

 При входе и выходе из поворота выбор цели может быть отложен или нарушен. Автомобиль с системой ICC может не успеть затормозить должным образом или затормозить слишком поздно.◀

 В некоторых случаях (скорость идущего впереди автомобиля слишком мала по отношению к скорости вашего автомобиля, идущий впереди автомобиль перестраивается в вашу полосу движения с близкого расстояния и т. д.) система ICC не имеет достаточно времени, чтобы уменьшить относительную скорость. В этом случае водитель должен отреагировать соответствующим образом.◀

 Если автомобиль впереди внезапно тормозит (аварийная остановка), система ICC может не сработать вовремя или сработать слишком медленно. В этом случае водитель не получит запрос на передачу управления и должен будет тормозить самостоятельно. ◀

 На крутых поворотах, например, на серпантинной дороге, система ICC может неправильно обнаружить идущее впереди транспортное средство из-за ограничения обзора радара среднего радиуса действия (MRR), что может привести к ускорению автомобиля с системой ICC. ◀

 Если расстояние между автомобилем с системой ICC и соседней полосой движения слишком мало (или автомобиль на соседней полосе движения находится слишком близко к полосе движения автомобиля с системой ICC), система ICC может реагировать на соседний автомобиль и тормозить. ◀

 Если впереди идущее транспортное средство перестраивается в полосу движения автомобиля с системой ICC, то в некоторых условиях обнаружение может быть нарушено или отложено. Если интенсивность отражения цели (может быть велосипед, автомобиль с аккумуляторной батареей или трехколесный велосипед) будет низкой, или в случае воздействия на автомобиль электромагнитных помех, система может оказаться не в состоянии определить цель или точно рассчитать расстояние до впереди идущего автомобиля. В таких случаях система ICC может не реагировать вовремя или реагировать слишком медленно, и водителю необходимо контролировать скорость автомобиля самостоятельно. ◀

 Поле зрения радара среднего радиуса действия (MPP) не должно быть загорожено загрязнителями.

Особенно, когда радар полностью покрыт снегом, автомобиль выйдет из системы ICC, и информация о выходе будет передана водителю через интерфейс комбинации приборов. ◀

 Установка радиолокатора среднего радиуса действия (MPP) может быть подвержена воздействию вибрации или столкновения, что ухудшает производительность системы. В этом случае может потребоваться повторная калибровка радара средней дальности (MPP). ◀

 Водитель должен быть особенно бдителен в следующих ситуациях:

- Когда система ICC активируется, пока автомобиль неподвижен и собирается тронуться, если перед ним находятся пешеходы, дети, животные или препятствия, водитель должен сначала подтвердить безопасность зоны перед автомобилем, а затем активировать систему ICC для управления автомобилем для запуска.
- Если сигнал поворота включен, когда автомобиль выезжает на левую полосу для обгона, система ICC автоматически ускорит автомобиль и сократит расстояние до впереди идущего автомобиля. Если автомобиль выходит на полосу обгона и впереди нет других транспортных средств, система ICC автоматически увеличивает скорость автомобиля до заданной крейсерской скорости.
- Система ICC не может обнаружить предметы или установленные аксессуары на целевом транспортном средстве, которые выступают из его боков, задней части или крыши. Если впереди идущее транспортное средство оснащено вышеуказанными специальными грузами или оборудованием, обязательно выключите систему ICC при обгоне таких транспортных средств. Водитель должен активно применять торможение по мере необходимости.

- Металлические предметы, такие как рельсы или металлические пластины для дорожного строительства, могут мешать работе радара среднего радиуса действия (MRR), что делает его неспособным работать должным образом.
- Тяговые прицепы при движении будут снижать динамические характеристики системы ICC.
- В целях безопасности не используйте систему ICC при плохой видимости, движении по склонам и криволинейным дорогам, а также при движении по скользким поверхностям, например, по снегу, на влажной или заболоченной дороге.
- После того как система потребует, чтобы водитель принял управление автомобилем, если автомобиль продолжает двигаться, водитель должен приостановить автомобиль, нажав на педаль тормоза.
- Если на дисплее комбинации приборов появляется запрос водителю принять управление автомобилем, водитель должен самостоятельно контролировать расстояние до впереди идущего автомобиля.
- Водитель всегда должен быть готов управлять автомобилем с помощью ускорения или торможения.
- Радар среднего радиуса действия (MRR) установлен под передним бампером. Если радар среднего радиуса действия (MRR) покрыт грязью, система ICC не будет работать. На дисплее комбинации приборов появится текстовое сообщение. Пожалуйста, удалите грязь или своевременно обратитесь в сервисный центр Geely для осмотра и технического обслуживания.
- Перед радаром среднего радиуса действия (MRR) или вокруг него не должно быть никаких других объектов (например, номерных знаков), которые могут повлиять на систему ICC.
- Структурные изменения автомобилей, такие как снижение высоты шасси или изменение номерного знака на передней части автомобиля, могут повлиять на систему ICC. ◀

1

2

3

4

5

6

7

8



- Система ICC может помочь водителю, но не может заменить его.
- Система ICC не подходит для дорог с малым радиусом кривизны.
- Система ICC не подходит для дорог, где линии полос движения не видны.
- Система ICC не подходит к развилкам дорог.
- Система ICC не подходит для дорог со следами автомобилей (например, с отпечатками шин).
- Система ICC не подходит для дорог, где количество полос движения увеличивается или уменьшается.
- Система ICC может идентифицировать края дорог (стены, ограждения, бордюры, траву, зеленые зоны, асфальтовые соединения) как линии движения.
- Система ICC не подходит для рыхлых, приподнятых или неровных дорог.
- Система ICC не может идентифицировать дорожные знаки (конусы) и поэтому не подходит для дорог на этапе строительства.◀



Когда ваш автомобиль следует за автомобилем впереди и пересекает дорогу под контролем системы ICC, ваш автомобиль будет следовать за автомобилем впереди. В это время существует риск бокового столкновения с транспортным средством на соседних полосах движения, что требует от водителя наблюдения и принятия управления.

Двигаясь по шоссе или главному въезду, из-за изменений на дороге система ICC не может изменить полосу движения, функция не будет работать в полной мере, только адаптивный круиз-контроль. Система ICC не может использоваться в сложных дорожных условиях, таких как сильно перегруженные дороги, сложные изменения трафика, перекрестки, пересечения, уклоны, отсутствие полосы движения и т. д., требуют от водителя выполнения функций наблюдения и передачи управления. Система ICC

предназначена для обеспечения комфортного вождения в правильных дорожных условиях, водитель несет полную ответственность за безопасное вождение.◀



Система ICC только помогает водителю удерживать автомобиль в полосе движения и не может полностью заменить работу водителя. Водитель должен всегда сохранять контроль над автомобилем и нести полную ответственность за него.

Фронтальная камера установлена за передним лобовым стеклом автомобиля. Следует отметить, что поле зрения фронтальной камеры не должно быть закрыто грязью или нарушено сильным светом. В противном случае функция перестанет работать, на дисплее комбинации приборов появится текстовая подсказка, а индикатор состояния системы ICC загорится красным цветом, чтобы водитель протер переднее лобовое стекло в зоне фронтальной камеры или устранил потемнения или сильный свет. Слепота фронтальной камеры - это нормальная функция защиты камеры в специфических условиях. Слепота фронтальной камеры - это нормальная защита и напоминание о камере в специфических условиях. Водитель может устранить потемнения и сильный свет, и, если поле зрения камеры не закрыто, система сможет восстановиться самостоятельно.

Если руки водителя непрочны лежат на рулевом колесе в течение длительного времени, может появиться предупреждение о снятии рук. В это время водитель должен крепко держать руль.◀

Выбор функции

Водитель может выбрать тип круиз-контроля в интерфейсе настроек комбинации приборов.



Водитель может выбрать интеллектуальную навигацию в интерфейсе настроек комбинации приборов.



Активация функции

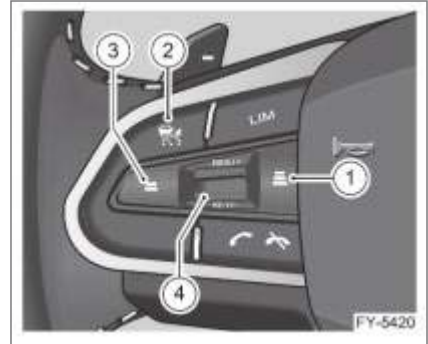

Переключатель ICC находится на левой стороне рулевого колеса.

1. Клавиша увеличения расстояния
2. Клавиша ICC
3. Клавиша уменьшения расстояния
4. Клавиша регулировки и настройки скорости автомобиля

- Клавиша увеличения расстояния: нажмите клавишу увеличения расстояния, чтобы увеличить дистанцию следования.
- Клавиша ICC: нажмите клавишу ICC для включения/выключения/выхода из системы ICC; нажмите и удерживайте клавишу ICC для выхода из системы ICC (когда система ICC активирована).
- Клавиша уменьшения расстояния: нажмите клавишу уменьшения расстояния, чтобы уменьшить дистанцию следования.
- Регулировка и настройка скорости автомобиля: нажмите кнопку регулировки и настройки скорости автомобиля в направлении RES/+, чтобы восстановить ранее заданную крейсерскую скорость или увеличить крейсерскую скорость; нажмите кнопку регулировки и настройки скорости автомобиля в направлении SET/-, чтобы установить текущую скорость автомобиля в качестве крейсерской скорости или уменьшить крейсерскую скорость.



Для активации системы ICC необходимо выполнить следующие условия:

- Водитель должен пристегнуть ремень безопасности.
- Нажмите клавишу ICC, чтобы включить систему интеллектуального круиз-контроля.
- Включите передачу (D).
- Запустите двигатель (включая нормальное выключение системы запуска-остановки двигателя).
- Двери, багажник и капот закрыты.
- Водитель не нажимает на педаль тормоза, когда автомобиль находится в движении.
- Отсутствие неисправностей тормозных дисков.
- Радар среднего радиуса действия (MRR) не имеет таких неисправностей, как чрезмерно высокая температура, загрязнение или сбой функционирования.
- Система ESC включена.
- Переключатель EPB отключен.

1. Когда автомобиль неподвижен, активируйте систему ICC следующим образом:

- Включите систему интеллектуального круиз-контроля, и индикатор состояния системы ICC на дисплее приборной панели загорится серым цветом;
- Нажмите на педаль тормоза или активируйте автоматическое удержание тормоза;
- Нажмите кнопку регулировки и настройки скорости автомобиля, чтобы активировать систему ICC;
- Поднимите педаль тормоза так, чтобы система ICC могла продолжать удерживать автомобиль неподвижным;
- Нажмите кнопку регулировки и настройки скорости автомобиля или слегка надавите на педаль акселератора, чтобы система ICC могла управлять запуском автомобиля.

2. Когда автомобиль движется, активируйте систему ICC следующим образом:

- Включите систему интеллектуального круиз-контроля, и индикатор состояния системы ICC на дисплее комбинации приборов загорится серым цветом;
- Нажмите кнопку регулировки и настройки скорости автомобиля, чтобы активировать систему ICC.

Когда автомобиль следует за впереди идущим транспортным средством на низкой скорости, если линия полосы движения перекрыта впереди идущим транспортным средством или временно потеряна, система может выполнять боковое управление в соответствии с траекторией движения впереди идущего автомобиля для поддержания вертикального и горизонтального режима работы. В этот момент водитель должен быть особенно внимателен.



1. Автомобиль спереди: показан серым цветом, когда система ICC не активирована; синим цветом, когда система ICC активирована; желтым цветом, когда система ICC активирована и автомобиль находится слишком близко к вашему автомобилю;

2/3/4. Движущиеся впереди автомобили: показаны серым цветом, когда система ICC не активирована; белым цветом, когда система ICC активирована;

не отображается при неисправности системы ИСС;

5. Фон полосы движения: слабо подсвечивается, когда система ИСС не активирована; подсвечивается, когда система ИСС активирована;

6. Линии полосы движения: показаны серым цветом, когда линии полосы движения распознаны; белым цветом, когда линии полосы движения распознаны и включена только функция предупреждения о выезде с полосы движения; красным цветом, когда активирована функция предупреждения о выезде с полосы движения; синим цветом, когда линии полосы движения распознаны и включена функция удержания полосы движения; отображаемая кривизна линий полосы движения может быть неточной из-за ограничений производительности датчика, например, прямая полоса движения отображается в виде кривой;

7. Индикатор состояния ИСС: отображается серым цветом, когда система ИСС не активирована; зеленым цветом, когда система ИСС одновременно выполняет круиз-контроль и контроль удержания полосы движения; оранжевым цветом, когда система ИСС выполняет только круиз-контроль; красным цветом, когда система ИСС неисправна.

Круиз-контроль

Заданная скорость системы ИСС, заданное расстояние, восстановление настроек круиз-контроля и прекращение работы круиз-контроля соответствуют режиму регулировки адаптивного круиз-контроля АСС. Для получения более подробной информации, пожалуйста, обратитесь к разделу "Система адаптивного круиз-контроля (АСС)" данной главы.

Поддержание автомобиля в центре полосы движения

Когда система ИСС активирована и определены полосы движения с обеих сторон, система может управлять автомобилем, чтобы поддерживать середину полосы движения. В это время на приборной панели будет выделен фон полосы движения.

Если одна или обе полосы движения будут потеряны, система ИСС больше не будет управлять автомобилем в середине полосы, но круиз-контроль будет продолжать поддерживаться. В это время индикатор состояния системы ИСС станет оранжевым; если система ИСС снова распознает обе линии полосы движения, она автоматически возобновит управление автомобилем в середине полосы движения, а индикатор состояния системы ИСС станет зеленым.

Когда автомобиль следует за впереди идущим транспортным средством на низкой скорости, если линия полосы движения перекрыта впереди идущим транспортным средством или линия полосы движения временно потеряна, система ИСС может выполнять управление крутящим моментом рулевого колеса в соответствии с траекторией движения переднего транспортного средства, и автомобиль будет следовать за транспортным средством впереди.

Таким образом, ИСС может продолжать поддерживать круиз-контроль и контроль крутящего момента рулевого колеса. В этот момент водителю необходимо обратить особое внимание на условия движения с обеих сторон автомобиля.

Когда автомобиль следует за впереди идущим транспортным средством на низкой скорости, если линия полосы движения перекрыта впереди идущим транспортным средством или линия полосы движения временно потеряна, система может выполнять боковое управление в соответствии с траекторией движения впереди идущего автомобиля для поддержания работы. Тогда водитель

должен быть особенно внимателен.

Предупреждение о снятии рук



Предпосылкой для работы системы ICC является то, что водитель обеими руками держит руль. Система будет постоянно контролировать этот параметр. Если длительность снятия рук превышает определенный порог, на приборной панели будет подан сигнал о снятии рук, напоминающий водителю о необходимости держать рулевое колесо обеими руками. Если водитель не ответил, система ICC завершит работу, когда отобразится второе предупреждение о снятии рук.

Неисправность обнаружения

Радар среднего радиуса действия (MPP) имеет ограниченный диапазон обнаружения. В некоторых случаях радар среднего радиуса действия (MPP) может не распознавать транспортное средство или задерживать его обнаружение.

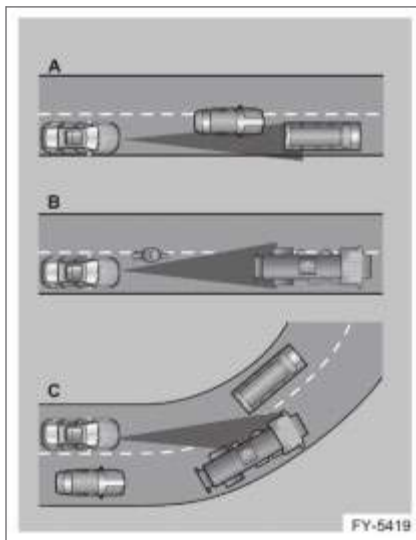

Неисправность обнаружения может возникнуть в следующих случаях:

1. Дорога, по которой движется автомобиль, отличается от дороги впереди идущего автомобиля.
2. По полосе движения медленно движутся машины. Система может обнаружить только те транспортные средства, которые полностью находятся на полосе движения водителя.
3. Когда водитель въезжает на поворотную полосу дороги или выезжает из нее, могут возникнуть проблемы с обнаружением впереди идущего автомобиля.
4. Когда впереди идет большой грузовик, обнаружение может быть отложено.
5. В этих случаях водитель должен сохранять бдительность и принимать срочные меры, а при необходимости временно отключать систему ICC.

Фронтальная камера имеет ограниченную способность к обнаружению. В некоторых случаях фронтальная камера может быть не в состоянии точно определить линии движения и подвержена воздействию окружающей среды.

Проблемы с обнаружением линий полосы

движения могут возникнуть в следующих случаях:

1. Полосы движения проложены не в соответствии с национальными стандартами и не могут быть идентифицированы.
2. Линии полосы нечеткие с низким коэффициентом контрастности и не могут быть идентифицированы.
3. Поверхность полосы движения покрыта пылью, водой, снегом и т.д. и не может быть идентифицирована.
4. В дождливые и снежные дни отпечатки колес, вызванные движением или торможением впереди идущего автомобиля, могут быть распознаны как линии полосы движения из-за высокой контрастности.
5. Границы дорог, обочины и т.д. могут быть идентифицированы как линии полосы движения.
6. Непрерывная проекция в форме линии полосы движения на дороге, например, тень от перил, может быть распознана как линия полосы движения.

Радар среднего радиуса действия



Радар среднего радиуса действия (MRR) установлен под передним бампером.

Радар среднего радиуса действия (MPP) является основным компонентом системы ICC. Хотя это дает вам большой комфорт и безопасность при ежедневном

использовании автомобиля, пожалуйста, обратите внимание, что:

- Необходимо поддерживать радар среднего радиуса действия (MRR) в чистоте. Никакие препятствия (например, рамка номерного знака) не допускаются в поле зрения датчика, иначе это повлияет на работу системы ICC.
- Радар среднего радиуса действия (MRR) требует особых условий для обнаружения соответствующих целей. При воздействии окружающей среды обнаружение будет нарушено, и эффективность системы будет снижена.
- Не меняйте его положение без разрешения. Калибровка радара среднего радиуса действия (MPP) очень чувствительна.

Если поле зрения радара среднего радиуса действия (MRR) загрязнено или ослеплено, на дисплее комбинации приборов появится текстовая подсказка, а звуковой сигнал напомнит вам протереть радар или принять управление автомобилем на некоторое время.

i Слепота радара среднего радиуса действия – это нормальная реакция автомобиля при определенных дорожных условиях. Вы можете управлять автомобилем в нормальных дорожных условиях в течение определенного периода времени с чистой поверхностью радара, и затем радар может автоматически вернуться в нормальное состояние. Если он не может восстановиться автоматически, пожалуйста, обратитесь в сервисный центр Geely для проверки. В следующих случаях потребуется профессиональная калибровка радара среднего радиуса действия (MRR) в сервисном центре Geely:

- Радар среднего радиуса действия (MPP) был демонтирован, а затем установлен заново.
- Схождение передних колес и/или развал колес заднего моста были отрегулированы.

- После столкновения с автомобилем.
- Снижение производительности или неисправность системы ICC.◀

▶ После удаления пластиковой крепежной пряжки радара среднего радиуса действия (MRR), пряжка должна быть заменена, чтобы обеспечить точность установки радара среднего радиуса действия (MRR).◀

Фронтальная камера



Фронтальная камера установлена за передним лобовым стеклом автомобиля.

▶ При ежедневном использовании автомобиля держите фронтальную камеру в чистоте. Поле зрения фронтальной камеры не может быть закрыто загрязнителями (например, дождем или снегом) или нарушено сильным светом. В противном случае это может повлиять на ее работу.

- Обнаружение будет нарушено, когда на фронтальную камеру влияет окружающая среда, например, в суровых погодных условиях, таких как сильный дождь, снег и густой туман, будет нарушена способность распознавания фронтальной камеры, что может привести к снижению эффективности системы.
- Если во фронтальной камере произошел системный сбой, на дисплее комбинации приборов появится текстовая подсказка. Пожалуйста, обратитесь в сервисный центр Geely для проверки.

- Если поле зрения фронтальной камеры закрыто, или автомобиль попадает в темную среду, или есть сильные световые помехи, на дисплее комбинации приборов появится текстовая подсказка.
- Не меняйте положение фронтальной камеры без разрешения. Калибровка фронтальной камеры чувствительна к сильному или незначительному ударам. В этом случае может потребоваться повторная калибровка фронтальной камеры.
- Слепота фронтальной камеры – это нормальная реакция автомобиля при определенных дорожных условиях. Если вы будете управлять автомобилем в нормальных дорожных условиях в течение определенного периода времени, обеспечивая чистоту поверхности фронтальной камеры, она может автоматически вернуться в нормальное состояние. В противном случае, пожалуйста, обратитесь в сервисный центр Geely для проверки.◀

Система адаптивного круиз-контроля (ACC)*

Система адаптивного круиз-контроля может контролировать скорость автомобиля в пределах 0–150 км/ч в соответствии с установленной скоростью и позволяет автомобилю следовать за впереди идущим транспортным средством. Система адаптивного круиз-контроля в основном обеспечивает помощь водителю на дорогах с хорошим покрытием, например, шоссе или надземных дорогах, и водителю необходимо все время следить за автомобилем.





Система ACC использует радар среднего радиуса действия (MRR) в качестве сенсора.

1. Радар среднего радиуса действия (MRR)

Система адаптивного круиз-контроля использует радар среднего радиуса действия (MRR), чтобы распознать впереди идущее транспортное средство и автоматически отрегулировать скорость автомобиля. Водитель должен постоянно следить за управлением автомобилем в соответствии с условиями вождения.

 Система ACC является системой комфорта. Она не предупреждает и не помогает избежать столкновений. Водитель должен постоянно сохранять контроль над автомобилем и нести полную ответственность за него. ◀

 Водитель должен регулировать дистанцию в соответствии с транспортным потоком, текущими погодными условиями, такими как дождь, снег, и разумно настраивать систему ACC. Он также должен постоянно самостоятельно контролировать автомобиль, чтобы обеспечить безопасное вождение. ◀

 Водитель несет ответственность за поддержание безопасной дистанции от впереди идущего транспортного средства. Система ACC подходит для использования на шоссе и дорогах с хорошим покрытием и не подходит для использования на городских или горных дорогах. ◀

 Система ACC не способна идентифицировать пешеходов. ◀

 Система ACC не способна идентифицировать статичные, медленно едущие или приближающиеся автомобили. ◀

 Система ACC может помогать водителю, но не может его заменить. Даже если система ACC активирована, водитель должен вести автомобиль осторожно и соблюдать правила дорожного движения. ◀

 Если водитель нажмет на педаль газа во время работы системы ACC, то контроль над автомобилем будет передан водителю. Функция контроля дистанции системы ACC работать не будет. ◀

 Во время заезда в поворот или выезда из поворота выбор цели может быть отложен или прерван. По этой причине автомобиль с системой ACC может не притормозить или притормозить слишком поздно. ◀

 В некоторых случаях (слишком высокая относительная скорость впереди следующего транспортного

1

2

3

4

5

6

7

8

средства, быстрая смена полосы движения или слишком маленькая безопасная дистанция и т.д.) системе ACC не хватает времени для снижения относительной скорости. В таких случаях водитель должен действовать надлежащим образом. ◀

 Если впереди идущее транспортное средство неожиданно тормозит (внезапно останавливается), система ACC не сможет идентифицировать его. В таком случае водитель не получит запрос на передачу управления и должен будет притормозить самостоятельно. ◀

 На дороге с резкими поворотами, например, змеевидной дороге, из-за слишком маленького радиуса поворотов и из-за того, что радар определяет, что целевое транспортное средство не едет по рассчитанному маршруту, цель может быть утеряна. Если установленная скорость движения больше, чем текущая скорость, автомобиль ускорится до установленной скорости движения, и водитель должен своевременно взять на себя управление автомобилем и принимать соответствующие решения. ◀

 Если дистанция между автомобилем с ACC и смежной дорожной полосой слишком мала (или автомобиль на смежной дорожной полосе находится слишком близко к полосе автомобиля с ACC), система ACC может распознать автомобиль на смежной полосе как цель и начать следовать за ней. ◀

 Если впереди идущие транспортные средства на смежной полосе быстро выезжают в полосу движения автомобиля с ACC, это может повлиять на распознавание или оно может быть отложено при некоторых обстоятельствах. Например, из-за того, что отражающая сила цели слишком мала (велосипед, аккумуляторный автомобиль, мотоцикл с коляской), дистанция слишком мала, из-за радиопомех система ACC не может распознать цель или точно

рассчитать дистанцию до впереди идущего транспортного средства. В таком случае система ACC может не среагировать или отложить торможение, поэтому водитель должен самостоятельно контролировать автомобиль. ◀

 Поле зрения радара среднего радиуса действия (MRR) не должно быть закрыто загрязнениями. Особенно не должно быть сильного загрязнения поля зрения радара снегом, льдом, грязью и т.д. Радиолокационная радарная система переднего обзора может не работать или сообщать об ошибках, что будет выведено водителю на приборный щиток. В это время необходимо остановить автомобиль и убрать загрязнение, чтобы устранить неисправность. ◀

 На установку радара среднего радиуса действия (MRR) может повлиять вибрация или столкновение, которое снизит производительность системы, соответствующая подсказка появится на приборном щитке. В таком случае радар среднего радиуса действия должен быть перекалиброван. ◀

 Функция ACC не будет работать на полосах замедления. Если вы въехали на полосу замедления, пожалуйста, снизьте скорость заранее и проедьте ее медленно. ◀

 Водитель должен быть особенно внимателен в следующих ситуациях:

- Когда в стоящем автомобиле активируется система ACC и он готов к старту, если перед автомобилем находятся пешеходы, дети, животные или препятствия, водитель должен удостовериться в безопасности зоны перед автомобилем до активации системы ACC.
- Если поворотники включены при обгоне слева, система ACC автоматически увеличит скорость автомобиля и уменьшит дистанцию до впереди

следующего транспортного средства. Если автомобиль заезжает на линию обгона и впереди нет других транспортных средств, система АСС автоматически увеличит скорость автомобиля до установленной скорости.

- Система АСС не может обнаружить объекты или аксессуары, установленные на целевом транспортном средстве, которые выступают по сторонам, сзади или на крыше автомобиля. Если у впереди идущего транспортного средства сверху есть специальный груз или специальное оборудование, водитель должен самостоятельно принять управление автомобилем и внимательно следить за движением, чтобы обеспечить безопасность вождения.
- Металлические объекты, такие как колеи или металлические пластины для строительства дорог могут вмешиваться в работу радара среднего радиуса действия (MRR) и мешать ему работать должным образом.
- При буксировке прицепа динамические характеристики системы АСС могут быть снижены.
- В целях безопасности не используйте систему АСС при плохой видимости или во время вождения на склонах, по дорогам со множеством поворотов или по скользким дорогам (обледенелым, мокрым, покрытым водой).
- Когда система требует, чтобы водитель принял управление автомобилем, и автомобиль продолжает движение, водитель должен нажать на педаль тормоза, чтобы осуществить торможение.
- Если на экране приборного щитка отображается подсказка водителю о принятии управления автомобилем, водитель должен контролировать дистанцию до впереди идущего транспортного средства.
- Водитель должен всегда быть готов

принять управление автомобилем при помощи педали тормоза или акселератора.

- Радар среднего радиуса действия (MRR) установлен под передним бампером. Если радар среднего радиуса действия покрыт грязью, которая мешает работе системы АСС, на дисплее появится текстовая подсказка. Пожалуйста, очистите MRR или посетите сервисный центр Geely для проверки и обслуживания.
- Не должно быть никаких объектов (таких как держатель номерного знака) впереди или вокруг радара среднего радиуса действия (MRR), иначе система АСС может быть повреждена.
- Модификации конструкции, например, понижение высоты шасси или изменение панели номерного знака на передней части автомобиля, могут повлиять на систему АСС.

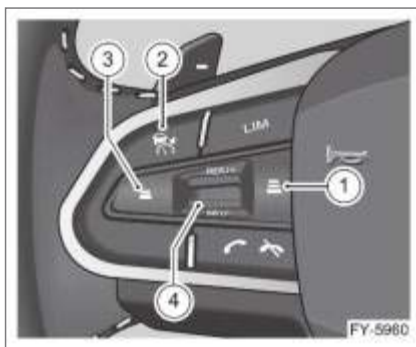

Кнопка АСС расположена на левой стороне рулевого колеса.

1. Кнопка увеличения интервала движения транспортных средств
 2. Кнопка АСС
 3. Кнопка уменьшения интервала движения транспортных средств
 4. Кнопка регулировки и настройки скорости
- Кнопка увеличения интервала движения транспортных средств: короткое нажатие для увеличения дистанции.

- Клавиша ACC: короткое нажатие, чтобы включить, выключить и выйти из системы ACC; длинное нажатие для выхода из системы ACC (с активированной системой ACC).
- Клавиша уменьшения интервала движения транспортных средств: короткое нажатие для уменьшения дистанции.
- Клавиша регулировки и настройки скорости: нажмите клавишу регулировки и настройки скорости в направлении RES/+, чтобы восстановить первоначально заданную скорость поездки или увеличить скорость поездки; нажмите клавишу регулировки и настройки скорости в направлении SET/-, чтобы установить текущую скорость как скорость поездки или уменьшить скорость поездки.

 Чтобы активировать систему ACC, должны быть выполнены следующие условия:

- Нажмите клавишу ACC , чтобы включить систему адаптивного круиз-контроля.
- Включите передачу D.
- Запустите двигатель.
- Парковочный тормоз не должен быть активирован.
- Двери, дверь багажника и капот должны быть закрыты.
- Педаль тормоза не должна быть нажата.
- Переключатель ESCOFF (функция контроля устойчивости) не выключен.
- Двигатель работает стабильно, и система ESC (функция контроля устойчивости) не вмешивается. Температура тормозов не повышена из-за частого торможения.
- Радар среднего радиуса действия не имеет таких неисправностей, как высокая температура, загрязнение или неправильное функционирование. ◀

Выбор функции

Водитель может выбрать тип круиза в интерфейсе настроек комбинации приборов.



Водитель может выбрать адаптивный круиз-контроль в интерфейсе настроек комбинации приборов.

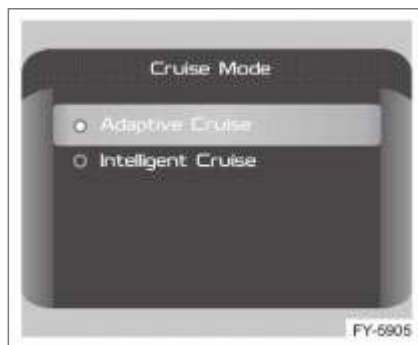

Активация и настройка скорости

Когда автомобиль неподвижен, активировать и настроить скорость можно согласно этапам, указанным ниже:

- Включите систему адаптивного круиз-контроля (ACC), индикатор состояния ACC на панели инструментов загорится серым цветом;
- Нажмите педаль тормоза или активируйте автоудержание;
- Нажмите клавишу регулировки и настройки скорости, чтобы

активировать систему АСС; круиз-система установит скорость автомобиля на 30 км/ч, индикатор состояния АСС на панели инструментов загорится зеленым цветом;

- Отпустите педаль тормоза, и система АСС сможет продолжать поддерживать автомобиль в неподвижном состоянии;
 - Нажмите клавишу регулировки и настройки скорости еще раз или слегка нажмите на педаль газа, чтобы побудить систему АСС управлять автомобилем для запуска;
 - Система АСС контролирует автомобиль на основании скорости, установленной круиз-системой.
6. Когда автомобиль находится в движении, активировать и настроить скорость можно согласно этапам, указанным ниже:
- Включите систему АСС, индикатор статуса АСС на панели инструментов будет подсвечен серым цветом;
 - Нажмите клавишу регулировки и настройки скорости, чтобы активировать систему АСС, индикатор статуса АСС на панели инструментов загорится зеленым; если скорость автомобиля ниже 30 км/ч, система круиз-контроля установит скорость автомобиля на 30 км/ч; если скорость автомобиля выше 30 км/ч, система круиз-контроля установит текущую скорость автомобиля в качестве скорости движения;
 - Система АСС контролирует автомобиль на базе скорости, установленной системой круиз-контроля.
7. Нажатием клавиши регулировки и настройки скорости вы можете установить требуемую скорость круиз-контроля.

При изменении относительной скорости в движении панель приборов будет отображать различные состояния расстояния от данного автомобиля до впереди идущего транспортного средства в качестве напоминания водителю.

Если автомобиль приближается к впереди идущему транспортному средству, цвет впереди идущего транспортного средства, отображаемый на дисплее интерфейса панели приборов, изменится с зеленого на желтый или красный.



Если дистанция между транспортными средствами слишком мала, цвет впереди идущего транспортного средства, отображаемый на дисплее приборной панели, изменится на красный, а также отобразится предупреждение: «Пожалуйста, примите управление» (как на рис. выше), сопровождаемое звуковым сигналом. При получении такого предупреждения снизьте скорость, чтобы поддерживать дистанцию.

Установка интервала движения

 Вы несете ответственность за выбор безопасной дистанции. ◀

Данная система регулирует скорость, чтобы поддерживать дистанцию от вашего автомобиля до впереди идущего на той же полосе транспортного средства. Вы можете выбрать любую из трех настроек интервала движения.

Вы можете уменьшить или увеличить интервал между вашим автомобилем и впереди идущим транспортным средством нажатием клавиши уменьшения/увеличения интервала. Интервал делится на три класса, а именно: 1,0 секунды, 1,5 секунды и 1,9 секунды. Значение по умолчанию составляет 1,9 секунды при каждом включении переключателя запуска.

Ускорение при использовании адаптивного круиз-контроля

Существует два способа увеличить скорость:

- Нажмите педаль газа для активного ускорения. В этом случае водитель берет на себя управление автомобилем. Когда водитель отпускает педаль газа, система ACC автоматически принимает управление автомобилем.
- Когда система круиз-контроля включена и вы хотите ускориться, нажмите клавишу регулировки и настройки скорости автомобиля в направлении RES/+ и отпустите ее, и скорость движения будет увеличена на 1 км/ч; нажмите и удерживайте клавишу регулировки и настройки скорости автомобиля в направлении RES/+, и скорость движения увеличится до ближайшего значения, кратного 5, а затем постепенно будет увеличиваться на 5 км/ч.

Замедление при использовании адаптивного круиз-контроля

Если вам необходимо замедлиться, нажмите клавишу регулировки и настройки скорости автомобиля в направлении SET/- и отпустите ее, и скорость движения будет уменьшена на 1 км/ч; нажмите и удерживайте клавишу регулировки и настройки скорости автомобиля



в направлении SET/-, и скорость движения будет отрегулирована до ближайшего значения, кратного 10, а затем постепенно будет уменьшаться на 10 км/ч.

Восстановление установленной скорости

Если вы установили управление системой ACC на желаемой скорости, нажмите на педаль тормоза или нажмите клавишу ACC , так что управление системой ACC будет отключено, а сохраненная скорость автомобиля останется в памяти. Когда скорость автомобиля достигнет 30 км/ч или больше, вы можете нажать на клавишу регулировки и настройки скорости автомобиля в направлении RES/+, чтобы вернуть заданную скорость.

Отключение адаптивного круиз-контроля

Следующие методы могут быть использованы для отключения адаптивного круиз-контроля:

- Нажмите педаль тормоза, чтобы выйти из системы адаптивного круиз-контроля.
- Нажмите клавишу ACC , чтобы выйти из системы адаптивного круиз-контроля. Нажмите клавишу ACC  еще раз, чтобы отключить функцию ACC.
- Нажмите и удерживайте клавишу ACC , чтобы выйти из активированного состояния системы ACC, после функция ACC будет отключена.

Несрабатывание обнаружения

Сенсоры радара имеют ограниченный диапазон обнаружения. В некоторых случаях сенсоры радара не могут обнаружить транспортное средство или обнаружение транспортного средства будет задержано.

Проблемы с обнаружением могут возникнуть в следующих случаях:

Рисунок А: Транспортное средство находится на повороте.



Рисунок В: Мотоцикл движется спереди вне радиуса обнаружения сенсоров радара.



Рисунок С: Автомобиль, меняющий полосу.

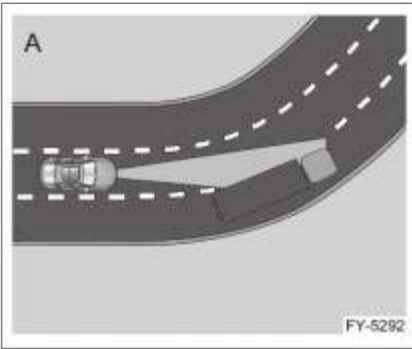

Рисунок D: Поворачивающий автомобиль и другой неподвижный автомобиль спереди.

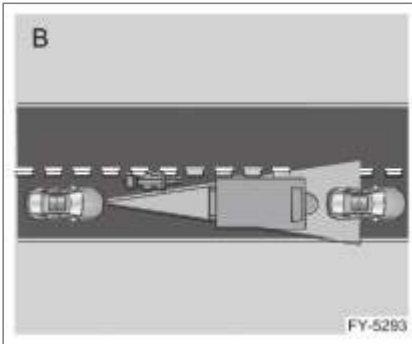

В этих случаях система может задержать торможение или произвести его неожиданно. Водитель должен быть внимателен и при необходимости действовать самостоятельно. Если объект ударится о переднюю часть вашего автомобиля или ваш автомобиль поврежден, место установки радара может измениться. Это может привести к потере результатов обнаружения автомобиля или к неисправности. Пожалуйста, свяжитесь с сервисным центром Geely для проверки как можно быстрее, чтобы обеспечить должное покрытие и работу.

Радар среднего радиуса действия (MRR)

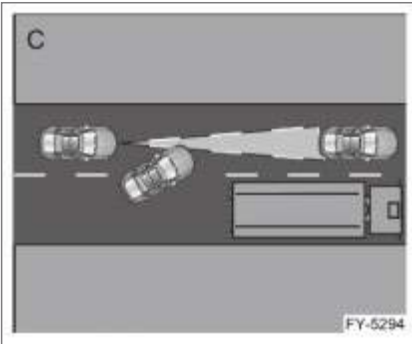
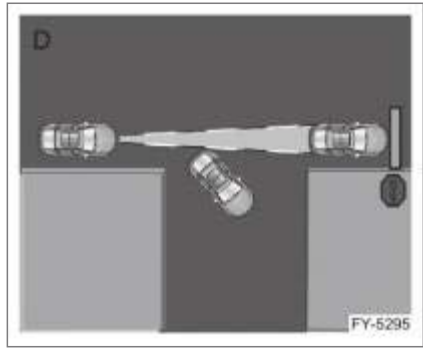

Радар среднего радиуса действия (MRR) установлен под передним бампером. Основной компонент системы интеллектуальной навигации – это радар среднего радиуса действия (MRR).

Несмотря на то, что он обеспечивает значительный комфорт и безопасность, при ежедневном использовании автомобиля, обратите внимание на следующее:

- Необходимо поддерживать радар среднего радиуса действия (MRR) в чистоте. Никакие помехи (например, рамка номерного знака) не должны находиться в поле зрения сенсора, иначе это повлияет на работу системы ACC.
- Радар среднего радиуса действия (MRR) требует специальных условий для обнаружения целей. При воздействии окружающей среды обнаружение будет нарушено, а работа системы будет ухудшена.
- Не изменяйте его местоположение без разрешения. Калибровка радара среднего радиуса действия (MRR) восприимчива к воздействию.
- Если поле зрения радара среднего радиуса действия (MRR) загрязнено или ослеплено, дисплей панели инструментов отобразит текстовую подсказку, а также появится звуковой сигнал, чтобы напомнить вам вытереть радар или проехать по дороге какое-то время.

 Слепота радара среднего радиуса действия (MRR) является нормальной реакцией автомобиля на определенные дорожные условия. Вы можете управлять автомобилем в нормальных дорожных условиях в течение определенного периода времени, при этом следя за тем, чтобы поверхность радара среднего радиуса действия (MRR) была чистой, и радар среднего радиуса действия (MRR) может автоматически вернуться в нормальное состояние. Если он не восстановится автоматически, пожалуйста, посетите сервисный центр Geely для проверки.

В следующих случаях будет необходима профессиональная калибровка радара среднего радиуса действия (MRR) в сервисном центре Geely:

- Радар среднего радиуса действия (MRR) был демонтирован и установлен заново.
- Развал-схождение колес передней и/или задней оси были отрегулированы.
- После столкновения автомобилей.
- Производительность системы ACC снижена или неисправна. ◀

 После снятия пластиковой монтажной пряжки с радара среднего радиуса действия (MRR), пряжка должна быть заменена для обеспечения точности установки радара среднего радиуса действия (MRR). ◀

Система круиз-контроля

При помощи системы круиз-контроля вы можете поддерживать скорость 30-150 км/ч без постоянного нажатия на педаль газа.

! Опасно использовать систему круиз-контроля там, где небезопасно ехать с постоянной скоростью. Поэтому не используйте систему круиз-контроля на извилистой дороге или в пробках. Также опасно использовать систему круиз-контроля во время езды по скользким дорогам. На таких дорогах резкое изменение тяги шин может привести к проскальзыванию колес, и водитель может потерять контроль над автомобилем. Поэтому не используйте систему круиз-контроля на скользких дорогах. ◀

Настройки круиз-контроля

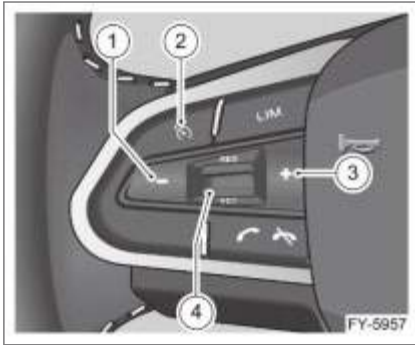

Переключатель круиз-контроля находится с левой стороны рулевого колеса.

1. Клавиша снижения круизной скорости
Нажмите данную клавишу для снижения круизной скорости.
2. Клавиша переключения системы круиз-контроля
Нажмите данную клавишу, чтобы включить/выключить/выйти из системы круиз-контроля.
3. Клавиша увеличения круизной скорости
Нажмите данную клавишу для увеличения круизной скорости.
4. Клавиша настройки скорости автомобиля

- RES (восстановить)
Нажмите клавишу настройки скорости в направлении RES, чтобы восстановить предыдущую настроенную круизную скорость или слегка увеличить круизную скорость.
- SET (настроить)
Нажмите клавишу настройки скорости в направлении SET, чтобы установить текущую скорость автомобиля в качестве круизной скорости или слегка уменьшить круизную скорость.

! Если система круиз-контроля включена, когда вы не используете ее, есть возможность, что вы заденете клавишу и случайно войдете в состояние круиза. Из-за неожиданного изменения статуса вы можете потерять контроль над автомобилем. Поэтому система круиз-контроля должна быть в состоянии «выключено», если вы ее не используете. ◀

Установка скорости

1. Нажмите клавишу переключения системы круиз-контроля , чтобы включить систему круиз-контроля, и индикатор статуса круиза на панели инструментов загорится.
2. Когда скорость автомобиля достигнет 30 км/ч или больше, нажмите клавишу настройки скорости в направлении RES или SET, чтобы установить текущую скорость автомобиля в качестве круизной.

Возврат к установленной скорости

Если вы настроили круиз-контроль на желаемую скорость, нажмите педаль тормоза или нажмите клавишу переключения системы круиз-контроля , чтобы выйти из системы круиз-контроля, и сохраненная скорость автомобиля останется в памяти. Когда скорость автомобиля достигнет 30 км/ч или выше, нажмите клавишу настройки скорости в направлении RES, чтобы восстановить круизную скорость, настроенную ранее.

Ускорение при использовании круиз-контроля

- Нажмите на педаль газа, чтобы временно увеличить скорость автомобиля. Чтобы увеличенная скорость сохранилась в качестве круизной скорости, нажмите клавишу настройки скорости в направлении SET.
- Если система круиз-контроля включена, нажмите и удерживайте клавишу увеличения круизной скорости. Сначала круизная скорость будет скорректирована до значения, кратного 10, затем постепенно увеличится на 10 км/ч, отпустите клавишу при достижении желаемой целевой скорости. Если вы хотите слегка ускориться, однократно нажмите клавишу увеличения круизной скорости. Каждое нажатие будет увеличивать круизную скорость на 1 км/ч.

Замедление при использовании системы круиз-контроля

- Нажмите на педаль тормоза, чтобы снизить скорость автомобиля и выйти из активированного состояния круиз-системы. После того, как скорость автомобиля уменьшена до желаемой скорости, нажмите клавишу настройки скорости автомобиля в направлении SET-.

- Если система круиз-контроля включена, нажмите и удерживайте клавишу уменьшения круизной скорости. Сначала круизная скорость будет скорректирована до значения, кратного 5, затем постепенно уменьшится на 5 км/ч, отпустите клавишу при достижении желаемой целевой скорости. Если вы хотите слегка замедлиться, однократно нажмите клавишу уменьшения круизной скорости. Каждое нажатие будет уменьшать круизную скорость на 1 км/ч.



Когда круизная скорость увеличивается или уменьшается при управлении рулевым колесом, целевое значение круизной скорости изменяется быстрее, чем фактическая скорость автомобиля. После того, как вы отпустили клавишу, фактическая скорость автомобиля будет продолжать изменяться до тех пор, пока скорость автомобиля не достигнет целевого значения круизной скорости. ◀

Обгон при использовании системы круиз-контроля

Нажмите на педаль газа, чтобы временно увеличить скорость автомобиля. После того, как вы отпустите педаль газа, автомобиль замедлится до круизной скорости, настроенной системой круиз-контроля.

Использование системы круиз-контроля на уклонах

Производительность системы круиз-контроля на уклоне зависит от скорости автомобиля, нагрузки и угла уклона. Когда автомобиль поднимается по крутому склону, необходимо нажать на педаль газа, чтобы поддерживать постоянную скорость. При спуске с горы необходимо тормозить или понижать передачу, чтобы поддерживать скорость. При активации тормоза система круиз-контроля будет выключена.

Отключение круиз-контроля

Следующие методы могут быть использованы для отключения круиз-контроля:

- Слегка нажмите на педаль тормоза, но индикатор круиз-контроля не погаснет.
- Включите нейтральную передачу (N).
- Нажмите клавишу переключателя системы круиз-контроля , чтобы выйти из системы круиз-контроля.

Система автоматического экстренного торможения (АЕВ)*

Система экстренного торможения контролирует дистанцию и относительную скорость цели спереди. Если водитель тормозит слишком поздно, тормозная сила слишком мала или торможение вообще не происходит, система предпринимает меры помощи водителю для избежания или уменьшения столкновения. Система АЕВ состоит из двух модулей (сигнализация и аварийное торможение).



Сенсоры, которые используются в системе экстренного торможения:

1. Фронтальная камера
2. Радар среднего радиуса действия (MRR)

Включение функции



Система экстренного торможения – это система безопасности. При каждом цикле зажигания функция активируется по умолчанию. После включения системы экстренного торможения, можно включить функцию предупреждения в системе экстренного торможения, а также можно выбрать чувствительность. Система запомнит выбор чувствительности, сделанный водителем. Нет необходимости делать выбор каждый раз, когда водитель садится в автомобиль. При низкой чувствительности предупреждение происходит относительно поздно, при высокой чувствительности – относительно рано. При средней чувствительности предупреждение появляется между двумя вышеупомянутыми. Если водитель считает предупреждения системы слишком частыми, то можно выбрать более низкую чувствительность.

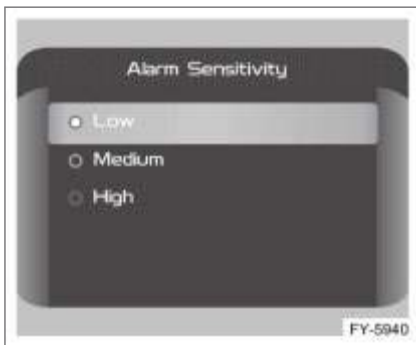



Когда система определяет, что может произойти опасный инцидент, она помогает водителю следующими способами:

- Предварительное предупреждение о столкновении
 Когда скорость автомобиля достигает 30 км/ч или выше, система считает, что существует потенциальный риск столкновения и предупреждает водителя о риске при помощи звукового сигнала и изображением на интерфейсе панели инструментов.
- Помощь при экстренном торможении
 Когда скорость автомобиля достигает 4 км/ч или больше, если существует возможность аварии и текущая сила торможения водителя слишком мала, система поможет водителю увеличить тормозную силу для избежания или уменьшения столкновения.

- Автоматический аварийный тормоз
Когда существует возможность аварии, а водитель не осуществляет эффективное торможение, система вовремя вмешается и осуществит автоматическое экстренное торможение для избежания или уменьшения столкновения. Автоматическое экстренное торможение может уменьшить скорость автомобиля до 50 км/ч.

 Система может только обеспечить оповещение и помощь в торможении, водитель должен все время быть внимательным.◀

 В целях безопасности система не будет работать, если водитель не закрыл дверь или не пристегнул ремень.◀

 Обычно система AEB работает в фоновом режиме незаметно для водителя. Когда система распознает опасность, она сделает предупреждение или применит торможение для защиты пассажира (пассажиров). Из-за ограниченной в производительности системы может возникнуть ошибка срабатывания.◀

 Пожалуйста, примите во внимание, что радар среднего радиуса действия (MRR) не может обнаружить все опасные препятствия во всех ситуациях. Суровые погодные условия, такие как дождь, снег, туман и т.д., могут вызвать ухудшение производительности системы, из-за чего некоторые цели не будут обнаружены системой или будут обнаружены слишком поздно.◀

 Некоторые места могут повлиять на обнаружение радаром среднего радиуса действия (MRR), например, дороги с ограждениями, туннели, транспортные средства, въезжающие/выезжающие впереди, крутые повороты.◀

 Система не реагирует на животных, встречные или пересекающие транспортные средства.◀

 В целях безопасности применение системы AEB требует поддержки системы ESC. Если водитель отключает систему ESC, то система AEB не будет работать.◀

 Если автомобиль был ударен или подвергся сильной тряске, местоположение радара может быть смещено, что вызовет ухудшение производительности системы. В тяжелых случаях система может отобразить подсказку об ошибке. После этого водитель должен как можно скорее обратиться в сервисный центр Geely для проведения обслуживания.◀

 Пожалуйста, поддерживайте поверхность радара среднего радиуса действия (MRR) и фронтальной камеры чистой, иначе это повлияет на производительность системы. В тяжелых случаях система AEB может не работать.◀

 Система AEB может сработать с опозданием на полосе торможения. Если вы съезжаете на полосу торможения снизить скорость и проедьте ее медленно. ◀

Активация функции

При срабатывании системы AEB на панели приборов появляется изображение или текстовая подсказка, сопровождаемая звуковым сигналом.

1

2

3

4

5

6

7

8



Система экстренного торможения для предотвращения наездов на пешеходов

Система экстренного торможения для предотвращения наездов на пешеходов помогает избежать или уменьшить столкновение с пешеходов. Основной сценарий применения: пешеходы, переходящие дорогу.

Система экстренного торможения для предотвращения наездов на пешеходов подскажет водителю вовремя отреагировать на звуки и изображения после обнаружения риска столкновения, чтобы уменьшить риск столкновения. Эта функция работает, когда скорость автомобиля 4-70 км/ч.



 Система экстренного торможения для предотвращения наездов на пешеходов не доступна, когда фронтальная камера заблокирована или функция фронтальной камеры ограничена. ◀

 Система АЕВ эффективна только для изображения пешеходов, которые ходят прямо и имеют очевидные характеристики конечностей. Пешеходы, одетые в широкую одежду или сидящие в электрических инвалидных креслах, не могут быть распознаны камерой. Пожалуйста, обратите внимание на состояние дороги и на пешеходов во время вождения для обеспечения безопасности. ◀

Когда функция АЕВ для пешеходов сработает, на панели инструментов появится изображение и текстовая подсказка, сопровождаемая звуковым сигналом.



Отключение функции и неисправность

Когда система экстренного торможения отключена, сигнальная лампа автоматической системы экстренного торможения  загорится желтым; если в системе экстренного торможения появится неисправность, сигнальная лампа автоматической системы экстренного торможения  загорится красным.

Система помощи удержания полосы движения (LKA)*

Система удержания полосы движения состоит из предупреждения о выходе из полосы движения, предотвращения выхода из полосы движения и помощи в сохранении полосы движения. Система распознает линию полосы при помощи фронтальной камеры и рассчитывает расстояние от автомобиля до правой и левой полос. Когда автомобиль отклоняется от текущей полосы, система обеспечивает автоматическую коррекцию, чтобы предотвратить отклонение от полосы или для напоминания водителю о необходимости удерживать автомобиль в полосе движения. Система помощи удержания в полосе работает только когда скорость движения автомобиля составляет 60-180 км/ч и линии полосы четко видны. Данная функция подходит для шоссе или подобных главных дорог.



Сенсор, использующийся в системе помощи удержания в полосе (LKA):

- Фронтальная камера

Типы функций

Предупреждение о выходе из полосы движения (LDW)

Предупреждение о выходе из полосы движения (LDW) предупреждает водителя в случае непреднамеренного выезда из полосы движения. Непреднамеренный

выезд из полосы может быть либо фактическим, либо потенциальным.

Предотвращение выхода из полосы (LDP)

Когда автомобиль подъезжает к линии полосы и присутствует риск выхода из полосы, система самостоятельно вернет автомобиль обратно в полосу, применив крутящий момент к рулю.

Система удержания в полосе (LKS)

Система удержания в полосе (LKS) активно контролирует нахождение автомобиля в центре полосы, применяя крутящий момент к рулю. Для работы LKS необходимо распознавать левые и правые линии полосы движения.

 Производительность системы удержания в полосе может быть ухудшена или система может не работать должным образом, поэтому водитель должен быть бдительным при следующих условиях на дороге:

- Функции системы LKA могут помочь вам, но они не могут вести автомобиль вместо вас.
- Система LKA не подходит для дорог с маленьким радиусом поворота.
- Система LKA не подходит для дорог, где линии полосы не видны.
- Система LKA не подходит для дорожной развилки.
- Система LKA не подходит для дорог со следами автомобилей (например, узоры шин).
- Система LKA не подходит для дорог, где увеличивается и уменьшается количество полос.
- Система LKA может идентифицировать края дороги (стены, ограждения, бордюры, зеленые зоны, разделительные полосы, стыки асфальта) как линии полосы и впоследствии поддерживать автомобиль в центре полосы на основании ложных линий, что

приведет к определенному отклонению между контролируемой и фактической полосой.

- Система LKA не подходит для дорог с выбоинами, поднимающихся дорог или дорог с неоднородным покрытием.
- Система LKA не может распознать дорожные знаки (конусы), поэтому она не подходит для дорог, на которых ведутся строительные работы.
- Система LKA не подходит для узких дорог.
- Система LKA не подходит для дорог, где линии полос поворачивают.◀

Включение функции

Водитель может выбрать соответствующий пункт в интерфейсе настроек на панели инструментов, чтобы включить данную функцию. Подробности на иллюстрации ниже:

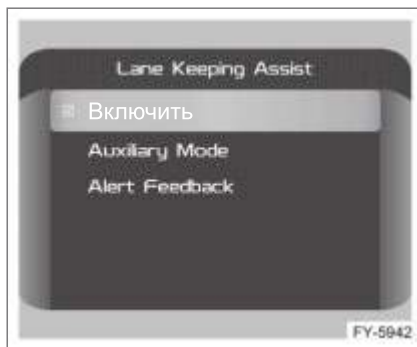

Выбор функции

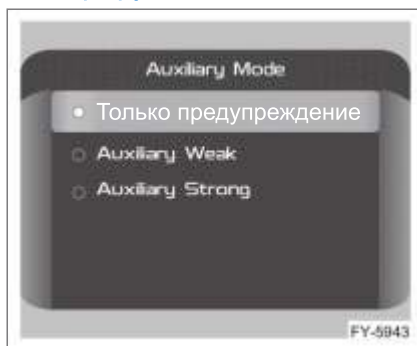

Водитель может выбрать режим, предусматривающий только предупреждение в интерфейсе настроек на панели инструментов.

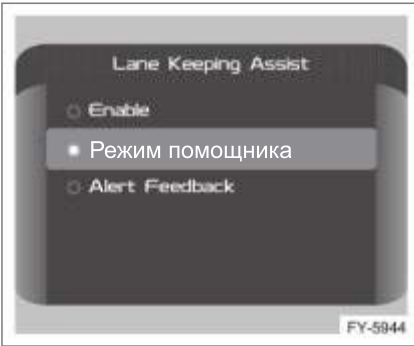

Водитель может выбрать режим мягкой помощи в интерфейсе настроек на панели настроек, и будут работать функция предотвращения выхода из полосы (LDP) + функция предупреждения о выходе из полосы (LDW).



Водитель может выбрать режим предупреждающей обратной связи в системе предупреждения о выходе из полосы (LDW) в интерфейсе настроек на панели инструментов.

- Звук: для предупреждения водителя будет издаваться щелчок.
- Вибрация: для предупреждения водителя будет вибрировать руль.



Водитель может выбрать режим усиленной помощи в интерфейсе настроек на панели инструментов, и будут работать функция удержания в полосе (LKS) + функция предупреждения о выходе из полосы (LDW).

 Система помощи удержания в полосе только помогает водителю поддерживать автомобиль в пределах текущей полосы движения и не может полностью заменить управление водителя. Водитель должен всегда сохранять контроль над автомобилем и нести полную ответственность за него. ◀

Экран системы помощи удержания в полосе

 Отображаемая кривизна линии полосы может быть неточной из-за ограниченной производительности сенсора, например, прямая полоса может быть отображена как изогнутая. ◀ Система LKA отображает информацию о статусе действия системы на панели инструментов.



Когда предупреждение о выходе из полосы или система помощи удержания в полосе включены, иконка 1 системы LKA загорится зеленым; когда предупреждение о выходе из полосы или система помощи удержания в полосе неисправны, иконка 1 системы LKA загорится красным.

Когда система помощи удержания в полосе не активирована, линия полосы 2 загорится серым.

Когда система помощи удержания в полосе не работает, линия полосы 2 загорится белым.

Когда в системе помощи удержания в полосе срабатывает предупреждение, линия полосы 2 загорается красным.

Когда система помощи удержания в полосе работает, линия полосы 2 загорается голубым.

☐ Система помощи удержания в полосе эффективна только на полосах с хорошо видимыми линиями и не может стабильно функционировать на полосах с точечными или колесовидными линиями. ◀

☐ Система помощи удержания в полосе не может нормально работать на слишком широких полосах или на полосах с одной линией. ◀

☐ Если скорость автомобиля превышает 120 км/ч, функция удержания в полосе может быть нестабильна. ◀

Предупреждение о снятии рук с руля



Условием работы системы LKA является нахождение обеих рук водителя на руле. Система будет постоянно отслеживать данное условие. Если длительность снятия рук превысит определенный предел, водителю будет подан сигнал, чтобы напомнить ему держать руль обеими руками. Если водитель положит руки на руль, сигнал предупреждения отключится.

Функция оповещения о скоростном ограничении (SLIF)*

Функция оповещения о скоростном ограничении (SLIF) распознает дорожные знаки ограничения скорости через фронтальную камеру, интегрирует информацию о навигации, а также напоминает водителю о скоростном ограничении на текущей дороге через панель инструментов и на лобовом стекле (HUD) в настоящем времени.

Если скорость автомобиля превышает текущее скоростное ограничение текущей дороги, система подаст временный сигнал, чтобы помочь водителю в регулировании вождения.



Сенсор, используемый в системе информации скоростного ограничения:

1. Фронтальная камера

Включение функции

Водитель может выбрать соответствующий пункт, чтобы включить данную функцию в интерфейсе настроек на панели инструментов. Подробности на иллюстрации ниже.



Отображение функции

Отображение знаков ограничения скорости: после прохождения знака ограничения скорости, отображается значение ограничения скорости. После определенного расстояния отображение заканчивается. Отображение информации об ограничении скорости перед камерой, считывающей скорость: после того, как ограничение скорости распознано, отображение значения ограничения скорости начинается, когда автомобиль находится на расстоянии 700 м (высокоскоростной участок) / 300 м (городской участок) до плоскости камеры, считывающей скорость.

Знаки ограничения скорости, соответствующие Венской конвенции

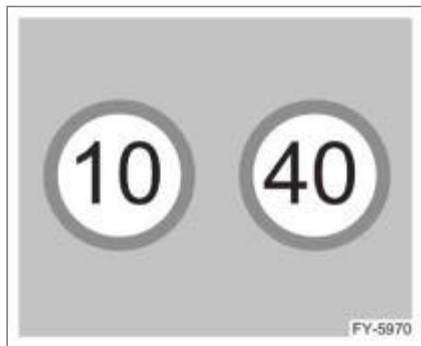

Знаки скоростного ограничения, не соответствующие Венской конвенции

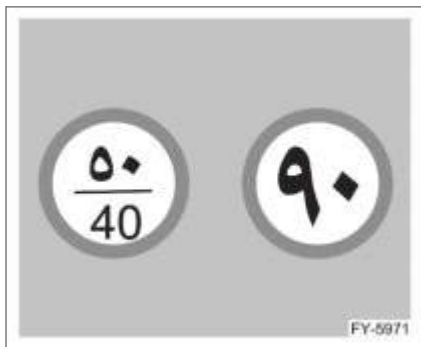

i Функция SLIF эффективна только со знаками скоростного ограничения, которые соответствуют Венской конвенции. Знаки, которые не соответствуют этой конвенции, не могут быть распознаны. ◀

i Функция SLIF не эффективна для знаков скоростного ограничения выше 120 км/ч. ◀

Предупреждение о превышении скорости

После того, как водитель включил данную функцию, когда скорость, отображаемая на панели инструментов, больше, чем значение текущего скоростного ограничения, на +5 км/ч, будет подан сигнал превышения скорости: знак скоростного ограничения моргнет три раза со звуковым сигналом. Если водитель не среагирует, будет подан сигнал превышения скорости: знак скоростного ограничения моргнет три раза.

! Функция оповещения о скоростном ограничении (SLIF) является системой предупреждения об ограничении скорости, и водитель должен самостоятельно контролировать скорость автомобиля.

- Поле зрения фронтальной камеры не должно быть заблокировано загрязнениями или ярким светом. В случае исчезновения заграждения или яркого света функция может восстановиться самостоятельно. Долговременное заграждение или яркий свет приведут к отключению функции, в этом случае обратитесь в сервисный центр Geely для проверки.
- Если знак скоростного ограничения виден нечетко или присутствует искажение, наклон, неровность, частичное заграждение, перекрытие и т. д., способность распознавания камеры будет снижена или камера вообще не распознает знак.
- В случае, если знак ограничения массы не соответствует национальным требованиям, он может быть распознан как знак скоростного ограничения.
- Система не распознает знаки скоростного ограничения, содержащие 5 и 9.
- Знак скоростного ограничения может быть пропущен на широкой дороге, если автомобиль находится далеко от знака.

- Мы не можем гарантировать распознавание электронных знаков ограничения скорости. ◀

Система интеллектуального управления дальним светом (ИНСВ)*

Система интеллектуального управления дальним светом (ИНСВ) означает автоматическое переключение между дальним и ближним светом ночью. Система использует фронтальную камеру на верхней части лобового стекла для распознавания источника света и автоматически переключается в зависимости от наличия встречных транспортных средств, транспортных средств, движущихся впереди в том же направлении, и источника света. В нормальных условиях данная функция автоматически переключает дальний и ближний свет автомобиля, когда обнаруживает огни встречных автомобилей, задние огни автомобилей, движущихся впереди в том же направлении, или другие источники света, чтобы дальний свет не ослеплял других участников движения. Когда автомобили разъехались, происходит обгон или нет источника света вокруг, транспортное средство автоматически переключает ближний свет фар на дальний.



Система интеллектуального управления дальним светом (ИНСВ) использует сенсор:

1. Фронтальная камера

Включение и активация функции

1. Включите функцию ИНСВ на комбинированный переключатель света;
2. Переведите комбинированный переключатель света в положение AUTO;
3. Если автоматический свет включен ночью, система интеллектуального управления дальним светом автоматически активируется, и на панели инструментов белым светом загорится индикатор интеллектуального управления дальним светом.

После активации система ИНСВ включит дальний свет при следующих условиях:

1. Скорость автомобиля ≥ 40 км/ч.
2. Не обнаружено источников света от участников движения или других источников света.

Система ИНСВ включит ближний свет при следующих условиях:

1. Скорость автомобиля ≤ 25 км/ч.
2. Обнаружены источники света от участников движения или другие источники света.

 После того как система ИНСВ включит дальний свет и скорость будет поддерживаться в пределах 25-40 км/ч, система ИНСВ может продолжать использовать дальний свет. Впоследствии система ИНСВ порекомендует использовать ближний свет, когда будет обнаружен источник света.◀

 Если уличные фонари высокие, то камера не может распознать их, что может привести к тому, что система ИНСВ включит дальний свет. После система ИНСВ включит ближний свет, когда будет обнаружен источник света.◀

Отображение функции

Если система ИНСВ осуществляет управление дальним и ближним светом автомобиля, индикатор интеллектуального дальнего света загорится белым. Если система ИНСВ неисправна, индикатор интеллектуального дальнего света загорится красным.

 Если водитель включает дальний свет переключателем, выбор водителя в приоритете. Система ИНСВ обладает вспомогательной функцией управления светом. Рекомендуется использовать данную функцию во время вождения по шоссе, но система не может полностью заменить водителя. Водитель должен всегда самостоятельно переключать дальний и ближний свет в соответствии с изменениями обстановки на дороге, а также с законами и правилами.◀

Состояние выключения

Когда скорость автомобиля ниже 20 км/ч, вы можете выключить интеллектуальную систему управления дальним светом или поставить переключатель фар в любое положение кроме AUTO, чтобы выключить систему интеллектуального контроля дальнего света.

Классификация транспортных средств

Данная функция может распознать следующие встречные транспортные средства или транспортные средства, двигающиеся в том же направлении:

- Легковые автомобили
- Грузовые автомобили
- Мотоциклы

Диапазон обнаружения

- Данная функция может распознавать дороги с уличными фонарями, и если она обнаружит, что на дороге впереди все еще есть уличные фонари после прохождения первого уличного фонаря, функция выключит дальний свет;
- Данная функция может распознавать неудобные для водителя блики (отраженные дождем, снегом или туманом) и отключить дальний свет;
- Данная функция может распознать вхождение в полностью освещенную зону (например, обнаружено большое количество источников света или яркость выше предела) и выключить дальний свет.

Ограничения системы



Личная ответственность

Функция управления дальним светом не может заменить водителя.

Поэтому при необходимости вручную выключите дальний свет, чтобы избежать потенциальных угроз безопасности. ◀



В следующих примерах система не работает или играет ограниченную роль, и водитель должен реагировать самостоятельно:

- При климатических условиях, в которых вождение затруднено, таких как густой туман или сильный дождь;
- При наличии участников движения (пешеходы, велосипедисты, наездники, повозки), которые плохо освещены, движения по железной дороге или по воде возле дороги, а также на участках дорог с дикими животными;
- При наличии сильно отражающих объектов (например, знаков дорожного движения на шоссе);
- Когда переднее лобовое стекло затуманено, загрязнено или покрыто этикетками, орнаментом и т.д. ◀

1

2

3

4

5

6

7

8

Багаж

Сетка на заднем сиденье

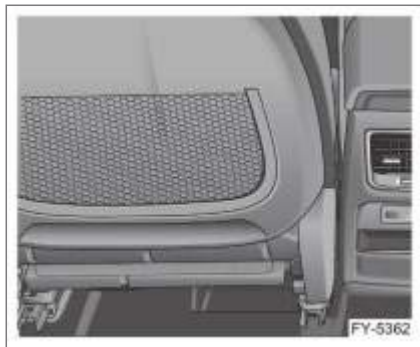



Сетка на задней стороне передних сидений используется для хранения маленьких предметов, таких как газеты, карты, т.д.

 В сетку разрешено класть только легкие предметы. Не помещайте в нее тяжелые или острые предметы.◀

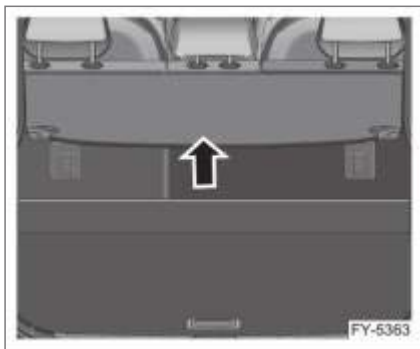
Багажная полка*



 Вес предметов на багажной полке не должен превышать 5 кг.◀

 Никогда не помещайте на багажную полку тяжелые или острые предметы. Также запрещено держать на багажной полке животных. При экстренном торможении, быстром ускорении или дорожных происшествиях предметы или

животные подвергнут опасности пассажиров, что может привести к травмам.◀

 Во время экстренного торможения, поворота руля или удара предметы, находящиеся внутри автомобиля, могут ударить пассажиров и вызвать травмы.

- Поместите такие предметы в багажник. Старайтесь разместить их в передней части багажника. Постарайтесь по возможности распределить вес.
- Не нагромождайте тяжелые предметы внутри автомобиля и не складывайте предметы выше высоты сидений.
- Фиксируйте предметы в автомобиле.
- Не складывайте спинку сиденья без необходимости.◀

Багажный отсек

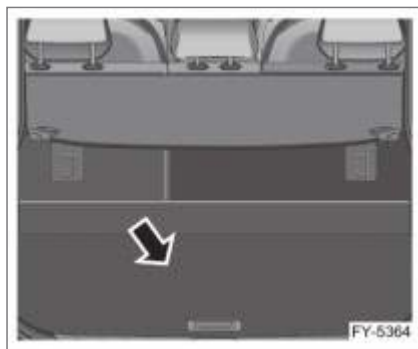

Используется для перевозки больших или тяжелых предметов.

 Не оставляйте домашних животных в багажнике.◀

Перевозка тяжелых предметов

Если предметы превышают грузоподъемность автомобиля или их вес распределен неправильно, это сильно повлияет на рулевое управление и снизит безопасность вождения. Багаж будет двигаться в случае аварии или экстренного торможения. Предметы следует размещать в нижней передней части как можно ближе к спинке заднего сиденья. ◀

Рейлинги автомобиля являются несущими, они могут выдержать 75 кг максимально. Пожалуйста, строго следуйте соответствующим требованиям при использовании рейлингов. При их повреждении обратитесь в сервисный центр Geely. ◀

Перевозка высоких предметов

При перевозке высоких предметов их высота не должна превышать высоту багажного отсека, предметы должны быть зафиксированы, чтобы обеспечить безопасное вождение.

Перевозка длинных предметов

При загрузке длинных предметов их длина не должна превышать длину отсека, предметы должны быть зафиксированы, чтобы обеспечить безопасное вождение.

Багажник на крыше

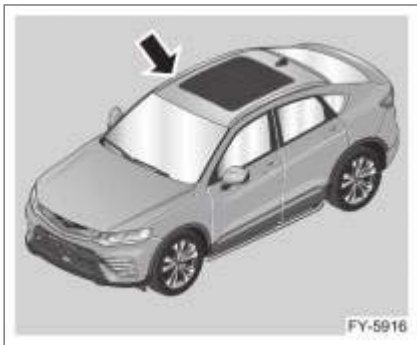

Рейлинги находятся по бокам крыши.

1

2

3

4

5

6

7

8

Устройства предупреждения об опасности

Лампа аварийной сигнализации



Во время движения, если надо замедлиться или остановиться, следует нажать переключатель лампы аварийной сигнализации. В это время индикатор на переключателе, а также левые и правые поворотники начнут мигать, чтобы предупредить других участников движения. Нажмите на переключатель лампы аварийной сигнализации еще раз, чтобы выключить лампу аварийной сигнализации.

Знак аварийной остановки

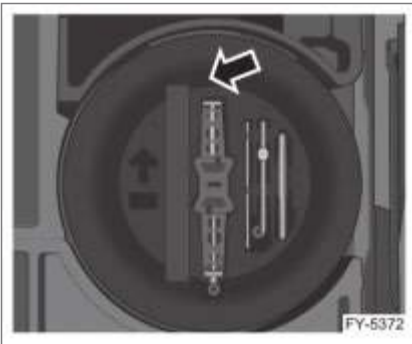

Знак аварийной остановки размещен под декоративной пластиной багажного отсека.



Знак аварийной остановки должен быть выставлен на дороге в соответствии с действующими требованиями правил дорожного движения.

1

2

3

4

5

6

7

8

Огнетушитель*



Огнетушитель расположен под бардачком.

Аптечка первой помощи*



Аптечка первой помощи находится в бардачке, внутри нее есть медицинские марлевые повязки, эластичные бинты, дышащая лента, лейкопластырь и безопасные ножницы.

☐ Чтобы остановить кровотечение используйте аптечку первой помощи, обратитесь к врачу как можно скорее. В экстренных случаях немедленно свяжитесь с персоналом первой помощи для осуществления лечения. ◀

Манометр для измерения давления в шинах*

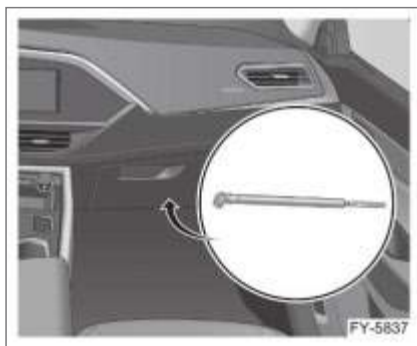

Манометр находится в аптечке первой помощи в бардачке.

Система реагирования на дорожно-транспортные происшествия *

Система реагирования на ДТП состоит из бортового контроллера, спутниковой навигационной системы GLONASS/GPS, российского сервисного центра ERA-GLONASS, сервисного центра по телефону 112 и службы спасения. При возникновении ДТП бортовой контроллер собирает информацию с датчиков автомобиля, а также информацию о широте и долготе, и загружает ее в центр общественной безопасности, в то же время осуществляется голосовой звонок. Центр реагирования связывается с пассажирами в автомобиле, анализирует собранную информацию, оценивает характер происшествия и связывается со службой спасения.

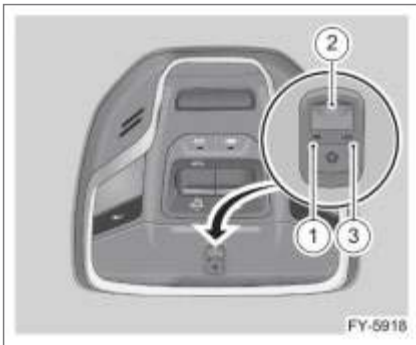

1. Отверстие микрофона для экстренного вызова
2. Кнопка SOS
3. Световой индикатор SOS

Система экстренного вызова Запуск

Существует два способа запустить систему экстренного вызова.

- Если бортовой контроллер получает сигнал о столкновении или перевороте автомобиля, бортовой контроллер автоматически инициирует экстренный вызов.
- Нажмите кнопку SOS, чтобы вручную инициировать экстренный вызов.

Выключение

Как только центр экстренных вызовов отвечает на экстренный вызов, вы не сможете прервать звонок, он может быть прекращен только центром экстренных вызовов. Если никто не ответил на экстренный вызов, вы можете отменить звонок, используя кнопку SOS.

▶ Когда система экстренного вызова используется в местах с плохой связью, таких как мосты, горы, туннели и подземные стоянки, качество звука и речи может быть снижено. ◀

▶ Бортовой контроллер системы экстренного вызова содержит запасной источник питания. Если он неисправен, проконсультируйтесь с дилером о своевременном ремонте. ◀

▶ Если световой индикатор SOS не включен, свяжитесь с сервисным центром Geely для своевременного устранения неисправностей, чтобы в чрезвычайной ситуации система могла работать должным образом. ◀

Запуск от внешнего источника

Запуск от внешнего источника

Если аккумулятор разрядился или уровень заряда слишком низкий, чтобы запустить автомобиль, попытайтесь запустить его при помощи другого автомобиля и кабеля. Следуйте пунктам ниже, чтобы обеспечить безопасность.

 Аккумулятор может нанести травму человеку. Он опасен по следующей причине:

- Жидкость в аккумуляторе содержит кислоту и может вас обжечь.
- Газ внутри аккумулятора может взорваться или воспламениться.

Если вы не будете следовать пунктам ниже, вы можете подвергнуться одной или нескольким из вышеперечисленных травм. ◀

 Пренебрежение этими пунктами может привести к серьезным повреждениям автомобиля. Гарантия не распространяется на ремонтные работы, потребность в которых возникла вследствие игнорирования этих правил.

Бесполезно пытаться завести автомобиль толканием, это может повредить его. ◀

 Использование открытого огня возле аккумулятора может вызвать взрыв газа в нем. Это может привести к серьезным травмам или летальному исходу. В случае недостаточного освещения, пожалуйста, используйте фонарик. Жидкость аккумулятора может вызвать ожоги. Не дайте ей попасть на кожу. Если кислота попадет вам в глаза или на кожу, пожалуйста, немедленно промойте их водой и обратитесь за медицинской помощью. ◀

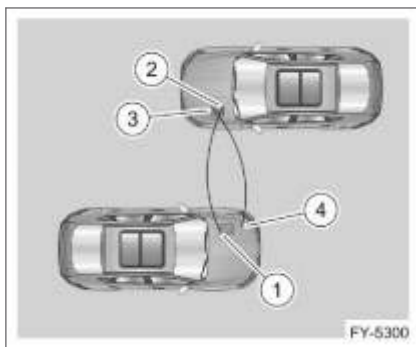

1. Выключите кнопку СТАРТ/СТОП и все освещение и электрические аксессуары обоих автомобилей, кроме ламп аварийной остановки (при необходимости).
2. Подключите один конец красного положительного (+) кабеля к положительной (+) клемме (1) автомобиля, который нужно запустить.
3. Не позволяйте другому концу красного положительного (+) кабеля контактировать с металлом. Подключите его к положительной (+) клемме (2) рабочего аккумулятора.
4. Подключите один конец черного отрицательного (-) кабеля к отрицательной (-) клемме рабочего аккумулятора. Не позволяйте другому концу соприкоснуться с чем-либо перед осуществлением следующего шага. Не подключайте другой конец отрицательного (-) кабеля к нерабочему аккумулятору. Он должен быть подключен к неокрашенной металлической части автомобиля с нерабочим аккумулятором.
5. Подключите другой конец черного отрицательного (-) кабеля к неокрашенной металлической части (4) автомобиля с нерабочим аккумулятором, но не рядом с аккумулятором.
6. Запустите двигатель автомобиля с рабочим аккумулятором и дайте двигателю поработать на холостом ходу хотя бы 4 минуты.

7. Попробуйте запустить автомобиль с нерабочим аккумулятором. Если автомобиль не заведется после нескольких попыток, скорее всего автомобиль нуждается в ремонте.

Если кабель подсоединен или отсоединен в неправильном порядке, может произойти короткое замыкание, и автомобиль может быть поврежден. Дефекты и неисправности возникшие по этой причине, не покрываются гарантией. Поэтому необходимо убедиться в том, чтобы соединение и отсоединение было проведено в правильном порядке, и убедиться, что кабели не дотрагивались друг до друга или других металлических поверхностей. ◀

Последовательность действий при отсоединении кабелей между двумя автомобилями

1. Отсоедините черный отрицательный (-) кабель от автомобиля с нерабочим аккумулятором.
2. Отсоедините черный отрицательный (-) кабель от автомобиля с рабочим аккумулятором.
3. Отсоедините красный положительный кабель (+) от автомобиля с рабочим аккумулятором.
4. Отсоедините красный положительный кабель (+) от автомобиля с нерабочим аккумулятором.

Буксировка

Все буксиры должны иметь безопасную систему цепей и соответствовать национальным и местным законам. Колеса и оси, которые вступают в контакт с землей, должны быть в хорошем состоянии. Если что-либо из них повреждено, должна быть использована платформа.

Буксировка полноприводного автомобиля*

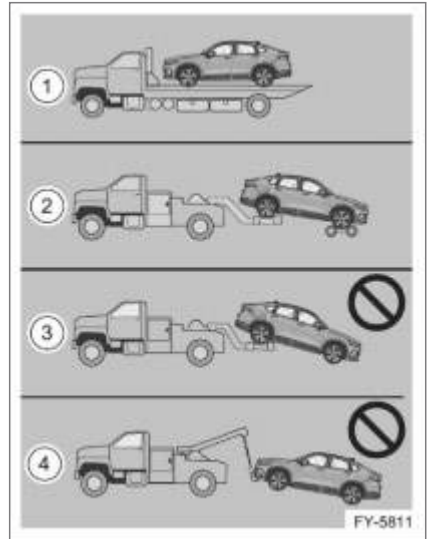

1. Рекомендуется размещать автомобиль на бортовой прицеп.
2. Рекомендуется поднять задние колеса автомобиля и поместить передние колеса на буксиры (чтобы колеса не касались земли).
3. Не буксируйте автомобиль таким образом, чтобы передние колеса катились назад.
4. Не поднимайте части кузова/шасси вместо колес.

▶ Ни при каких обстоятельствах не используйте двухколесный прицеп для буксировки полноприводного автомобиля. ◀

Инструкция по буксировке

1. При использовании буксировочного устройства с гибким соединением (например, буксировочный трос) дистанция между буксирующим и буксируемым автомобилем должна быть больше 4 м, но меньше 10 м. Если в автомобиле неисправен тормоз, необходимо использовать буксировочное устройство с жестким соединением (например, фаркоп).
2. Лампы аварийной сигнализации буксирующего автомобиля и буксируемого автомобиля должны быть включены.
3. При буксировке автомобиля с автоматической трансмиссией, пожалуйста, обратите внимание на следующее:
 - Переведите электронные переключатели скоростей в положение (N).
 - Не производите буксировку на скорости выше 50км/ч.
 - Расстояние буксировки не должно превышать 50 км.

При использовании специализированного эвакуатора разрешается поднимать только передние колеса буксируемого автомобиля.

▶ Никогда не тяните автомобиль, оснащенный автоматической коробкой передач сзади, так, чтобы передние колеса касались земли, иначе это может вызвать серьезные повреждения трансмиссии.

В следующих случаях не разрешается буксировать автомобиль, он должен быть транспортирован на специальном транспорте или тележке:

- Повреждения лишили трансмиссию автомобиля смазочного масла.
- Автомобиль, оснащенный автоматической трансмиссией, можно буксировать не более 50 км. ◀

Буксировочная петля

Съемные буксировочные петли установлены спереди и сзади автомобиля.

Монтаж передней/задней буксировочной петли

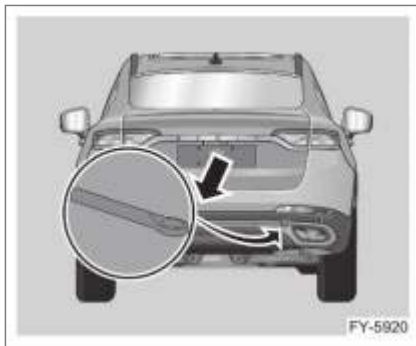
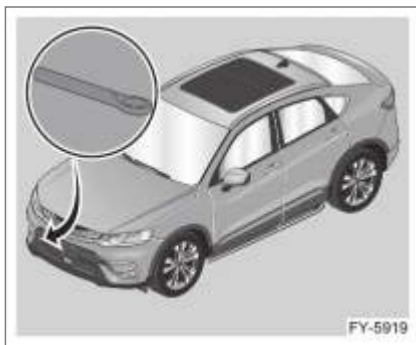

Съемные буксировочные петли установлены спереди и сзади автомобиля. Буксировочные петли хранятся вместе с комплектом инструментов, установленным в автомобиле. Буксировочные петли установлены с правой стороны переднего/заднего бампера автомобиля. Во время установки буксировочной петли снимите крышку с буксировочного отверстия отверткой, затем вверните буксировочную петлю в резьбовую втулку буксировочного крюка и убедитесь, что буксировочная петля полностью затянута гаечным ключом для шинных болтов.

При поломке автомобиля или при аварии вы можете использовать переднюю или заднюю буксировочную петлю в качестве буксировочной точки. Но буксировочная петля не может быть использована для буксировки других автомобилей, и особенно прицепов.

 Ведите автомобиль медленно, не едьте слишком быстро, поскольку слишком большая сила натяжения может повредить автомобиль. ◀

Замена шины

 Остановите автомобиль на плоской поверхности, которая не мешает дорожному движению и облегчит безопасную замену колес. Перед заменой колес в экстренном случае должны быть включены лампы аварийной сигнализации и на подходящей дистанции должен быть размещен знак аварийной остановки в соответствии с состоянием дороги, чтобы избежать ДТП. ◀

Извлечение запасного колеса и ящика с инструментами Домкрат и ящик с инструментами

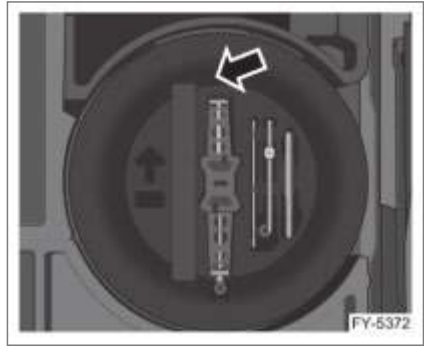

Домкрат и инструменты расположены в ящике с инструментами под декоративной панелью багажного отсека.

 Пожалуйста, используйте специализированный домкрат, который шел в комплекте с автомобилем. Не используйте другой домкрат, иначе автомобиль может упасть из-за проблем с качеством домкрата, что может привести к травмам и повреждениям автомобиля. ◀

Запасное колесо

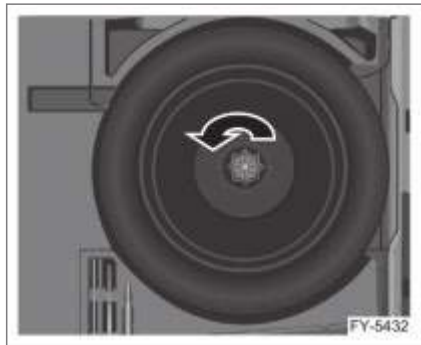

Запасное колесо хранится в багажном отсеке под ящиком с инструментами. Поверните декоративную панель багажного отсека, извлеките ящик с инструментами, отсоедините ручку замка запасного колеса и возьмите запасное колесо.

 Во время его использования скорость автомобиля не должна превышать 80 км/ч, и необходимо как можно скорее посетить сервисный центр Geely для замены шины. ◀

Замена спущенного колеса запасным колесом

1. Выполните проверку безопасности перед началом работы.



2. Возьмите пластиковые плоскогубцы из набора инструментов. Зажмите колпачок колесной гайки плоскогубцами, как показано на рисунке, и вытяните колпачок наружу.
3. Поместите гаечный ключ на колесную гайку и поверните его против часовой стрелки, чтобы ослабить каждую колесную гайку на один оборот, не снимайте гайки.

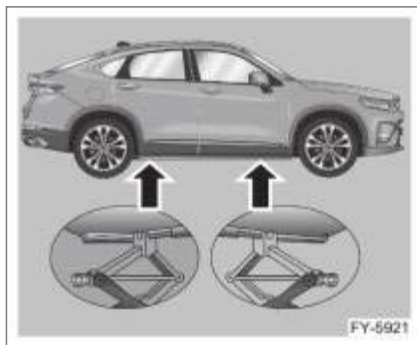

4. Установите голову домкрата и отрегулируйте подходящую высоту, как показано на картинке, затем разместите домкрат под точкой поднятия.

⚠ Несоответствующее положение домкрата может повредить автомобиль и даже вызвать его падение. Во избежание травм и повреждений автомобиля убедитесь, что головка домкрата находится в правильном положении перед тем, как поднять автомобиль. ◀

⚠ Находиться под поднятым автомобилем очень опасно. Это может привести к серьезным травмам или даже летальному исходу, если автомобиль упадет с домкрата. Не опускайтесь под автомобиль, который держится только на домкрате. ◀

⚠ Опасно поднимать автомобиль и находиться под ним для обслуживания или ремонта без должного оборудования, а также без прохождения обучения. Если автомобиль оснащен домкратом, то домкрат может быть использован только для замены спущенной шины. При использовании для других целей это может привести к серьезным травмам или даже летальному исходу для вас или других лиц, если автомобиль упадет с домкрата. ◀

5. Подсоедините рукоятку домкрата.



6. Поворачивайте рукоятку домкрата по часовой стрелке, как показано на иллюстрации, чтобы поднять автомобиль, пока не появится достаточное расстояние до земли, чтобы установить под автомобиль

запасную шину.

7. Снимите все колесные гайки.
8. Снимите спущенную шину.

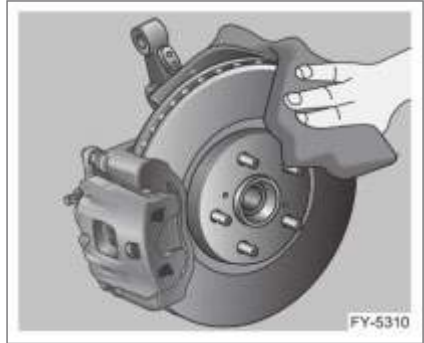

9. Удалите ржавчину или грязь с колесных болтов, монтажных поверхностей и запасного колеса.

⚠ Коррозия или грязь на колесе или креплении колеса могут ослабить колесные гайки после определенного периода использования. Колесо может отвалиться и привести к ДТП. При замене колеса удалите всю ржавчину и грязь с креплений между колесом и автомобилем. В чрезвычайной ситуации используйте ткань или бумажное полотенце для очистки; при необходимости удалите всю ржавчину и грязь позже при помощи скребка или проволочной щетки. ◀

10. Установите запасное колесо.

11. Установите колесные гайки. При помощи колесного гаечного ключа поверните каждую гайку по часовой стрелке, пока колесо не закрепится в ступице.

12. Поверните заднюю рукоятку домкрата против часовой стрелки, чтобы опустить автомобиль. Полностью опустите автомобиль и уберите домкрат из-под машины.

⚠ Не применяйте моторное масло или смазку на болтах или гайках, иначе гайки расшатаются и колесо может отвалиться, что приведет к аварии. ◀

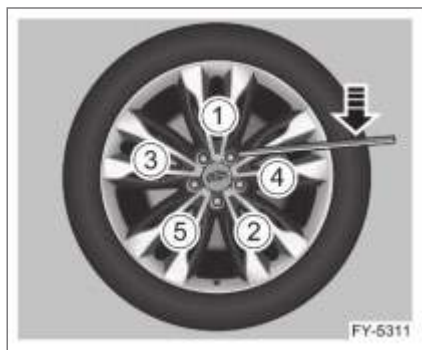

13. Затяните колесные гайки в последовательности крест-накрест, как показано на иллюстрации.
14. При необходимости установите колпаки.

 Если дефект обнаружен на переднем колесе и необходимо использовать запасное колесо, не используйте запасное колесо на замену переднему колесу. Для безопасного вождения, пожалуйста, замените переднее колесо на заднее колесо, на котором нет дефектов, а затем установите запасное колесо на место заднего. После перемещения заднего колеса автомобиля на место переднего или замены колеса запасным, так как система давления не прошла адаптацию, значение давления в шинах на панели инструментов не будет корректно отражать актуальное значение давления в шинах. Пожалуйста, посетите сервисный центр Geely для адаптации системы мониторинга давления в шинах, чтобы обеспечить безопасное вождение. ◀

Хранение спущенного колеса или запасного колеса и инструментов

Положите домкрат и шоферский инструмент и закрепите их. Поместите запасное колесо внутренней стороной вверх в багажник.

 Шины всех размеров нельзя складывать в отделение для запасной шины багажника. Пожалуйста, поместите запасное колесо в багажный отсек. ◀

Замена предохранителей

Предохранитель защищает электрическое оборудование автомобиля, предотвращая перегрузку электрического оборудования в цепи. Перегоревший предохранитель означает, что цепь, которую он защищает, вышла из строя и перестала работать. Если вы подозреваете наличие проблем с предохранителем, вытащите его из блока предохранителей и проверьте, перегорел ли провод в предохранителе.

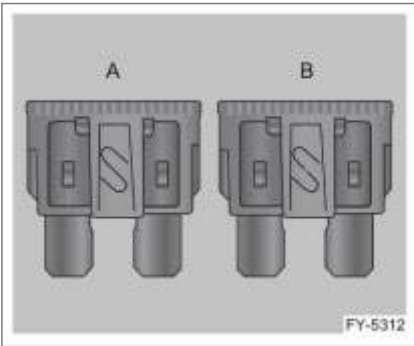

A – предохранитель в идеальном состоянии

B – предохранитель перегорел

Расположение и идентификация предохранителей

Предохранители установлены в блоке предохранителей с левой стороны моторного отсека и во внутреннем блоке предохранителей с левой стороны приборной панели. Существует два типа предохранителей:

1. Пластинчатый предохранитель – тонкий, вставного типа, который позволяет току 5-25 А проходить по цепи.
2. Плавкий предохранитель – квадратный, вставного типа, который позволяет току 20-60 А проходить по цепи.

Цвет означает силу тока предохранителя, который также отмечен на предохранителе.



Не пытайтесь починить или заменить перегоревший предохранитель предохранителем несоответствующего цвета или значения силы тока, так как это может вызвать повреждение электрической системы или привести к возгоранию вследствие перегрузки проводов. ◀

1

2

3

4

5

6

7

8

Блок предохранителей моторного отсека

1. Окройте капот.

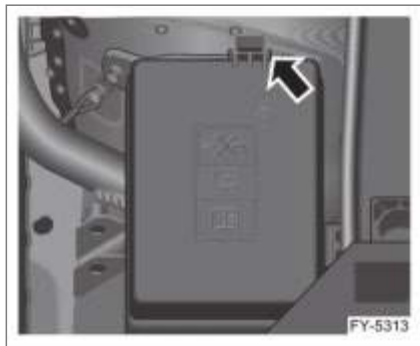

2. Чтобы увидеть предохранитель, следует ослабить боковой фиксирующий замок, как показано на иллюстрации, и убрать крышку блока предохранителей.

 Брызги жидкости, попавшие на любой электрический компонент автомобиля, могут вызвать повреждения электрических компонентов. Убедитесь, что вы закрыли крышки на электрических компонентах. ◀

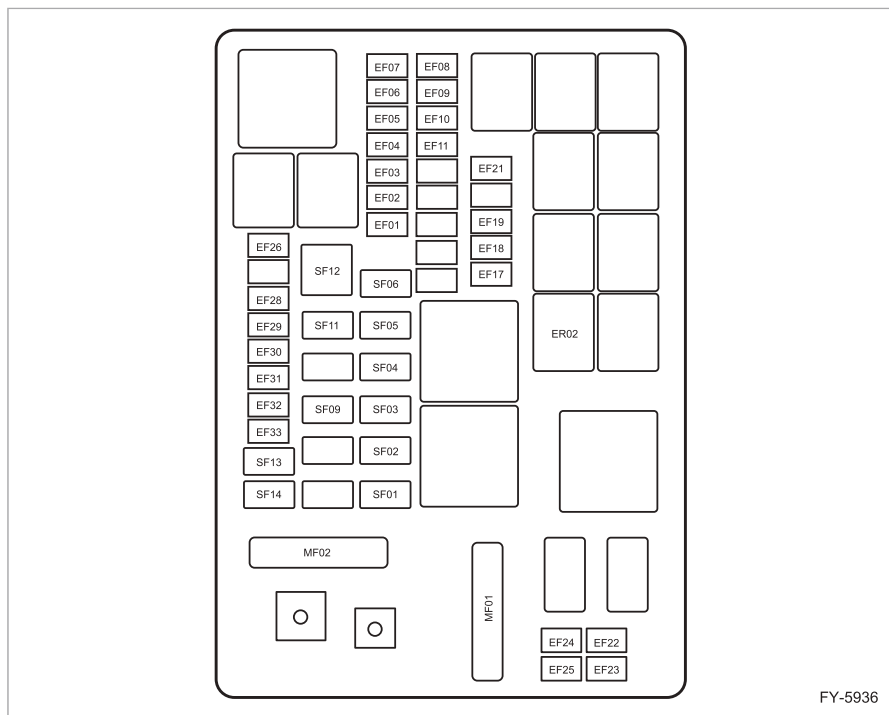

FY-5936

№ предохранителя	Наименование	Сила тока	Примечания
BF01	Блок электрических предохранителей в моторном отсеке	150А	Блок предохранителей для положительной клеммы аккумулятора
BF02	Предохранитель EPS	80А	Блок предохранителей для положительной клеммы аккумулятора
MF01	Предохранитель водяного насоса охлаждения	60А	—
MF02	Предохранитель генератора	150А	—
SF01	Предохранитель электронного вентилятора	60А	—
SF02	Предохранитель ESP 2	60А	—
SF03	Предохранитель ESP 1	40А	—
SF04	Предохранитель заднего оттаивателя	30А	—

Устранение неисправностей

№ предохранителя	Наименование	Сила тока	Примечания
SF05	Предохранитель стартера	30А	—
SF06	Предохранитель вентилятора	40А	—
SF09	Предохранитель модуля правой двери	30А	—
SF11	Предохранитель модуля левой двери	30А	—
SF12	Предохранитель IP_BOX В+	80А	—
SF13	Предохранитель IP_BOX ACC&IG1	60А	—
SF14	Предохранитель ремня безопасности водителя водительского сиденья	25А	—
EF01	Предохранитель 8АТ TCU	15А	—
EF02	Предохранитель 1 регулятора переключения передач	20А	—
EF03	Предохранитель 2.0TD EMS	10А	—
EF04	Предохранитель IP_BOX_IG2	25А	—
EF05	Предохранитель 2 регулятора переключения передач	20А	—
EF06	Предохранитель топливного насоса	25А	—
EF07	Предохранитель клаксона	15А	—
EF08	Предохранитель соленоидного клапана и датчика	10А	—
EF09	Предохранитель кислородного датчика	10А	—
EF10	Предохранитель катушки зажигания	15А	—
EF11	Предохранитель 2.0TD EMS	20А	—
EF17	Предохранитель EPS IG	7.5А	—
EF18	Предохранитель ESP IG	7.5А	—
EF19	Предохранитель EMS/TCU IG	7.5А	—
EF21	Предохранитель переключателя стоп-сигнала	10А	—
EF22	Предохранитель левого ближнего света	15А	—

№ предохранителя	Наименование	Сила тока	Примечания
EF23	Предохранитель правого ближнего света	15А	—
EF24	Предохранитель левого дальнего света	15А	—
EF25	Предохранитель правого дальнего света	15А	—
EF26	Предохранитель компрессора кондиционера	10А	—
EF28	Предохранитель переднего дворника	30А	—
EF29	Предохранитель датчика аккумулятора	5А	—
EF30	Предохранитель 1 модуля переднего отопления	15А	—
EF31	Предохранитель 2 модуля переднего отопления	15А	—
EF32	Предохранитель усилителя мощности	25А	—
EF33	Предохранитель двигателя решетки и реле вентилятора	10А	—

1

2

3

4

5

6

7

8

Вспомогательный блок предохранителей



Вспомогательный блок предохранителей установлен с левой стороны приборной панели. Предохранитель можно увидеть, если убрать контейнер для хранения приборной панели.

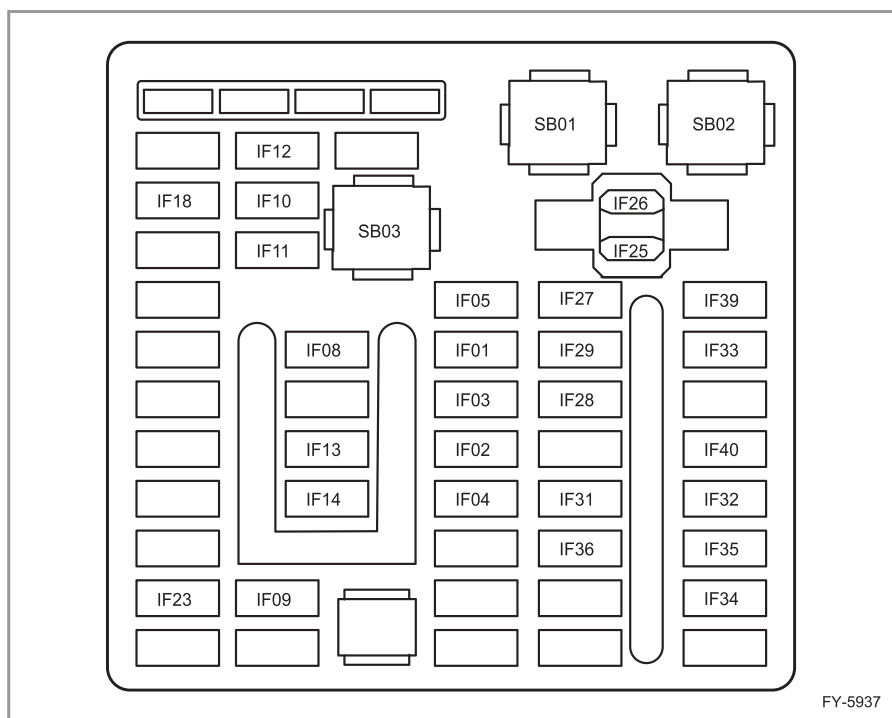

№ предохранителя	Наименование	Сила тока	Примечания
IF01	Предохранитель резервного источника питания	15А	—
IF02	Предохранитель USB	10А	—
IF03	Предохранитель переключателя режимов	7.5А	—
IF04	Предохранитель беспроводной зарядки*	7.5А	—
IF05	Предохранитель резервного источника питания багажного отсека	15А	—
IF08	Предохранитель подушки безопасности	5А	—
IF09	Предохранитель регулятора переключения передач	7.5А	—
IF10	Предохранитель дисплея на лобовом стекле (HUD)*	10А	—

№ предохранителя	Наименование	Сила тока	Примечания
IF11	Предохранитель для держателей горячих и холодных стаканов*	10А	—
IF12	Предохранитель моторного отсека IG	15А	—
IF13	Предохранитель шлюза	7.5А	—
IF14	Предохранитель омывателя	15А	—
IF15	Предохранитель системы BSG	10А	—
IF18	Предохранитель воздушного кондиционера	7.5А	—
IF21	Предохранитель адаптивной системы переднего освещения	15А	—
IF23	Предохранитель GCM	10А	—
IF25	Предохранитель панели IP	10А	—
IF26	Предохранитель аудиосистемы	15А	—
IF27	Предохранитель электронного переключателя передач	10А	—
IF28	Предохранитель OBD	7.5А	—
IF29	Предохранитель PEPS	10А	—
IF31	Предохранитель обогрева сидений заднего ряда	10А	—
IF32	Предохранитель люка	30А	—
IF33	Предохранитель полноприводной системы	25А	—
IF34	Предохранитель 2 контроллера кузова	15А	—
IF35	Предохранитель системы панорамного обзора	10А	—
IF36	Предохранитель переключателя тормоза	10А	—
IF39	Предохранитель сидений переднего пассажира	30А	—

№ предохранителя	Наименование	Сила тока	Примечания
IF40	Предохранитель переднего оттаивателя	10А	—
SB01	Предохранитель электрической багажной двери	30А	—
SB02	Предохранитель водительского сиденья	30А	—
SB03	Предохранитель 1 контроллера кузова	25А	—

1

2

3

4

5

6

7

8

Инструкции

1. Выключите конпку СТАРТ/СТОП, а также все электрическое оборудование, отсоедините отрицательный провод аккумулятора.

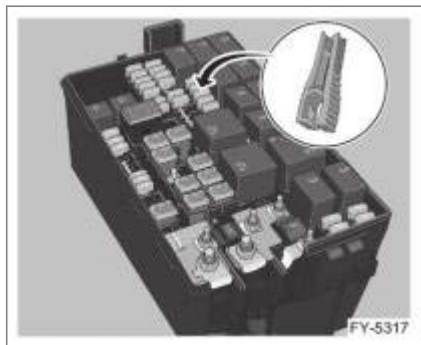

2. При помощи клещей для снятия предохранителей зажмите головку предохранителя с одного конца и потяните ее, чтобы снять предохранитель. Определите перегоревший предохранитель по перегоревшему проводу.
3. Замените перегоревший предохранитель новым предохранителем с тем же значением силы тока. Если новый предохранитель повредится сразу же после замены, пожалуйста, как можно скорее обратитесь в сервисный центр Geely для проверки.

Замена лампочек

Для замены лампочки обычно нужно удалить некоторые детали автомобиля, поэтому для этого требуются профессиональные навыки. Заменить лампочки, которые доступны только из моторного отсека, еще более опасная и трудоемкая операция, потому что в моторном отсеке множество подвижных и нагревающихся деталей. Пожалуйста, как можно скорее обратитесь в сервисный центр Geely для ремонта и замены лампочек.

Спецификации

Наименование детали	Наименование лампочки	Модель лампочки
Передние фары	Фары дальнего света	LED
	Фары ближнего света	LED
	Указатели поворота	LED
	Передние габаритные огни	LED
	Дневные ходовые огни	LED
Задняя фара	Задний габаритный огонь	LED
	Задний указатель поворота	LED
	Стоп-сигнал	LED
Задний противотуманный фонарь	Задний противотуманный фонарь	LED
Верхний стоп-сигнал	Верхний стоп-сигнал	LED
Лампа номерного знака	Лампа номерного знака	LED

Перегрев автомобиля

Перегрев автомобиля означает, что температура охлаждающей жидкости двигателя слишком высокая. Если мигает индикаторная лампа температуры охлаждающей жидкости двигателя, это означает, что двигатель перегрелся, и должны быть предприняты следующие шаги:

1. Безопасно съезжайте с дороги в безопасное место, а затем остановитесь и включите лампы аварийной сигнализации. Установите коробку передач на передачу парковки (P) и включите стояночный тормоз. Если вы используете кондиционер, выключите его.
2. Если из радиатора или расширительного бачка выбрасываются охлаждающая жидкость или пар, выключите двигатель. Откройте капот двигателя после того, как пар исчезнет. Если охлаждающая жидкость или пар не выбрасываются, то не выключайте двигатель и убедитесь, что вентилятор охлаждения работает. Если он не работает, выключите кнопку СТАРТ/СТОП.
3. Визуально проверьте приводной ремень двигателя на предмет наличия поломки или провисания. Проверьте наличие протечек охлаждающей жидкости под автомобилем, а также на радиаторе, шлангах. Наличие капель воды, выходящих из работающего кондиционера, это норма.
4. Если приводной ремень двигателя порван и охлаждающая жидкость выливается, немедленно выключите двигатель. Как можно скорее обратитесь в сервисный центр Geely для проверки.
5. Если с ремнем привода двигателя проблем нет и нет очевидных протечек воды, проверьте расширительный бачок. Если в нем сухо, залейте туда охлаждающую жидкость (в это время двигатель должен быть выключен), пока уровень жидкости не достигнет позиции

между отметками MAX и MIN. Закройте расширительный бачок, запустите двигатель и выключите его после того, как температура охлаждающей жидкости достигнет центральной измерительной линии.

6. После того, как температура охлаждающей жидкости упадет до нормальной, еще раз проверьте уровень охлаждающей жидкости в расширительном бачке. При необходимости доливайте охлаждающую жидкость до тех пор, пока уровень жидкости не достигнет позиции между отметками MAX и MIN. Сильная утечка охлаждающей жидкости означает протечку в системе. Как можно скорее обратитесь в сервисный центр Geely для проверки.
7. После парковки в летний период вентилятор охлаждения часто запускается автоматически и может работать длительное время. Это нормально. Вентилятор охлаждения автоматически остановится после того, как температура двигателя упадет до температуры, при которой порван не нужно работать охладительному вентилятору.



Во избежание травм капот двигателя должен быть закрыт до тех пор, пока пар не исчезнет. Поток охлаждающей жидкости или пара означает высокое давление в двигателе. Пока работает двигатель, держите руки и одежду подальше от приводного ремня двигателя и вентилятора охлаждения (даже если он не вращается). Не снимайте крышку радиатора, при высокой температуре двигателя и радиатора. Горячий пар или жидкость могут вызвать серьезные повреждения. ◀

Если двигатель заглох/ высвобождение застрявшего автомобиля Если двигатель заглох

1. Необходимо медленно снизить скорость автомобиля, продолжая ехать прямо, а потом осторожно съехать с полосы для остановки в безопасном месте возле дороги.
2. Включите лампы аварийной сигнализации.
3. Попробуйте запустить двигатель повторно.

Если двигатель не запускается, см. раздел "Двигатель не заводится" главы 5 "Запуск и вождение".



Если двигатель не запускается, тормозной и поворотный механизм не будут работать, рулевое управление и торможение будут затруднены. ◀

Высвобождение застрявшего автомобиля

Если автомобиль застрял в снегу, грязи, песке или в другом мягком покрытии, выезжайте согласно описанной методике:

1. Поверните рулевое колесо влево и вправо, чтобы сгладить область вокруг передних колес.
2. Сделайте так, чтобы автомобиль несколько раз проехал вперед-назад, сводя к минимуму холостой ход колеса, и слегка нажмите на педаль газа.
3. Если вы не смогли выехать после нескольких попыток, необходимо отбуксировать автомобиль.



Прежде чем выехать, проверьте, нет ли вокруг автомобиля людей или препятствий, потому что автомобиль может внезапно переместиться вперед или назад, что может привести к повреждениям. ◀



Соблюдайте следующие меры предосторожности при раскачивании автомобиля, чтобы предотвратить повреждение трансмиссии и других деталей:

- Не нажимайте педаль газа до тех пор, пока трансмиссия не переключится на передачу переднего или заднего хода.
- Не используйте двигатель вхолостую и избегайте проскальзывания колес.
- Если вы все еще не можете выехать после раскачивания, необходимо применить другую методику, например, отбуксировать автомобиль. ◀

1

2

3

4

5

6

7

8

Техническое обслуживание

Регулярное техническое обслуживание

Периодичность технического обслуживания, проверки, и рекомендуемые жидкости и смазочные материалы, указанные в данном руководстве, необходимы для поддержания исправного состояния автомобиля. Любые повреждения, вызванные невозможностью выполнения регулярного обслуживания, не покрываются гарантией на автомобиль.

Должное обслуживание автомобиля не только помогает поддерживать его состояние, но также содействует защите окружающей среды. Все рекомендованные пункты обслуживания важны. Неправильное обслуживание автомобиля может негативно повлиять на воздух, которым мы дышим. Неправильные уровни жидкостей или неправильное давление в шинах увеличивают выбросы автомобиля. Чтобы защитить окружающую среду и сохранить состояние автомобиля, постарайтесь должным образом ухаживать за ним. ◀

Если вы используете автомобиль при условиях, описанных ниже, рекомендуется увеличить количество раз обслуживания, частоту обслуживания между регулярным обслуживанием или сократить цикл обслуживания:

- Путешествия с повторяющимися короткими дистанциями (менее 10 км) при холодном состоянии двигателя (более 1 часа после выключения);
- Долговременное использование автомобиля в жарких зонах с температурой выше 30 °C или в холодных зонах с температурой ниже -15 °C;
- Долгая работа вхолостую или долговременная поездка на длинную дистанцию при низкой скорости;
- Частая долговременная езда на высокой скорости;

- Автомобиль часто останавливается и движется по дорогам в городе с плохим движением;
- Автомобиль часто движется по песочным или пыльным дорогам;
- Автомобиль часто движется по жестким, слякотным или заснеженным дорогам;
- Автомобиль часто используется как специальное транспортное средство, например, в качестве такси и полицейского автомобиля;
- Использование топлива, которое не соответствует требованиям качества.

Если вы используете автомобиль в жестких условиях, рекомендуется увеличить частоту обслуживания следующих компонентов или сократить цикл обслуживания: моторное масло, масляной фильтр, воздушный фильтр, приводной ремень и т.д. ◀

Если вы часто совершаете поездки на короткие расстояния (менее 10 км) или регулярные поездки в холодную погоду (-15 °C), для поддержания исправного состояния автомобиля рекомендуется обеспечивать работу двигателя с соответствующей высокой частотой вращения при нормальной температуре охлаждающей жидкости с учетом фактических условий. ◀

Использование плана технического обслуживания

Мы хотим поддерживать ваш автомобиль в хорошем состоянии, но мы не можем точно знать, как вы управляете им.

Пожалуйста, прочитайте следующий материал и обратите внимание на ваш стиль вождения. Если у вас есть вопросы о том, как поддерживать хорошее состояние автомобиля, обратитесь в сервисный центр Geely. Данный план обслуживания применим к следующим автомобилям:

- Автомобиль, который перевозит пассажиров и грузы в установленных рамках нагрузки.
- Автомобиль, который передвигается по подходящему дорожному покрытию в скоростных рамках, указанных в инструкции.



Действия по обслуживанию автомобиля могут быть опасными.

Если вы выполняете некоторые работы по обслуживанию самостоятельно, вы можете получить серьезные травмы.

Ремонт и техническое обслуживание рекомендуется выполнять у авторизованного сервисного центра Geely.

Для ремонта и обслуживания автомобиля используйте только рекомендованные жидкости и смазочные материалы. Подробнее см. в разделе "Рекомендации по топливу, смазочным материалам и производительности" в главе 8 "Технические данные".



Используйте рекомендованное топливо. См. раздел "Топливная система" в главе 5 "Запуск двигателя и вождение автомобиля". ◀

Запись о техническом обслуживании

Пожалуйста, обратитесь к Руководству по гарантийному обслуживанию за деталями. После каждого технического обслуживания просите сотрудников сервисного центра Geely подписать и поставить штамп в форме регистрации прохождения обслуживания.

Контроль выбросов выхлопных газов

В вашем автомобиле установлены контрольные приборы учета выброса выхлопных газов и испарений, соответствующие законам. Неподходящие настройки двигателя могут вызвать отрицательное влияние на выбросы, эффективность двигателя и потребление топлива, а также могут стать причиной высокой температуры, которая может разрушить трехкомпонентный каталитический преобразователь и двигатель.



Владелец или обслуживающий персонал не могут заменять, модифицировать или настраивать данное оборудование без разрешения. Также не разрешается делать какие-нибудь регулировки в настройках двигателя, иначе это повлияет на целевые показатели выбросов автомобиля. ◀

Техническое обслуживание владельцем автомобиля



В случае значительного или внезапного падения уровня жидкости или неравномерного износа шин, пожалуйста, немедленно обратитесь в сервисный центр Geely для проверки. ◀

В дополнение к техническому обслуживанию, упомянутому выше, владелец также должен регулярно выполнять несколько простых действий. Ниже представлено несколько советов:

- Проверяйте работу ламп, сигналов, стеклоочистителей, щеток и индикаторных ламп.
- Проверяйте работу ремней безопасности и тормозов.
- Проверяйте днище автомобиля на признаки следов жидкости, которые означают протечку.
- Проверяйте внешний вид шин.
- Проверяйте уровень моторного масла.
- Проверяйте уровень охлаждающей жидкости.
- Проверяйте уровень тормозной жидкости.
- Проверяйте уровень омывающей жидкости лобового стекла.
- Проверяйте состояние и давление в шинах.
- Проверяйте работу системы кондиционирования.

i Если вы часто водите автомобиль на высокой скорости долгое время, то вам следует регулярно проверять моторное масло. ◀

Восемь правил для предотвращения внезапного возгорания автомобиля



1. Не храните воспламеняющиеся материалы в автомобиле. Легко-воспламеняющиеся и взрывоопасные материалы (например, зажигалки) могут вздуться или взорваться из-за внешнего тепла и вызвать пожар.
2. Предотвратите прямой контакт выхлопных газов и листьев или веток во время парковки. Может возникнуть пожар, если выхлопная труба забьется этими веществами.
3. Не устанавливайте декоративное освещение кроме того, что присутствует в оригинальной комплектации автомобиля. При использовании электрических приборов, которые не соответствуют требованиям к номинальной мощности, может произойти короткое замыкание из-за перегрузки, что может привести к возгоранию.



4. Если добавить провода для модификации мультимедиа, между проводами разной емкости будет выделяться тепло, что может привести к возгоранию.
5. Не используйте фары кроме установленных. При использовании фар с мощностью, превышающей номинальную, перегрузка проводов может привести к возгоранию.
6. Не нажимайте и не удерживайте педаль газа долгое время при работе на холостом ходу. Иначе глушитель перегреется и вызовет воспламенение горючих материалов на земле.

7. Моторный отсек может быть загрязнен моторным маслом (требуется периодическая проверка). Остатки моторного масла, а также бумага или листья, приклеившиеся к механизму, также могут вызвать возгорание, поэтому необходимо содержать моторный отсек в чистоте.
8. Не курите рядом с автомобилем.

Токсичные жидкости

Жидкости, используемые в автомобиле, являются токсичными, запрещено глотать их или позволять им попадать на незажившие раны.

Токсичные жидкости включают в себя: аккумуляторную кислоту, антифриз, тормозную жидкость и жидкость омывания переднего лобового стекла.

В целях вашей безопасности, прочитайте и следуйте всем инструкциям, напечатанным на этикетках и контейнерах.

Использованное моторное масло

Длительный контакт с моторным маслом может вызвать серьезные кожные повреждения, включая дерматит и рак кожи. Тщательно мойте кожу после контакта с моторным маслом. Использованное моторное масло нельзя утилизировать с обычным мусором, иначе это может вызвать загрязнение окружающей среды.

Капот

Открытие капота

Откройте капот, как описано ниже:

1. Потяните за ручку открытия капота с указанной пиктограммой в нижней левой части приборной панели со стороны водителя дважды.



2. Слегка приподнимите капот, и капот откроется до максимума под действием амортизаторов справа и слева.



Заккрытие капота



Перед закрытием капота проверьте, остались ли инструменты, ветошь и др. в моторном отсеке, и убедитесь,

что все крышки резервуаров закрыты.◀

Нажимайте на капот, пока не услышите щелчок, означающий, что капот закрыт.

После закрытия капота убедитесь, что он полностью закрыт, попытайтесь поднять передний край капота.



Не начинайте вождение, пока капот не закрыт. Иначе капот может внезапно открыться и заблокировать

обзор водителю, что может вызвать повреждение автомобиля или другой собственности, травмы или летальный исход.◀

1

2

3

4

5

6

7

8

Моторный отсек Двигатель JLH-4G20TDB/JLH-4G20TDG



1. Расширительный бачок с охлаждающей жидкостью
2. Крышка маслоналивной горловины двигателя
3. Бачок для тормозной жидкости
4. Аккумулятор
5. Блок предохранителей моторного отсека
6. Воздушный фильтр двигателя
7. Бак с омывающей жидкостью



Для каждой детали моторного отсека и каждого двигателя существуют определенные требования к температуре, нельзя перемещать детали без разрешения. Иначе деталь с низкой устойчивостью к перепадам температуры может быть повреждена из-за изменений температуры или материалов. ◀



В жаркую погоду в летний период после того, как автомобиль остановится и двигатель выключится, вентилятор охлаждения может продолжать работать еще несколько минут, это норма. Если после того, как автомобиль прекратит движение, и выключится двигатель, после длительного подъема в гору летом, вентилятор охлаждения не будет работать, рекомендуется заменить аккумулятор или открыть капот двигателя. ◀

1

2

3

4

5

6

7

8

Двигатель

Проверка и долив моторного масла

Лучше всего проверять уровень моторного масла каждый раз после его долива. Для того, чтобы получить точные показания, моторное масло должно быть охлаждено и автомобиль должен находиться на плоской поверхности. Двигатель оснащен датчиком уровня моторного масла, уровень моторного масла указан на приборной панели.

1. Запустите автомобиль. Если включена сигнальная лампа низкого давления масла, это означает, что моторного масла слишком мало.
2. Выключите двигатель, открутите крышку маслозаливной горловины и залейте моторное масло.
3. Подождите 10 минут и запустите двигатель. Проверьте уровень масла на приборной панели. Если давление масла низкое, добавьте необходимое количество моторного масла.
4. Закройте крышку маслозаливной горловины

 Если сигнальная лампа низкого давления моторного масла все еще горит после долива необходимого количества моторного масла, это может происходить из-за ошибки других систем. Пожалуйста, обратитесь в сервисный центр Geely для обслуживания. ◀

В период обкатки двигатель может потреблять больше моторного масла. Это нормально. Пожалуйста, следуйте инструкциям в Руководстве по Обслуживанию и Гарантии при обслуживании двигателя. Используйте топливо, которое рекомендовано и принято Geely. Подробности смотрите в разделе «Рекомендованные объемы топлива и жидкостей» в Главе 8 «Технические данные».

Если возникает подозрение на повышенный расход масла (более 1 л на 1000 км пробега), обратитесь в авторизованный сервисный центр «Geely» для проведения проверки.



Утилизируйте использованное моторное масло в соответствии с законами о защите окружающей среды. ◀

Воздушный фильтр / фильтрующий элемент двигателя

Воздушный фильтр / фильтрующий элемент двигателя находится в моторном отсеке со стороны водителя.

Когда необходимо проверять воздушный фильтр / фильтрующий элемент двигателя

Чтобы определить время проверки воздушного фильтра / фильтрующего элемента двигателя, пожалуйста, обратитесь к Руководству по обслуживанию и гарантии.

Если вы хотите проверить воздушный фильтр / фильтрующий элемент, достаньте фильтрующий элемент из автомобиля и аккуратно встряхните его, чтобы стряхнуть пыль и грязь. Если на фильтрующем элементе все еще осталась грязь, замените его на новый.

Замена воздушного фильтра / фильтрующего элемента двигателя

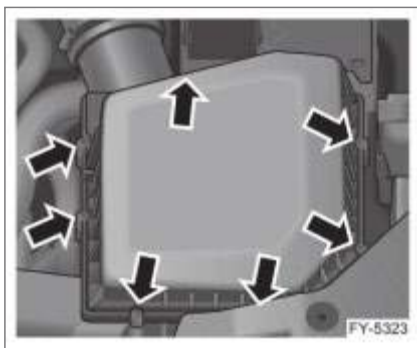

1. Откройте капот.
2. Снимите декоративные детали капота.

3. Снимите впускную трубу воздушного фильтра.
4. Снимите воздушный впускной шланг двигателя в сборе.
5. Снимите болты крепления с воздушного фильтра, снимите воздушный фильтр в сборе.
6. Снимите верхний и нижний соединительные винты корпуса с воздушного фильтра и достаньте элемент воздушного фильтра.
7. Визуально проверьте его на наличие загрязнения со стороны впуска. Если фильтр загрязнен, при помощи сжатого воздуха продуйте фильтрующий элемент со стороны выпуска или замените фильтрующий элемент.
8. Вставьте элемент воздушного фильтра и установите верхний и нижний корпуса воздушного фильтра.
9. Закрутите болты, закройте крышку.

Система охлаждения

Охлаждающая жидкость в новых автомобилях обеспечивает не только защиту от замерзания в средах с низкой температурой, но также защищает все детали системы охлаждения от коррозии. Кроме того, она может предотвратить отложения и значительно увеличить температуру кипения охлаждающей жидкости.



Нельзя заменять охлаждающую жидкость другими жидкостями. Рекомендуется использовать охлаждающую жидкость той марки, которую указал производитель. ◀



Вентиляторы охлаждения могут вызвать травмы даже тогда, когда двигатель не работает. Не подносите руки, одежду и инструменты близко к лопастям охладительного вентилятора. ◀



Радиаторы и радиаторные шланги, как и другие детали двигателя, могут быть горячими. Не дотрагивайтесь до этих деталей, иначе можете обжечься. Не включайте двигатель, если есть утечка охлаждающей жидкости. Включение двигателя в таких случаях может вызвать утечку всей охлаждающей жидкости. Это может повредить двигатель, и вы можете обжечься. Поэтому все протечки должны быть устранены перед началом вождения. ◀



Утилизируйте отработанный антифриз в соответствии с законами о защите окружающей среды. ◀

Проверка охлаждающей жидкости двигателя

Автомобиль должен быть припаркован на плоской поверхности во время проверки уровня охлаждающей жидкости. Убедитесь, что уровень охлаждающей жидкости в расширительном бачке находится между значениями MAX и MIN. Если охлаждающая жидкость кипит в расширительном бачке, ничего не делайте, пока она не остынет.

Если уровень охлаждающей жидкости ниже отметки MIN, долейте охлаждающую жидкость в расширительный бачок в соответствии с установленной процедурой.

Инструкции по заправке охлаждающей жидкости

Герметичную крышку расширительного бачка можно открыть после того, как система охлаждения, включая герметичную крышку расширительного бачка с охлаждающей жидкостью и верхний шланг радиатора, полностью остынет.





1. Медленно поверните герметичную крышку против часовой стрелки. Если вы слышите шипение, подождите, пока звук исчезнет. Шипение означает, что внутри все еще есть давление.
2. Продолжайте вращать герметичную крышку и снимите ее.

 Пар и кипящая жидкость в системе охлаждения могут выплеснуться и вызвать серьезные ожоги. Они находятся под давлением, и как только вы открутите герметичную крышку расширительного бачка охлаждающей жидкости, кипящая жидкость выплеснется. Никогда не откручивайте герметичную крышку, пока система охлаждения, включая герметичную крышку расширительного бачка охлаждающей жидкости, еще горячая. Если нужно открыть герметичную крышку, ее не следует открывать, пока система охлаждения и герметичная крышка расширительного бачка охлаждающей жидкости не охладятся. ◀



3. Добавьте необходимое количество охлаждающей жидкости в расширительный бачок охлаждающей жидкости, чтобы жидкость находилась на позиции между значениями MAX и MIN.

 Если охлаждающая жидкость выплескивается на горячие детали, вы можете обжечься. Охлаждающая жидкость содержит этилен гликоль, и, если температура детали слишком высокая, гликоль загорится. Поэтому не разливайте охлаждающую жидкость на горячие детали, такие как двигатель. ◀

 Не смешивайте охлаждающие жидкости разных брендов или с разными характеристиками. Охлаждающие жидкости разных брендов содержат разные типы консервантов, ингибиторов ржавчины и других химических компонентов. Их смешивание вызовет химическую реакцию, которая повлечет повреждения, например, отложение осадка, солей и коррозию, что повлияет на срок службы автомобиля. ◀

 Пожалуйста, используйте одобренную Geely охлаждающую жидкость гликоль-типа. Повреждение или неисправность деталей, вызванные использованием охлаждающей жидкости низкого качества или смеси охлаждающей жидкости, не покрываются гарантией. ◀

4. Откройте крышку расширительного бака охлаждающей жидкости, запустите двигатель и дайте ему поработать до тех пор, пока верхний шланг радиатора начнет нагреваться. Обратите внимание на вентилятор охлаждения двигателя. В это время уровень охлаждающей жидкости в расширительном бачке может упасть. Если уровень охлаждающей жидкости находится ниже линии MIN, добавьте необходимое количество охлаждающей жидкости в расширительный бачок, пока уровень жидкости не достигнет позиции между отметками MAX и MIN.
5. Закройте крышку. Убедитесь, что герметичная крышка должным образом закручена.

 Если герметичная крышка закручена неплотно, это может привести к утечке охлаждающей жидкости и повреждению двигателя. Убедитесь, что герметичная крышка закручена должным образом. Если уровень охлаждающей жидкости значительно упал за короткий промежуток времени, возможно, в охлаждающей системе произошла протечка. Как можно скорее обратитесь в сервисный центр Geely для проверки. ◀

Тормозная система

Автомобиль с хорошей производительностью тормозов должен быть способен уменьшить скорость или остановить автомобиль в течение короткого промежутка времени и на коротком расстоянии при нажатии на тормоз на любой скорости. Эффективность тормозов играет важную роль в повышении средней скорости автомобиля и обеспечении безопасного вождения.

Изношенные тормозные колодки не могут эффективно остановить автомобиль. Степень изношенности тормозных колодок в основном зависит от условий использования и стиля вождения. Если вы водите автомобиль в черте города или ездите на короткие дистанции, рекомендуется увеличить частоту проверок толщины тормозных колодок в циклах технического обслуживания, указанных в Руководстве по обслуживанию и гарантии.

Пожалуйста, заменяйте тормозные колодки в соответствии с циклами технического обслуживания, указанными в Руководстве по обслуживанию и гарантии. Если тормозную жидкость не менять в течении длительного времени, в трубопроводах системы при торможении может создаваться сопротивление воздуха, в результате чего эффективность тормозной системы значительно снижается.



Аварийное торможение не должно использоваться во время вождения по узким дорогам, при дожде, снегопаде, по заледеневшим или скользким дорогам.

Перед тем, как автомобиль начнет спускаться по длинному склону, должна быть включена пониженная передача. Управление скоростью автомобиля должно в основном основываться на торможении двигателем, дополняемом рабочим торможением. Скатывание на нейтральной передаче запрещено.

После того, как ваш автомобиль пересечет затопленный участок дороги, непрерывно

нажмите на педаль тормоза несколько раз, чтобы устранить влагу на тормозных колодках и восстановить торможение. ◀



Посетите сервисный центр Geely для замены тормозных колодок, чтобы обеспечить лучшее торможение и минимальный износ между тормозными колодками и тормозным диском. В течение первых 200-300 км поездок тормозные колодки имеют не лучшие фрикционные характеристики, поэтому вождение должно соответствовать их состоянию. Новые тормозные колодки должны отвечать стандартам, описанным выше.

Во время вождения не подъезжайте слишком близко к другим автомобилям и не производите экстренное торможение. При использовании новых шин и/или новых тормозных колодок будьте особенно осторожны во время вождения, чтобы предотвратить такие ситуации и избежать ДТП. ◀

Проблемы с педалью тормоза

Если педаль тормоза не возвращается на место полностью или слишком легко нажимается, как можно скорее обратитесь в сервисный центр Geely для проверки.

Замена деталей тормозной системы

Тормозная система автомобиля очень сложная. Все детали должны быть высококачественными и точно подходить друг к другу, чтобы достичь желаемого тормозного эффекта. Во время замены деталей тормозной системы убедитесь, что вы используете одобренные детали, иначе торможение может работать ненадлежащим образом. Если установлена какая-либо неподходящая деталь тормоза, ожидаемая эффективность тормозов не будет достигнута.

Тормозная жидкость

В бачок для тормозной жидкости необходимо заливать тормозную жидкость DOT4.



Существует две причины падения уровня тормозной жидкости в бачке:

1. Уровень тормозной жидкости падает из-за нормального износа тормозных колодок. Уровень тормозной жидкости придет в норму после установки новых тормозных колодок.
2. Утечка тормозной жидкости в гидравлической тормозной системе может также вызвать низкий уровень тормозной жидкости. Необходимо отремонтировать гидравлическую тормозную систему, потому что утечка тормозной жидкости вызывает неисправность тормоза.



Если залито слишком много тормозной жидкости, она может пролиться на двигатель. Если температура двигателя очень высокая, может случиться возгорание. Это может привести к ожогам или к повреждению автомобиля. Поэтому заливать тормозную жидкость можно только после того, как закончен ремонт гидравлической тормозной системы. ◀



Когда уровень тормозной жидкости станет низким, загорится индикатор неисправности тормозной системы. ◀



Заправка тормозной жидкости не поможет решить проблему утечки. Если тормозная жидкость заливается при изношенных тормозных колодках, то количество тормозной жидкости в бачке будет избыточным после установки новых тормозных колодок. Доливать или сливать тормозную жидкость можно только после ремонта гидравлической тормозной системы. Когда уровень тормозной жидкости станет низким, загорится индикатор неисправности тормозной системы. ◀



Если тормозная жидкость прольется на окрашенную поверхность автомобиля, поверхность может быть повреждена. Не допускайте попадания тормозной жидкости на автомобиль. Если тормозная жидкость пролилась на автомобиль, немедленно смойте ее. ◀

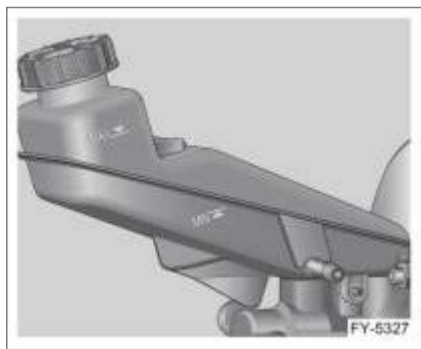

Уровень тормозной жидкости всегда должен находиться между отметками MAX и MIN.

▶ Использование неподходящей жидкости может серьезно повредить детали гидравлической тормозной системы. Например, добавление нескольких капель минерального масла (например, моторного масла) в гидравлическую тормозную систему может серьезно повредить детали системы, после этого их будет необходимо заменить. Поэтому не заливайте жидкости неподходящего типа.◀

Усилитель руля Электроусилитель руля (EPS)

Работа рулевой системы является одной из ключевых в автомобиле.

Эффективность рулевой системы напрямую влияет на устойчивость автомобиля. Она играет важную роль в обеспечении безопасного вождения автомобиля, снижении вероятности дорожных происшествий, защите безопасности водителя и улучшении условий вождения.

Если вы ощущаете трудности в рулевом управлении, как можно скорее обратитесь в сервисный центр Geely для проверки.

Фары Запотевание фар

Передние фары вентилируются, чтобы приспособиться к изменениям давления в автомобиле. Поэтому запотевание является нормальным явлением, вызванным такой конструкцией.

При слишком низкой внешней температуре, когда водяной пар проникает в передние фары через вентиляционные отверстия, может произойти запотевание. При запотевании тонкий слой водяного пара формируется внутри линзы передней фары. При нормальных условиях вождения водяной пар на передних фарах автоматически рассеется после того, как автомобиль начнет движение или фары будут включены какое-то время.

Допустимы следующие условия:

- Тонкий слой водяного пара (без следов водяных полос, подтеков или маленьких капель воды).
- Водяной пар покрывает меньше 50% зоны линзы фары.

Следующие условия недопустимы (они обычно вызваны попаданием воды в фары):

- Внутри фар присутствуют лужицы воды.
- На внутренней стороне линз передних фар большая площадь покрыта водяными каплями, подтеками или следами водяных полос.

Если у вас присутствуют недопустимые признаки, описанные выше, пожалуйста, посетите сервисный центр Geely для проверки.

Аккумулятор

Автомобиль оснащен аккумулятором, не требующим обслуживания. Пожалуйста, обратитесь к разделу «Моторный отсек» данной главы, чтобы уточнить местоположение аккумулятора.



Аккумуляторные клеммы и сопутствующие аксессуары содержат свинец и свинцовые соединения, которые могут повлиять на здоровье. Поэтому мойте руки после контакта с ними. ◀

Что делать, чтобы улучшить работу аккумулятора

Для продления срока службы аккумулятора и поддержания должной работы электрической системы автомобиля ниже предложено несколько советов:

- Не допускайте чрезмерной зарядки или низкого заряда аккумулятора в течение долгого времени.
- Когда аккумулятор разряжен, на приборной панели загорится индикатор сбоя зарядки, аккумулятор должен вовремя заряжаться вне автомобиля.
- Держите аккумулятор подальше от горячих предметов и открытого огня. Он должен вентилироваться во время зарядки или использования, чтобы предотвратить возгорание или повреждение.
- Не допускайте длительной разрядки аккумулятора при высокой нагрузке. Время работы стартера при каждом запуске не должно превышать 15 секунд, а интервал между двумя последовательными запусками должен составлять ≥ 30 секунд. После более 3 последовательных запусков вы должны подождать не менее 2 минут, чтобы начать снова.
- Аккумулятор должен быть надежно установлен, чтобы уменьшить вибрацию.
- Проверяйте надежность клемм полюсов аккумулятора и их контактов, чтобы предотвратить возникновение искр, которые могут привести к взрыву аккумулятора. Оксиды и сульфаты, образующиеся на зажимах для крепления аккумулятора, должны быть очищены и покрыты вазелином для предотвращения дальнейшей коррозии.
- Во время поездок в холодных районах, пожалуйста, избегайте полной разрядки аккумулятора, чтобы предотвратить замерзание электролитов.

Проверка аккумулятора

Автомобиль оснащен аккумулятором, не требующим обслуживания, и не нуждается в добавлении электролита.



Замена аккумулятора

При замене аккумулятора вы должны использовать аккумулятор того же типа и с теми же характеристиками. Пожалуйста, обратитесь в сервисный центр Geely для проверки, замены и установки аккумулятора.



После замены аккумулятора, пожалуйста, передайте старый аккумулятор сервисному центру Geely для утилизации или на станцию утилизации в соответствии с действующим законодательством об охране окружающей среды. В аккумуляторе присутствует едкая кислота, поэтому, пожалуйста, держите аккумулятор лицевой стороной вверх при транспортировке или хранении. Будьте осторожны и избегайте падения аккумулятора. ◀



Кислота аккумулятора может привести к ожогам, а газ, который она вырабатывает, взрывоопасен. По неосторожности вы можете получить травмы. См. раздел "Запуск от внешнего источника" в главе 6 "Устранение неисправностей", где приведены советы по работе вблизи аккумулятора с соблюдением техники безопасности. ◀

Долгосрочное простаивание

Так как в цепи питания автомобиля потребляется слабый ток, когда автомобиль припаркован, длительное простаивание приведет к разрядке аккумулятора. Поэтому, если вы хотите сохранить автомобиль в течение длительного времени, отсоедините черный отрицательный (-) кабель от аккумулятора, чтобы предотвратить его разрядку.

1

2

3

4

5

6

7

8

Омывающая жидкость

Выбор омывающей жидкости

Если вам нужно использовать жидкость для омывания лобового стекла, обязательно прочитайте инструкцию производителя перед применением. Если температура области, где вы едете, может упасть ниже 0 °С, используйте омывающую жидкость с достаточной устойчивостью к замерзанию.

▶ Точка замерзания омывающей жидкости должна быть на 10 °С ниже местной минимальной температуры. ◀

Долив омывающей жидкости



Откройте крышку бачка с символом омывания стекол. Заливайте омывающую жидкость, пока резервуар полностью не наполнится. Для уточнения расположения резервуара, пожалуйста, обратитесь к разделу «Моторный отсек» данной главы.

▶ Если вы используете концентрированную омывающую жидкость, соблюдайте инструкции производителя при разбавлении ее водой.

Не разбавляйте водой готовую к использованию омывающую жидкость. Добавление воды может привести к замерзанию омывающей жидкости, что может повредить резервуар омывающей жидкости и другие компоненты омывающей системы.

К тому же очищающая способность воды не такая высокая, как у омывающей жидкости. При очень низкой температуре максимум три четверти резервуара для жидкости можно заполнить омывающей жидкостью. Это даст омывающей жидкости пространство для расширения, если она замерзнет. Если резервуар будет заполнен полностью, он может быть поврежден из-за расширения жидкости при замерзании.

Охлаждающая жидкость (антифриз) не должна использоваться в омывателе лобового стекла. В противном случае омывающая система переднего ветрового стекла и лакокрасочный слой могут быть повреждены. ◀

Стеклоочистители

Щетки стеклоочистителя

☐ Смазка, силикон и нефтепродукты могут ухудшить эффект работы щеток стеклоочистителя. Протирайте щетки теплой мыльной водой и регулярно проверяйте их состояние.

Регулярно очищайте лобовое стекло. Старайтесь не использовать щетки стеклоочистителя для удаления песка с лобового стекла, чтобы не повлиять на работу стеклоочистителей и не снизить срок их службы.

Если обнаружено затвердевание резины или трещины, если стеклоочиститель оставляет царапины на лобовом стекле или не может вытереть определенную область, необходимо заменить щетку стеклоочистителя.

Регулярно используйте одобренную омывающую жидкость для очищения стеклоочистителей, а перед заменой щетки стеклоочистителя убедитесь, что лобовое стекло тщательно очищено.

Используйте щетки стеклоочистителя с теми же характеристиками, которые имеют оригинальные щетки.

Если стеклоочистители или лобовое стекло покрыты льдом, пожалуйста, уберите с них лед и снег перед использованием стеклоочистителей, чтобы избежать повреждения стеклоочистителей. Не используйте стеклоочистители, если лобовое стекло сухое и на его поверхности находятся твердые вещества, иначе вы можете повредить щетки стеклоочистителей и лобовое стекло. ◀

☐ Не открывайте капот двигателя во время того, как подняты рычаги стеклоочистителя.

Замена щеток стеклоочистителя

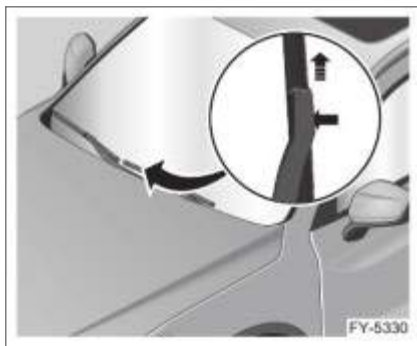

Необходимо проверять щетки стеклоочистителя на износ или поломки. При замене щеток стеклоочистителя следуйте инструкциям, представленным ниже:

1. Войдите в режим обслуживания.
В течение 10 секунд после того, как кнопка СТАРТ/СТОП перешла из положения ON в положение OFF (и щетки стеклоочистителя вернулись в первоначальное положение и остановились), если переключатель переднего стеклоочистителя повернут из положения OFF в положение кратковременного протирания и удерживается более 2 секунд, стеклоочистители продвинулись и остановятся на лобовом стекле для легкой замены щеток.
2. Замените щетку стеклоочистителя.
Снимите щетки стеклоочистителя в сборе с лобового стекла; нажмите на фиксирующие зажимы на щетке стеклоочистителя, как показано на иллюстрации; потяните щетку стеклоочистителя в направлении стрелки, чтобы достать ее из рычага стеклоочистителя; снимите щетку стеклоочистителя.
3. Установите щетку стеклоочистителя.
Установите щетку стеклоочистителя в соответствии с шагами 1 и 2 в обратном порядке.

4. Выйдите из режима обслуживания.

После того, как кнопка СТАРТ/СТОП вернется в положение ON, поверните переключатель стеклоочистителей в любое передатки, и стеклоочистители выйдут из режима обслуживания.



Касание рычагов стеклоочистителя о ветровое стекло может повредить лобовое стекло, если щетки стеклоочистителя не установлены. Возникшие повреждения не покрываются гарантией. Не допускайте касания рычагов стеклоочистителей о лобовое стекло. ◀

Шины

Если у вас имеются какие-либо вопросы насчет гарантии шин и пунктов ремонта, пожалуйста, обратитесь к Руководству по обслуживанию и гарантии. Для дополнительной информации обратитесь к производителю шин.



Недостаток технического обслуживания и ненадлежащее использование шин очень опасно.

Чрезмерная нагрузка на шины может вызвать их перегревание из-за избыточного прогиба. Шины могут пропускать воздух и вызвать серьезные аварии.

Недостаточное давление в шинах так же опасно, как и чрезмерная нагрузка. Вызванные этим аварии могут привести к серьезным травмам.

Необходимо регулярно проверять шины для поддержания рекомендуемых значений давления.

Давление в шинах необходимо проверять, когда шины холодные. См. раздел "Давление в шинах (холодных)" в главе 8 "Технические данные".

Избыточное давление в шинах увеличивает вероятность проколов, царапин или взрыва шин из-за внезапных явлений, например, удар о выбоину. Необходимо поддерживать рекомендуемое значение давления в шинах.

Изношенные шины могут привести к авариям. Если протектор шины сильно изношен или присутствуют повреждения, шина должна быть заменена. ◀

Зимние шины

Если вы собираетесь путешествовать по дорогам, покрытым льдом или снегом, рекомендуется использовать зимние шины. Всесезонные шины предлагают хорошие общие характеристики на большинстве поверхностей, но на дорогах, покрытых льдом или снегом, они могут не обеспечивать желаемое трение или такой же уровень эффективности, как зимние шины.

Обычно зимние шины используются для увеличения трения на дорогах, покрытых льдом или снегом. Использование зимних

шин на сухих дорогах может привести к уменьшению сцепления, увеличению шума и уменьшению срока службы протектора. Во время использования зимних шин обратите внимание на изменения в рулевом управлении автомобиля, регулировке и торможении.

Для подробной информации о поставке зимних шин и выборе подходящих шин, пожалуйста, обратитесь в сервисный центр Geely. Если вы решили использовать зимние шины:

- На всех четырех колесах должны быть использованы шины одного бренда и с одним типом узора протекторов.
- Используйте только радиальные шины с таким же размером, диапазоном нагрузки и номинальной скоростью, как и у оригинальных шин.
- Если выбраны зимние шины с низким значением номинальной скорости, ни в коем случае не превышайте максимально допустимую для таких шин скорость.

Давление в шинах

Для эффективной работы давление в шинах должно быть корректным.

 Недостаточное или избыточное давление в шинах может повлиять на шины и езду. Если в шине недостаточно воздуха (недостаточное давление), могут произойти следующие ситуации:

- Избыточный прогиб
- Перегрев
- Перегрузка шины
- Преждевременный или неравномерный износ
- Плохая управляемость
- Сниженная эффективность топлива

Если в шине слишком много воздуха (избыточное давление), могут произойти следующие ситуации:

- Аномальный износ
- Плохая управляемость
- Низкий комфорт при езде
- Ненужные повреждения из-за опасных условий на дороге ◀

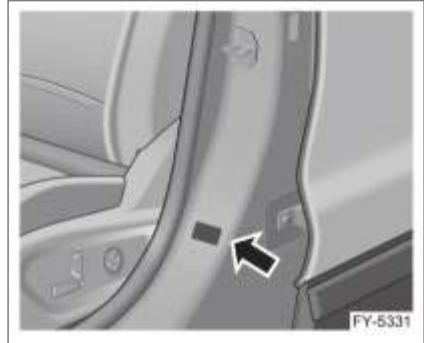

Этикетка давления в шинах прикреплена к автомобилю. Этикетка находится снизу с внешней стороны левой центральной стойки и показывает давление воздуха передних и задних колес.

Когда проверять шины

Пожалуйста, проверяйте шины по крайней мере раз в месяц.

Как проверять шины

Проверяйте давление в шинах с помощью карманного манометра премиум класса. Невозможно визуально определить соответствие давления в шинах. Радиальная шина выглядит нормально, даже, когда в ней недостаточное давление. Давление воздуха в шине должно быть проверено, когда шина холодная. Холодной шина бывает тогда, когда ваш автомобиль припаркован более 3 часов назад или после поездки не более чем 1,6 км. Снимите колпачок клапана с ниппеля клапана шины. Плотнo поместите манометр в клапан, чтобы получить информацию о давлении. Если давление воздуха в холодной шине совпадает со значением рекомендуемого давления, указанного на этикетке, исправление не требуется. Если давление воздуха слишком низкое, накачивайте шину, пока давление не достигнет рекомендуемого значения. Если в шине избыточное давление, надавите на металлический ниппель в центре клапана шины, чтобы спустить воздух. Снова проверьте давление в шинах с помощью манометра.

Убедитесь, что вы установили колпачок обратно на ниппель клапана. Колпачок не дает пыли и влаге попадать внутрь шины.

Система отслеживания давления в шинах

Ваш автомобиль оснащен системой отслеживания давления в шинах (TPMS). Система отслеживания давления в шинах обладает четырьмя датчиками отслеживания давления в шинах внутри шин, чтобы автоматически отслеживать давление в шинах и температуру, когда автомобиль припаркован или находится в движении, и своевременно сигнализирует о высоком, низком давлении и высокой температуре, чтобы помочь избежать ДТП из-за неисправностей шин и тем самым обеспечить безопасное вождение. Необходимо ежемесячно проверять каждую шину, когда она в холодном состоянии и накачана до рекомендуемого производителем давления (которое указано на этикетке давления в шинах).

Если индикатор отклонения давления в шинах TPMS включен, это означает, что одна или несколько шин недостаточно накачаны или перекачаны. Необходимо как можно скорее остановить автомобиль, проверить давление в шинах и отрегулировать его. При вождении с недостаточно накачанными шинами шина может перегреться и стать неисправной. К тому же это снижает эффективность топлива, уменьшает срок службы протектора и может повлиять на управляемость автомобиля и эффективность торможения. Этикетка с давлением в шинах, прикрепленная к автомобилю, показывает корректное значение давления воздуха в холодных шинах. Система отслеживания давления в шинах может напомнить вам о низком или высоком давлении в шинах, но она не является заменой техническому обслуживанию шин. См. раздел «Проверка и перестановка шин» данной главы.



Система TPMS использует так называемые компенсаторные значения давления, основанные на температуре шин и на атмосферном давлении. Это означает, что давление в шинах может немного отличаться от рекомендуемого давления, указанного на этикетке на стойке двери со стороны водителя (между передней и задней дверью).

- Чтобы избежать неверного давления в шинах, давление необходимо проверять, когда шины холодные. При холодных шинах температура шины такая же, как и температура окружающей среды (если автомобиль был в движении, то он должен постоять 3 часа). После поездки на несколько километров шины нагреваются, и давление в шинах увеличивается.
- В целях обеспечения нормальной работы TPMS не разрешается устанавливать аксессуары, которые могут помешать радиоприемнику или электрической системе автомобиля.
- При установке каких-либо аксессуаров не создавайте помехи услугам радиосвязи. Если обнаружены какие-либо помехи, прекратите использование аксессуаров немедленно и примите меры, чтобы устранить помехи перед продолжением работы. ◀

Проверка и перестановка

Мы рекомендуем вам регулярно проверять шины на признаки износа или повреждений. Подробности см. в разделе «Когда использовать новые шины» данной главы. Перестановка шин должна осуществляться каждые 5000-8000 км. Целью регулярной перестановки шин является равномерное изнашивание всех шин автомобиля. Это может гарантировать, что автомобиль всегда будет иметь характеристики, наиболее близкие к характеристикам при новых шинах. Как только обнаружен аномальный износ, должна быть произведена перестановка шин, а также необходимо проверить развал-схождение колес. Шины и автомобиль также должны быть проверены на повреждения. См. раздел «Когда использовать новые шины» и «Замена шин» данной главы.

Передний привод

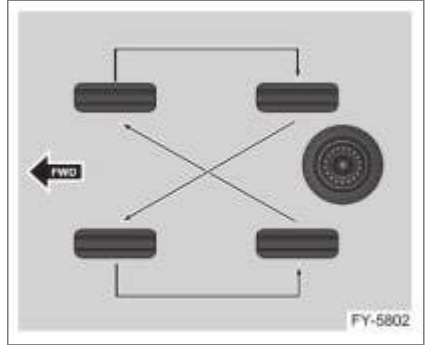

Полный привод

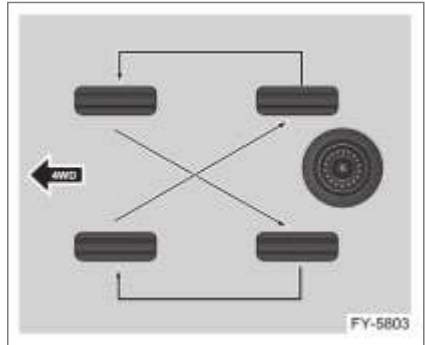

Во время перестановки шин убедитесь, что вы соблюдаете правильную схему чередования, как показано на иллюстрациях. После завершения перестановки шин отрегулируйте давление воздуха передних и задних шин, как показано на этикетке давления шин. См. раздел «Давление в шинах» данной главы.



Коррозия или грязь на колесах или креплениях колес может расшатать колесные гайки после некоторого времени использования. Колесо может отвалиться и вызвать аварию. Во время замены колес удалите всю ржавчину и грязь с креплений колес к автомобилю. В непредвиденных обстоятельствах используйте ткань или бумажное полотенце, чтобы удалить загрязнения; при

необходимости удалить всю ржавчину или грязь при помощи скребка или проволочной щетки. ◀

Когда использовать новые шины

На время, когда вам понадобятся новые шины, влияют различные факторы, такие как техническое обслуживание, температура, скорость, загрузка автомобиля, дорожные условия.



Один из способов определить, когда вам нужно использовать новые шины, — это проверка индикатора износа протектора, который появляется, когда износ шин достиг такой степени, что толщина протектора составляет 1,6 мм или меньше. Вам необходимы новые шины, если применимо одно из следующих условий:

- Индикаторы износа протектора открылись как минимум в трех местах на шине.
- Нити или ткани корда обнажены и видны сквозь резину.
- Протектор или боковина сломаны, порезаны или потрескались, и разрыв достаточно глубокий, чтобы обнажить нити или ткани корда.
- Шина разбухла, выпирает или расслаивается. Шина была проколота, порезана или иным образом повреждена и не может быть полностью отремонтирована в месте повреждения.

Качество резины шин будет со временем снижаться, даже если шины никогда не

использовались. Множество условий могут повлиять на скорость износа, включая температуру, условия нагрузки и давление воздуха. Если шины не поддерживаются в должном состоянии, они часто будут изнашиваться. Если вы не уверены в том, когда необходимо заменять изношенную шину на новую, пожалуйста, проконсультируйтесь с производителем шин для более подробной информации.



Пожалуйста, утилизируйте использованные шины в соответствии с законодательством о защите окружающей среды. ◀

Покупка новых шин

При покупке новых шин убедитесь, что у новых шин тот же размер, диапазон нагрузки, номинальная скорость и тип конструкции, что и у оригинальных шин. В этом случае после замены шин при нормальном использовании производительность автомобиля будет такой же высокой и безопасной, как раньше. Рекомендуется одновременно менять все четыре шины. Это связано с тем, что равномерная глубина протектора на всех шинах поможет автомобилю всегда демонстрировать характеристики, наиболее близкие к характеристикам при новых шинах. Если четыре шины заменяются не в одно время, это может влиять на торможение и управляемость автомобилем. Информацию о надлежащей перестановке шин см. в разделе «Проверка и перестановка шин» данной главы.



Совместное использование разных шин может привести к потере контроля во время вождения. Если вы совмещаете шины разных размеров или типов (радиальные шины или диагональные шины), автомобиль может попасть в аварию из-за плохой управляемости. Использование разных размеров и типов шин может также повредить автомобиль. На всех колесах должны быть шины корректного размера и типа. ◀



Использование шин с диагональным кордом не допускается. Устанавливайте на автомобиль только шины радиальной конструкции. ◀

Шины и колеса разных размеров

Использование колеса или шины, отличающихся от оригинальных колес и шин по размеру, может повлиять на производительность вашего автомобиля, включая торможение, производительность и управляемость вождения, стабильность, сопротивление опрокидыванию.

В дополнение, если ваш автомобиль оснащен электрическими системами, такими как антиблокировочная система тормозов, подушки безопасности при опрокидывании, антипробуксовочная система и электронные системы контроля устойчивости, эти системы также могут быть повреждены.



Если вы выбираете шины с характеристиками, которые не были рекомендованы в данном руководстве, ваш автомобиль может работать не так эффективно и безопасно, как вы ожидали, а также возрастет вероятность аварии или серьезных повреждений. Используйте только те системы колес и шин, которые были специально разработаны для вашего автомобиля, а также установите их надлежащим образом в сервисном центре Geely. ◀

Углы установки и балансировка колес

Чтобы увеличить срок службы шин и обеспечить оптимальную общую эффективность, перед отправкой с завода шины и колеса подвергаются регулировке и балансировке. Постоянно проверять углы установки колес и балансировку шин не обязательно. Тем не менее, если какая-либо шина сильно изношена или автомобиль наклонен на одну сторону, необходимо проверить углы установки колес. Если автомобиль подпрыгивает во время езды по гладкой поверхности, может понадобиться повторная балансировка шин и колес. Как можно скорее обратитесь в сервисный центр Geely для проверки.

Замена колес

Согнутые, потрескавшиеся, очень ржавые или корродированные колеса должны быть заменены. Если колесные гайки часто расшатываются, колесо, ступица и колесная гайка должны быть заменены. Если колесо пропускает воздух, оно должно быть заменено. При обнаружении явлений, упомянутых выше, пожалуйста, обратитесь в сервисный центр Geely. Специалисты Geely знают, какой тип колес вам следует использовать. Новые колеса должны иметь ту же грузоподъемность, диаметр, ширину и эксцентricность, что и у колес, которые требуют замены; метод установки должен быть таким же, как и для прошлых колес. Если необходимо заменить любое колесо, колесную гайку или датчик системы отслеживания давления в шинах (TPMS), то деталь должна быть заменена только новой оригинальной деталью, поставляемой Geely. Это обеспечивает соответствие колес, колесных гаек, датчиков системы отслеживания давления в шинах и автомобиля.



Если переднее колесо неисправно и вам необходимо использовать запасное колесо, не используйте запасное колесо для замены переднего. Для безопасности вождения сначала

1

2

3

4

5

6

7

8

замените переднее колесо задним, а потом установите запасное колесо на место заднего. ◀

 Опасно использовать неподходящие колеса или колесные гайки для автомобиля. Это может повлиять на эффективность тормозов и управляемость автомобиля, вызывая пропускание шинami воздуха, что приводит к утере контроля. Это может стать причиной аварии или травм для вас или других людей. Поэтому убедитесь, что для замены вы используете подходящие колеса и колесные гайки. ◀

 После перемещения заднего колеса на место переднего или замены шины запасной, из-за того, что система давления в шинах не прошла адаптацию, значение давления в шинах, выведенное на панели инструментов, не будет корректно отображать актуальное значение давления в шинах текущих колес. Пожалуйста, посетите сервисный центр Geely для прохождения адаптации системы отслеживания давления в шинах, чтобы обеспечить безопасное вождение. ◀

 Использование неподходящего колеса может также вызвать проблемы со сроком службы подшипника, охлаждением тормоза, калибровкой спидометра или одометра, фокусировкой луча фар, высотой бампера, дорожным просветом автомобиля, зазором между шиной или цепями противоскольжения и кузовом с шасси. ◀

Использование старых колес

Также опасно устанавливать старые колеса на автомобиль. Вы не знаете, как долго использовалось это колесо и сколько километров оно проехало. Оно может внезапно стать неисправным и вызвать аварию. Если вам необходимо заменить колесо, убедитесь, что вы используете новое и оригинальное колесо.

Цепи противоскольжения

 Цепи противоскольжения не входят в комплектацию автомобиля. Следующая информация только для ознакомления. ◀

 Не используйте цепи противоскольжения во время езды по сухим дорогам. ◀



Пожалуйста, определите, надо ли вам использовать цепи противоскольжения в соответствии с актуальными условиями на дороге.

При использовании цепей по возможности избегайте полной нагрузки. Также будьте внимательны и ведите автомобиль на низкой скорости. Невозможность выполнения данных предписаний может повлиять на управляемость автомобиля.

Во время установки цепей для шин вы должны использовать противоскользкие цепи, которые подходят по размеру к шинам вашего автомобиля, устанавливайте цепи в строгом соответствии с инструкциями производителя.

Действия при резком снижении давления в шинах

Следующие явления могут произойти при взрыве шины во время вождения. Пожалуйста, примите соответствующие меры в связи с разными ситуациями:

1. Если взорвалась передняя шина, тянущий эффект спущенной шины приведет к накренению автомобиля в сторону спущенной шины. Отпустите педаль газа и сожмите руль. Поверните автомобиль, чтобы он оставался в исходном ряду, потом аккуратно нажмите на педаль тормоза и припаркуйтесь в безопасном месте возле дороги.
2. Если взорвалась задняя шина, отпустите педаль газа. Если задняя шина взорвалась на повороте, появится эффект, как при заносе (боковое скольжение), поэтому необходимо принять те же меры, что и при заносе. Поверните руль в направлении, в котором вы хотите двигаться, чтобы сохранить контроль над автомобилем. Возможна тряска и шум, но вы должны продолжать контролировать рулевое управление. После аккуратно нажмите на педаль тормоза и припаркуйтесь в безопасном месте возле дороги. Взрыв шины во время движения автомобиля не является распространенным явлением, особенно если шины получали надлежащее техническое обслуживание.

Если вы обнаружили, что шина медленно выпускает воздух, соблюдайте следующие шаги:

1. Медленно двигайтесь на автомобиле к безопасному, ровному месту, чтобы избежать дальнейших повреждений шин или колес.
2. Включите лампу аварийной сигнализации.
3. Замените шину.



Замена шины несет в себе опасность. Автомобиль может упасть с домкрата, опрокинуться или придавить вас или других людей. Это может привести к серьезным ранениям или даже летальному исходу. Пожалуйста, производите замену шины на плоской поверхности. Чтобы предотвратить движение автомобиля, должны быть приняты следующие меры:

- Включите стояночный тормоз.
- Поставьте электронный рычаг переключения передач на нейтральную передачу (N).
- Завершите работу автомобиля и не запускайте двигатель во время поднятия автомобиля.
- В автомобиле не должно оставаться ни одного пассажира.
- Чтобы обездвижить автомобиль, вы можете поместить упор спереди и сзади шины, которая самая дальняя по отношению к шине, которую необходимо заменить. Это шина на другой стороне автомобиля, которая находится по диагонали от шины, которую необходимо заменить. ◀

1

2

3

4

5

6

7

8

Чистка и техническое обслуживание автомобиля

Мойка экстерьера

Регулярная мойка автомобиля помогает поддерживать его внешний вид. Во время мойки автомобиля кнопка СТАРТ/СТОП должна быть выключена, мойка должна производиться в прохладном месте не под прямыми солнечными лучами. Если автомобиль долгое время находился под солнечным светом, подождите, пока внешняя часть автомобиля остынет, а потом мойте его.

Во время автоматической мойки автомобиля убедитесь, что следуете инструкциям оператора мойки.



Для того чтобы предотвратить повреждения краски, следует немедленно удалять вещества, вызывающие коррозию (птичий помет, смолу, насекомых, капли асфальта, тротуарную соль, промышленную пыль и т.д.). При необходимости удаляйте капли асфальта и масляные разводы с помощью промышленного спирта, а потом немедленно смойте спирт водой и нейтральным мыльным раствором. ◀

Чистка автомобиля при помощи мойки высокого давления

- Перед мойкой автомобиля проверьте и подтвердите, что крышка топливного бака автомобиля закрыта должным образом.
- Всегда мойте автомобиль в строгом соответствии с инструкциями по использованию мойки высокого давления, уделяя особое внимание рабочему давлению и расстоянию распыления. При использовании мойки высокого давления сопло должно быть по меньшей мере в 30 см от поверхности кузова автомобиля. Двигайте соплом и не распыляйте воду на одну определенную часть, потому что вода под высоким давлением, попадающая на детали автомобиля,

может вызвать повреждения.

- Не используйте «многоопловую систему» для мойки автомобиля.
- Нельзя прямо или косвенно промывать соплом моторный отсек. Поток воды под высоким давлением может вызвать повреждения электрических деталей в моторном отсеке или привести к ненадлежащему функционированию некоторых компонентов.
- Не промывайте соединители нижней части автомобиля, направляя сопло водяного пистолета на соединители.
- Не очищайте камеры или датчики при помощи мойки высокого давления или паровым очистителем, чтобы избежать их повреждения.
- Не следует мыть окрашенные бамперы или мягкие детали, такие как резиновые шланги, пластиковые детали и изоляционные материалы, распылением воды с близкого расстояния.

Чистка автомобиля при помощи автоматической мойки

- Перед началом автоматической мойки проконсультируйтесь с оператором о наличии дополнительных деталей, прикрепленных к транспортному средству, и следуйте советам, данным оператором.
- Внешние зеркала заднего вида должны быть сложены перед мойкой автомобиля.
- Прочность краски на кузове автомобиля достаточна, чтобы выдерживать промывку автоматической мойкой, но необходимо уделить внимание влиянию на окрашенные поверхности. Оно зависит от структуры воды, чистящей щетки, состояния фильтрации моющей воды, типа чистящего вещества и воскового растворителя. Если краска на кузове автомобиля потемнела или поцарапалась после мойки, немедленно сообщите об этом оператору и исправьте это.

- Если вы намерены помыть автомобиль в автоматической мойке, старайтесь использовать бесконтактную мойку. У этого типа мойки нет деталей (щеток, т.д.), которые контактируют с поверхностью кузова.

Чистка салона

Регулярная чистка салона автомобиля помогает улучшить обстановку внутри автомобиля. Пыль и грязь, собравшиеся в салоне, могут вызвать повреждения поверхности ковров, тканей, кожи и пластиковых изделий. Пятна следует удалять быстро, особенно если салон светлого цвета, иначе они быстро высохнут.

Используйте маленькую мягкую щетку, чтобы смахнуть пыль с маленьких кнопок и выпуклостей.

Используйте только специализированные чистящие средства для очистки поверхностей салона автомобиля, иначе могут появиться постоянные повреждения. Во избежание чрезмерного распыления распыляйте чистящие средства прямо на очищаемую поверхность. Если вы нечаянно распылили чистящее средство на поверхность других предметов в автомобиле, немедленно вытрите ее.



Во время очистки стеклянных поверхностей автомобиля не используйте абразивные чистящие средства, так как они могут поцарапать стекло и/или вызвать повреждения обогревателя заднего ветрового стекла. Используйте только мягкие тряпки и чистящие средства для стекла. ◀

Чистящие средства содержат растворители, которые конденсируются в салоне автомобиля. Прочитайте и соблюдайте все инструкции по безопасности, указанные на этикетке, перед использованием чистящего средства.

Во время чистки салона автомобиля откройте окна и двери для обеспечения должной вентиляции.

Пожалуйста, обратите внимание на следующие пункты во время очистки салона:

- Не используйте лезвия или другие острые предметы, чтобы удалить грязь с поверхностей салона.
- Не используйте жесткие щетки. Они могут повредить поверхность салона.
- При использовании чистящих тряпок не давите и не применяйте силу. Это не улучшит очищающий эффект, но может повредить салон.
- Используйте только мягкое, нейтральное мыло. Избегайте использования жестких моющих средств и обезжиривающего мыла. Чрезмерное использование мыла оставит следы, на которые будет прилипать грязь.
- Не замачивайте салон при чистке.
- Не используйте органические растворители, такие как нефть или алкоголь, которые могут повредить салон автомобиля.

Ткани/ковры

Используйте вакуумный пылесос с мягкой насадкой для удаления пыли и грязи. Для удаления стойких пятен используйте воду или соду. Перед чисткой, пожалуйста, используйте подходящий метод для удаления пятен:

- Для жидких пятен: аккуратно вытрите следы пятна бумажным полотенцем, пусть бумажное полотенце впитает в себя пятно насколько, насколько возможно.
- Для затвердевших сухих пятен: вручную удалите как можно больше пятен, а затем используйте вакуумный пылесос для удаления остатков.

Этапы очистки:

1. Замочите чистую белую тряпку без ворса водой или содой.
2. Выжмите тряпку, чтобы убрать лишнюю воду.
3. Во время удаления пятен аккуратно протирайте от краев к середине, пока на тряпке больше не останется грязных следов.
4. Если невозможно полностью вытереть пятно, повторите вышеописанные шаги

с применением мягкого мыльного раствора.

Если стойкие пятна все еще не полностью удалены, подумайте над возможностью использования химического чистящего средства или моющего средства. Перед использованием этих продуктов сначала проверьте устойчивость окраски на небольшом участке, который незаметен в автомобиле. Если эффект частичной очистки хороший, его можно использовать для очистки всей поверхности. После чистки используйте бумажное полотенце, чтобы впитать лишнюю влагу с ткани или ковра.

Очистка стекол

Снег и лед на стеклах и наружных зеркалах заднего вида необходимо удалять вручную при помощи мягкого пластмассового скребка. Это получается быстрее с препаратом для удаления льда. Чтобы не поцарапать поверхность, скребок следует продвигать только в одном направлении, избегая движений вперед и назад. Запрещается поливать стекла и зеркала горячей водой для удаления снега и льда, поскольку стекло может треснуть! Остатки резины, масла, смазки или силикона можно удалить с помощью средств для очистки стекла или удаления силикона.

Воск может быть удален только при помощи специального очищающего средства. Кроме этого, необходимо регулярно очищать внутреннюю поверхность оконных стекол. Не вытирайте стекла замшей для окрашенных поверхностей, поскольку остатки воска могут снизить прозрачность стекол.

Защита от коррозии

Надлежащее обслуживание может защитить автомобиль от коррозии в течение продолжительного срока.

- Соли, пыль и влага скапливаются в труднодоступных участках в днище автомобиля. Механические повреждения лакокрасочного покрытия возникают при незначительных столкновениях или из-за камней, царапающих автомобиль.
- Соли или грязь с примесью химических веществ усиливают коррозию.

- В промышленных загрязненных районах или на море в воздухе также содержится соли.
- Повышенная влажность ускоряет коррозию, особенно при температуре, близкой к нулевой.
- Некоторые части автомобиля постоянно контактируют с влагой. От них коррозия распространяется на сухие детали.
- Повышенная влажность в помещении приводит к коррозии деталей. В невентилируемых местах требуется сушка с помощью сушильных аппаратов. Все перечисленное указывает на необходимость содержания автомобиля (особенно днища) в чистоте и своевременного восстановления поврежденного лакокрасочного покрытия. Следуйте приведенным далее рекомендациям для защиты автомобилей «Geely» от ржавчины.
- Часто мойте автомобиль. Регулярное мытье автомобиля обеспечивает его чистоту.
- Если автомобиль эксплуатируется вблизи моря или на дорогах, покрытых солью, производите мойку ходовой части для снижения коррозии минимум раз в месяц.
- Высокое давление и пар эффективно очищают шасси. Особое внимание уделяйте грязи, скапливающейся в труднодоступных местах. Увлажненная, но не удаленная грязь действует еще более негативно. В дверях, порогах и нижней части кузова имеются сливные отверстия, подверженные коррозии, так как в них скапливается влага. Предотвращайте загрязнение отверстий.
- По окончании зимы проводите тщательную чистку шасси. Проводите осмотр лакокрасочного покрытия. При обнаружении отслоения и трещин незамедлительно восстановите покрытие во избежание коррозии. При отслоении краски от металла обратитесь на станцию кузовного ремонта. Проводите осмотр интерьера. Часто вода и пыль скапливаются под ковриком и приводят к коррозии. Содержите пространство под ковриками в сухости. При транспортировке химических, чистящих веществ, удобрений или соли используйте специальные контейнеры.

При любой утечке незамедлительно произведите чистку автомобиля. Брызговики защищают автомобиль при езде по участкам с повышенным содержанием солей или по гравийным дорогам. Чем больше и ближе брызговики к земле, тем лучше. «Geely» рекомендует подвергнуть брызговики и места установки противокоррозийной обработке. При необходимости авторизованные сервисные центры «Geely» предоставляют услуги по установке брызговиков. Ставьте автомобиль на стоянку в вентилируемый гараж или под навес. Не ставьте автомобиль на стоянку в гараже с повышенной влажностью и без вентиляции.

Нанесение воска

Полировка и нанесение воска сохраняют лакокрасочное покрытие ярким и чистым. Наносите воск ежемесячно либо в случае плохой влагостойчивости:

1. Перед нанесением воска произведите чистку и сушку автомобиля.
2. Используйте полирующий состав или воск высокого качества. Если полирующий состав подвергся износу, нанесите другое восковое покрытие. Тщательно следуйте инструкциям изготовителя. Полируются и покрываются воском как хромированные детали, так и лакокрасочное покрытие.
3. Если на значительной площади вода не образует капель и не стекает, требуется нанесение воска.

Чистка кожи

Для удаления пыли можно использовать мягкую тряпку, смоченную водой. Если вам нужна более тщательная очистка, вы можете использовать мягкую тряпку, смоченную в мыльной воде. Пожалуйста, дайте коже высохнуть естественным путем, не сушите ее горячим воздухом и не используйте пар для очистки кожи.

Не используйте моющее средство или полироль для кожи, так как это может навсегда изменить внешний вид автомобиля. Не используйте силиконовые, восковые или органические растворители для очистки салона автомобиля, это может привести к неравномерному гляncу кожи и ухудшить внешний вид салона. Никогда не используйте крем для обуви на коже.

Панель инструментов и другие пластиковые поверхности

Не используйте чистящие средства или полироль на пластиковых поверхностях, так как это может навсегда изменить внешний вид и тактильные качества салона автомобиля. Некоторые доступные в продаже продукты могут усилить блеск панели инструментов, что вызовет отражение на лобовом стекле, которое может серьезно повлиять на видимость лобового стекла.

1

2

3

4

5

6

7

8

Характеристики и габаритные размеры автомобиля

Пункт	Единица измерения	2WD(HPBA2)	4WD(HPBA4/HPGA4)
Длина автомобиля	мм	4605	4605
Ширина автомобиля	мм	1878	1878
Высота автомобиля	мм	1643	1643
Колея передних колес	мм	1600	1600
Колея задних колес	мм	1600	1600
Колесная база	мм	2700	2700

Габаритные размеры деталей, которые не включены в замеры высоты, длины и ширины автомобиля, не включены в общие замеры по автомобилю, например, внешние таблички, молдинги, устройство помощи при движении задним ходом, ручки, выпускные трубы и т. д.

Весовые параметры автомобиля

Параметр	Единица измерения	2WD(HPBA2)	4WD(HPBA4/HPGA4)
Количество мест для сидения		5	5
Допустимая максимальная масса	кг	2045	2115
Допустимая максимальная масса, приходящаяся на переднюю ось	кг	1096	1121
Допустимая максимальная масса, приходящаяся на заднюю ось	кг	949	994
Максимальная масса прицепа	кг	Буксировка прицепа не предусмотрена	

Основные характеристики двигателя

1	Наименование	Единица измерения	JLH-4G20TDB	JLH-4G20TDG
2	Тип двигателя	—	Четырехтактный, с искровым зажиганием, рядный, четырехцилиндровый, с жидкостным охлаждением	Четырехтактный, с искровым зажиганием, рядный, четырехцилиндровый, с жидкостным охлаждением
	Рабочий объем	см ³	1969	1969
	Степень сжатия	—	10.8	10.8
3	Максимальная мощность	кВт	175	147
	Обороты двигателя при максимальной мощности	МИН ⁻¹	5500	4500
4	Максимальный крутящий момент	Н·м	350	350
	Обороты двигателя при максимальном крутящем моменте	МИН ⁻¹	1800-4500	1800-4000
5	Топливо		Неэтилированный бензин с октановым числом не менее 95	
	Экологический класс		Пятый	

Экологические параметры

Параметр	Единица измерения	HPBA2 Variant 1 JLH-4G20TDB2WD	HPBA4/HPGA4 Variant 2,3 JLH-4G20TDB/JLH-4G20 TDG4WD
Количество выбросов CO ₂			
Городской цикл	г/км	242	259
Загородный цикл	г/км	138	148
Смешанный цикл	г/км	176	189
Расход топлива			
Городской цикл	л/100 км	10,3	11,4
Загородный цикл	л/100 км	5,9	6,3
Смешанный цикл	л/100 км	7,5	8,1

Variant 1: HPBA2

Variant 2: HPBA4

Variant 3: HPGA4

Приведенные в таблице данные о расходе топлива являются величиной, вычисляемой на основании результатов стендовых испытаний на соответствие нормам токсичности в лабораторных условиях. Эти данные не могут являться эксплуатационной нормой. Также смотрите рекомендации в разделе «Экономичное вождение» настоящего руководства.

Колеса и шины**Тип используемых шин**

Наименование	Базовая комплектация	Улучшенная комплектация
Характеристики колесного диска	19×7,5J	20×8J
Типоразмер шин	235/50 R19	245/45 R20

Тип запасного колеса

Характеристики колесного диска	Типоразмер шин
18×4В	T125/80R18

Давление воздуха в холодных шинах

Колесо	Единица измерения	Параметры
Передние колеса	кПа	230
Задние колеса	кПа	230
Запасное колесо	кПа	420

Рекомендуемые масла и жидкости и объемы

Наименование	Спецификация		Объем
Топливо (JLH-4G20TDB /JLH-4G20TDG)	Неэтилированный бензин с октановым числом не менее 95		55 л
Моторное масло (JLH-4G20TDB /JLH-4G20TDG)	При температуре окружающей среды выше -10 градусов	VCC RBS0-2AE 0W-20 или API SN Plus SAE 5W-40	6.8±0,1 л (сухой) 5.6±0,1 л (сервисный объем)
	При температуре окружающей среды ниже -10 градусов	VCC RBS0-2AE	
Рабочая жидкость автоматической коробки передач (8AT)	AW-1		6.65 л
Охлаждающая жидкость двигателя	Охлаждающая жидкость типа гликоля, одобренная Geely		7 л
Тормозная жидкость	DOT4 или HZY4		0.69 л
Омывающая жидкость лобового стекла	Вода жесткостью менее 205 г / 1000 кг (при температуре окружающей среды выше 0 С) или специальные жидкости с соответствующей температурой эксплуатации		1.2 л
Хладагент системы кондиционирования	R134a		500 г



VCC RBS0-2AE представляет стандарт моторного масла для Volvo, в соответствии с которым SHELL разрабатывает специальное моторное масло для Volvo и Geely — Shell Helix Ultra Professional AS-L 0W-20 (SAE 0W-20). Этот тип моторного масла имеет низкую вязкость и низкую зольность, что может эффективно снизить трение деталей и расход топлива. Его эффективность в экономии топлива и LSPI (низкоскоростное предварительное зажигание) также надежны. Благодаря длительным тщательным испытаниям, это моторное масло соответствует строгим сценариям применения двигателя, таким как высокая и низкая температура, сценариям применения в условиях плоскогорья и в других экстремальных обстановках.

Пожалуйста, обратите внимание, что Shell Helix Ultra Professional AS-L 0W-20 является заводским моторным маслом, и все двигатели 3G15TD будут наполнены этим типом моторного масла на заводе.

VCC RBS0-2AE 0W-20 — это лучший выбор для отличной экономии топлива и надежного запуска в условиях жаркой и холодной погоды. Моторное масло API SN PLUS SAE 5W-40 является альтернативой, если на рынке не доступно VCC RBS0-2AE 0W-20. Geely предусматривает использование Shell Helix Ultra 5W-40 (SN A3/B4). ◀

Алфавитный указатель

А

Аварийный индикатор неисправности подушки безопасности	111
Автоматическая коробка переключения передач	147
Автоматическое удержание стояночного тормоза	157
Аккумулятор.....	246
Активация и настройка скорости.....	184
Активация функции	175
Антиблокировочная тормозная система (ABS).....	158
Аптечка первой помощи*	208

Б

Багажная полка*.....	204
Багажник на крыше.....	205
Багажный отсек.....	204
Беспроводная зарядка*	68
Блок предохранителей моторного отсека	218
Большие дети.....	112
Буксировка	211
Буксировочная петля.....	212

В

Важность правильной посадки	97
Включение функции.....	196, 199
Внешний свет*	65
Внутреннее зеркало заднего вида	54
Возведение автомобиля	139
Возврат к установленной скорости.....	186, 190
Воздухозаборник.....	83
Воздушный фильтр / фильтрующий элемент двигателя.....	238
Вспомогательный блок предохранителей	222
Выбор омывающей жидкости	248
Выбор функции	175, 184, 196
Выбросы	265
Углы установки колес и балансировка шин.....	255
Высвобождение застрявшего автомобиля	229
Выхлопные газы двигателя	144

Д

Давление в шинах.....	251
Датчик температуры охлаждающей жидкости двигателя.....	16
Датчик топлива.....	18
Двигатель.....	264
Двигатель JLH-4G20TDB/JLH-4G20TDG	236
Детские удерживающие устройства	116
Детские удерживающие устройства.....	112
Дефлекторы вентиляции	79, 81
Диаграммы.....	33
Длительное хранение автомобиля.....	82
Дневные ходовые огни.....	44
Долгосрочное простаивание	247
Долив омывающей жидкости	248
Дополнительные поручни	72

Е

Если двигатель заглох	229
Если двигатель не запускается.....	138

З

Задние сиденья	91
Задняя лампа освещения салона	64
Зажим для квитанций.....	73
Замедление при использовании адаптивного круиз-контроля	186
Замедление при использовании системы круиз-контроля	190
Замена аккумулятора.....	247
Замена деталей системы подушек безопасности	111
Замена деталей тормозной системы.....	242
Замена колес	255
Замена лампочек	226
Замена предохранителей	217
Замена компонентов системы ремней безопасности	103
Замена спущенного колеса запасным колесом	214
Замена шины	213
Замена щеток стеклоочистителя	249
Замена элемента питания смарт-ключа.....	126

Запирание и отпирание дверей	127
"Запоминание" водительского сиденья*	95
Запирание фар	245
Запуск двигателя	137
Запуск от внешнего источника	210
Звуковой сигнал	56
Зеркала заднего вида	52
Зимние шины	250
Знак аварийной остановки	207

И

Идентификационный номер автомобиля ..8	
Извлечение запасного колеса и ящика с инструментами	213
Измерения	261
Иммобилайзер двигателя	127
Инструкции	226
Инструкции по заправке охлаждающей жидкости	240
Инструкция по буксировке	212
Интерфейс мультимедиа*	68
Данные маршрутного компьютера	22
Использование ремней безопасности беременными женщинами	102
Использование системы круиз-контроля на уклонах	190
Использование старых колес	256

К

Как проверять шины	251
Капот	234
Кнопка СТАРТ/СТОП (бесключевой запуск двигателя)	136
Когда использовать новые шины	254
Когда проверять шины	251
Контроль выбросов выхлопных газов	144
Крышка топливного бака и заправка	146

Л

Лампа аварийной сигнализации	207
Лампа на наружной ручке двери*	66
Лампа подсветки багажника*	67
Лампа подсветки перчаточного ящика	66
Лампа подсветки отделения для хранения на двери*	67
Легенда	34

М

Манометр для измерения давления в шинах*	208
Масса	263
Место установки детского удерживающего устройства	117
Местоположение идентификационного номера автомобиля	8
Младенцы и дети младшего возраста	114
Типы используемых шин	266
Тип запасной шины	266
Мойка экстерьера	258

Н

Напольный коврик	73
Наружное зеркало заднего вида	52
Настройки	20
Настройки круиз-контроля	189
Несрабатывание обнаружения	186

О

Обгон при использовании системы круиз-контроля	190
Обогрев сидений	93
Обслуживание системы кондиционирования воздуха	82
Огнетушитель*	208
Окна	56
Освещение зоны посадки/высадки*	65
Отключение адаптивного круиз-контроля	186
Отключение круиз-контроля	191
Отображение функции	199

П

Панорамный люк	59
Параметры регулировки сиденья	93
Перегрев автомобиля	228
Передние сиденья	88
Передняя лампа освещения салона	63
Переключатели приборной панели в сборе	45
Переключатель стеклоочистителя	46
Переключение между режимами рулевого управления	49
Подголовники*	87
Перчаточный ящик	70
Подогрев рулевого колеса*	48

Подсветка зоны ног*	66
Подсветка накладки на порог*	66
Подсказки	8
Подстаканники	71
Подушка безопасности	104
Покупка новых шин	254
Пояснения	37
Правила безопасности на автозаправочной станции	146
Правильная посадка на сиденье	97
Правильное использование ремней безопасности	99
Предисловие	1
Преднатяжитель ремня безопасности* ...	101
Предупреждение о непристегнутом ремне безопасности	101
Предупреждение о превышении скорости	200
Предупреждение о снятии рук с руля	198
Приборный щиток	15, 19
Приборы и средства управления	13
Примечания для пользователей	7
Проблемы с педалью тормоза	242
Проверка аккумулятора	247
Проверка и долив моторного масла	238
Проверка и перестановка шин	253
Проверка охлаждающей жидкости двигателя	240
Проверка системы безопасности	103
Производительность	264
Процедура запуска двигателя	137

Р

Работа системы	165
Радар среднего радиуса действия (MRR)	179, 187
Расположение и идентификация предохранителей	217
Расположение подушек безопасности	105
Регулировка поясничной опоры	92
Регулировка рулевого колеса	48
Регулярное техническое обслуживание	231
Регулятор высоты крепления ремня безопасности	101

Рекомендуемые масла и жидкости и объемы	268
Ремни безопасности	96
Розетка электропитания	67

С

Сетка на заднем сиденье	204
Сигнализация о превышении скорости*	143
Система автоматического экстренного торможения (АЕВ)*	191
Система адаптивного круиз-контроля (ACC)*	181
Система интеллектуального круиз-контроля (ICC)*	170
Система интеллектуального управления дальним светом (ИНС)*	201
Система контроля кондиционирования	75
Система контроля электронных тормозов	158
Система круиз-контроля	189
Система мультимедиа	84
Система отслеживания давления в шинах	252
Система охлаждения	239
Система панорамного изображения* ...	168
Система полного привода*	163
Система помощи при парковке	164
Система помощи при подъеме (НСС)* ...	161
Система помощи удержания полосы движения (LKA)*	195
Система реагирования на дорожно- транспортные происшествия*	209
Система управления тягой (TCS)	162
Система управляемого спуска (НСС)* ...	161
Система экстренного торможения (ЕВА)	160
Смарт-ключ	125
Солнцезащитная шторка	62
Солнцезащитный козырек и косметическое зеркало*	55
Состояние шин (холодных)	265
Спецификации	227
Спидометр	17
Спущенные шины	257
Срабатывание подушек безопасности	108

Т

Тахометр	17
Типы функций	195
Тормозная жидкость.....	243
Тормозная система.....	242
Тормозная система.....	155
Требования к вождению	144
Требования к запуску	144
Требования к топливу.....	143, 145
Трехкомпонентный каталитический нейтрализатор.....	143
Трехточечный ремень безопасности.....	100

У

Управление комбинированным переключателем освещения	42
Ускорение при использовании адаптивного круиз-контроля.....	186
Ускорение при использовании круиз-контроля	190
Условные обозначения	8
Установка детского удерживающего устройства.....	119
Установка интервала движения.....	185
Установка скорости	189
Утилизация автомобиля	111
Уход за ремнями безопасности	103

Ф

Фильтр системы кондиционирования	83
Фронтальная камера.....	180
Функция задержки выключения света фар.....	44
Функция информации о скоростном ограничении (SLIF)*	199

Х

Хранение спущенного колеса или запасного колеса и инструментов...216

Ц

Центральный подлокотник	69
Цепи	256

Ч

Чистка салона	259
Что делать, чтобы улучшить работу аккумулятора.....	246

Ш

Шины	250
Шины и колеса разных размеров.....	255

Щ

Щетки стеклоочистителя.....	249
-----------------------------	-----

Э

Экран системы помощи удержания в полосе	197
Электрический стеклоподъемник.....	56
Электронная система контроля устойчивости (ESC).....	159
Электронный стояночный тормоз (EPB).....	156
Электроусилитель руля (EPS)	245

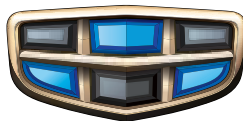

GEELY

СЗАО «БЕЛДЖИ»

Адрес: 222114, Беларусь, Минская область, Борисовский район,
Пересадский с/с, Р-53, 35-й км., 2

Телефон +375 177 70-87-35, факс +375 177 70-87-31

E-mail: info@belgee.by

Сайт: www.belgee.by



GEELY WORLDWIDE FACEBOOK

ООО «ДЖИЛИ-МОТОРС»

Адрес: 127055, Россия, г. Москва, Бутырский вал, 68/70, стр. 1, офис 54

Телефон горячей линии : 8 800 200 02 89

E-mail: customer@geely-motors.com

Сайт: www.geely-motors.com