



**RENAULT 5**

In Francia come nella maggior parte  
dei paesi europei...

## Renault consiglia

 **RENAULT 5**

 **RENAULT 5 TL**

 **RENAULT 5 GTL**

 **RENAULT 5 TS**

 **RENAULT 5 Società**

motore

**elf 15 W 40**

Prestigrade 20 W 40

Prestigrade S 20 W 50

sotto  
- 10°C

**elf 15 W 40**

Prestigrade 10 W 30

cambio  
e  
differen-  
ziale

clima  
temperato

Tranself EP 80

o B SAE 80

clima  
molto freddo

Tranself

B SAE 75

**Note:** Si sconsiglia l'uso di oli 10 W 30 quando la temperatura non lo richiede. Tuttavia, se quel tipo d'olio occorre per facilitare gli avviamenti a freddo, utilizzarlo a condizione che la temperatura aumenti a + 10 o + 15 °C.

# uso e manutenzione

versioni	tipi
◆ RENAULT 5	R 1221
◆ RENAULT 5 TL	R1222
◆ RENAULT 5 GTL	R1225
◆ RENAULT 5 TS	R1224
◆ RENAULT 5 Società	R2381 e R2382

Insieme al presente Libretto, Vi saranno rimessi alla consegna della Vostra vettura:

- un libretto contenente l'elenco delle Organizzate RENAULT.
- un documento che comprende l'elenco delle operazioni di Manutenzione da effettuare periodicamente e la **Tessera di Garanzia**. Quest'ultima è da conservare accuratamente poiché Vi sarà richiesta in caso di prestazioni in garanzia.

<b>A</b>	Accensione (caratteristiche)	27	<b>G</b>	Gelo	25	<b>R</b>	Radiatore (capacità)	43
	Accensione (contatto e avv.)	8		Questo	30 e 41		Raffreddamento (capacità)	41
	Acqua (temperatura)	12-41		Guida (consigli)	24		Raffreddamento (guasti)	43
	Alternatore	28		Guida e destra	5 e 7		Raffreddamento (manutenzione)	28
	Anomalie di funzionamento	38	<b>I</b>	Identificazione	51		Ripetitore di direzione	9-11
	Antiappannamento	14-15		Illuminazione	8		Ripiano posteriore	18
	Anticipo (registrazione)	27		Impianto elettrico	48 e 50		Riscaldamento	14-15
	Antifurto	8		Indicatore carica batteria	13		Rodaggio	24
	Antigelo	29		Indicatore livello carburante	13		Ruote di scorta	32
	Avviamento motore	8		Indicatori di direzione	9-13		Ruote (permuta)	34
	Avvisatore acustico	10		Indice	2	<b>S</b>	Sedili	17-18
<b>B</b>	Batteria	28	<b>L</b>	Lampadine (sostituzione)	35 e 38		Segnalazione illuminazione	10
	Brake	9		Lampeggio	10		Segnalazione -pericolo-	9
<b>C</b>	Cambio	9-25		Lavaggio	29		Serbatoio carburante (capacità)	43
	Candela (caratteristiche)	43		Lavavetro	11		Sicurezza pneumatici	25
	Candela (collegamento del fili della candela)	42		Leva del cambio	9		Sostituzione lampadine	35 e 38
	Capacità	43		Leva del freno a mano	9-28		Specchietti retrovisori	22
	Caravaning	48-48		Levetta di illuminazione	10		Spia (olio a acqua, carica batteria luci anteriori, indicatori di direzione e segnalazione -pericolo-)	12-17-14
	Caratteristiche generali	45 e 47		Lubrificazione	23		Spia strumentazione	12-13
	Caratteristiche (motore)	43	<b>M</b>	Luci lampeggianti	9		Spinterogeno (caratteristiche)	27 e 43
	Carburante (capacità serbatoio)	43		Manovella	32		Spinterogeno	27
	Carburante (livello)	13		Manutenzione	28 e 31		Spruzzatura	24
	Carburante (riempimento)	24		Maninnetto	33		Starter	8
	Carburatore	40		Minimo	40		Strumentazione	12
	Cinture di sicurezza	20-21		Misura	45		Sollevamento vettura	33-36
	Climatizzazione	14-15		Motore (caratteristiche)	43	<b>T</b>	Tergicristallo	11
	Colano motore	18	<b>N</b>	Nave, gelo	25		Tergifari	11
	Consigli importanti	23 e 25					Tetto apribile	19
	Contatto	8	<b>O</b>				Traino	46
	Contatori	12		Olio cambio-differenziale	24	<b>V</b>	Valvole fusibili	38
	Cristalli discendenti	18		Olio (livello)	23		Vano bagagli	18
	Cruscotto	4-7		Olio motore	23		Vaso di espansione	29
<b>D</b>	Disposizione comandi e organi meccanici	4 e 8		Olio (spia pressione olio)	13		Ventilatore di riscaldamento	15
	Distribuzione (spinterogeno)	27	<b>P</b>				Ventilatore di raffreddamento	25
<b>E</b>	Equipaggiamento interno	24 e 31		Parabrezza	25		Ventilazione	15
<b>F</b>	Fari con rotatore	38		Pesi	48		Verniciatura	31
	Fari supplementari	38		Piafoniera	22			
	Fari (regolazione)	37		Pneumatici-ruote	31			
	Fari (regolazione a vuoto e piano carico)	37		Porte	16			
	Filtro dell'aria	28		Posacenere	22			
	Freddo, neve, gelo	25-28		Posto di guida	4 e 11			
	Freni (serbatoio liquido freni)	29		Pressione gonfiamento pneumatici	31			
	Freno a mano	9-39		Pressione olio	13-42			
	Frizione	24		Pullura	31			
				Punteria (gioco delle punterie)	43			

**Simboli dei diversi comandi e spie suscettibili di equipaggiare i veicoli a seconda delle versioni o degli equipaggiamenti**

**comandi**



illuminazione



luci fendinebbia posteriori



segnalazione «pericolo»



dispositivo di avviamento



sbrinatorio lunotto posteriore



tergicristallo



lavavetro



tergiferri



ventilatore del climatizzatore



sbrinatorio lunotto posteriore

**spie di controllo**



pressione olio motore



livello carburante



temperatura acqua

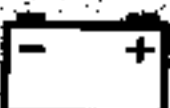

carica batteria



luci indicatori di direzione



segnalazione «pericolo»



luci abbaglianti



luci anabbaglianti



luci a lunga portata



dispositivo avviamento (starter)



circuito freni



sbrinatorio lunotto posteriore

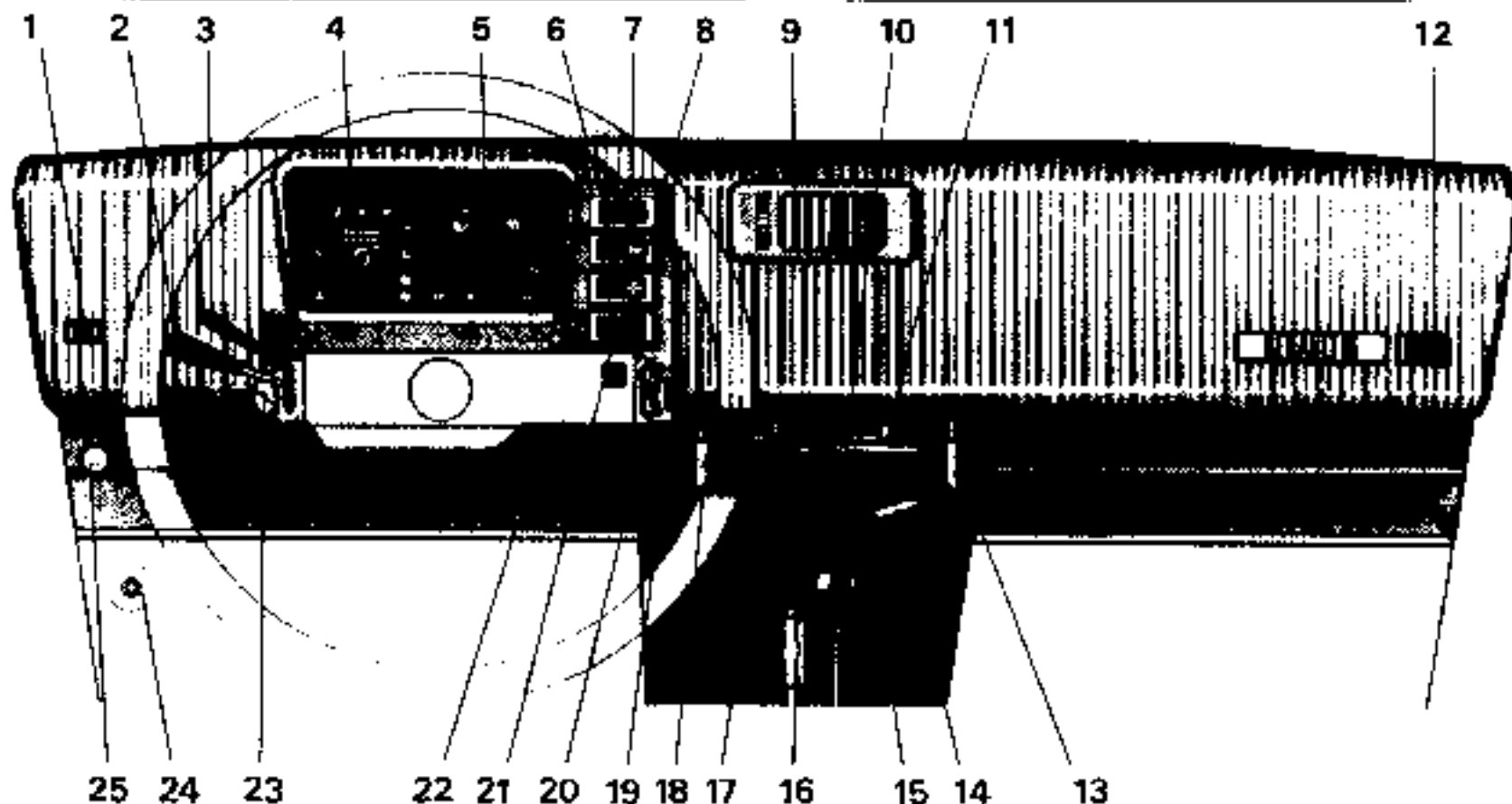

**Renault 5**  
**Renault 5 TL - Renault 5 GTL**  
**Renault 5 Societ **

- 1 Disappannamento cristallo laterale sinistro
- 2 Levetta illuminazione ed avvisatori
- 3 Levetta luci indicatori di direzione
- 4 e 5 Apparecchiatura di controllo
- 6 Interruttore di sbrinamento del lunotto posteriore\*  
(combinazione con tergicristallo e lavavetro del lunotto posteriore a richiesta)

- 7 Interruttore segnalazione pericolo\*  
interruttore a disposizione
- 8 Ventilatore del climatizzatore
- 9 Bocchetta ventilazione (aria esterna)
- 10 Leva cambio
- 11 Comando immissione aria del climatizzatore
- 12 Disappannamento cristallo laterale destro
- 13 Levetta orientamento aria del climatizzatore (lato destro)
- 14 Levetta apertura del cofano motore
- 15 Posacenere
- 16 Leva freno a mano

- 17 Comando riscaldamento
- 18 Leva orientamento aria del climatizzatore (lato sinistro)
- 19 Interruttore controllo "Brake"\*
- 20 Interruttore tergicristallo del parabrezza o combinazione tergicristallo lavavetro
- 21 Tergifari\* o luci posteriori fendinebbia\* con spia incorporata
- 22 Scatola valvoline fusibili
- 23 Interruttore accensione-avviamento
- 24 Pedale lavavetro\*
- 25 Comando parzializzatore di avviamento a freddo (starter)

\*Speciale ad alcuni equipaggiamenti o versioni.

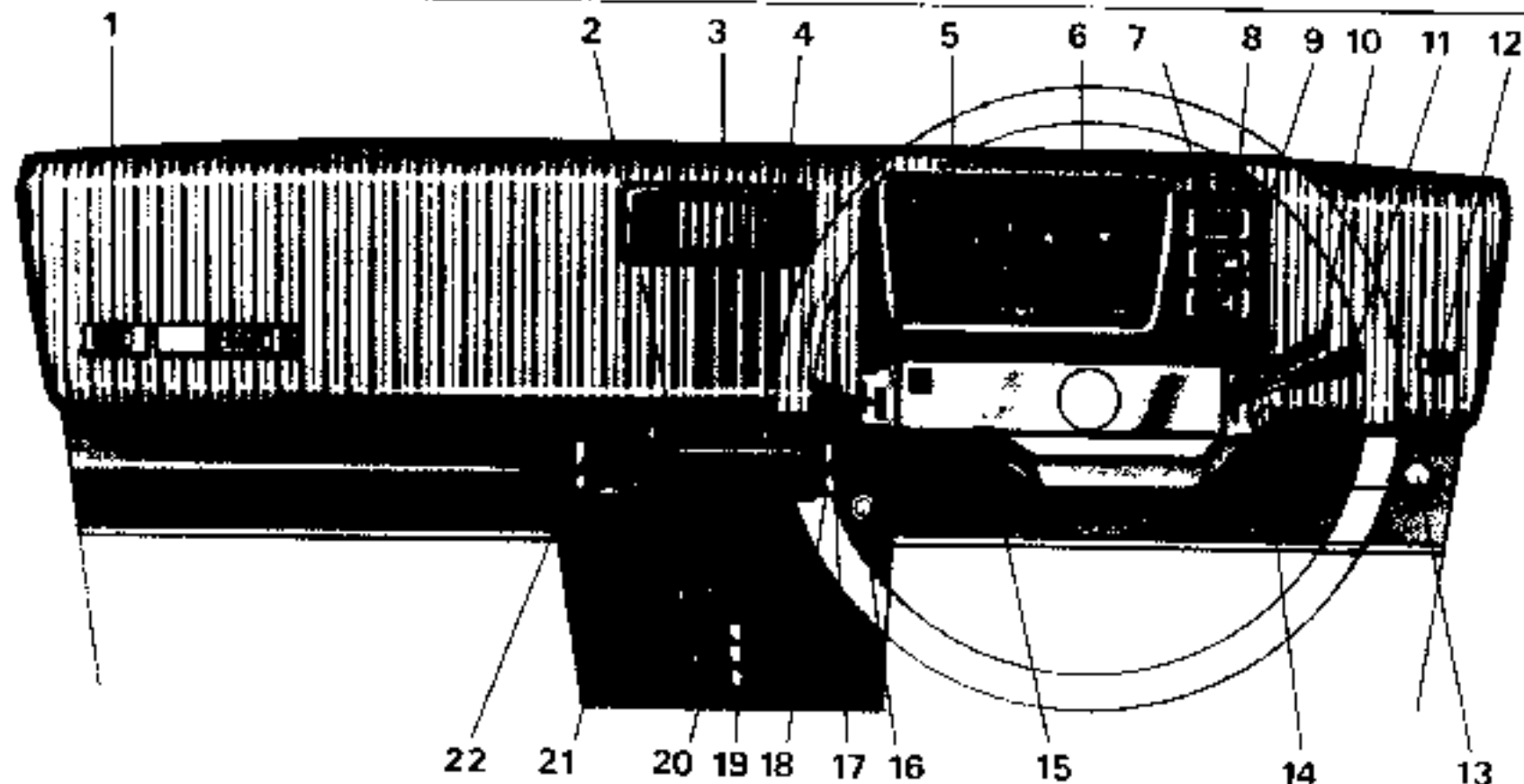

- 1 Disappannamento cristallo laterale sinistro
- 2 Leva del cambio
- 3 Bocchetta ventilazione (aria esterna)
- 4 Comando immissione aria del climatizzatore
- 5 e 6 Apparecchiatura di controllo (vedi a pagine seguenti)
- 7 Interruttore di sbrinamento del lunotto posteriore (combinazione con tergicristallo/lavavetro del lunotto posteriore a richiesta)
- 8 Interruttore segnalazione "pericolo"
- 9 Interruttore del ventilatore del climatizzatore

- 10 Levetta luci indicatori di direzione
- 11 Levetta illuminazione ed avvisatori
- 12 Disappannamento cristallo laterale destro
- 13 Comando parzializzatore di avviamento a freddo (starter)
- 14 Interruttore accensione - avviamento
- 15 Scatola valvoline fusibili
- 16 Lavetta apertura del cofano motore
- 17 Leva tergicristallo/lavavetro
- 18 Leva orientamento aria del climatizzatore (lato destro)
- 19 Leva del freno a mano

- 20 Posacenere
- 21 Comando riscaldamento
- 22 Levetta orientamento aria del climatizzatore (lato sinistro)

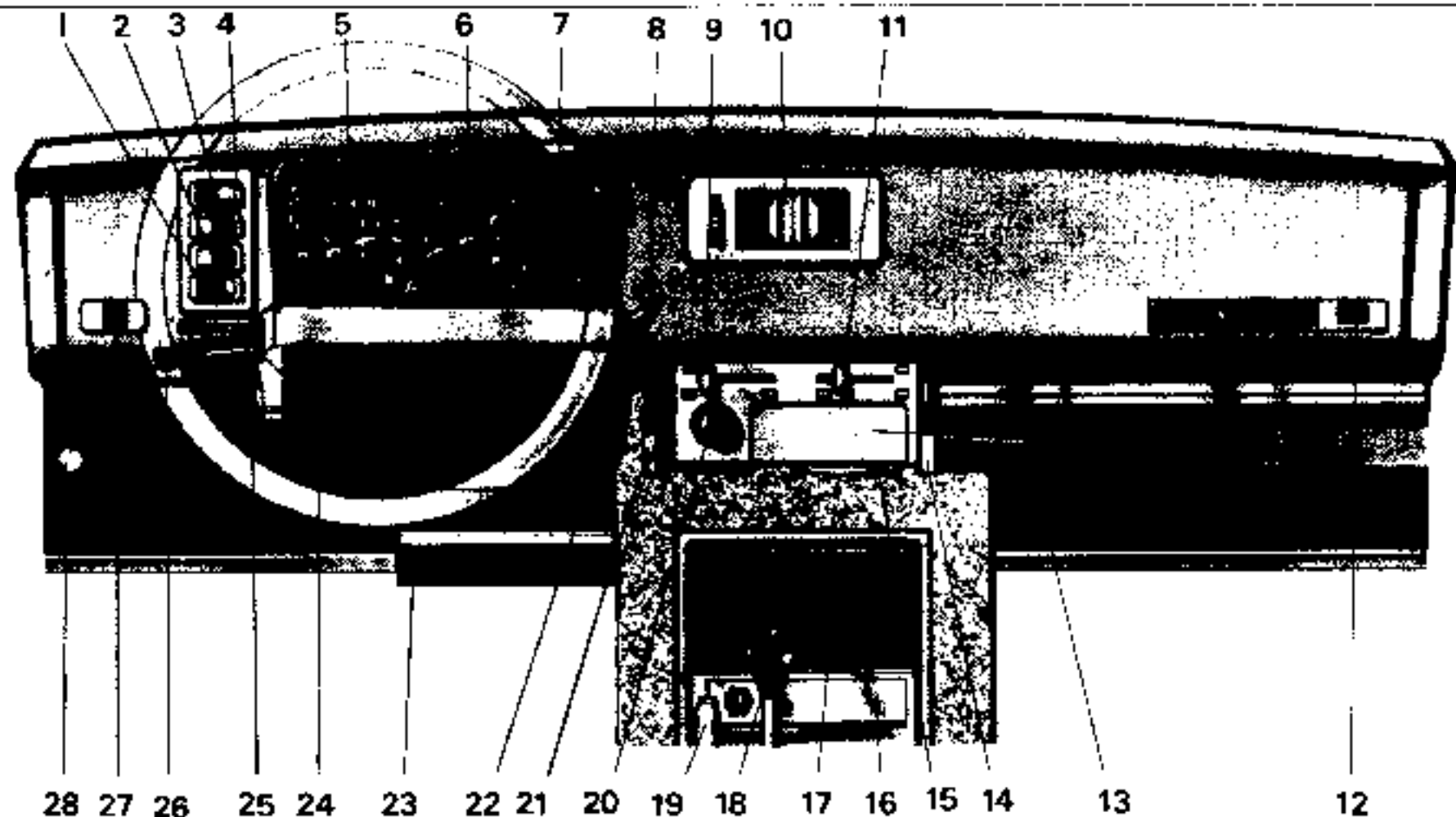

## Renault 5 TS

- |   |  |    |   |    |  |
|---|--|----|---|----|--|
| 1 | Tergifari* o luci posteriori fendinebbia* con spia incorporata   | 8  | Levetta tergicristallo lavavetro del parabrezza         | 20 | Accendisigari  |
| 2 | Interruttore del ventilatore del climatizzatore (a due velocità)   | 9  | Comando riscaldamento                                   | 21 | Levetta orientamento aria del climatizzatore (lato sinistro) |
| 3 | Interruttore di segnalazione "pericolo"  | 10 | Bocchetta ventilazione (aria esterna)                   | 22 | Reostato di illuminazione                                    |
| 4 | Interruttore sbrinatorio lunotto posteriore (combinazione con tergicristallo lavavetro del lunotto posteriore, per alcuni equipaggiamenti a richiesta) | 11 | Comando immissione aria del climatizzatore              | 23 | Scatola valvoline fusibili                                   |
| 5 | } Apparecchiatura di controllo   | 12 | Disappannamento cristallo laterale destro               | 24 | Levetta luci indicatori direzione                            |
| 6 |  | 13 | Posacenere  | 25 | Interruttore accensione-avviamento                           |
| 7 |  | 14 | Leva orientamento aria del climatizzatore (lato destro) | 26 | Levetta illuminazione e avvisatore                           |
|   |  | 15 | Levetta apertura del cofano motore                      | 27 | Disappannamento cristallo laterale sinistro                  |
|   |  | 16 | Collocamento apparecchio radio                          | 28 | Comando parzializzatore di avviamento a freddo (starter)     |
|   |  | 17 | Collocamento altoparlante                               |    |  |
|   |  | 18 | Leva del cambio   |    |  |
|   |  | 19 | Leva del freno a mano                                   |    |  |

\*Speciale ad alcuni equipaggiamenti



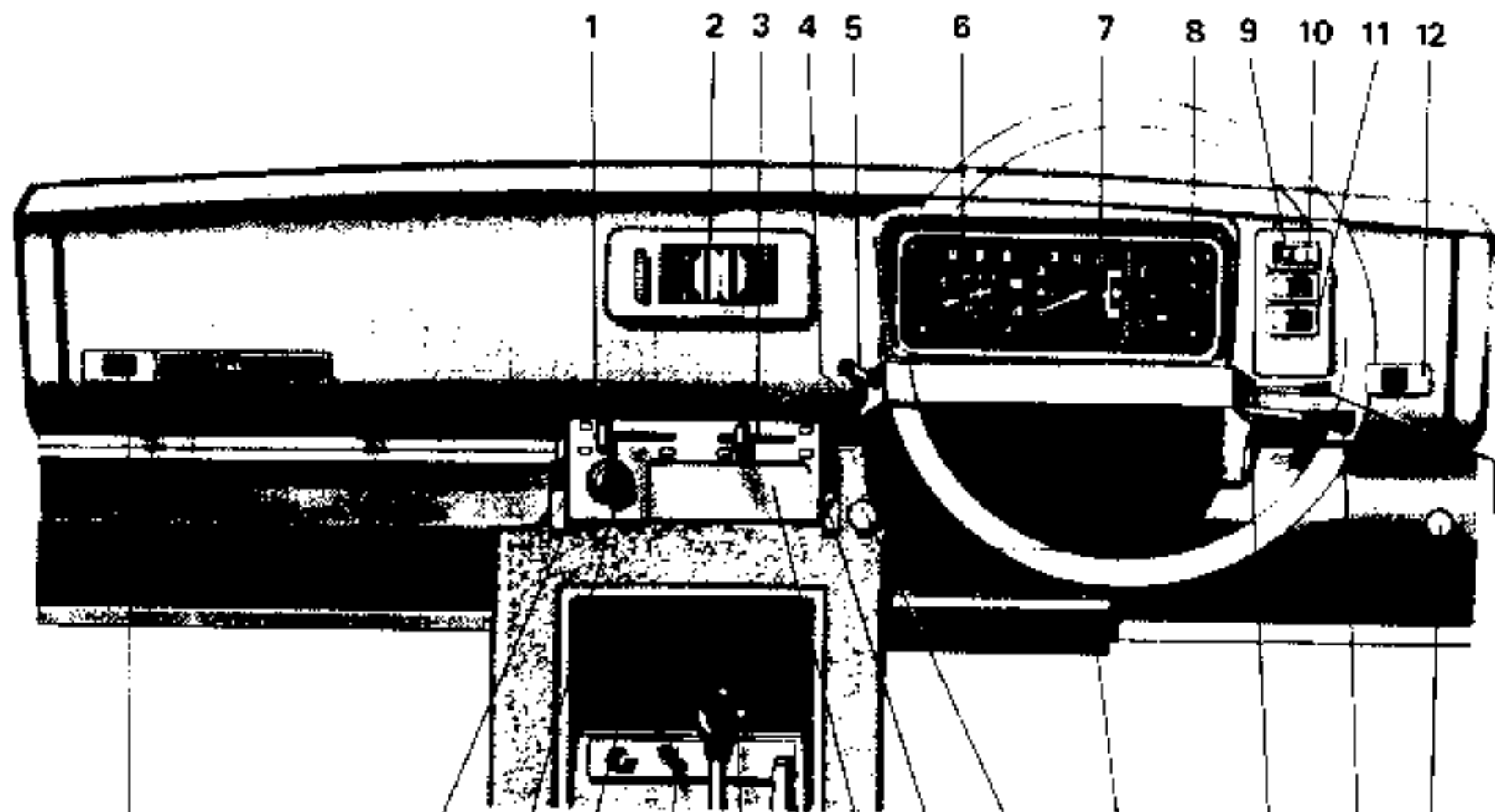

- |                       |                                      |  |                           |                                  |   |   |   |  |   |   |   |                                      |  |                                     |                                      |                            |                                    |  |            |                       |                 |                                |                           |               |  |   |
|-----------------------|--------------------------------------|--|---------------------------|----------------------------------|---|---|---|--|---|---|---|--------------------------------------|--|-------------------------------------|--------------------------------------|----------------------------|------------------------------------|--|------------|-----------------------|-----------------|--------------------------------|---------------------------|---------------|--|---|
| 1                     | 2                                    | 3  | 4                         | 5                                | 6   | 7 | 8 | 9  | 10                                      | 11  | 12  | 13                                   | 14   | 15                                  | 16                                   | 17                         | 18                                 | 19   | 20         | 21                    | 22              | 23                             | 24                        | 25            | 26   | 27  |
| Comando riscaldamento | Bocchetta ventilazione (aria fresca) | Comando immissione aria dal climatizzatore | Reostato di illuminazione | Levetta tergicristallo/lavavetro | Apparecchiatura di controllo (vedi a pagine seguenti) |   |   | Interruttore sbrinamento lunotto posteriore (combinazione tergicristallo lavavetro del lunotto posteriore a richiesta) | Interruttore di segnalazione "pericolo" | Interruttore ventilatore del climatizzatore | Disappannamento cristallo laterale destro | Levetta luci indicatori di direzione | Comando parzializzatore di avviamento a freddo (starter) | Levetta illuminazione ed avvisatori | Interruttore accensione - avviamento | Scatola valvoline fusibili | Levetta apertura del cofano motore | Levetta orientamento aria del climatizzatore (lato destro) | Posacenere | Leva del freno a mano | Leva del cambio | Collocamento apparecchio radio | Collocamento altoparlante | Accendisigari | Levetta orientamento aria del climatizzatore (lato sinistro) | Disappannamento cristallo laterale destro |



## Avviamento motore

### Commutatore a chiave

#### St Posizione antifurto:

Per sbloccare, manovrare leggermente la chiave ad il volante. Per bloccare, togliere la chiave dopo averla riportata sulla posizione **St** e ruotare il volante.

#### A Accessori

Con la chiave in posizione **A**, gli eventuali accessori (apparecchio radio) possono funzionare anche con motore fermo.

#### G Garage\*

Sulla posizione **G** (arresto del motore), la chiave può essere tolta lo sterzo rimane libero.

#### M Contatto motore

Con la chiave in posizione **M**, si stabilisce il contatto.

**D Avviamento motore:** Comanda il motorino di avviamento. Se il motore non si avvia, è necessario togliere il contatto girando la chiave prima di azionare di nuovo il motorino. Lasciare la chiave appena il motore è avviato.

(\*) Per alcuni ecu paggiamenti

Segnare il numero delle chiavi, in caso di perdita la Vostra Organizzata Renault potrà sostituirvele rapidamente.

### R 1225

**Motore freddo d'inverno:** Tirare completamente il pomello, e premere leggermente il pedale dell'acceleratore. Alzare il piede e girare la chiave di contatto. Dopo che il motore è avviato, spingere lo starter man mano che sale il regime.

**Motore tiepido d'inverno, o motore freddo d'estate:** Tirare il pomello solamente a metà corsa premendo leggermente il pedale dell'acceleratore. Alzare il piede e girare la chiave premendo progressivamente il pedale dell'acceleratore.

**Motore caldo:** Non utilizzare lo starter, premere a fondo il pedale dell'acceleratore. Dopo che il motore si è avviato, lasciare il pedale.

### R 1221 - R 1222 - R 2381 - R 2382 - R 1224

**Motore freddo:** Tirare completamente il pomello, e premere leggermente il pedale dell'acceleratore: alzare il piede e girare la chiave di contatto.

Dopo che il motore è avviato, spingere lo starter man mano che sale il regime. Se il motore non si avvia, ripetere l'operazione spingendo d'un terzo lo starter.

**Motore caldo:** Non si tira il pomello; premere a fondo il pedale dell'acceleratore girando la chiave.

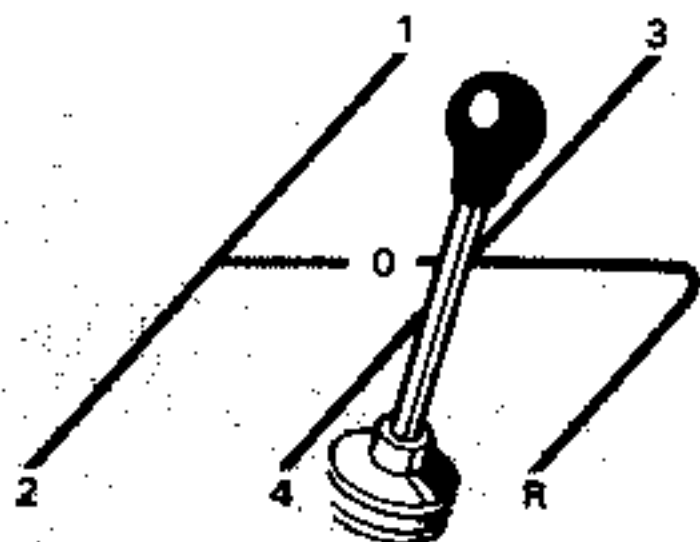

## Leva del cambio

**O** folle

Ritorno automatico della leva in linea 3<sup>a</sup>-4<sup>a</sup>

**R** retromarcia:

I fari di retromarcia si accendono appena s'innesta la retromarcia (contatto stabilito) \*

## Freno a mano

Per bloccare: tirare verso l'alto.

Per allentare il freno: tirare leggermente verso l'alto, premere il pulsante all'estremità della leva e riportare l'impugnatura verso il basso.

## Levetta indicatori di direzione

Da manovrare parallelamente al piano del volante.

**Vetture "guida a sinistra"**

**Ripetitore sinistro:** levetta verso il basso

**Ripetitore destro:** levetta verso l'alto

**Vetture "guida a destra"**

**Ripetitore sinistro:** levetta verso l'alto

**Ripetitore destro:** levetta verso il basso

## Contatto controllo circuito di frenata

Mediante una semplice pressione, esso consente il controllo delle condizioni della lampadina spia del circuito di frenata prevista per alcuni equipaggiamenti o versioni (vedi a pagina 11).

## Reostato d'illuminazione \*

Esso consente di regolare l'intensità dell'illuminazione degli apparati di controllo.

## Interruttore segnalazione «pericolo» \*

Comanda il funzionamento simultaneo di tutte le luci lampeggianti (indicatori di direzione).

Da utilizzare in caso d'immobilizzazione imprevista del veicolo presentante un rischio per la sicurezza della circolazione a seconda delle circostanze.

## Interruttori disponibili

Occorrono per il montaggio di eventuali accessori supplementari.

\* Speciale ad alcuni modelli od equipaggiamenti.

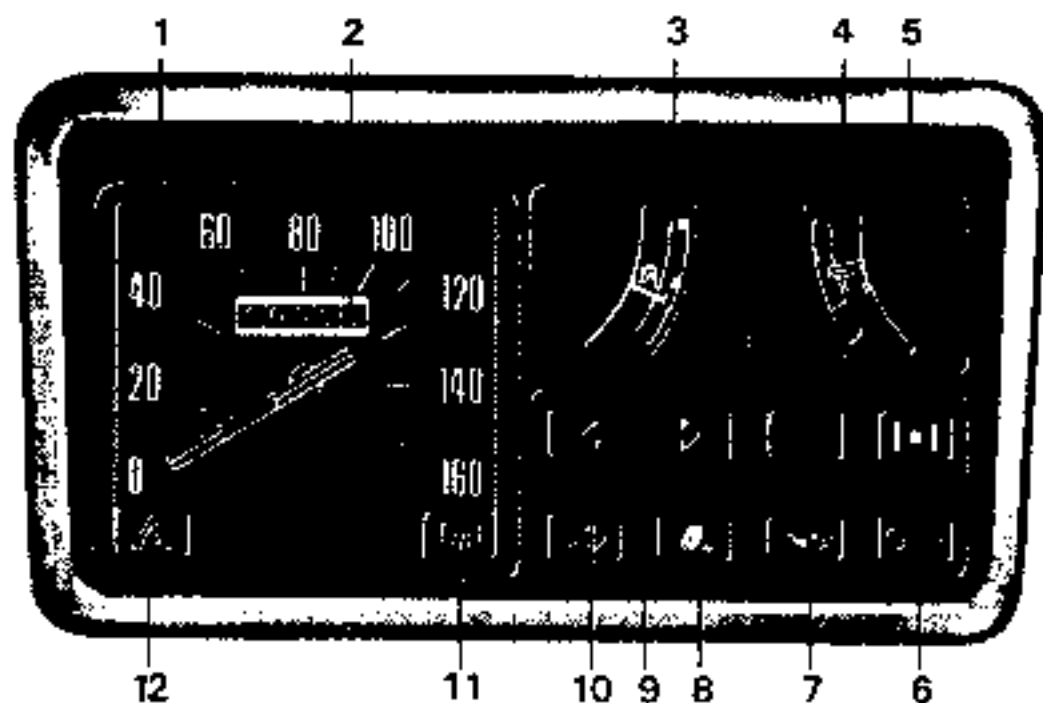

## Renault 5 Renault 5 TL - Renault 5 GTL Renault 5 Societ 

- 1 Tachimetro
- 2 Totalizzatore chilometrico
- 3 Indicatore livello benzina
- 4 Indicatore carica batteria
- 5 Spia dispositivo di avviamento a freddo (starter) \*
- 6 Spia temperatura acqua
- 7 Spia pressione olio
- 8 Spia segnalazione perdita olio su circuito freni
- 9 Spia indicatori di direzione
- 10 Spia luci abbaglianti
- 11 Spia sbrinamento lunotto posteriore \*
- 12 Spia segnalazione «pericolo» \*

\* Speciale ad alcuni equipaggiamenti o versioni

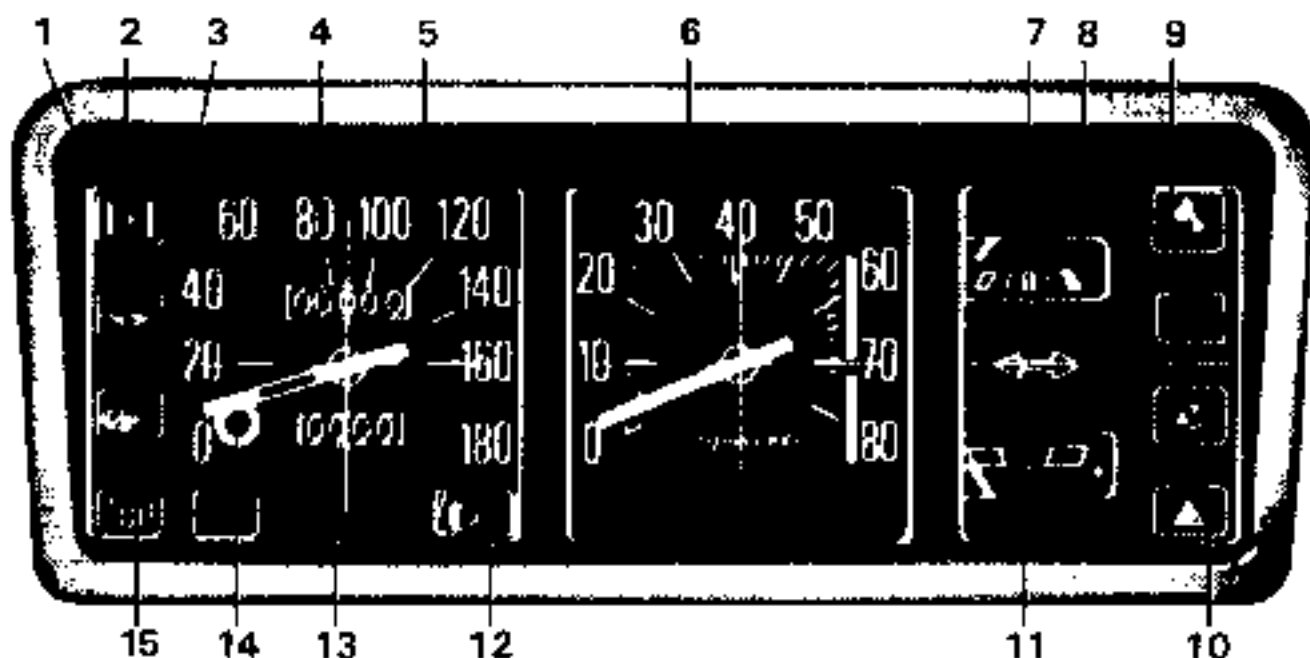

## RENAULT 5 TS

- 1 Spia dispositivo di avviamento a freddo (starter) \*
- 2 Spia pressione olio
- 3 Spia temperatura acqua
- 4 Totalizzatore chilometrico
- 5 Tachimetro
- 6 Contagiri
- 7 Spia indicatori di direzione
- 8 Indicatore livello benzina
- 9 Indicatore caduta di pressione del liquido freni \* e spia freno a mano \*
- 10 Spia segnalazione «pericolo» \*
- 11 Indicatore carica batteria
- 12 Spia luci abbaglianti
- 13 Totalizzatore parziale
- 14 Azzeramento del totalizzatore chilometrico parziale
- 15 Spia sbrinamento lunotto posteriore \*

\* Speciale ad alcuni equipaggiamenti o versioni

## Tachimetro e totalizzatore chilometrico

**Azzeramento del totalizzatore parziale\*.**  
Premere il pulsante 14 e girarlo in senso antiorario.

## Contagiri\*

Le cifre indicano i giri minuto motore per cento (vedi «Consigli importanti»: interpretazione delle zone di colore).

## Indicatore livello carburante

(contatto inserito)

Le graduazioni sul quadrante indicano successivamente, dall'alto in basso sui tipi R 1221, R 1222, R 1225, R 2381, e R 2382, e da destra a sinistra sul tipo 1224:

- Serbatoio pieno
- Serbatoio semipieno
- Serbatoio quasi vuoto: quando l'indice raggiunge questa graduazione, rimangono soltanto nel serbatoio alcuni litri di benzina

## Spia temperatura acqua

### Spia pressione olio

Se la spia temperatura acqua e la spia pressione olio si accendono, occorre arrestare la vettura e controllare il livello dell'olio, ripristinarlo all'occorrenza.

Se il livello dell'olio è normale e le spie rimangono accese al minimo, rivolgersi ad un'Organizzata Renault.

Se la spia temperatura acqua si accende: occorre fermarsi, controllare il livello nel vaso di espansione nonché la tensione della cinghia della pompa dell'acqua. Controllare ugualmente il livello dell'olio dato che quando la spia dell'olio è difettosa, per sicurezza, si accende la spia dell'acqua. Ogni lampadina difettosa deve essere sostituita.

## Indicatore carica batteria

Quando il motore è a velocità normale se l'indice si trova in una delle due zone rosse ciò indica un'anomalia nel funzionamento (vedi a pagina 41).

## Spia segnalazione caduta di pressione del circuito freni\*

Se si accende in frenata, ciò indica una perdita nel circuito freni: può essere pericoloso continuare: rivolgersi ad un'Organizzata Renault

Un contatto «BRAKE» collocato sul lato del quadro dei contatori (vedi a pagina 4) consente di controllare le condizioni della lampada spia. Su alcune versioni o equipaggiamenti, la spia del circuito freni controlla ugualmente il serraglio a mano: se rimane accesa quando si viaggia, ciò indica che il freno a mano non è spinto a fondo. Nel caso di tale equipaggiamento, non esiste contatore «BRAKE». Per controllare le condizioni della lampada spia, occorre stringere il freno a mano (contatto stabilito); la lampada deve accendersi.

Ogni lampada difettosa deve essere sostituita al più presto.

## Spia indicatori di direzione

Al lampeggio corrisponde un ticchettato.

## Spie del parzializzatore di avviamento a freddo, dei fari classici, della segnalazione «pericolo», dello sbrinatorio lunotto posteriore delle luci posteriori fendinebbia\*

Esse si accendono quando i comandi vanno utilizzati.

\* Speciale ad alcuni equipaggiamenti o versioni

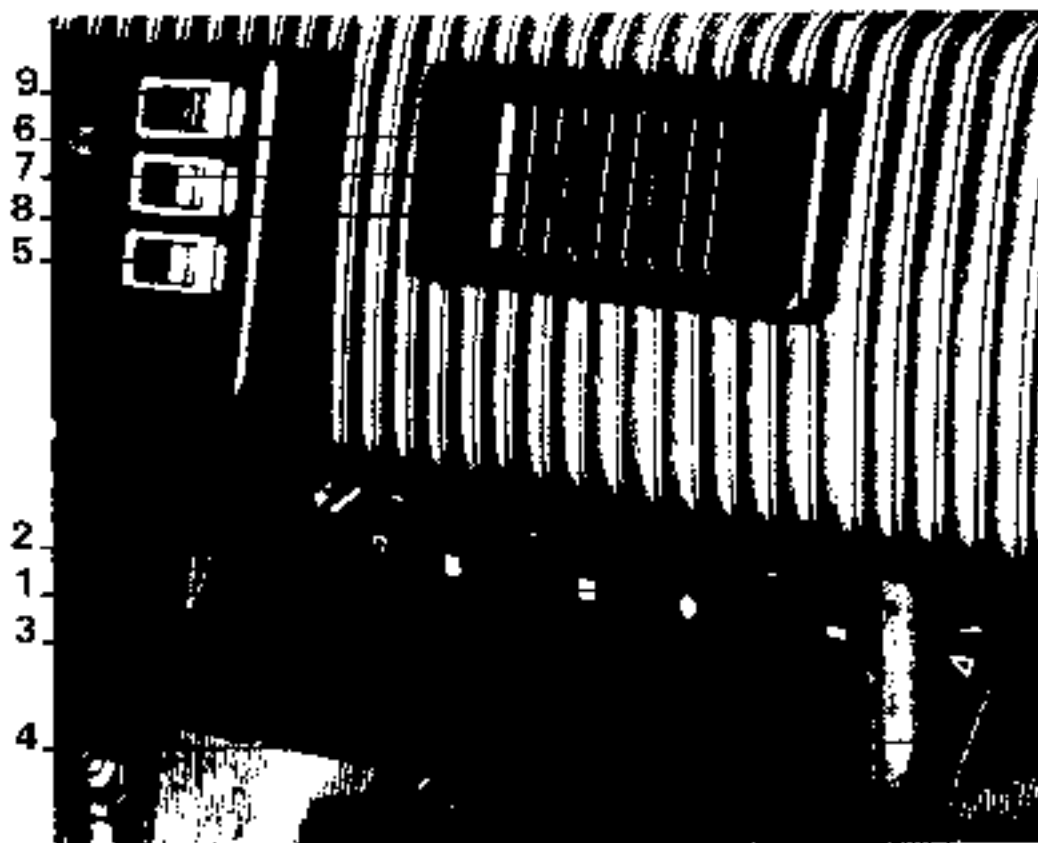

## Riscaldamento, sbrinamento, ventilazione

Per il riscaldamento, lo sbrinamento e la ventilazione si utilizzano i seguenti comandi:

**1** - Levetta che comanda la regolazione dello sportellino immissione dell'aria.

**2** - Levetta che comanda l'apertura del rubinetto di riscaldamento.

**3 e 4** - Levette che comandano gli sportellini di ripartizione, verso l'alto o verso il basso, dell'aria climatizzata;

(La levetta 3 comanda il lato sinistro dell'abitacolo e la levetta 4 il lato destro, consentendo una utilizzazione separata dal conducente e dal passeggero).

**5** - Interruttore del ventilatore.\*

**6** - Manopolina che comanda l'apertura dello sportellino d'immissione dell'aria.

**7 e 8** - Linguette che comandano l'orientamento del flusso dell'aria fresca.

**9** - Interruttore dello sbrinamento del lunotto posteriore.\*

\* Sulla versione 15, questi comandi sono collocati a sinistra del quadro della strumentazione su veicolo con guida a sinistra.

## Disappannamento del parabrezza e dei cristalli laterali

Appena avviato il motore:

Spostare la levetta 1 verso sinistra (segno +).

Spostare la levetta 2 verso sinistra (riferimento rosso).

Abbassare le levette 3 e 4 (il riferimento  $\Delta$  diventa apparente).

## Ventilazione

Per ottenere la ventilazione verso l'alto, anche con il riscaldamento aperto, si sposta la manopolina 8 verso il basso. Due levette (7 e 8) sulle feritoie consentono l'orientamento del flusso d'aria.

D'estate, per ottenere una ventilazione verso il basso spostare i comandi utilizzati per il riscaldamento (il rubinetto d'immissione aria calda deve essere chiuso).

## Riscaldamento

Dopo alcuni minuti di avviamento del motore:

Le levette 1 e 2 sono collocate verso sinistra, alzare le levette 3 e 4 (il riferimento  $\nabla$  diventa apparente).

L'aria è orientata principalmente verso i piedi ma sussiste un filo d'aria verso l'alto per assicurare lo sbrinamento del parabrezza. Le posizioni intermedie della levetta 2 consentono la regolazione del livello della temperatura. L'erogazione dell'aria può essere aumentata mediante l'avviamento del ventilatore (interruttore 5).

L'interruttore del ventilatore ha due posizioni: abbassato leggermente, il motorino ventillatore girerà con un regime accelerato.

**Importante:** per lo sbrinamento e per il riscaldamento, lo sportellino di immissione dell'aria deve sempre essere aperto (levetta 1 verso sinistra).

## Sbrinamento del lunotto posteriore

Lo sbrinamento del lunotto posteriore è ottenuto mediante resistenze termiche incorporate nel vetro. È comandato dall'interruttore 9 (funziona con il contatto stabilito).

Una spia controlla il suo funzionamento (vedi a pagina 12).

Si devono evitare i contatti con oggetti suscettibili di danneggiare le resistenze e pulire con precauzione l'interno del tergicristallo.

Si utilizza lo sbrinamento solo per il tempo occorrente.

Quando si è ottenuto il disappannamento o lo sbrinamento del cristallo della porta posteriore, abbassare l'interruttore in posizione chiusura.

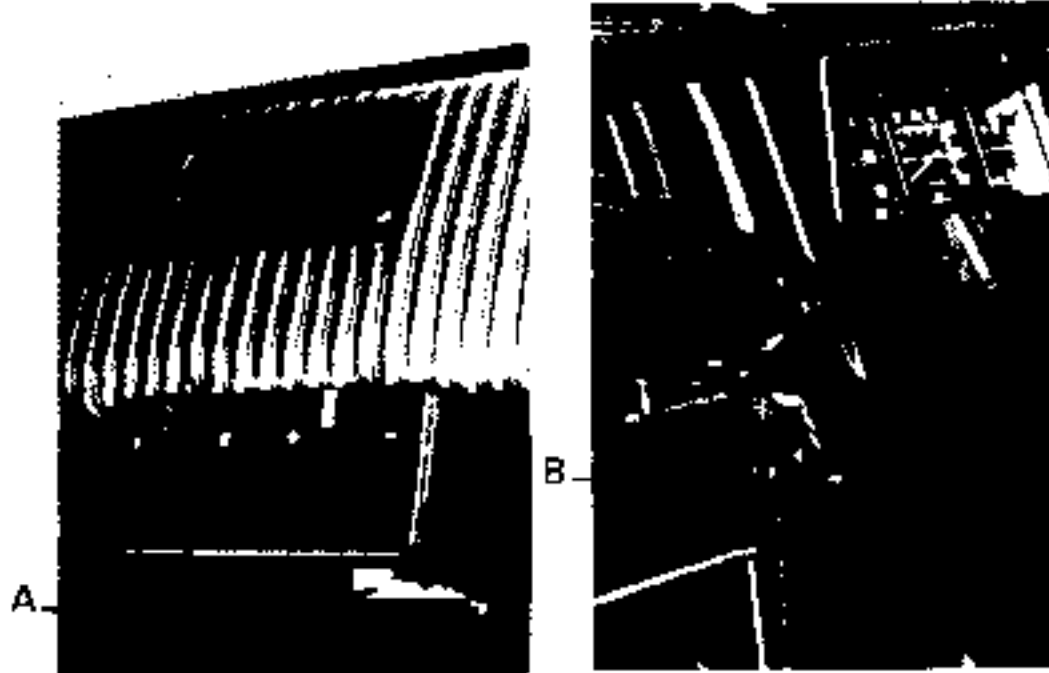

### Cofano motore

Per aprire il cofano tirare il pomello **A** (o la manopolina **B** per guida a destra) quindi alzare il cofano.  
 Per mantenere aperto il cofano, utilizzare l'asta di sostegno **C**. Per chiudere il cofano, lasciarlo cadere da un'altezza di circa 20 cm (8"). Si chiuderà automaticamente sotto l'azione del proprio peso.

### Vano portabagagli

Per aprire: Utilizzare la stessa chiave delle porte anteriori quindi premere il pulsante. Lo sportello rimane automaticamente aperto.  
 Per chiudere: Abbassare lo sportello e premere leggermente se non è chiuso sotto l'azione del proprio peso e girare la chiave di mezzo giro.



### Porte

Per aprire dall'esterno: Utilizzare la chiave, premere quindi il pulsante. Per aprire dall'interno: tirare la contromaniglia **D**. Per lubrificare le serrature è stato omologato un prodotto a spruzzo. Questa operazione si ripete dopo ogni lavaggio della vettura (principalmente quando il lavaggio è automatico o a getto).

### Cristalli discendenti

Utilizzare la manovella **E**.

### Deflettori posteriori

Sulla RENAULT 5 TS e per alcuni equipaggiamenti su versione TL, una levetta consente di socchiudere il cristallo posteriore.



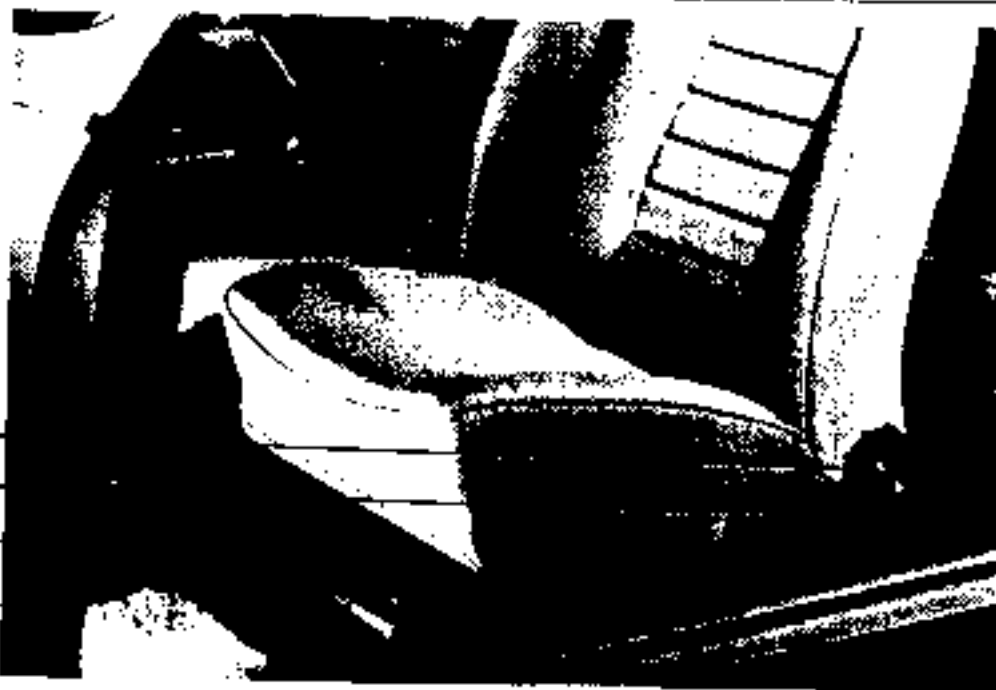

### Sedili anteriori

Per facilitare lo spostamento del sedile, sollevare la leva **A**, al fine di ottenere lo sbloccaggio, quindi senza spostarsi dal sedile, avanzare o indietreggiare, fino alla posizione conveniente.

Su alcune versioni, l'inclinazione dello schienale è regolabile. Girare la manopola **B**.

Per accedere ai posti posteriori, tirare la leva **C** verso l'alto e ribaltare il sedile in avanti.

B  
C  
A

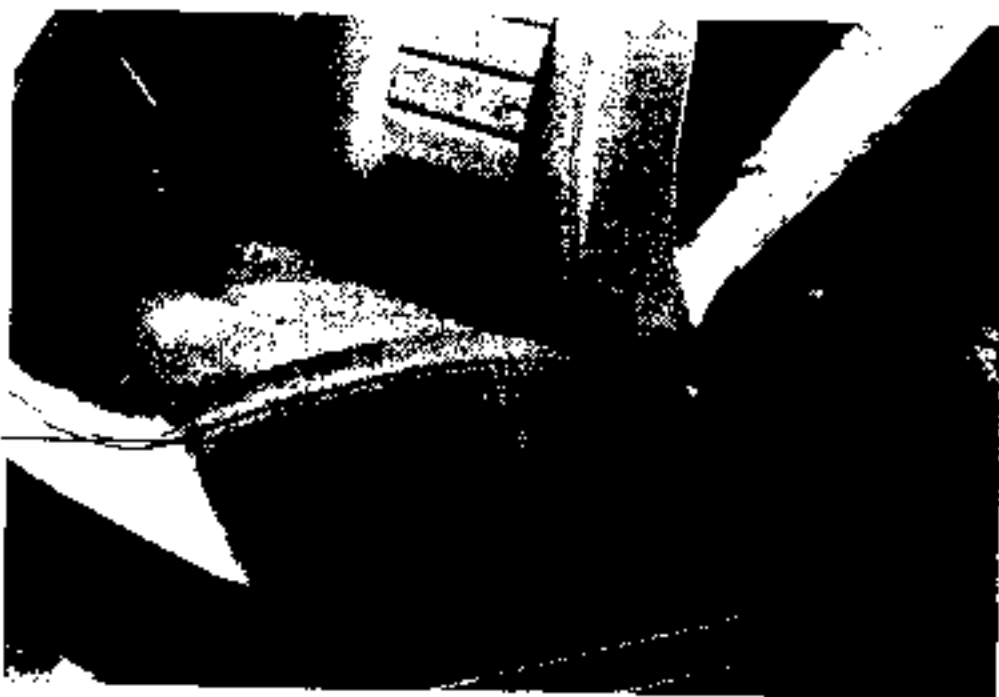

### Versione TS

Per accedere ai posti posteriori, tirare la leva **D** verso l'alto ed avanzare il sedile sollevandolo dall'indietro.

D



### Sedile posteriore

Questo sedile si ripiega; ribaltare il sedile contro lo schienale dei sedili anteriori.

Su alcuni equipaggiamenti il sedile è fissato con ganci, per ribaltarlo occorre sganciarlo verso l'alto per mezzo di una levetta A collocata nella parte anteriore del sedile.

Sbloccare lo schienale spostando la lavette, B. In avanti per sganciare, e abbassare lo schienale. Il sedile si ricolloca senza difficoltà; si aggancia automaticamente (per i veicoli equipaggiati con ripiano posteriore, vedi qui di seguito).



### Ripiano posteriore \*

Il ripiano è fissato sullo schienale del sedile per mezzo di cerniere. Si libera ribaltandolo indietro. Per ricollocarlo, essendo lo schienale leggermente inclinato in avanti, rialzare il ripiano per inserire nella tacca il perno C e dare un colpo onde ottenere contemporaneamente il bloccaggio dello schienale ed il fissaggio del ripiano.

\* Speciale ad alcuni equipaggiamenti o versioni.



## Tetto apribile \*

### Apertura

Sganciare le linguette in gomma C di fissaggio, ribaltare e disimpegnare l'impugnatura A del riscontro di chiusura, sollevare la capota e piegarla all'indietro. Fissare i bracci in posizione aperto per mezzo di due cinghie D.

### Chiusura

Per chiudere il tetto, sollevare la capota, inserire l'impugnatura A nel riscontro di chiusura B e ribaltarla in avanti. Agganciare le linguette in gomma C di fissaggio.



\* Speciale ad alcuni equipaggiamenti o versioni.

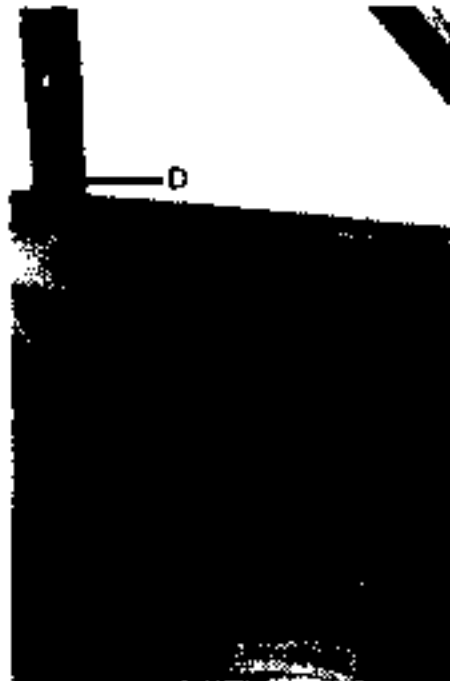

## Cinture di sicurezza

(speciale ad alcuni equipaggiamenti)

Si raccomanda di utilizzarle in ogni viaggio. La cintura deve essere portata stringendola al massimo nel modo più agevole.

Aggiustarla attorno al corpo con la bandoliera diagonalmente sul busto, tra il fianco lato fibbia di aggancio e la spalla lato opposto.

Evitare di attorcigliare le cinghie.

Un secondo punto di ancoraggio sul montante centrale è predisposto per consentire il montaggio della cintura a seconda della statura dell'utente.

### Misure di sicurezza

Si raccomanda l'uso delle bandoliera solo alle persone di età superiore ai 6 anni.

Evitare lo sfregamento della cintura con i bordi o gli oggetti taglienti.

Dopo un incidente sostituire tassativamente la cintura.



## Cinture anteriori a regolazione manuale

**Utilizzazione:** Quando non è utilizzata, la cintura è sistemata al punto di ancoraggio sul montante centrale.

Sganciare la staffa sollevandola leggermente per disimpegnarla.

**Agganciamento della cintura:** Introdurre la staffa A fino ad incastrarla nella fibbia B sistemata tra i sedili (fig. 1).

**Regolazione:** Per tenderla, tirare l'estremità libera F (fig. 2). Per allentarla, ribaltare verso l'alto la fibbia di regolazione D (fig. 3) e spingere in avanti con il corpo oppure tirare verso il basso la parte della cinghia a bandoliera E. Quando si utilizza, la cintura ventrale deve essere tesa leggermente, assicurando una sistemazione agevole della bandoliera ed il sorreggio efficiente della cintura. Se si sopporta di stringere di più la cintura, è consigliabile farlo.

**Sganciamento della cintura:** Premere il pulsante rosso C collocato sulla fibbia di aggancio B, per slacciare la cintura.

Dopo l'utilizzazione della cintura sistemarla al gancio predisposto sul montante centrale (fig. 4).

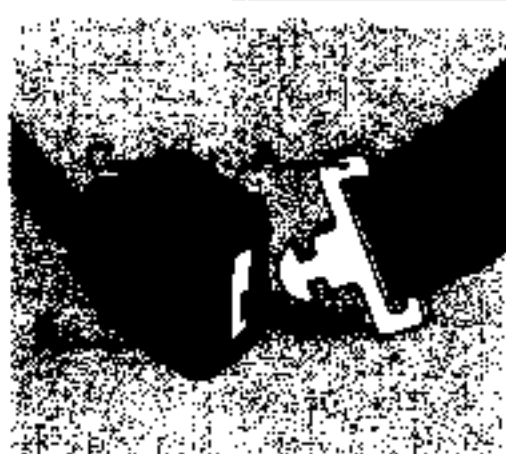
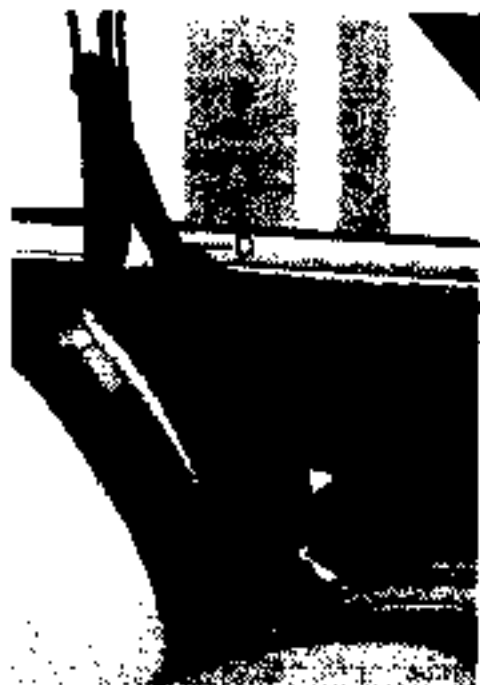

## Cinture di sicurezza

### Cinture con avvolgitori

(speciale ad alcuni equipaggiamenti).

La cintura ventrale e la bandoliera formano una sola cinghia scorrevole nella staffa di agganciamento **A** e con punto di ancoraggio della bandoliera. La cinghia della bandoliera è richiamata in modo continuo nella scatola con avvolgitore sistemato sul batticalcagno, ciò consente di racchiudere la cintura e di agglu-starla attorno al corpo dell'utente. L'avvolgitore impedisce alla cintura di svolgersi nel caso di frenata brusca o se lo svolgimento della cinghia è troppo rapido.

**Dopo l'utilizzazione:** La cinghia è richiamata dall'avvolgitore; si consiglia di accompagnarla verso la posizione «riposo» per facilitare l'azione dell'avvolgitore.

**Utilizzazione:** Trattenere la staffa **A** e svolgere la cinghia **D**.

Se nel corso dell'operazione si blocca la cinghia tirare leggermente indietro (di circa 10 cm) e svolgere di nuovo per ottenere una lunghezza di cinghia conveniente.

**Agganciamento della cinghia:** Introdurre la staffa **A** fino all'incaastro nella fibbia di agganciamento **B** sistemata tra i sedili.

**Sganciamento della cinghia:** Premere il pulsante rosso **C** collocato sulla fibbia di agganciamento **B** per slacciare la cinghia.

### Cinture posteriori

Dai punti di ancoraggio sono stati predisposti per consentire il loro montaggio. Rivolgersi alla Vostra Organizzata Renault per effettuare questo adattamento.

**Manutenzione:** Le cinture devono essere mantenute pulite. Utilizzare esclusivamente acqua tiepida e sapone con una spugna. Asciugare con un panno secco. Si deve evitare l'impiego di detersivi o di tinture (rischio di deterioramento).

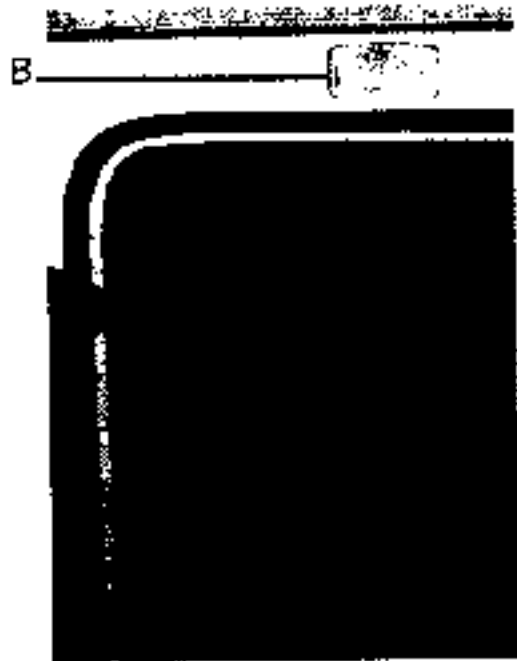
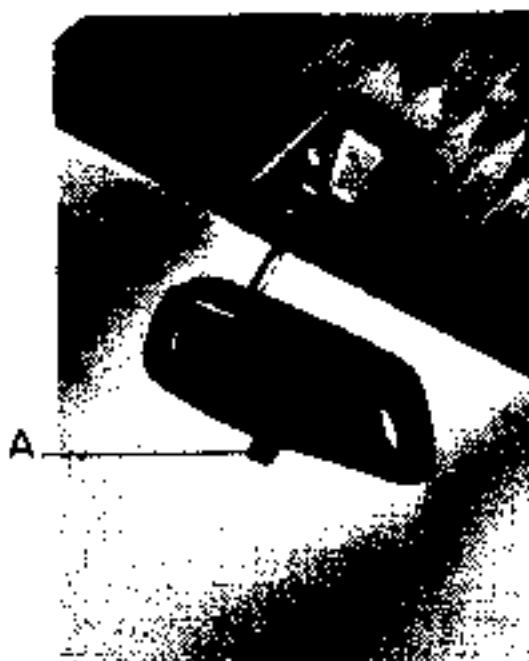

### Specchietti retrovisori

Lo specchietto retrovisore interno orientabile può essere regolato mediante una levetta **A**. Di notte, per non essere abbagliati dai fari d'una vettura che segue, si può abbassarlo per mezzo della levetta. Prima di abbassarlo, si assicuri che è stato correttamente regolato. Con la regolazione effettuata in posizione «notte» si rischia di ottenere una visuale falsata.

Lo specchietto retrovisore esterno è orientabile. Se non è regolato, fare stringere la vite di regolazione dell'orientamento da un'Organizzata Renault.

### Alette parasole

Le due alette parasole sono ribaltabili e possono essere orientate lateralmente; non si dovrà forzare lo snodo, abbassare l'aletta prima di farla ruotare. L'aletta di fronte al passeggero comporta uno specchietto (a seconda della versioni).

### Plafoniera

Girare la plafoniera **B** a destra o a sinistra per ottenere successivamente una illuminazione continua, lo spegnimento o un'illuminazione intermittente (funziona quando la porta è aperta).

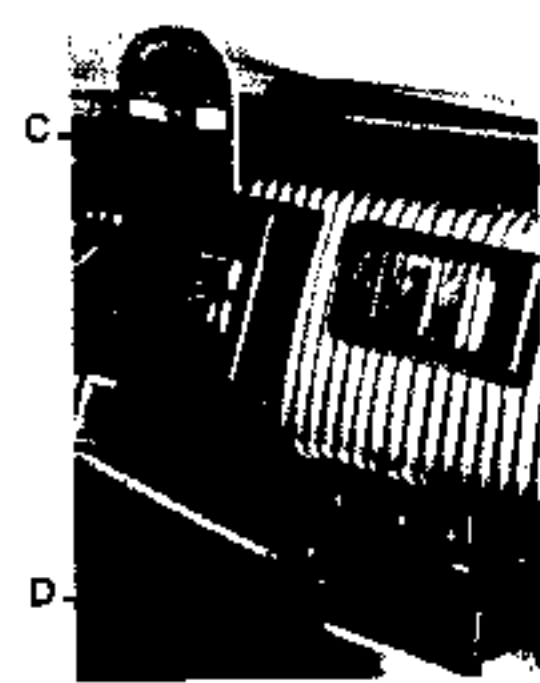

### Sistemazione del «disco parcheggio»\*

Un intaglio è previsto nella parte superiore del quadro portastrumenti per ricevere e mantenere il «disco parcheggio» **C**.

### Accendisigari\*

Spingere fino in fondo. Appena può essere utilizzato, ritorna automaticamente indietro (e scatta). Dopo l'utilizzazione, riportarlo nell'alloggiamento senza spingere fino in fondo.

### Posacenere

**Sul cruscotto D**, per aprirlo tirare leggermente. Per estrarlo e vuotarlo, premere la linguetta d'acciaio sistemata nella parte superiore.

**Sul pannello posteriore E**: Per aprire il posacenere\*, tirarlo dal pannello di rivestimento. Per estrarlo e vuotarlo premere la linguetta di acciaio sistemata nella parte superiore.

\* Speciale ad alcuni equipaggiamenti o versioni.

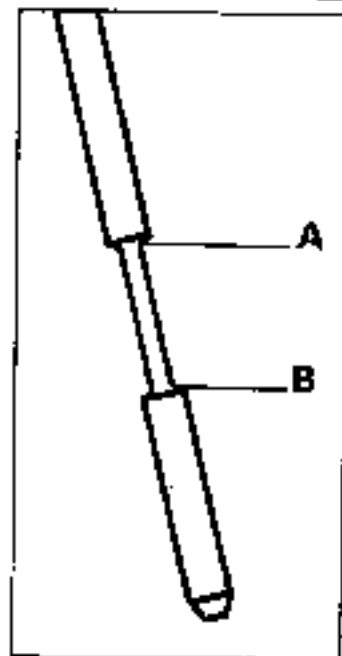

- A livello massimo
- B livello minimo
- C astina controllo livello
- D rebocco motore
- E filtro dell'olio
- F tappo vuotamento olio motore (vedi illustrazione alla pagina seguente)

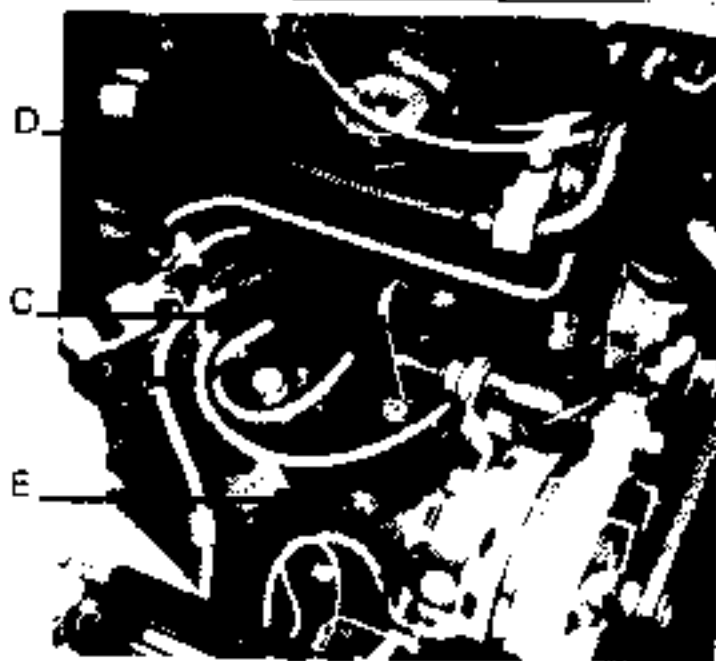

R 1221 - R 2381



R 1222 - R 1224 - R 1225 - R 2382

## Lubrificazione

E' importante assicurare alla Vostra vettura una lubrificazione corretta che è del resto ridotta...

### OLIO MOTORE

L'olio da utilizzare normalmente è l'olio multigrade 15 W 40, 20 W 40, 20 W 50.

Al di sotto di  $-10^{\circ}\text{C}$  ( $+14^{\circ}\text{F}$ ) utilizzare l'olio multigrade 15 W 40 o 10 W 30.

Nei paesi freddi al di sotto di  $-20^{\circ}\text{C}$  ( $-4^{\circ}\text{F}$ ) si consiglia di utilizzare un'olio 5W 20 oppure 10 W 30.

L'impiego di oli 10 W 30 non è sconsigliato quando la temperatura non l'impone. Tuttavia, se un'olio 10 W 30 è utilizzato per facilitare l'avviamento con tempo freddo, il suo impiego rimane possibile quando la temperatura aumenta a  $+10^{\circ}\text{C}$  o  $+15^{\circ}\text{C}$ .

Il livello dell'olio motore deve essere regolarmente sotto controllo dopo ogni sostitu-

zione mediante l'astina C. Il livello non deve mai essere al di sotto del riferimento "MINI".

Sul nuovi veicoli, il motore è riempito fino al livello medio per il periodo di rodaggio. Se il livello scende sotto il riferimento "MINI" occorre aggiungere olio.

La prima sostituzione deve effettuarsi tra 1.000 e 1.500 km. (600 e 900 miles) e quindi ogni 7.500 km (4.500 miles) (vedi documento allegato "Garanzia e Manutenzione").

Non si deve assolutamente, per nessun motivo, effettuare il lavaggio del motore. Tuttavia, un lavoro gravoso può giustificare delle sostituzioni più frequenti. Rivolgersi ad un'Organizzata Renault. Per le aggiunte d'olio utilizzare la stessa marca e qualità

della sostituzione effettuata. Nel caso di aggiunte superiori ad 1 litro per 1.000 km (600 miles), rivolgersi all'Organizzata Renault. Su taluni modelli, il circuito di recupero dei vapori d'olio è munito di un filtro, la cui sostituzione periodica è prevista nella "DIAGNOSI MANUTENZIONE RENAULT".

Filtro dell'olio la sua sostituzione periodica è ugualmente prevista nella "DIAGNOSI MANUTENZIONE RENAULT".

**Questo documento è stato  
scaricato GRATUITAMENTE  
Da [www.iw1axr.eu/auto.htm](http://www.iw1axr.eu/auto.htm)**

**Questo documento è stato  
scaricato GRATUITAMENTE  
Da [www.iw1axr.eu/auto.htm](http://www.iw1axr.eu/auto.htm)**

**Questo documento è stato  
scaricato GRATUITAMENTE  
Da [www.iw1axr.eu/auto.htm](http://www.iw1axr.eu/auto.htm)**

**Questo documento è stato  
scaricato GRATUITAMENTE  
Da [www.iw1axr.eu/auto.htm](http://www.iw1axr.eu/auto.htm)**





### OLIO CAMBIO-DIFFERENZIALE

Effettuare la lubrificazione con olio corrispondente alla norma API GL4 o API GL5 (SAE 90) o (SAE 75) per i paesi freddi Interni.

G Riempimento - livello olio cambio-differenziale

H Scarico olio cambio-differenziale  
F Scarico olio motore

### Spruzzatura

Si raccomanda di non utilizzare prodotti a base di gasolio. Prima di effettuare la spruzzatura di una vettura equipaggiata con freni a disco si dovrà proteggere in modo efficiente i dischi dei freni.

### Prima di mettersi in viaggio

Ripristinare, all'occorrenza il livello dell'olio motore, controllare il livello del carburante nel serbatoio (vedi a pagina 18).



### Carburante

Sulle R 1221, e R. 2381, si può utilizzare il carburante normale. Sulle R 1222, R 1224, R 1226, R 2382, utilizzare il carburante «super». Le qualità «super» e «normal» devono corrispondere alle qualità definite dalla norma in vigore in ogni paese. In Francia, la qualità «super» carburante corrisponde ad un numero di ottano approssimativo a 97,98 e la qualità del carburante normale ha un numero di ottano da 80 a 92.

Il bocchettone di riempimento è collocato sul lato della ruota posteriore destra.

### Raffreddamento

Controllare il livello del liquido di raffreddamento nel vaso di espansione (vedi a pagina 29).

### Illuminazione

Se si viaggia di notte, non si dimentichi di regolare i fari rispetto al carico della vettura (vedi a pagina 37).

### Rodaggio

Velocità da non superare fino a 1.000 km (600 miles):

- 3.500 g min, letto sui contagiri (versione T3)
- 85 km/h (53 mph) in 4°, per i veicoli non equipaggiati con contagiri.

A 1.000 km (600 miles) il rodaggio è praticamente terminato. Tuttavia, è solo dopo 2.000 km (1.200 to 1.600 miles) supplementari che potranno essere richieste alla vettura le sue prestazioni normali.

### Guida

**Apparecchi di controllo:** Dare un'occhiata ogni tanto alla strumentazione.

**Contagiri:** Le cifre indicano i giri motore per cento. Si attira l'attenzione sulla zona tratteggiata raffigurata sul quadrante: questa è considerata una riserva di potenza. Le zone rosse corrispondono ad un regime proibitivo del motore. Alcuni modelli non riportano zone di colore sul quadrante.

**Freni:** Appena partiti, controllare l'efficienza dei freni, soprattutto dopo un lavaggio della vettura, oppure d'inverno dopo una permanenza prolungata del veicolo all'aperto (condensazione, brina, gelo). Anche dopo un guado, si dovrà controllare i freni; per escluderli rapidamente basterà frenare leggermente alcune volte.

**Frizione:** Togliere il piede dal pedale della frizione quando la vettura è in moto oppure quando si è fermi al semaforo.

**Cambio:** Non esitare a cambiare marcia quando un ostacolo oppure la pendenza della strada costringono a rallentare notevolmente. In una discesa, non si disinserisce l'accensione. Non si deve passare in folle e se la discesa è ripida e lunga, scendere di marcia fino ad ottenere un'efficace azione frenante del motore.

**Ventilatore:** Su alcuni modelli il ventilatore\* funziona indipendentemente dal motore ed è comandato elettricamente; ha il compito di stabilizzare la temperatura dell'acqua e si mette in moto solo quando è necessario.

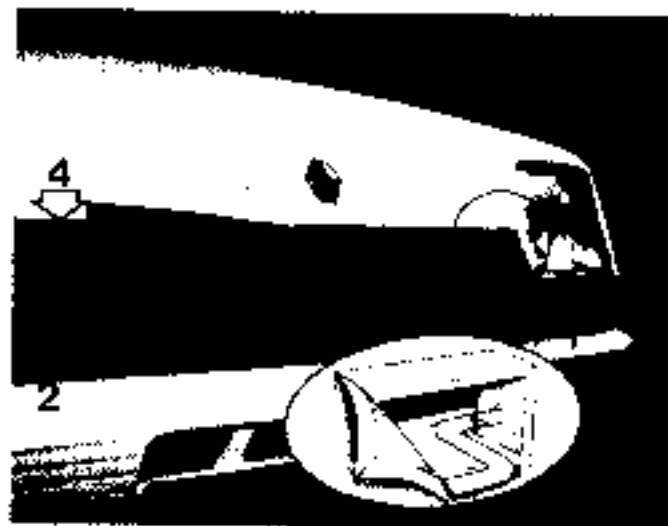

In caso di forti salite è inutile passare senza necessità alle marce inferiori allo scopo di favorire il raffreddamento con un regime più elevato.

\* È importante agire con precauzione all'atto di interventi sotto il cofano motore quando il motore gira dato che il motorino del ventilatore può mettersi in moto ad ogni momento, se il motore funziona oppure se è ancora molto caldo.

#### Con tempo freddo:

Al di sotto di una temperatura tra 0° e + 10° (+ 32° to + 50° F) collocare il dispositivo di riscaldamento aria del filtro onde riscaldare l'aria aspirata dal motore (1).

Alcuni modelli (paesi «freddi intensi») della Renault 5 sono provvisti d'uno schermo che consente di mantenere sotto il coperchio una temperatura conveniente per una buona carburazione. Non si deve mai utilizzarlo quando la temperatura ambiente si stabilizza sopra + 0° (+ 32° F).

Introdurre prima una delle due estremità dell'asta che forma un gancio nella parte bassa della calandra 1; curvare lo schermo per facilitare l'introduzione dell'altra estremità dell'asta. 2. Procedere nello stesso modo per l'asta dall'alto 3 e 4 avendo cura di introdurre il bordo superiore dello schermo sotto il coperchio del cofano.

#### Neve e gelo:

Per viaggiare su strade con fondo gelato o ricoperto di neve, sono state omologate delle catene antineve; se si dispone solo di due catene antineve, applicarle sulle ruote anteriori, devono aderire perfettamente alla ruota.

#### Sicurezza - Pneumatici

Per una buona tenuta di strada, si raccomanda di montare sulla vettura solo pneumatici d'uguale marca, tipo, profilo. Tuttavia se si devono montare pneumatici differenti, sono da rispettare le seguenti norme:

- 1° I pneumatici montati sullo stesso asale devono avere una struttura identica, che siano a carcassa radiale o diagonale.
- 2° I pneumatici a carcassa radiale devono essere sempre montati posteriormente e quelli a carcassa diagonale, anteriormente.

Inoltre, i pneumatici devono essere in buone condizioni ed il battistrada presentare un rilievo sufficiente\* (l'aderenza, particolarmente su strada bagnata, è in funzione del grado di usura). Pressioni inasatte provocano l'usura anormale dei pneumatici ed influiscono sulla buona tenuta di strada della vettura (le pressioni sono indicate a pag. 91).

\* I pneumatici montati in fabbrica sono provvisti d'una spia per il controllo del logorio da interpretare a seconda delle leggi vigenti. Rivolgersi ad un'Organizzata Renault.

Alcuni pneumatici portano segnati sul fianco il senso di montaggio; è obbligatorio rispettare questa indicazione.

#### Alternatore

Occorre assolutamente attenersi alle norme riportate nel capitolo «manutenzione» (vedi a pagina 26).

#### Parabrezza

In caso d'urto sul parabrezza provocante il suo deterioramento, si consiglia di otturare immediatamente la apertura di sbrinamento mediante panni, onde evitare che le schagge vi penetrino al momento del distacco o della caduta accidentale del parabrezza.

#### Traino

Al fine d'essere conformi alle prescrizioni del codice della strada, occorre attenersi alle norme traino indicate nel capitolo «Caratteristiche». Condizioni particolari si potrà fare eccezione e non attenersi alle prescrizioni, avendo però l'avvertenza di limitare notevolmente la velocità.

**Importante:** Dei punti di attacco sono predisposti anteriormente e posteriormente per immobilizzare il veicolo durante il trasporto per treno o per nave. Questi punti possono ugualmente servire per traino in caso di riparazione urgente. Tuttavia, questi punti di attacco possono essere utilizzati solo per trazione. Non devono mai servire per il sollevamento del veicolo direttamente o indirettamente. **Non servirsi mai dei tubi della trasmissione come punti di attacco.**

**Freno a pedale:** Se dopo un incidente occorre trainare la vettura, nel caso di equipaggiamenti con servofreno, l'azione frenante non è più servassistita con motore fermo, quindi una frenata efficiente si ottiene mediante una forte pressione sul pedale del freno.

**Utilizzazione d'un apparecchio di sollevamento officina:** Utilizzare unicamente i punti di aggancio predisposti dai nostri servizi tecnici.

**Non fare funzionare il motore in un locale chiuso** I gas di scarico sono tossici.

1. (Eccetto sul tipo R. 1224 equipaggiato con un RNO dell'aria termostatica) (vedi a pagina 26).



## Filtro dell'aria

Controllare periodicamente le condizioni del filtro (vedi Diagnosi-Manutenzione). Un elemento filtrante intasato dovrà essere sostituito poiché aumenta il consumo della benzina ed influisce sul funzionamento del motore.

**Dispositivo riscaldamento aria:** con tempo freddo, per temperatura ambiente tra 0°C e + 10°C (32°F e 50°F) e sotto 0°C (+ 32°F) occorre passare in posizione per riscaldare l'aria.

Sulle R 1221, R 1222, R 1225, R 2381, R 2382, (fig. 1) per l'immissione dell'aria calda, collegare il tubo mandata d'aria verso il basso sul tubo G (aria riscaldata dallo scarico).

Posizione estate (tubo sul tubo F).

Sulla R 1224 l'aspirazione d'aria riscaldata è automatica.

In ogni caso, è tassativo tornare in posizione ESTATE quando la temperatura ambiente si stabilizza sopra + 10° (+ 50°F.).

- A dado a farfalla
- B coperchio
- C elemento filtrante
- D corpo del filtro

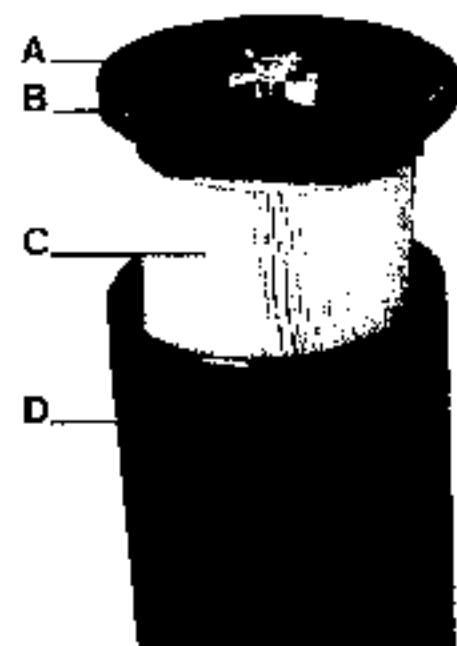



### Freni

Verificare spesso il livello del liquido freni nel serbatoio (sulle vetture con guida a destra il serbatoio **A** è collocato sotto la ruota di scorta). Se si nota una mancanza di liquido sarà necessario procedere ad un controllo della tenuta dell'impianto freni. Il livello non deve mai scendere al di sotto del riferimento «minimo»: il foro della messa all'aria libera non deve essere otturato. E' tassativo impiegare del liquido freni conforme alla norma SAE J 1703 o SAE 70 R3 e omologato dai nostri servizi tecnici.

Se si riscontra un'anomalia di frenatura: elasticità al pedale, corsa eccessiva del pedale, una ruota eccessivamente calda, rivolgersi ad un'Organizzata Renault.

Fare controllare ugualmente ogni tanto le condizioni delle canalizzazioni (tubi flessibili delle ruote anteriori). Non si metta a repentaglio la propria sicurezza.

### Freno a mano

Per alcuni equipaggiamenti con freni posteriori autoregolabili, non si dovrà regolare il freno a mano all'infuori degli interventi per riparazione. La leva deve percorrere da 13 a 16 scatti per ottenere la frenata.



### Raffreddamento

Il circuito di raffreddamento viene riempito con una miscela che garantisce una protezione contro il gelo fino a  $-23^{\circ}\text{C}$  ( $-9^{\circ}\text{F}$ ) e per i paesi di freddo intenso la protezione è portata fino a  $-40^{\circ}\text{C}$  ( $-40^{\circ}\text{F}$ ). Per temperature più basse di quelle indicate rivolgersi ad un'Organizzata Renault.

Controllare a freddo il livello del liquido nel vaso di espansione **C** che porta due riferimenti «maxi» **D** e «mini» **E**.

Il livello controllato a freddo deve trovarsi fra questi due riferimenti.

**Nel caso d'una aggiunta di liquido di raffreddamento, utilizzare un liquido omologato dai Servizi Tecnici RENAULT: è tassativo utilizzare un prodotto che risponda a delle specifiche molto particolari.**

(Per il vuotamento ed il lavaggio del circuito: vedi "GARANZIA E MANUTENZIONE")



**"Scegliete dalla nostra selezione gli equipaggiamenti ed accessori che desiderate dare in dotazione nella Vostra vettura"**

Autoradio  
Mensole  
Antenne  
Appoggiatesta  
Scatola delle lampadine  
Ganci di traino  
Stabilizzatori  
Portabagagli  
Tappeto antifurto  
Ruote sport  
Fari

Cinture di sicurezza posteriori  
Bavette parafranghi  
Schermo di calandra  
Bacchette di protezione scocca  
**Prodotti di manutenzione**  
Shampooing auto  
Smacchiatore catrame  
Polish  
Olio antigrippante  
Lubrificante al silicone  
Bombola di vernice



# RENAULT boutique

**"Non trascurate la manutenzione della Vostra vettura"**

### **Lavaggio**

Evitare di lavare la Vostra vettura in pieno sole o quando gela.

Per lo shampooing: utilizzare i prodotti selezionati dai nostri servizi tecnici.

Dopo lo shampooing, effettuare un lavaggio abbondante con acqua.

Asciugare con pelle di camoscio.

### **Cromature**

D'inverno oppure in riva al mare, le cromature si proteggono spalmando un prodotto grasso.

Rinnovatele utilizzando i prodotti selezionati dai nostri servizi tecnici.

### **Vernice**

Il riferimento della vernice d'origine è indicata nel cofano motore.

Come per i Vostri accessori, lo specialista RENAULT - BOUTIQUE farà da guida nella Vostra scelta dei prodotti omologati per ogni Vostra necessità nelle operazioni di manutenzione.

## Pneumatici - Ruote

La pressione di gonfiaggio dei pneumatici deve essere controllata al minimo una volta al mese (pneumatici freddi). Non si tenga conto delle pressioni superiori che sarebbero raggiunte con tempo caldo o dopo un percorso a velocità sostenuta. La ruota di scorta deve essere gonfiata alla stessa pressione delle ruote posteriori.

Pressioni di gonfiaggio in bar o kg/cm. per i pneumatici selezionati dai nostri servizi tecnici		Pressioni di base		Pressioni a pieno carico o percorso su autostrada	
veicoli	Dimensioni	ANT.	POST.	ANT.	POST.
R 1221	135 SR 13	1,7 (24 psi)	1,9 (27 psi)	1,9 (27 psi)	2,1 (30 psi)
R 1222	145 SR 13	1,7 (24 psi)	1,9 (27 psi)	1,8 (26 psi)	2,0 (28 psi)
R 1225	145 SR 13	1,6 (23 psi)	1,9 (27 psi)	1,7 (24 psi)	2,0 (28 psi)
R 2381	145 SR 13	1,7 (24 psi)	1,9 (27 psi)	1,9 (27 psi)	2,3 (32 psi)
R 2382	145 SR 13	1,7 (24 psi)	1,9 (27 psi)	1,8 (26 psi)	2,2 (31 psi)
R 1222 (Equipaggiamento speciale «piste»)	145 SR 13	1,7 (24 psi)	2,0 (28 psi)	1,7 (24 psi)	2,0 (28 psi)

**Sicurezza pneumatici:** vedi «Consigli importanti» pag. 25.

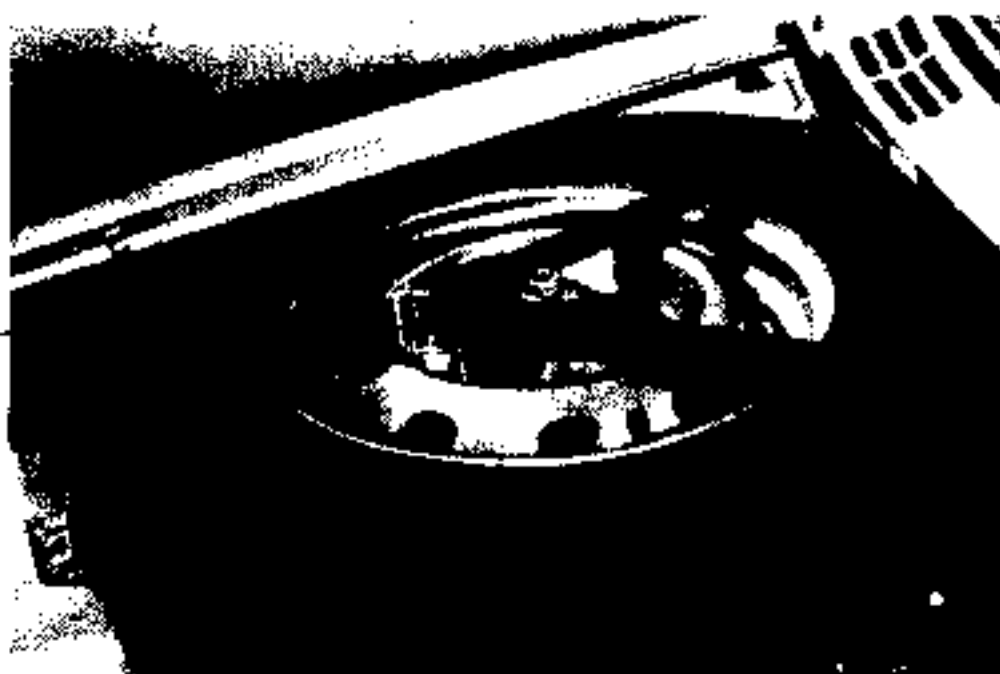

### Sostituzione di ruota

La ruota di scorta, la manovella ed il martinetto si trovano nel compartimento motore.

La ruota di scorta è fissata per mezzo di due cinghie collegate con una fibbia A.

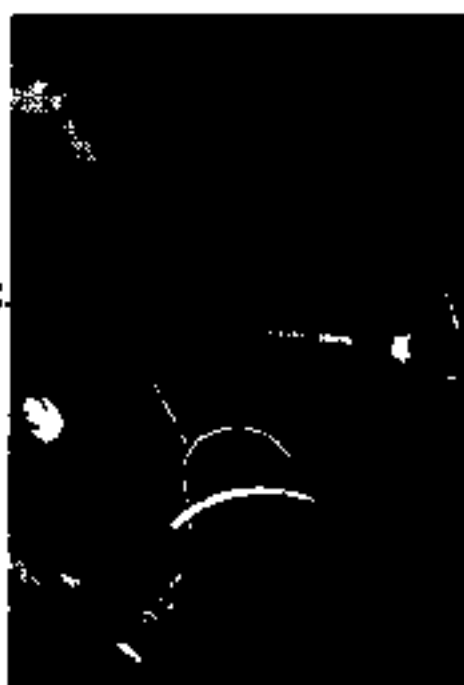

La manovella è fissata da un dado ad alette B sul rinforzo del cofano. Il martinetto è posto sotto la ruota di scorta (per guida a destra, è fissato sul passaruota anteriore sinistro).

Per uscirlo, svitare il dado ad alette C e ribaltare l'asta di fissaggio; quindi tirare il martinetto per uscirlo dal suo supporto.

Per ricollocarlo, ripiegare completamente il martinetto.

Per nessun motivo, il martinetto deve essere utilizzato per il sollevamento del veicolo all'atto d'un intervento sotto il veicolo. E' esclusivamente riservato per la sostituzione di ruota.

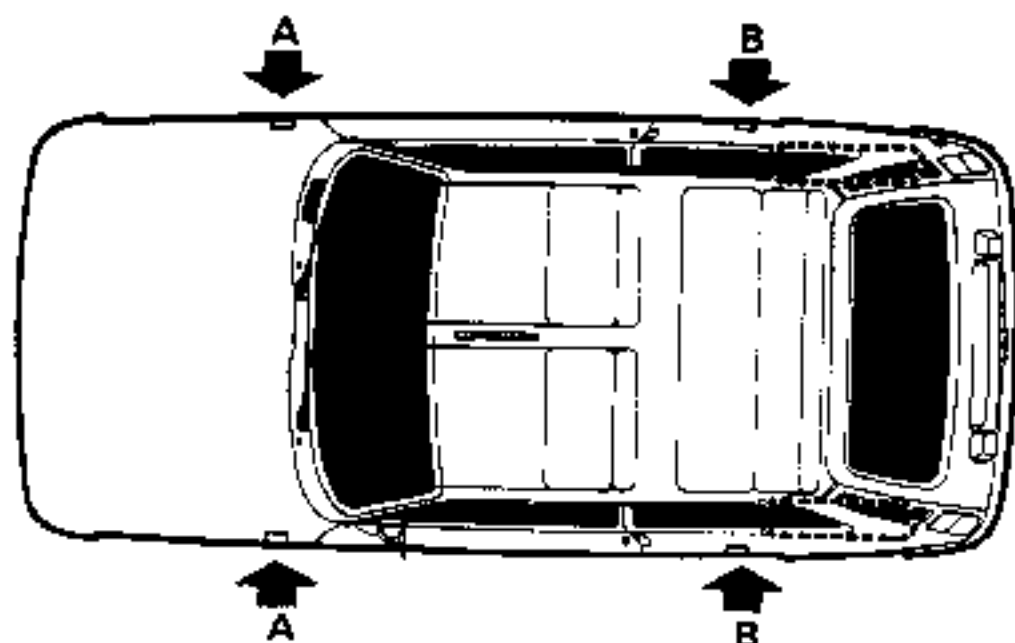

## Sollevamento della vettura

Da ogni lato della vettura, due punti A e B sono predisposti sul longherone per ricevere la testa del martinetto.

Utilizzare il punto piú vicino alla ruota da sollevare.

Per ogni ruota, procedere nel modo seguente:

Tirare il freno a mano, per immobilizzare:

- le ruote anteriori sulla R 1221, R 2381.

- le ruote posteriori sulla R 1222 - R 1224 - R 1225 e R 2382.

Innestare una velocità per immobilizzare le ruote non bloccate dal freno a mano oppure immobilizzare il veicolo.

- Togliere la calotta coprimozzo (all'occorrenza) con la manovella.

- Allentare i dadi della ruota da sostituire con la manovella (senza smontarli).

Disporre la manovella sul dado da bloccare in modo da premere e non tirare verso l'alto.

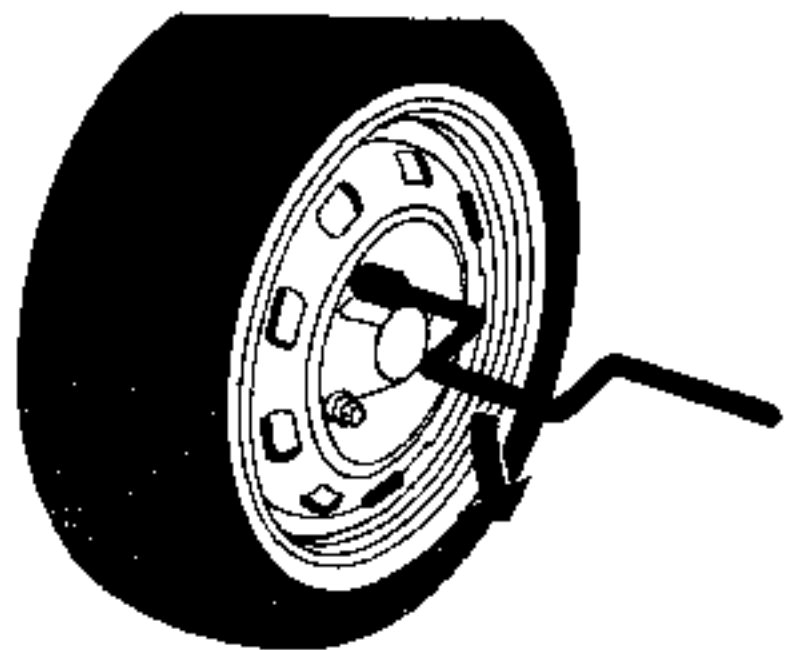



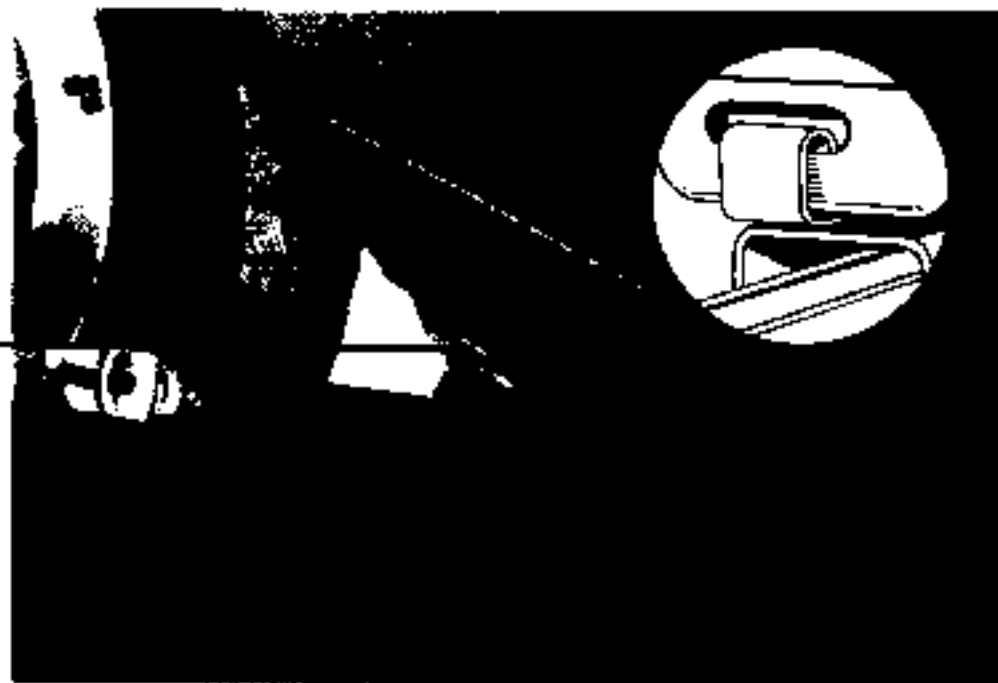

Agganciare la testa del martinetto sul supporto il più vicino della ruota da sollevare.

Accostare il martinetto orizzontalmente per poterlo agganciare al punto di attacco A (la testa del martinetto deve essere orientata in modo che la sua zona a gancio sia rivolta verso l'esterno).

Iniziare avvitando il martinetto a mano per collocare correttamente la sua base (leggermente rientrata sotto il veicolo). Sopra un suolo non stabile, interporre una tavoletta sotto la base del martinetto.

Introdurre la manovella nella forcella del martinetto B. Iniziare, introducendo uno dei perni nell'asola chiusa e sollevare il veicolo di alcuni centimetri per staccarlo dal suolo.

Smontare i dadi con la manovella.

Uscire la ruota forata.

Collocare la ruota in sostituzione.

Disporla sull'asta di fissaggio superiore e centrarla agli altri punti di fissaggio.

Stringere i dadi di fissaggio e abbassare il martinetto.

Quando tutte le ruote posano a terra, stringere a fondo i dadi di fissaggio per mezzo d'una manovella.

Dopo un percorso di alcuni chilometri, controllare il serraggio dei dadi.

Fare controllare le pressioni, riparare al più presto la ruota forata e rimetterla in servizio. Prima di sistemare la ruota di scorta nel cofano, farla gonfiare alla stessa pressione delle ruote posteriori.

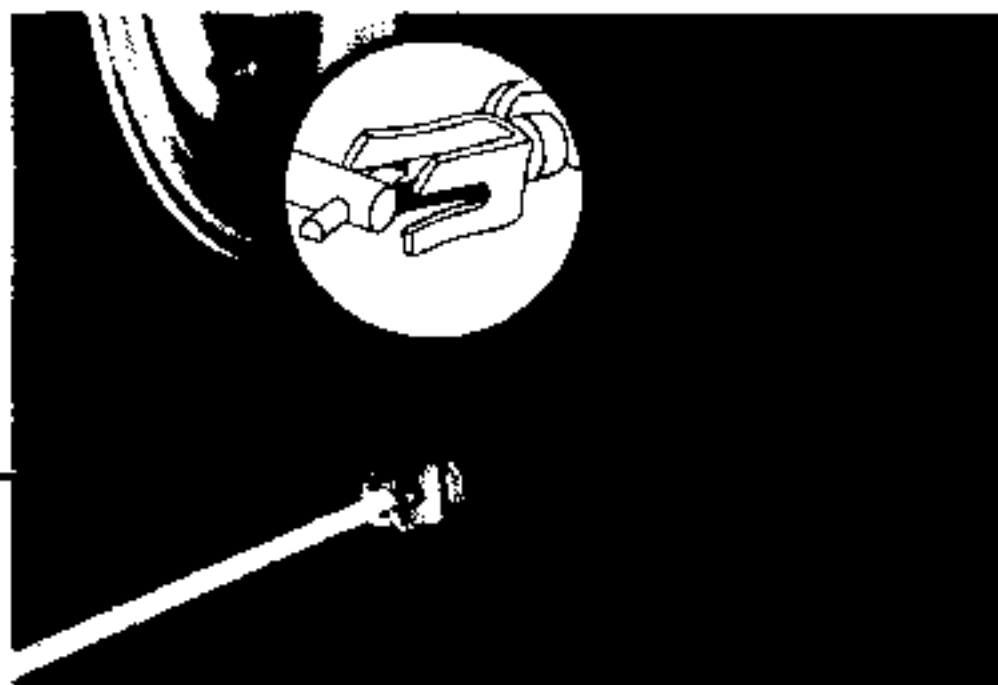

## Sostituzione di una lampadina del fero

Alzare il coperchio del cofano motore.

Disimpegnare la molla **B** dal rispettivo alloggiamento, far ruotare il blocco ottico attorno all'articolazione **I J**.

Per estrarre il blocco ottico, dirigerlo verso il centro del veicolo.

## Riattacco

Introdurre il perno **I** nel foro del supporto **J**, far ruotare il blocco ottico **A** per portare il perno **K** nella tacca del supporto **L** (lato motore).

Mantenere l'insieme agganciando la molla **B** nella tacca **M**.

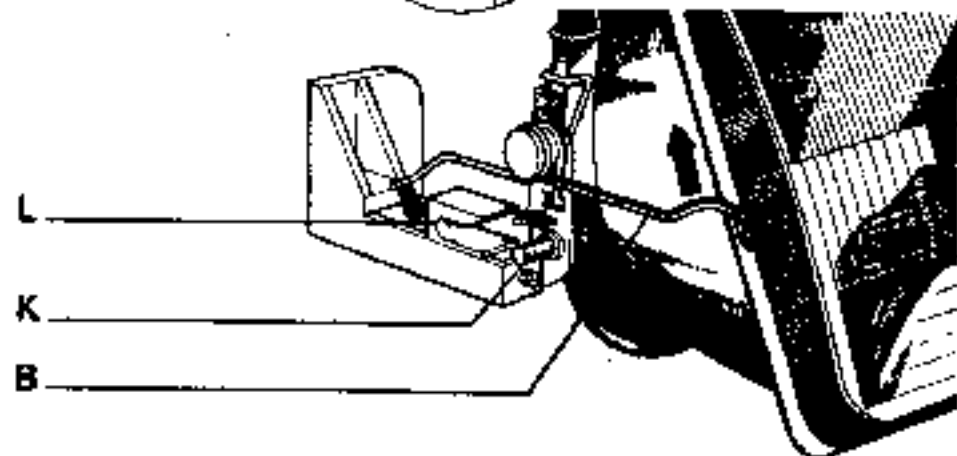
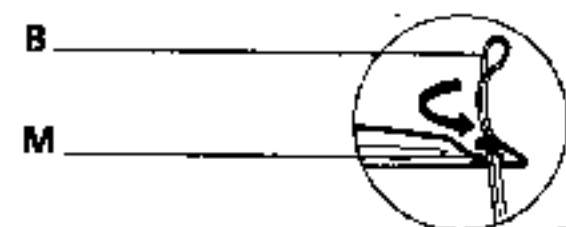
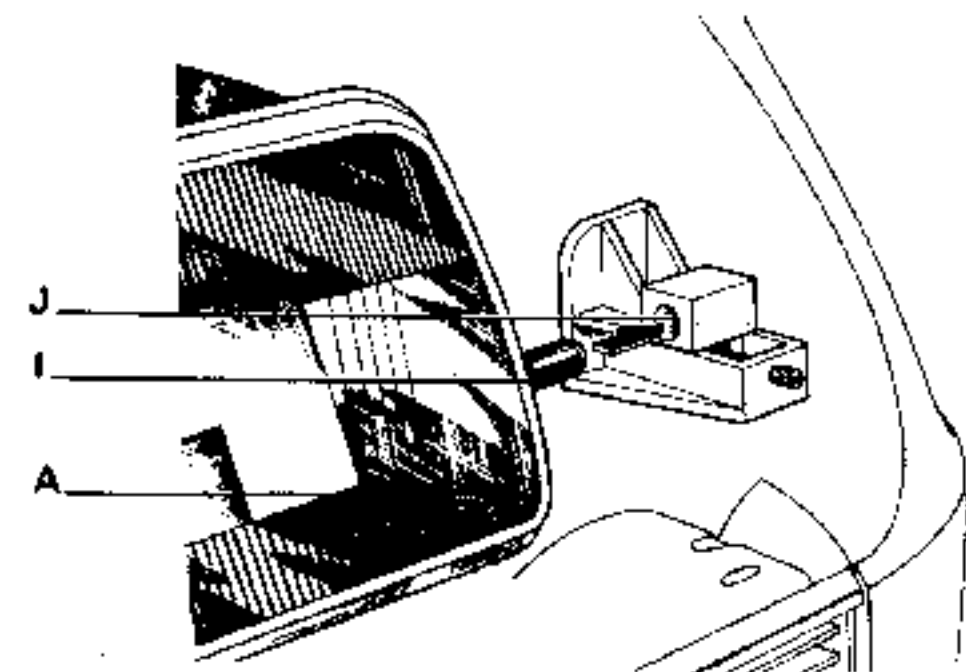



### Sostituzione di una lampadina del faro (seguito)

Staccare il blocco ottico come indicato a pagina 35.

Staccare il connettore **E** e allargare le mollette di fissaggio **D** della lampadina (il collare a scalini fa parte dello zoccolo della lampadina). Sistemare la lampadina nuova, che deve essere ben pulita; sul collare dello zoccolo è presente una spina per l'esatto orientamento della lampadina.

Dopo la sostituzione di una lampadina del faro, è utile farne verificare la regolazione.



Sui fari allo iodio, la lampadina è fissata mediante una molla **N** trattenuta da due tacche.

Al rimontaggio d'una lampadina nuovo, è necessario prendere alcune precauzioni per non toccare il vetro della lampadina; si consiglia di tenere la lampadina dallo zoccolo. Le forme della lampadina e del suo supporto non consentono errori di orientamento al montaggio.



## Registrazione dei fari

La registrazione dei fari si effettua a vettura a vuoto. Il dispositivo «a vuoto - a pieno carico» deve essere registrato in posizione «a vuoto» (vedi qui di seguito).

Collocare la vettura su un'area orizzontale, disposta perpendicolarmente ad un muro ed a una distanza di 8 m (25 ft).

Si accendono le luci abbaglianti. Gli assi dei due fasci luminosi devono essere in parallelo con l'asse della vettura (registrazione della direzione mediante la vite B).

Si accendono le «luci abbaglianti», l'altezza del taglio orizzontale (parte sinistra della superficie illuminata) deve trovarsi ad un'altezza da 10 a 15 cm (4 to 6") inferiore a quella dell'asse dei fari. (Registrazione dell'altezza mediante la vite A). Per una registrazione precisa dei fari, rivolgersi ad un'Organizzata Renault che dispone di apparecchi appropriati (in conformità al codice della strada).



## Fari (registrazione a vuoto - a pieno carico)

La registrazione iniziale (vedi sopra) è corretta, quindi registrare i vostri proiettori a seconda del carico della vettura agendo sulle levette C collocate su ogni faro (colano aperto).

Vettura a vuoto:

levette C spostare verso l'alto.

Vettura a pieno carico:

levette C spostare verso il basso.

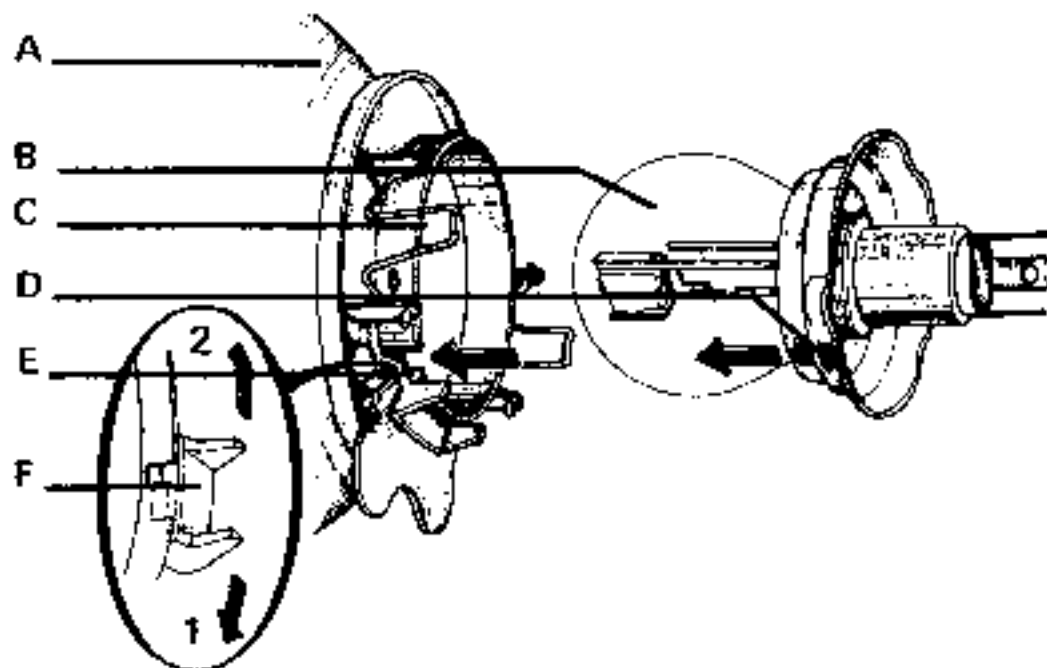

### Fari con rotatore

Su alcuni equipaggiamenti, il blocco ottico è dotato di un rotatore da impiegare nel caso si passi da circolazione a destra a sinistra e viceversa. In tale caso, occorre procedere come per la sostituzione della lampadina: togliere la lampadina, spostare il rotatore (sul supporto della lampadina): verso destra per circolazione a sinistra (2); verso sinistra per circolazione a destra (1) e infine rimontare la lampadina.

- A Blocco ottico
- B Lampadina con zoccolo e collare
- C Grafia
- D Spina della lampadina
- E Tecca (alloggiamento spina della lampadina)
- F Levatta (rotatore)



### Apparecchiatura elettrica (valvoline fusibili)

Nel caso di guasto nel funzionamento dell'impianto elettrico, occorre innanzitutto controllare le condizioni delle valvoline fusibili, assicurarsi ugualmente che le spine di collegamento siano correttamente innestate. Le valvoline fusibili sono in una scatola collocata sotto il cruscotto.

Nel caso di cortocircuito, si può disinnestare facilmente la batteria allentando semplicemente il dado a galletto fissato ad uno dei poli della batteria.

- A Tergicristallo - 8 A
  - B Plafoniera - accendisigari - 8 A
  - C Riscaldamento - 8 A
  - D Luci lampeggianti - 5 A
  - E Riservato per alcuni equipaggiamenti (tergicristallo posteriore)
  - F Interruttore stop, strumentazione, lunotto termico - 15 A
- Alcuni equipaggiamenti sono provvisti di 4 valvoline fusibili supplementari di protezione delle luci abbaglianti e delle luci anabbaglianti.

Dalle valvoline fusibili per ricambio sono state collocate sul coperchio alloggiamento valvoline fusibili.

### Sostituzione di una lampadina anteriore

Togliere la cornice fissata da due viti.

Lampadina lunga: indicatore di direzione (zoccolo con spine)

Lampadina sferica: luce di posizione (zoccolo con spine)

### sostituzione di una lampadina posteriore

Togliere la cornice fissata da tre viti (vedi elenco delle lampadine)

### dei fanalini laterali

(speciale ad alcuni equipaggiamenti)

Il cristallo è fissato mediante due viti. Per togliere la lampadina girarla in senso antiorario per disinnestare l'attacco a baionetta.

### sostituzione di una lampadina della targa

Togliere il coperchio fissato da due viti per accedere alla lampadina (zoccolo con spine).

### d'illuminazione interna

Tirare il globo nell'asse di ruotamento per accedere alla lampadina.

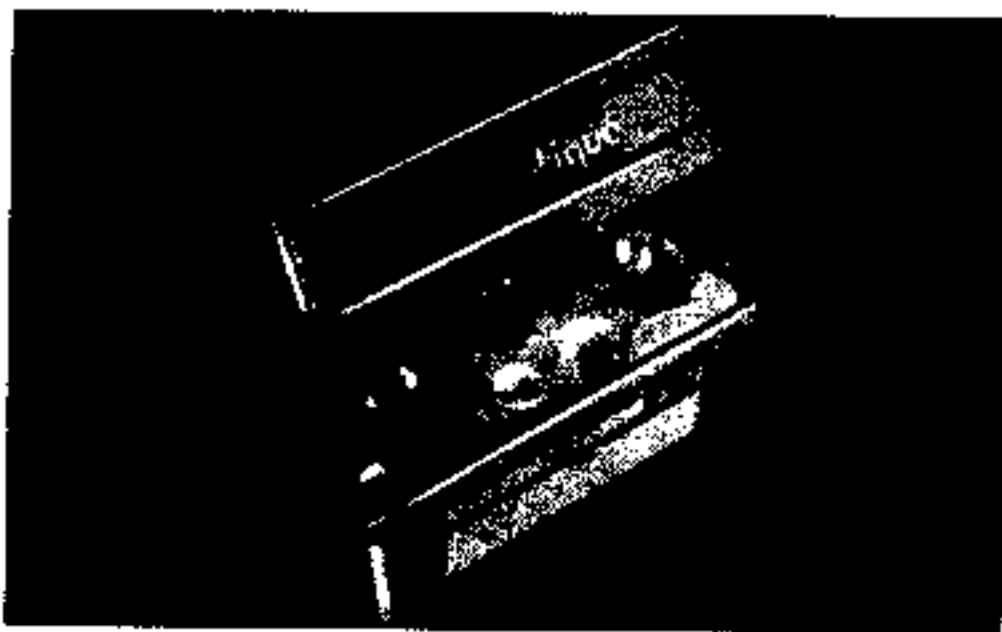

### del quadro della strumentazione

Per accedere alla lampadina: staccare il flessibile del tachimetro all'uscita del cambio; staccare la visiera; allargare mediante un cacciavite le linguette a molla ed estrarre il quadro. Per estrarre la lampadina, girare il tappo supporto della lampadina d'un quarto di giro per disimpegnare le spine e toglierlo, la lampadina è trattenuta nel suo alloggiamento solo da lamelle formanti molla.

### Fari «fendinebbia» o «a lunga portata»

Qualora si desiderasse equipaggiare la vettura con fari supplementari, rivolgersi ad un'Organizzata Renault, in quanto un collegamento inesatto potrebbe provocare danni all'impianto elettrico (cavi, organi ed in particolare l'alternatore e la dinamo) e comportare la perdita della relativa garanzia per questo gruppo.

### Elenco delle lampadine che possono equipaggiare una vettura (12 volt)

- Luci abbaglianti e luci anabbaglianti: lampadina 45 40 W, giallo zoccolo P 45 t 41 (cristallo per alcuni equipaggiamenti).
- Fari allo iodio: 55 60 W tipo H4.
- Luci di posizione anteriori - luce della targa: lampadina 5 W, tipo R 19, zoccolo con spine BA 15 S 19.
- Indicatori di direzione anteriori e posteriori: lampadina 21 W, tipo P 25 1, zoccolo con spine BA 15 S 19.
- Luci laterali per alcuni equipaggiamenti: lampadina 4 W, tipo T 8, zoccolo con spine BA 9 S.
- Fanalini posteriori e stop: lampadina 21,5 W, tipo P 25/2, zoccolo con spine BAY 15 D 9.
- Luci di retromarcia a seconda dei modelli od equipaggiamenti: lampadina 21 W tipo P 25 1 zoccolo con spina BA 15 S 19.
- Illuminazione interna (secondo i modelli): lampadina 5 W, tipo C 11, lunga 11 x 35.
- Sple e illuminazione strumentazione: lampadina 2 W, tipo WT 10 2, senza zoccolo.

Per sicurezza, si dovrà disporre sempre di una scatola di lampadine e di valvoline fusibili per ricambio nella vostra vettura.

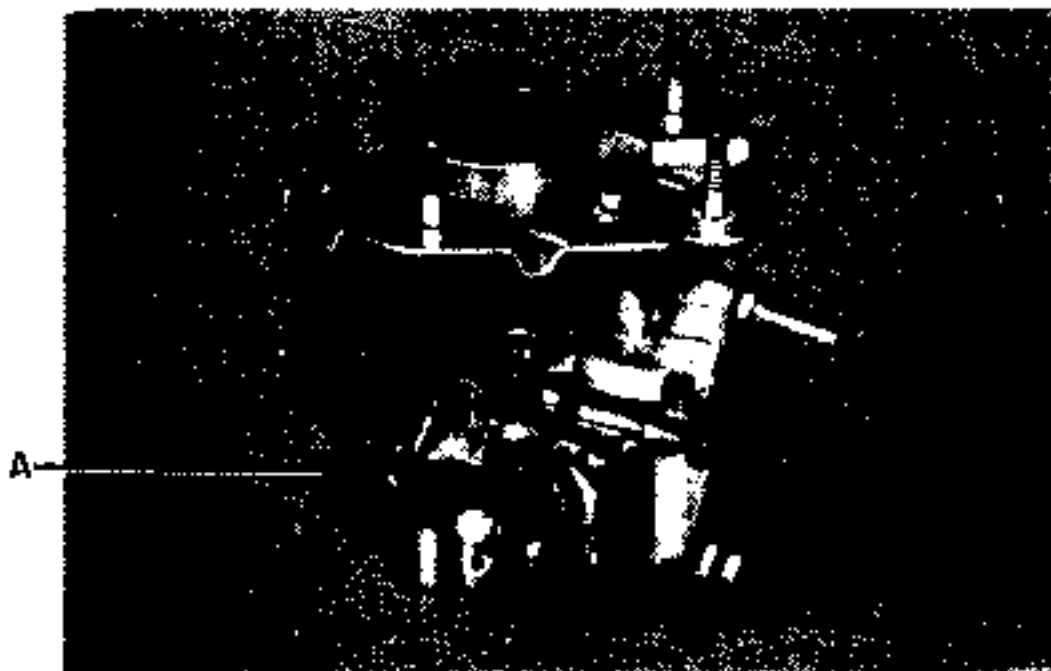

## Carburatore

Le RENAULT 5 tipo R 1221 - R 1222 - R 2381 e R 2382 sono equipaggiate con un carburatore semplice corpo a comando meccanico del parzializzatore di avviamento a freddo SOLEX 32DIS (fig. 1).

Le RENAULT 5 tipo R 1225 sono equipaggiate con un carburatore semplice corpo a comando meccanico del parzializzatore di avviamento a freddo SOLEX 32 SEIA (fig. 2).

Le RENAULT 5 tipo R 1224 sono equipaggiate con un carburatore doppio corpo a comando meccanico del parzializzatore di avviamento a freddo WEBER 32 DIR (fig. 3).

Per una precisa registrazione dei carburatori si devono affidare alla «Diagnosi-Manutenzione» Renault. Tuttavia, in caso di guasto, se il motore si spegne, si può registrare il minimo agendo sulla vite A. Ciò è semplicemente una riparazione di ripiego. Si dovrà il più presto possibile fare registrare il carburatore da un'Organizzata Renault in conformità alle norme vigenti riguardanti l'antirquinamento.

**Nota:** Le viti di registrazione ricoperte d'un cappuccio non devono essere toccate.



## **Anomale di funzionamento**

**Motore:** Se la vettura è tenuta in buone condizioni, non si dovrebbero verificare guasti tanto rilevanti da immobilizzarla per lungo tempo.

**Il motore non parte**

**Il motorino d'avviamento non gira**

Morsetti della batteria lenti o da pulire. Collettori male allacciati. Collegamento a massa allentato.

**Batteria scarica:** fate spingere la vettura ed innestare la seconda marcia, oppure se si dispongono di cavi elettrici predisposti a tale scopo (sono disponibili presso l'Organizzata Renault), utilizzare un po' di energia da una batteria di un'altro veicolo.

Collegare le due batterie mediante dei morsetti sui poli di quest'ultima.

**Attenzione:** polo - con polo - (morsetto con manicotto rosso), polo - con polo (morsetto con manicotto nero o verde).

Azionare il motorino di avviamento: staccare i cavi appena il motore è avviato.

**Il motorino d'avviamento funziona**

Cavi d'accensione staccati o collegati male. Condensazione d'umidità sulle candele, bobina, calotta del distributore d'accensione. Contatti del ruttore sregolati o in cattive condizioni. Dadi fissaggio carburatore allentati. Serbatoio del carburante vuoto. Pompa della benzina guasta.

**Il motore parte: non tiene il minimo**

Getto del minimo otturato. Dadi di fissaggio carburatore allentati.

**Accelerando si arresta**

Getto principale otturato.

**Durante la marcia, il motore perde colpi**

Contatti del ruttore sregolati. Candele in cattive condizioni. Inclinatura sugli isolatori.

**La lancetta dell'indicatore di carica batteria rimane in una delle due zone rosse**

Il guasto non è grave e si può proseguire fino alla Organizzata Renault più vicina.

**Si accende la spia pressione olio**

Occorre fermarsi e controllare il livello dell'olio: se necessario, eseguire il rabbocco. Se il livello è normale e la spia rimane accesa al minimo accelerato, rivolgersi ad un'Organizzata Renault.

**Se si accende la spia temperatura acqua**

Occorre arrestarsi e controllare.

**La cinghia del ventilatore pompa acqua:** deve essere tesa correttamente.

**Il vaso di espansione:** deve contenere del liquido; in caso contrario riempirlo a metà con acqua (tappo avvitato) e fare il pieno del radiatore (chiave per candele) dopo averlo fatto sufficientemente raffreddare al fine di evitare getti di vapore. Dopo avere controllato e corretto questi punti riavviare il motore. Se la spia non rimane accesa, proseguire a debole andatura fino alla Organizzata Renault più vicina, dato che questa riparazione è solo provvisoria.

**Nota:** Nel caso di notevole mancanza d'acqua tenere presente che non si deve assolutamente far il pieno con acqua fredda quando il motore è surriscaldato.

Dopo, qualsiasi riparazione per la quale sia dovuto svuotare anche parzialmente il circuito di raffreddamento, quest'ultimo dovrà essere rifornito con una nuova miscela, convenientemente dosata (vedi a pagina 29).



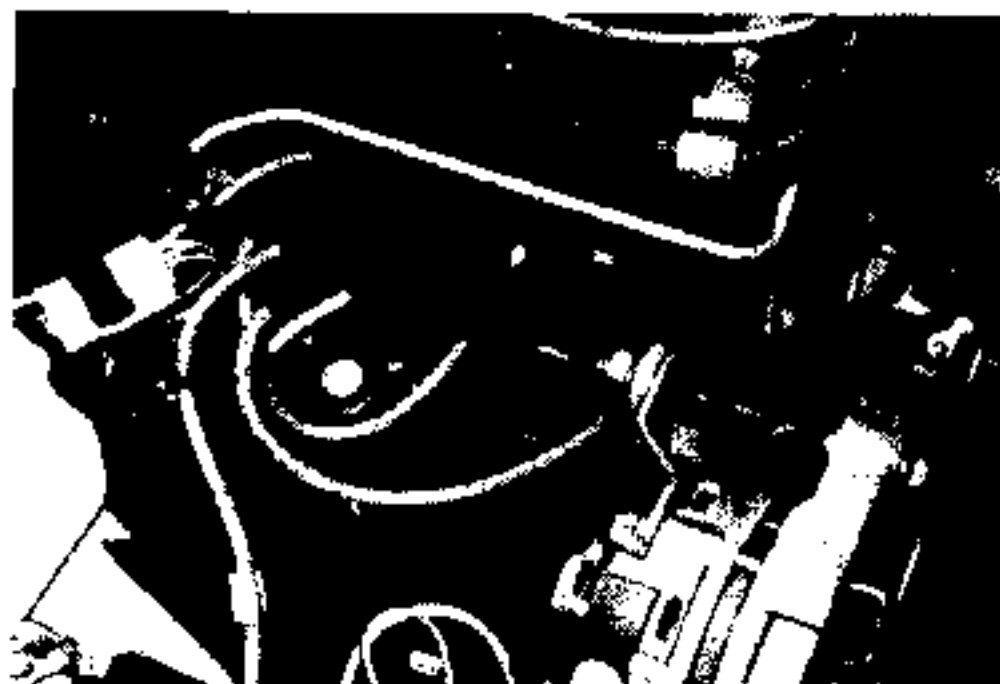

## Collegamento dei fili delle candele

Ordine di accensione:

1-3-4-2

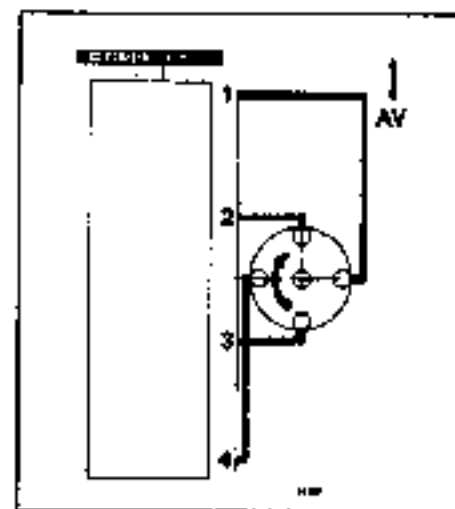

R 1221 - R 2301

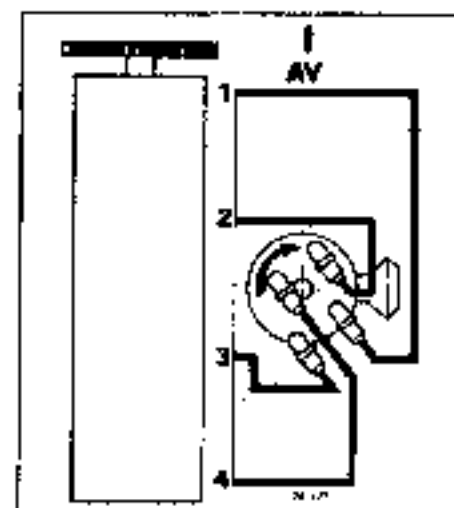

R 1222 - R 1224 - R 1225 - R 2302

## Caratteristiche motore

	R.1221-R.2381	R.1122-R.2382	R.1224	R.1225
Tipo	800	689	810	810-26
Alasaggio	58 mm (2.284")	65 mm (2.559")	73 mm (2.874")	73 mm (2.874")
Corso	80 mm (3.150")	72 mm (2.835")	77 mm (3.031")	77 mm (3.031")
Cilindrata	845 cm <sup>3</sup> (51,56 cu.in)	956 cm <sup>3</sup> (58,34 cu.in)	1289 cm <sup>3</sup> (78,66 cu.in)	1289 cm <sup>3</sup> (78,66 cu.in)
Tasso di compressione	8,1 Solex 32 DIS	9,25/1 Solex 32 DIS	9,5/1 Weber 32 DIR	9,5/1 Solex 32 SEIA
Carburatore	700g nim = 25			
Gioco delle punterie a: freddo a caldo a 50° C (122° F)		Aspir. 0,15 mm (006")	Scarico 0,20 mm (008")	
		0,18 mm (0075")	0,25 mm (0,10")	
Distanza tra i contatti dello splinterogeno (0,4 mm)	Angolo di camma: 57 ± 3° percentuale di Dwell: 63 ± 3%			
Messa a punto dell'anticipo	vedi a pagina 27			
Ordine di accensione	1-3-4-2	1-3-4-2	1-3-4-2	1-3-4-2
Candele	AC for Renault 43 FS AC Renault 42 FS AC 42 FS AC 43 FS Champion L 87 Y Champion L 88 A Champion L 87 Y Champion L 92 Y Marchal 35-1			
Distanza fra gli elettrodi:	0,55 a 0,65 mm (-022 to -026")			

## Capacità

	R 1221 R 2381 2,51* (51,4 US pt) (41,2 Imp pt)	R 1222 - R 1224 R 1225 - 2382 31* (61,4 US pt) (51,4 Imp pt)
Motore		
Meccanismo-differenziale	1,8l (33,4 US pt) (31,4 Imp pt)	1,8l (33,4 US pt) (31,4 Imp pt)
Serbatoio benzina		38l appr (81,2 Imp gal appr)
Impianto del raffreddamento	5,8l (12,14 US pt) (10,14 Imp pt)	6,3l (13,14 US pt) (11 Imp pt)

\* La vettura è equipaggiata con un filtro dell'olio all'atto della sostituzione della cannuccia filtrante ad un cambio dell'olio, aggiungendo Lit 0,25 (1,2 Imp pt).

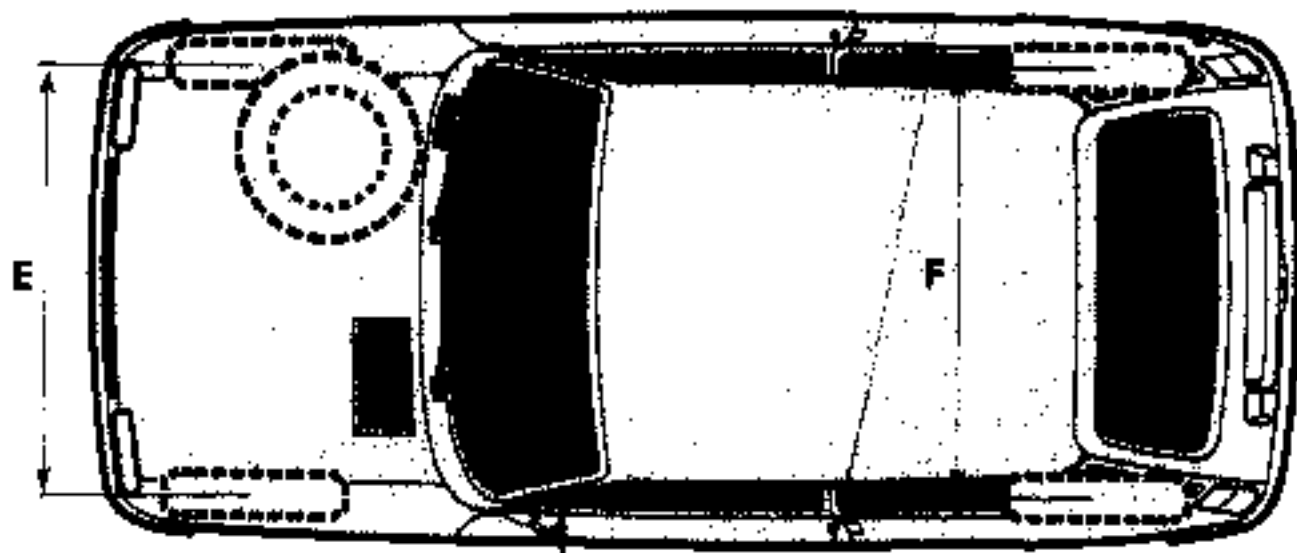
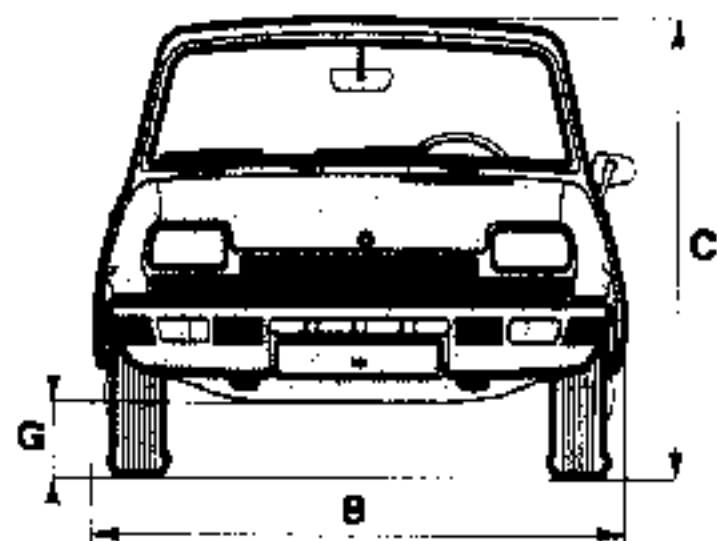
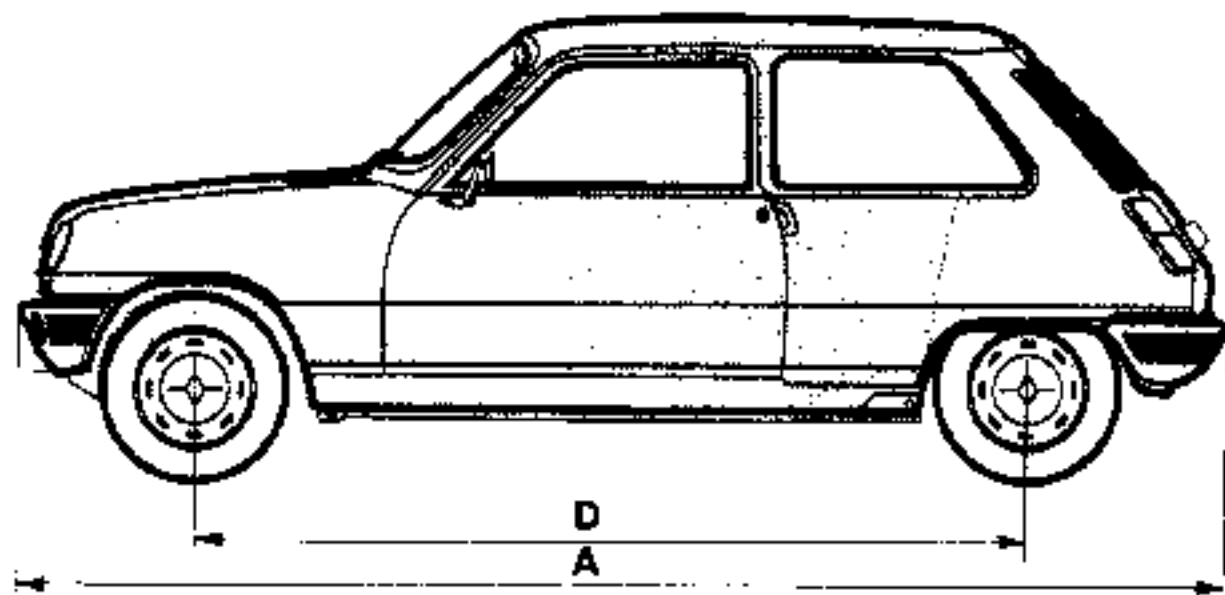

## Caratteristiche generali

### Dimensioni

A Lunghezza totale	3.506 m	(11 ft 5 13/16 in)
B Larghezza totale		
R 1221 - R 1222 - R 2381 - R 2382	1,525 m	(4 ft 11 7/8 in)
R 1224 - R 1225	1,549 m	(5 ft 31/32 in)
C Altezza totale a vuoto	1.400 m	(4 ft 7 1/8 in)
D Passo		
- a sinistra	2.434 m	(8 ft)
- a destra	2.404 m	(7 ft 10 1/2 in)
E Carreggiata anteriore a terra		
R 1221 - R 2381	1,280 m	(4 ft 2 3/8 in)
R 1222 - R 1224 - R 1225 - R 2382	1,268 m	(4 ft 2 11/16 in)
F Carreggiata posteriore a terra		
R 1221 - R 2381	1,240 m	(4 ft 13/16 in)
R 1222 - R 1224 - R 1225 - R 2382	1,244 m	(4 ft 1 in)
G Altezza libera da terra (a pieno carico)	0.130 m	(5 1/8 in)

### Telaio

#### Sterzo a cremagliera

Diámetro di sterzata*		
- esterno pneumatici	9,75 mm	(32 ft 1 27/32 in)
- esterno vetture	10,10 mm	(33 ft 11/64 in)

#### Divergenza ruote anteriori

delle ruote e la parte inferiore del longherone è di 90 mm (3 9/16")

#### Sospensioni

mortizzatori idraulici, barra stabilizzatrice.

Corsa alla leva della frizione 3 a 4 mm (1/8 to 5/32")

#### Freni.

anteriori posteriori

R 1221 Freni a tamburo Freni a tamburo

R 1222  
R 1224 Freni a disco Freni a tamburo  
R 2382  
R 1225

Freno a pedale Idraulico sulle 4 ruote con ripartitore di frenata (assistito con servofreno alle R 1224 e R 1225)

#### Freno a mano

Meccanico

R 1221 - R 2381 sulle ruote anteriori

R 1221  
R 1224  
R 2382  
R 1225 sulle ruote posteriori

## Caratteristiche generali

<b>Pesi</b>	<b>R 1221</b>	<b>R 1222</b>	<b>R 1224</b>	<b>R 2362</b>	<b>R 1225</b>	<b>R 2381</b>
<b>Peso a vuoto in ordine di marcia con guidatore (Tara)</b>	790 kg (1,738 lbs)	810 kg (1,782 lbs)	870 kg (1,914 lbs)			
<b>Peso complessivo a pieno carico</b>	1.060 kg (2,332 lbs)	1.160 kg (2,552 lbs)	1.200 kg (2,640 lbs)			
<b>Peso complessivo a pieno carico e carico rimorchiabile</b>	1.610 kg (3,542 lbs)	1.810 kg (3,762 lbs)	1.900 kg (4,180 lbs)			
<b>Peso totale sull'assale massimo ammesso:</b>						
<b>anteriore:</b>	570 kg (1,254 lbs)	580 kg (1,276 lbs)	600 (1,320 lbs)			
<b>posteriore:</b>	570 kg (1,254 lbs)	600 kg (1,452 lbs)	620 kg (1,364 lbs)			
<b>Carico trainabile con freno</b>	550 kg (1,210 lbs)	650 kg (1,430 lbs)	700 kg (1,694 lbs)			
<b>Veicoli "Svizzera"</b>						
<b>Peso totale in ordine di marcia possibile per avvia- avviamento in una inclinazione di 15%, valida soltanto per i veicoli commercializzati in SVIZZERA</b>	1,320 kg (3,473 lbs)	1,575 kg (3,473 lbs)	1,625 kg (4,156 lbs)	1,575 kg (3,473 lbs)	1,575 kg (3,473 lbs)	1,320 kg (2,910 lbs)
<b>Nel limite di questo peso in ordine di marcia, il peso d'un rimorchio con freno trainato da questo veicolo può raggiungere:</b>	310 kg (683 lbs)	450 kg (992 lbs)	675 kg (1,488 lbs)	450 kg (992 lbs)	440 kg (970 lbs)	310 kg (683 lbs)

Per ogni adattamento, aggancio, traino: rivolgersi ad un'Organizzata RENAULT.

## Impianti elettrici

### Elenco degli organi

- |   |   |   |  |
|---|---|---|--|
| 1 Luce di posizione e luce lampeggiante anteriori di sinistra | 18 Bobina di accensione                     | 44 Scatola valvole fusibili                           | 70 Illuminazione targa d'immatricolazione di destra        |
| 2 Luce di posizione e luce lampeggiante anteriori di destra   | 19 Spinterogeno                             | 52 Interruttore dello stop                            | 71 Tirante del dispositivo di avviamento                   |
| 7 Gruppo ottico luci anabbaglianti / abbaglianti di sinistra  | 20 Pompa lavavetro elettrico                | 53 Contattore antifurto                               | 72 Interruttore luci di retromarcia                        |
| 8 Gruppo ottico luci anabbaglianti / abbaglianti di destra    | 21 Contatto manometrico di pressione d'olio | 54 Illuminazione comandi di riscaldamento             | 73 Massa luci posteriori                                   |
| 9 Avvisatore acustico di sinistra                             | 22 Contatto termico sul radiatore           | 56 Accendisigari                                      | 74 Dispositivo luci lampeggianti                           |
| 10 Avvisatore acustico di destra                              | 23 Contatto termico su testata              | 57 Alimentazione autoradio                            | 75 Interruttore comando ventilatore riscaldamento          |
| 11 Regolatore   | 26 Piastrina tergitristallo                 | 58 Comando tergitristallo-lavavetro                   | 76 Reostato illuminazione quadro strumentazione            |
| 12 Alternatore  | 27 Indicatore livello liquido di freno      | 59 Apparecchio comando delle luci                     | 77 Collegamento con presa diagnosi                         |
| 13 Massa di sinistra  | 28 Elettroventilatore di riscaldamento      | 60 Invertitore luci e lampeggiante                    | 78 Motonno tergilunotto posteriore                         |
| 14 Massa di destra  | 29 Quadro strumentazione                    | 62 Plafoniera   | 79 Pompa lavalunotto posteriore                            |
| 15 Motorino di avviamento                                     | 30 Connettore n. 1 quadro strumentazione    | 64 Freno a mano                                       | 81 Blocco raccordo fascio fili posteriori                  |
| 16 Batteria   | 31 Connettore n. 2 quadro strumentazione    | 65 Reostato controllo livello benzina                 | 100 Massa rinforzo pannello laterale anteriore di sinistra |
| 17 Elettroventilatore di raffreddamento                       | 34 Interruttore segnalazione pericolo       | 66 Lunotto posteriore sbrinante                       | 101 Massa su fissaggio serbatoio                           |
|   | 35 Interruttore lunotto termico             | 67 Illuminazione targa d'immatricolazione di sinistra | 102 Massa fissaggio regolatore                             |
|   | 36 Resistenza supplementare                 | 68 Complessivo luci posteriori di sinistra            |  |
|   | 40 Contatto battuta porta sinistra          | 69 Complessivo luci posteriori di destra              |  |
|   | 41 Contatto battuta porta destra            |   |  |

## Elenco dei fasci fili

- A fascio anteriore
- B fascio posteriore
- K fascio teleavviatore positivo e negativo

## Identificazione dei fili

Ogni filo è segnato con un numero seguito da lettere che indicano il colore del filo e del manicotto all'occorrenza, di un numero per il diametro e d'un terzo numero che indica l'organo collegato

### Colore dei fili e dei manicotti

Beige	: Bc	Marrone	: M
Bianco	: Bc	Nero	: N
Blu	: B	Rosso	: R
Cristallo	: C	Salmone	: S
Grigio	: G	Verde	: V
Giallo	: J	Arancione	: Or

### Diametri dei conduttori

Riferimento	mm	Riferimento
1	9/10	19
2	12/10	16
3	16/10	14
4	20/10	12
5	25/10	10
6	30/10	9

**Esempio:** filo 10 B e 1 20

riferimento 10  
colore del filo BC  
colore del manicotto B  
diametro 1  
Si tratta di un filo n° 10 di colore bianco con manicotto di colore blu con un diametro di 9/10 di mm (riferimento n° 19) collegato sull'organo n° 20.







## Identificazione

**Tipo del veicolo, numero della serie del tipo, numero di fabbricazione, numero del motore:** Queste informazioni costituiscono l'identità della Vostra vettura; se Vi recate all'estero, al valico della frontiera, possono esserVi richieste per verifica dalla Dogana. Dovranno anche essere menzionate nella Vostra corrispondenza e quando si passano ordini. Le targhette di identificazione si trovano nel cofano motore:

### A Targhetta ovale

- 1 Tipo del veicolo
- 2 Caratteristiche particolari del veicolo
- 3 Numero di equipaggiamento
- 4 Opzioni "a catena"
- 5 Numero di fabbricazione
- 8 Anno del modello (per alcuni paesi).

### C Targhetta motore

- 10 Tipo del motore
- 11 Indice del motore
- 12 Numero del motore.

### b Targhetta a losanga

- 7 Tipo del veicolo
- 8 Numero della serie del tipo (per alcuni paesi, questo numero è menzionato su di una targhetta rettangolare).
- 9 Anno del modello (le due ultime cifre)

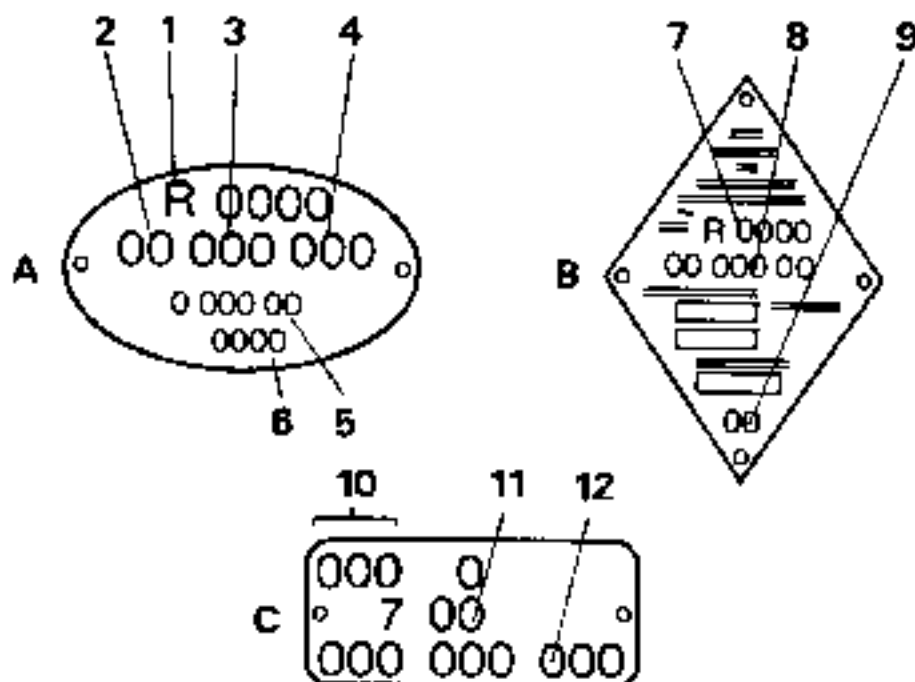

In caso di informazioni tecniche supplementari occorrenti concernenti la vettura, rivolgersi all'Organizzata Renault.

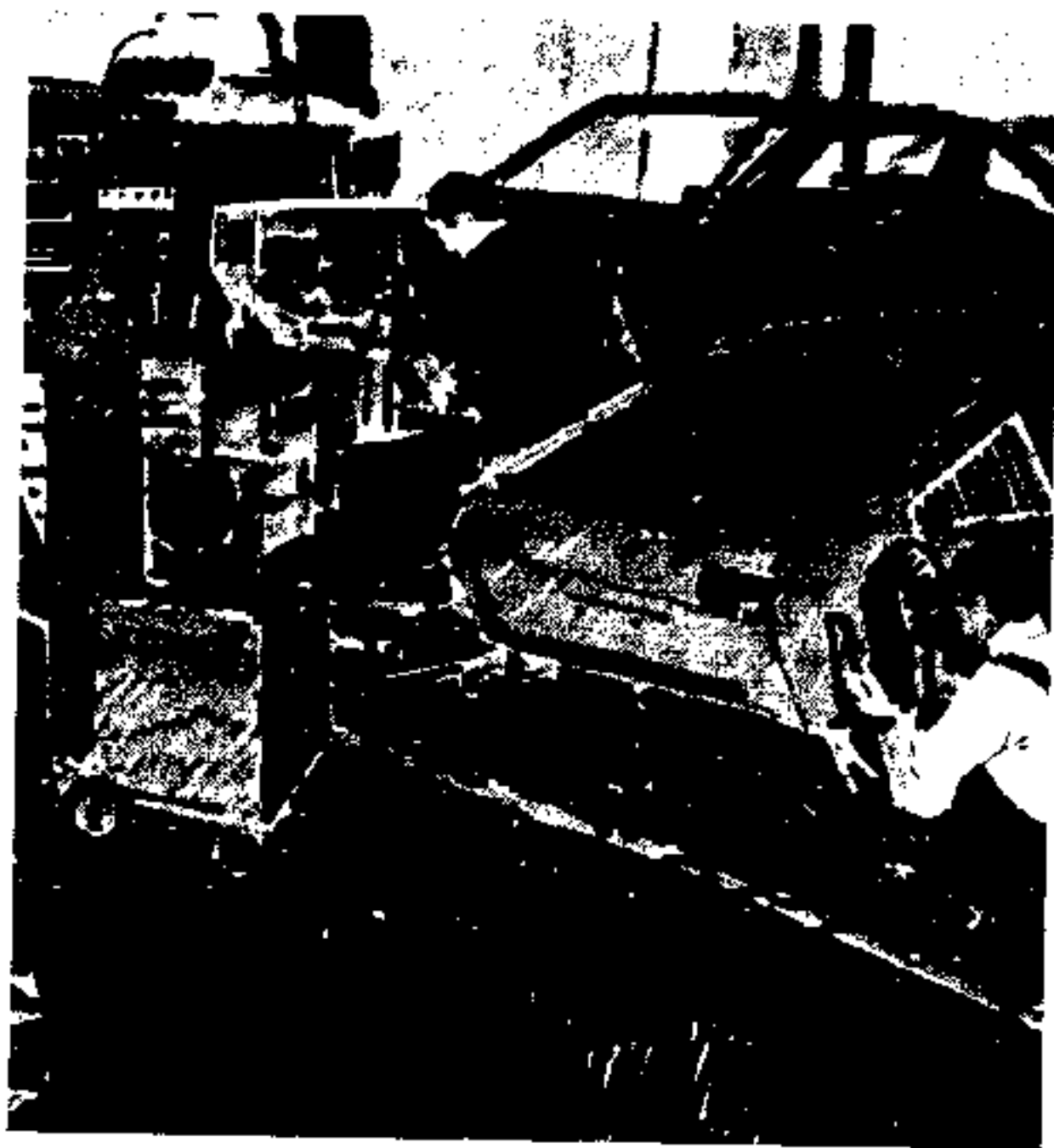

## La rete Renault

Più di 14 000 Organizzate Renault ripartite nel mondo intero sono qualificate per effettuare applicando le nostre norme di fabbricazione e di riparazione, con delle parti di ricambio originali Renault ed un'attrezzatura consigliata, tutti i lavori che riguardano :

- la manutenzione
- il servizio rapido
- la meccanica
- l'elettricità
- la carrozzeria
- la verniciatura

nonché il montaggio d'accessori e d'equipaggiamenti. Ogni officina che interviene sul Vostro veicolo, dalle tariffe sono state stabilite in precedenza : si potrà averne conoscenza su semplice richiesta.

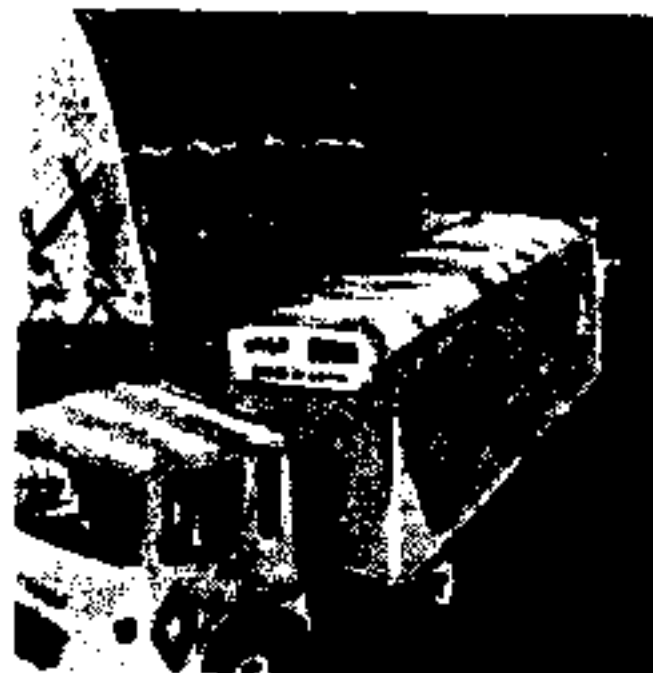

## Parti di ricambio Renault nel mondo intero

*Questo veicolo è conforme a tutti i regolamenti vigenti nel paese di vendita. Ogni modifica, aggiunta o sostituzione di parti originali Renault, con delle parti di origine diversa, rischia di rendere il veicolo non conforme ai regolamenti di sicurezza, d'antipolluzione, e di rumorosità previsti, principalmente, dal codice della strada, e di conseguenza espone il proprietario di questo veicolo così modificato ad eventuali procedimenti penali.*



*Inoltre, il costruttore è svicolato da ogni responsabilità e la sua garanzia rifiutata, quando sono state effettuate sul veicolo delle sostituzioni di parti originali Renault, con delle parti di una diversa origine. Tutte le parti del Vostro veicolo, sono state studiate, concepite e fabbricate con lo stesso scrupolo di qualità, per aumentare la Vostra sicurezza e fornire ogni soddisfazione.*

*Per tutti i seguenti componenti:*

- l'impianto freni
- l'illuminazione
- la segnalazione
- il dispositivo di scarico
- il comando dello sterzo
- il motore
- gli equipaggiamenti del motore
- la carrozzeria, i meccanismi, le ruote ed i pneumatici
- o tutti gli equipaggiamenti esterni ed interni.

*la menzione «Parti garantite originali» su ogni fattura di riparazione è sicurezza di conformità.*

*In fine, la garanzia del costruttore è valida per sei mesi coprendo ogni difetto di particolari organi «Sostituzione-Standard» commercializzati dalla rete RENAULT.*

---

Il costruttore si riserva di apportare alla sua produzione le modifiche che potrebbe giudicare opportune. Quindi, questo «libretto uso e manutenzione» non può essere preso come specificazione tipo dei modelli della gamma Renault 5.  
Riproduzione o traduzione anche parziale, vietata senza previa autorizzazione scritta della Régie Nationale des Usines Renault (92100 Billancourt) n° 371.  
Printed in France by Arts Graphiques D M C Mulhouse

---

77 01 447 041  
ME 371 77 07 78  
Édition italienne





**RENAULT 5 ALPINE**

---

The Manufacturer reserves the right to carry out any modifications he wishes to his products. Consequently this handbook cannot be considered to be a type specification for the RENAULT 5 Alpine model.

Der Hersteller behält sich vor, an seinen Erzeugnissen Änderungen, vorzunehmen. Demzufolge kann diese Betriebsanleitung nicht als bindende Typenbeschreibung der Fahrzeuge RENAULT 5 ALPINE angesehen werden.

De constructeur behoudt zich het recht voor tijdens de productie wijzigingen aan te brengen, die hij nodig acht. Dientengevolge kan dit instructieboekje niet worden beschouwd als een definitieve specificatie van de Renault 5 Alpine.

Il costruttore si riserva di apportare alla sua produzione le modifiche che terrà opportune. Di conseguenza, questo libretto "uso e manutenzione" non può essere preso come specificazione tipo della RENAULT 5 Alpine.

---

# RENAULT 5 ALPINE

The Renault 5 Alpine type R1223 is a "SPORTS" version of the RENAULT 5 range.

It is derived from models dealt with in the basic Handbook but differs essentially in respect of its high powered engine and special mechanical layout which makes it a real sports vehicle. This Additive deals only with the special features appertaining to this model.

Refer to the basic Handbook NE. 371 for all information dealing with the controls and periodic maintenance.

As far as driving technique is concerned, it is similar to any other RENAULT 5, however, it should be borne in mind that this is a high performance vehicle and any driver without the necessary experience must allow himself time to adapt to the performance available.

Der RENAULT 5 ALPINE, Typ R 1223, ist eine "SPORTLICHE" Version des RENAULT 5.

Durch seinen Hochleistungsmotor sowie seine spezielle mechanische Konzeption ist der RENAULT 5 ALPINE ein echter Sportwagen.

In vorliegendem Nachtrag werden nur die besonderen Merkmale dieses Fahrzeugtyps behandelt. Alle weiteren Angaben im Hinblick auf Bedienung und Wartung sind der Betriebsanleitung NE 371 zu entnehmen.

Die Fahreigenschaften sind denen der anderen Modelle RENAULT 5 ähnlich. Bedenken Sie jedoch, daß der RENAULT 5 ALPINE eine höhere Leistung bringt und daß ein Fahrer, der nicht an hohe Geschwindigkeiten gewöhnt ist eine gewisse Anpassungszeit benötigt.

De Renault 5 Alpine, type R 1223, is de "SPORT" versie in de R 5 serie.

Deze auto is afgeleid van de andere R 5 modellen die in het basis instructieboekje beschreven zijn. De voornaamste wijzigingen zijn aangebracht aan de motor, die een groter vermogen geeft, en aan het remsysteem en de wielophanging om het gedrag van de auto aan dit grote vermogen aan te passen.

In dit aanvullende instructieboekje worden slechts de afwijkende gegevens behandeld; voor de overige gegevens en het normale onderhoud wordt verwezen naar het basis instructieboekje NE 371.

Het rijden met deze auto wijkt niet veel af van het rijden in andere Renault 5 modellen. Doordat deze auto echter hogere prestaties levert en sneller reageert zal de automobilist, die nog geen ervaring heeft met dit soort auto's, gedurende enige tijd zijn rijstijl moeten aanpassen.

La Renault 5 Alpine tipo R 1223 è una versione "SPORTIVA" della gamma RENAULT 5.

Questa vettura derivata dai modelli trattati nel libretto "Uso e Manutenzione" di base, se ne differenzia essenzialmente con il suo motore ad alte prestazioni e da un concetto meccanico particolare che ne fanno un'autentica vettura sportiva.

Il presente additivo tratta soltanto delle caratteristiche particolari di questo modello. Per l'utilizzazione dei differenti comandi e per la manutenzione corrente, si dovrà riferire al libretto di base NE 371.

Per quanto riguarda la guida, si effettua come su tutti gli altri modelli della RENAULT 5, senza dimenticare tuttavia che le sue prestazioni sono più alte e per un conducente che non è pratico della vettura occorre un periodo di adattamento.



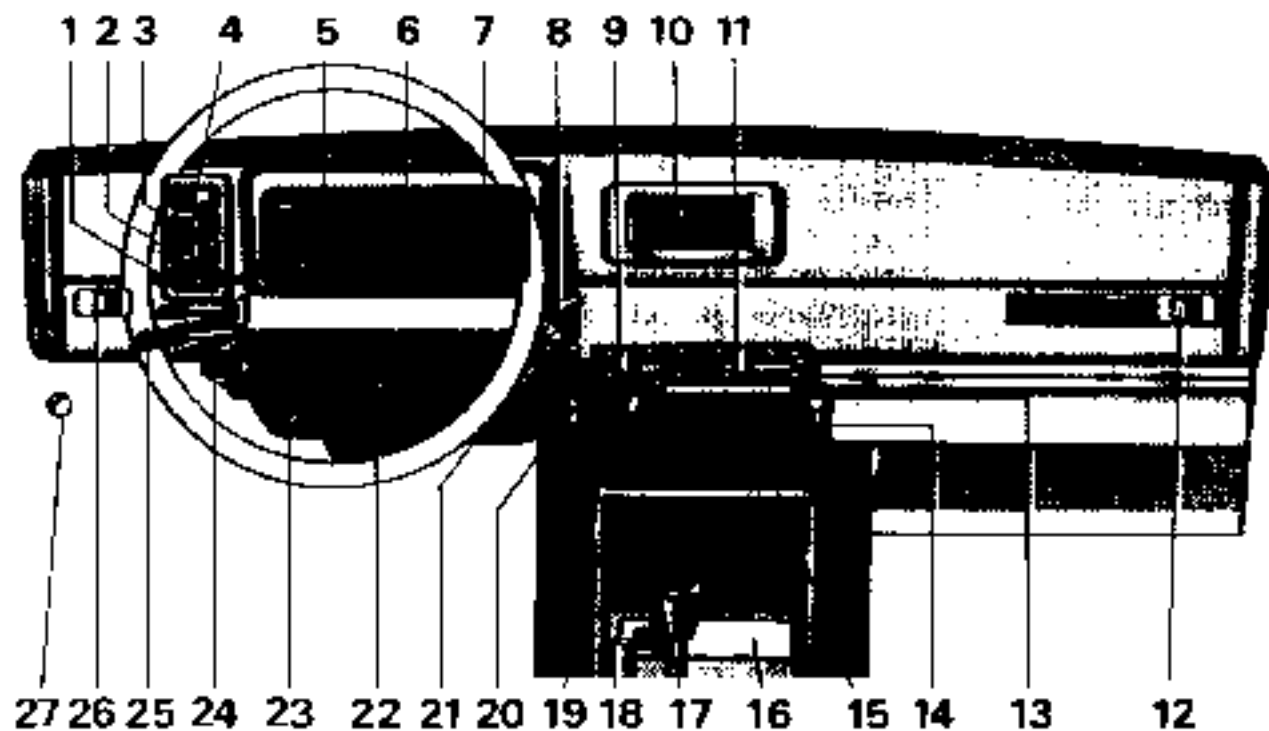

- 1 Rear foglights switch\*
- 2 Heating-ventilating fan switch (2-speed)
- 3 "Hazard" warning lights switch\*
- 4 Rear screen demister switch combined with rear screen washer/wiper
- 5, 6, 7 Instruments
- 8 Windscreen wiper/washer switch
- 9 Heater valve
- 10 Fresh air ventilator
- 11 Heating-ventilating airflow control lever
- 12 R.H. window demister
- 13 Ashtray
- 14 Heating-ventilating air flow direction lever (R.H. side)
- 15 Bonnet release
- 16 Radio location
- 17 Gear lever
- 18 Handbrake lever
- 19 Cigar lighter
- 20 Heating-ventilating airflow direction lever (L.H. side)
- 21 Instrument lighting rheostat
- 22 Direction indicators stalk
- 23 Ignition starter switch
- 24 Front foglights switch
- 25 Lighting switch stalk and horn push
- 26 L.H. window demister
- 27 Choke knob

\* Special for some versions

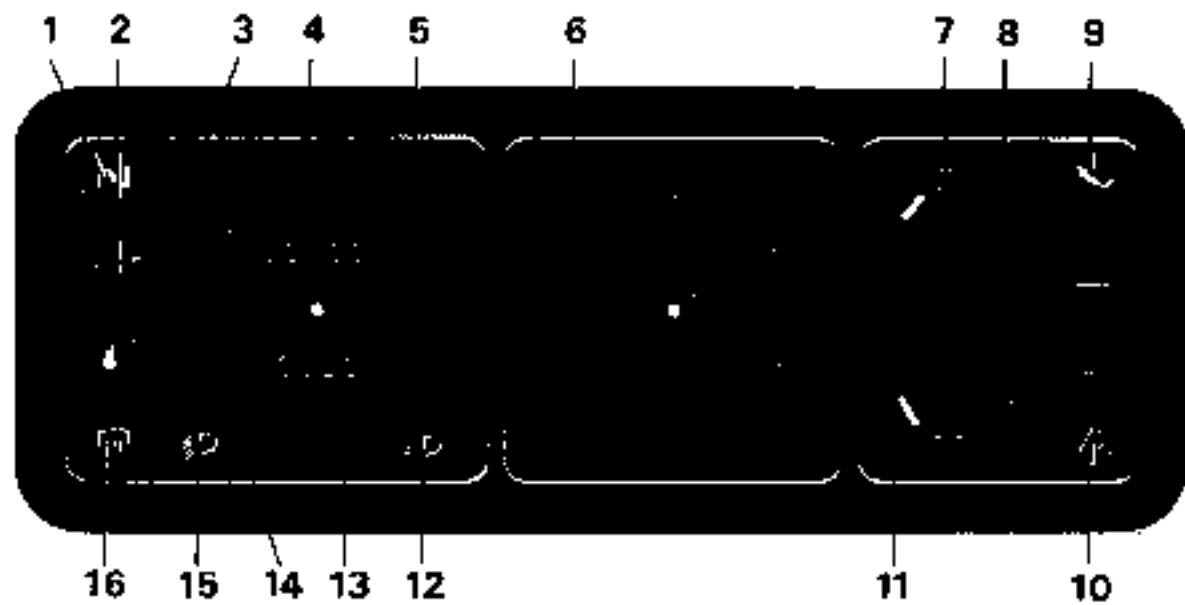

- 1 Choke "on" warning light
- 2 Oil pressure warning light
- 3 Coolant temperature warning light
- 4 Mi-gage recorder
- 5 Speedometer
- 6 Revolution counter
- 7 Direction indicators tell-tale
- 8 Fuel gauge
- 9 Brake circuit pressure drop warning light and handbrake "on" warning light
- 10 "Hazard" warning lights tell-tale\*
- 11 Battery charge indicator
- 12 Headlight "main beams on" warning light
- 13 Trip recorder
- 14 Trip recorder zeroing knob
- 15 Foglights "on" tell-tale
- 16 Rear screen demister "on" warning light

\* Special for some versions

- 1 Schalter für Nebelrückleuchte\*
- 2 Schalter für Heizeblase (zwei Geschwindigkeiten)
- 3 Schalter für Warmblinkanlage\*
- 4 Schalter für Heckscheibenheizung und Heckscheiben-Wisch-Waschanlage
- 5, 6, 7 Kontrollinstrumente
- 8 Schalter für Windschutzscheiben-Wisch-Waschanlage
- 9 Regulierhebel für Wasserumlauf im Warmwasserschleifer
- 10 Luftleitassgriff
- 11 Regulierhebel für Lüftermaß über das Heizgerät
- 12 Luftdüse für Seitenscheibenentfröschung rechts
- 13 Aschenbecher
- 14 Heizung Entfröschung (rechte Fahrzeugseite)
- 15 Entfröschungszug für Motorhaube
- 16 Fach für Autoradio
- 17 Gangschalthebel
- 18 Handbremsehebel
- 19 Zigarrenanzünder
- 20 Heizung Entfröschung (linke Fahrzeugseite)
- 21 Rheostat für Instrumentenbeleuchtung
- 22 Blinkerschalter
- 23 Zünd-Anlauf-Leuchtschloß
- 24 Schalter für Nebelscheinwerfer
- 25 Kombischalter (Licht-Signallicht)
- 26 Luftdüse für Seitenscheibenentfröschung links
- 27 Starterzug

- 1 Schakelaar mistachterlicht
- 2 Schakelaar ventilateur motor (2 snelheden)
- 3 Schakelaar alarmsignaal\*
- 4 Schakelaar achterruitverwarming in combinatie met ruitwasser/sproeier op de achterruit
- 5, 6, 7 Controle instrumenten
- 8 Schakelaar ruitwasser/sproeier op voorruit
- 9 Temperatuur regelknop van de verwarming
- 10 Ventilatorrooster frisse lucht
- 11 Regelknop luchttoevoer
- 12 Verwarming rechter portierruit
- 13 Asbak
- 14 Knop voor richten van de luchttoevoer (rechts)
- 15 Handel voor ontkendelen van motorkap slot
- 16 Ruimte voor autoradio
- 17 Versnellingshendel
- 18 Handremgreep
- 19 Aanzuiker
- 20 Knop voor richten van de luchttoevoer (links)
- 21 Regelbare weerstand voor instrumenten verlichting
- 22 Richtingsaanwijzerschakelaar
- 23 Contact-start schakelaar
- 24 Schakelaar mistlampen
- 25 Zijkon-fotischakelaar
- 26 Verwarming linker portierruit
- 27 Choke knop

- 1 Interruttore del faro fendinebbia posteriore\*
- 2 Interruttore del ventilatore del climatizzatore (a due velocità)
- 3 Interruttore di segnalazione "pericolo"
- 4 Interruttore di sbrinatoria del lunotto posteriore come azione con tergicristallo/lavavetro del lunotto posteriore
- 5, 6, 7 Apparecchi di controllo
- 8 Levetta del tergicristallo/lavavetro del parabrezza
- 9 Comando del riscaldamento
- 10 Awaratore (aria esterna)
- 11 Comando inmissa aria d'aria dal climatizzatore
- 12 Disappannamento cristallo laterale destro
- 13 Posacenere
- 14 Levetta d'orientamento dell'aria dal climatizzatore (lato destro)
- 15 Levetta apertura motore del cofano
- 16 Alloggiamento per apparecchio radio
- 17 Leva del cambio
- 18 Leva del freno a mano
- 19 Accendisigari
- 20 Levetta d'orientamento dell'aria dal climatizzatore (lato sinistro)
- 21 Reostato d'illuminazione
- 22 Levetta degli indicatori di direzione
- 23 Interruttore dell'accensione-avviamento
- 24 Interruttore del faro fendinebbia anteriori
- 25 Levetta d'illuminazione e d'avviamento
- 26 Disappannamento cristallo laterale sinistro
- 27 Comando del climatizzatore di avviamento a freddo (starter)

\* Nur bei bestimmten Fahrzeugausführungen

\* Alleen bij bepaalde uitvoeringen

\* Speciale ad alcuni equipaggiamenti

- 1 Starterkontrolllampe
- 2 Öldruckkontrolllampe
- 3 Kontrolllampe für Kühlmässigkeitstemperatur
- 4 Kilometerzähler
- 5 Geschwindigkeitmesser
- 6 Drehzahlmesser
- 7 Blinkerkontrolllampe
- 8 Kraftstoffvorratsanzeige
- 9 Kontrolllampe für Bremsdruckabfall und Handbremse
- 10 Kontrolllampe für Warmlinkanlage\*
- 11 Batterie-Ladepkontrolle
- 12 Kontrolllampe für Fernlicht
- 13 Tageszähler
- 14 Rückstellknopf für Tageszähler
- 15 Kontrolllampe für Nebelschlewer
- 16 Kontrolllampe für Heckscheibenheizung

\* Nur bei bestimmten Fahrzeugausführungen

- 1 Control lampje choko
- 2 Control lampje olledruk
- 3 Control lampje koelwaterstemperatuur
- 4 Kilometermeter
- 5 Snelheidsmeter
- 6 Toerenmeter
- 7 Control lampje richtingaanwijzers
- 8 Benzineslandmeter
- 9 Control lampje remdrukverlies en handrem
- 10 Control lampje Alarmsignaal \*
- 11 Laadcontrolemeter
- 12 Control lampje grootlicht
- 13 Dagtel
- 14 Terugstellknop voor dagtel
- 15 Control lampje mistlampen
- 16 Control lampje achterruitverwarming

\* Alleen bij bepaalde uitvoeringen

- 1 Spia del climatizzatore di avviamento a freddo (starter)
- 2 Spia pressione olio
- 3 Spia temperatura acqua
- 4 Totalizzatore chilometrico
- 5 Tachimetro
- 6 Contagin
- 7 Spia indicatori di direzione
- 8 Indicatore livello benzina
- 9 Indicatore caduta di pressione del liquido freni e spia freno a mano
- 10 Spia segnalazione "pericolo"
- 11 Indicatore carica batteria
- 12 Spia luci abbaglianti
- 13 Totalizzatore chilometrico parziale
- 14 Manopola di acceleramento del totalizzatore chilometrico parziale
- 15 Spia luci fendinebbia
- 16 Spia di sbrinatoria del lunotto posteriore

\* Speciale ad alcuni equipaggiamenti

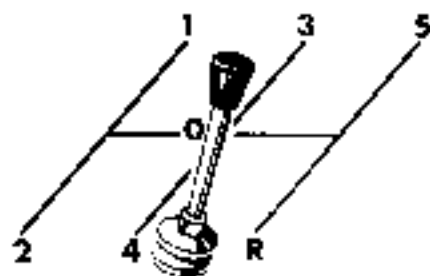
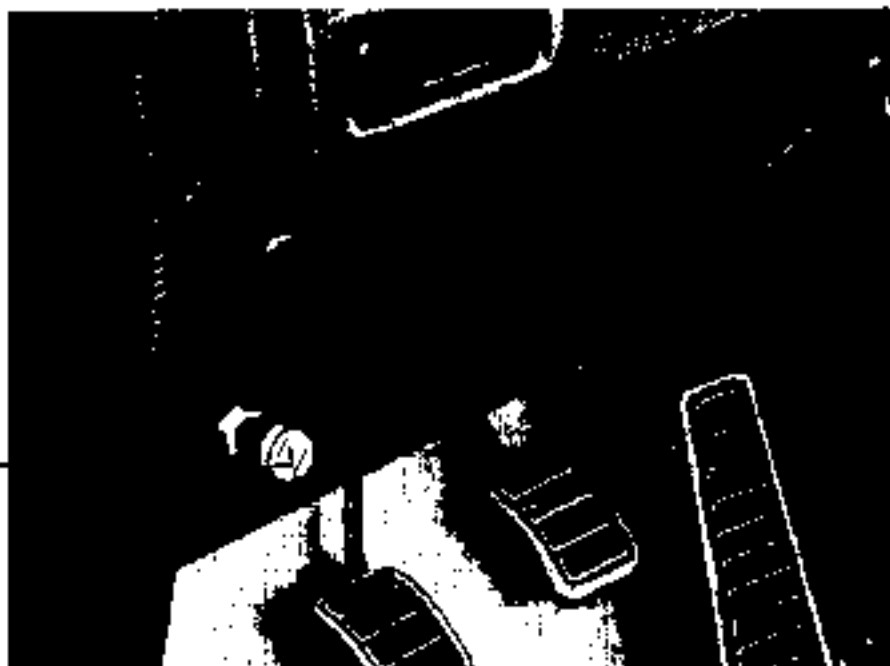

### Gear lever

O neutral

The lever returns automatically to the 3rd-4th speed plane. The reversing lights illuminate as soon as reverse is selected (ignition switched on).

### Gangschalthebel

O Leerlaufstellung

Der Hebel wird durch eine Feder immer in den Schaltweg des 3/4. Ganges gedrückt

Beim Einlegen des Rückwärtsganges leuchten die Rückfahr-Scheinwerfer auf (Zündkontakt eingeschaltet)

### Versnellingshandel

O stand vrij

Het versnellingshandel wordt door een veer in de lijn voor 3e en 4e versnelling gedrukt

De achteruitrijlampen gaan branden zodra de achteruit versnelling is ingeschakeld (toe contact aan)

### Leva del cambio

O folle

Ritorno automatico della leva secondo la linea 3<sup>a</sup>-4<sup>a</sup>

Le luci di retromarcia si accendono appena si innesta la retromarcia (contatto inserito)

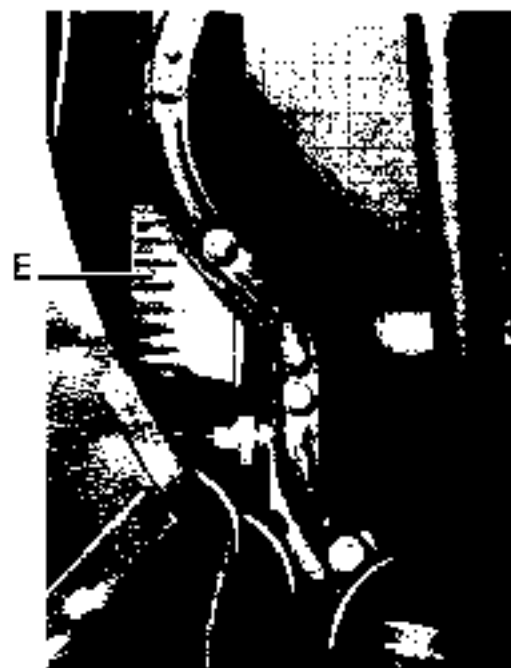
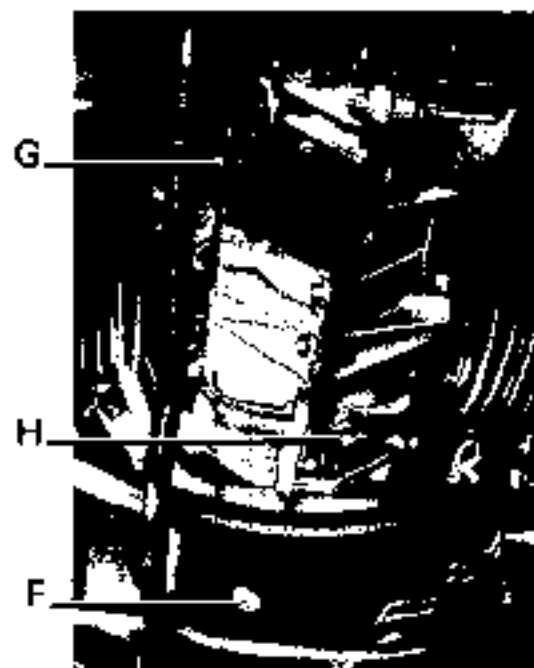
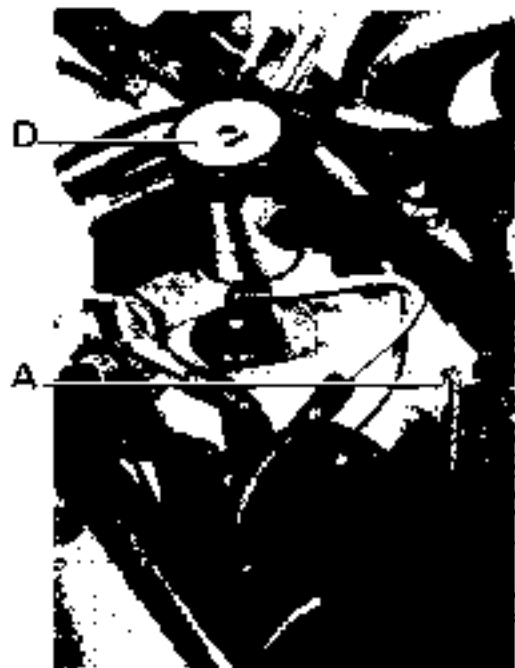
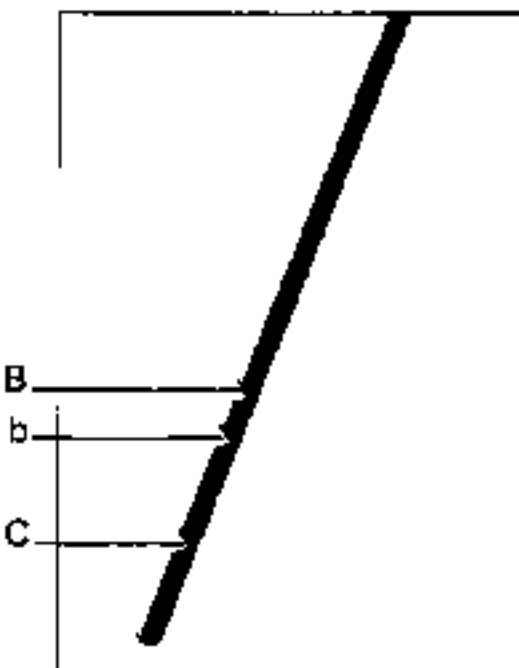

## Starting the engine

**Cold engine:** Pull the choke knob out to its full extent, pressing the accelerator lightly at the same time, release accelerator and operate the starter.

Push the choke knob in as required when engine speed increases. If the engine fails to start, repeat the procedure, pushing the choke knob in one third of its travel.

**Hot engine:** Do not use the choke, operate the starter while pressing the accelerator right down.

## Fuel

Use "Super" grade fuel which corresponds to this grade standard in the country concerned. In FRANCE, "Super" grade fuel has an octane rating in the region of 97 to 99.

The filler cap is in the R.H. rear wing.

## Anlassen des Motors

**Bei kaltem Motor:** Den Starterzug A ganz her ausziehen und dabei etwas Gas geben. Dann das Gaspedal loslassen und den Anlasser betätigen.

Den Starterzug bei steigender Motordrehzahl progressiv zurückschieben und ihn ganz eindrücken, wenn der Motor durchläuft. Ist der Motor nicht eingesprungen, den Starterzug um 1/3 zurückschieben und den Anlaufvorgang wiederholen.

**Bei betriebswarmem Motor:** Den Starterzug nicht herausziehen. Den Anlasser betätigen und dabei Vollgas geben.

## Kraftstoff

Wir empfehlen die Verwendung von Super-Kraftstoff. Die Kraftstoffnormen sind in den einzelnen Ländern verschieden. In der Bundesrepublik Deutschland kann Kraftstoff der Norm DIN 51 603 Super verwendet werden. In Frankreich hat der Superkraftstoff Oktanzahl von 97-99.

Der Entfüllstutzen befindet sich oberhalb des rechten Hinterrades.

## Het starten van de motor

**Koude motor:** Trek de chokeknop A geheel uit terwijl u het gaspedaal iets inruikt. Laat het gaspedaal los en start de motor.

Druk de chokeknop geleidelijk terug naarmate de behoefte van de motor aan de choke afneemt.

Wanneer de motor niet aanslaat, drukt u de chokeknop een derde deel van zijn slag terug en start u opnieuw.

**Warme motor:** Geen choke hoeft u niet druk tijdens het starten van de motor het gaspedaal geheel in.

## Brandstof

Gebruik altijd Super benzine waaraan de kwaliteit moet voldoen aan de normen die aan Super benzine gesteld worden. In Frankrijk heeft Super benzine een octaangetal tussen 97 en 99.

De vulopening bevindt zich bij het rechter achterwiel.

## Avviamento motore

**Motore freddo:** Tirare a fondo il comando parzializzatore di avviamento A premendo il pedale sull'acceleratore, alzare il pedale azionare il motorino di avviamento.

Quando il motore aumenta di regime spingere il tirante a richiesta. Se il motore non si avvia ricominciare l'operazione spingendo il comando del parzializzatore di avviamento d'un terzo della sua corsa.

**Motore caldo:** Non tirare il comando del parzializzatore di avviamento, abbassare a fondo il pedale dell'acceleratore mentre si aziona il motorino di avviamento.

## Carburante

Utilizzare la benzina super che corrisponde a quella definita dalle norme vigenti. In Francia la qualità super corrisponde ad un numero di ottano approssimativo da 97 a 99.

Il bucherone di riempimento è collocato sulla ruota posteriore destra.

## Lubrication

### ENGINE OIL

15 W/40, 20 W/40 or 20 W/50 multigrade oils will normally be used.

Below a temperature of  $-10^{\circ}\text{C}$  ( $+14^{\circ}\text{F}$ ), use a 15 W/40 or 10 W/30 multigrade oil.

In cold countries

Below  $-20^{\circ}\text{C}$  ( $-4^{\circ}\text{F}$ ) use 5 W/20 oil if supplies are available.

A dipstick

B max. level B min. level

C min. level

D engine oil filler cap

E oil filter

F engine oil drain plug

G gearbox oil level and filling stop

H gearbox oil drain plug

### GEARBOX OIL

Use oil which conforms to API GL 5 Standard (SAE 80) or (SAE 75) for extreme cold countries.

## Schmierung

### MOTORÖL

Ab einem Ölwechsel: Mehrbereichsöl 15 W/40, 20 W/40 bzw. 20 W/50 verwenden.

Unter  $-10^{\circ}\text{C}$  ( $+14^{\circ}\text{F}$ ): Mehrbereichsöl 10 W/40 oder 10 W/30 einfüllen.

Länder mit kaltem Klima: Unter  $-20^{\circ}\text{C}$  ( $-4^{\circ}\text{F}$ ) verwenden Sie wenn möglich 5 W/20.

a Ölmeßstab (Motoröl)

b Maximaler Ölstand b - mittlerer Ölstand

c Mindestölstand

d Einfüllöffnung für Motoröl

e Ölfilter

f Abfüllöffnung für Motoröl

g Einfüllöffnung - Ölstand (Getriebeöl)

h Abfüllöffnung für Getriebeöl

### GETRIEBEÖL

Typo d'olier Norm API GL 5 (SAE 80) bzw. (SAE 75) in Ländern mit extrem kaltem Klima einfüllen.

## Smering

### MOTOROLE

Onder normale omstandigheden moet multigrade olie, dikte 15 W/40, 20 W/40 of 20 W/50 worden gebruikt.

Beneder  $-10^{\circ}\text{C}$  ( $+14^{\circ}\text{F}$ ) moet multigrade 15 W/40 of 10 W/30 worden gebruikt.

Koude landen: Beneder  $-20^{\circ}\text{C}$  ( $-4^{\circ}\text{F}$ ) raden wij de dikte 5 W/20 aan indien deze verkrijgbaar is.

A Oliepeil staat

B Max peil, b normale peil

C Minimum peil

D Vullopening motor olie

E Oliefilter

F Afkapping van de motor

G Vulniveauplug voor versnellingsbak

H Oliepeil

H Afkapping voor versnellingsbak-differeentieel

**VERSNELLIINGSBAC-DIFFERENTIEEL**  
Gebruik een smeerolie die voldoet aan de norm API GL 5 (SAE 80) of (SAE 75) voor zeer koude landen.

## Lubrificazione

### OLIO MOTORE

L'olio motore da utilizzare normalmente è di tipo multigrado 15 W/40, 20 W/40 o 20 W/50.

Al di sotto di  $-10^{\circ}\text{C}$  ( $+14^{\circ}\text{F}$ ) utilizzare dell'olio multigrado 15 W/40, 10 W/30.

Nei paesi freddi: a temperature di  $-20^{\circ}\text{C}$  ( $-4^{\circ}\text{F}$ ) si consiglia d'utilizzare un olio 5 W/20.

A astina controlio olio motore

B livello massimo b livello medio

C livello minimo

D riempimento motore

E filtro dell'olio

F tappo scarico olio motore

G tappo dell'olio e riempimento cambio-differenziale

H tappo scarico olio cambio-differenziale

### OLIO CAMBIO-DIFFERENZIALE

La lubrificazione deve effettuarsi con l'olio corrispondente alla norma API GL 5 (SAE 80) (SAE 75) nei paesi di freddo intenso.

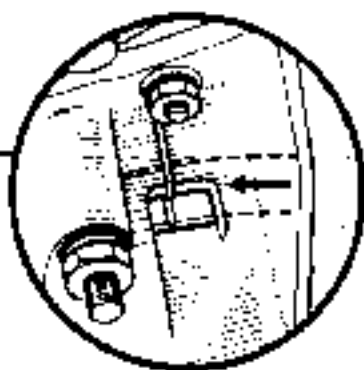

### Ignition advance setting

(vacuum capsule disconnected)

Static:  $0^{\circ} \pm 1^{\circ}$

Engine running at 1050 r.p.m.:  $6^{\circ}$  to  $7^{\circ}$

Above 4500 r.p.m.:  $28^{\circ} \pm 1^{\circ}$

(This adjustment, carried out when the centrifugal advance mechanism is stabilized at its maximum advance, enables the setting made when idling to be double checked).

### Air filter

The condition of the air filter must be checked periodically (see 'Diagnostic Maintenance'). A clogged filter element must be changed otherwise it will have a detrimental effect on fuel consumption and performance.

**Intake air preheating:** A thermostat controls the temperature of the intake air automatically.

### Brakes

Check the level of the brake fluid in the reservoir periodically.

A thorough circuit check must be made if the level is low. The level must never be down to the minimum mark; the air vent must not be blocked. It is essential to use only fluid which conforms to the SAE J 1703 or SAE 70 R3 Standards and which is approved by our Technical Department. (Fluids of different makes and grades should not be mixed). If you notice any braking abnormality: spongy pedal, excessive pedal travel or overheating of a wheel, take your car to a Renault Dealer.

Ask him also to check the condition of the brake lines from time to time (front brake hoses).

Do not take risks with your own safety

### Spare wheel

The spare wheel is housed in the luggage compartment. It is secured by two straps and a hook.

Check the inflation pressure of the spare wheel before fitting it.



### Einstellen des Zündzeitpunktes

(bei abgeklemmter Unterdruckkapsel)

Bei abgestelltem Motor:  $0^{\circ} \pm 1^{\circ}$

Bei mit 1050 U/min laufendem Motor:  $6^{\circ}$  bis  $7^{\circ}$

Bei mit über 4500 U/min laufendem Motor:  $28^{\circ} \pm 1^{\circ}$  (diese Einstellung erfolgt, wenn sich die Fliehkraftverstellung auf ihren maximalen Wert stabilisiert hat und erlaubt die Überprüfung der bei Leerlaufdrehzahl durchgeführten Einstellung).

### Luftfilter

Regelmäßig den Zustand des Luftfilters überprüfen (siehe Kapitel 'Wartungs-Diag-

nose ) Ein verschmutzter Filtereinsatz wirkt sich auf den Kraftstoffverbrauch und die Funktion des Motors aus und muß ausgewechselt werden.

**Vorwärmung der Ansaugluft:** Eine Thermostalvorrichtung schaltet automatisch zwischen Warm- und Kaltluftansaugung

### Bremsen

Den Bremsflüssigkeitsstand im Ausgleichsbehälter regelmäßig überprüfen. Fehlt Flüssigkeit, ist die Dichtigkeit des Bremsystems zu überprüfen. Die Flüssigkeit darf weder die Markierung "Minimum" unter- noch die Markierung "Maximum" überschreiten, das Luftloch im Deckel darf nicht verstopft sein. Verwenden Sie ausschließlich von RENAULT zugelassene Bremsflüssigkeit der Norm SAE J 1703 oder SAE 70 R3. Es kann gefährlich sein, Bremsflüssigkeiten unterschiedlicher Herkunft zu mischen. Stellen Sie Unstimmigkeiten an den Bremsen fest: elastisches Bremspedal, zu großer Pedalweg, anomal erhitzte Radfelgen. Lassen Sie Ihr Fahrzeug in einer RENAULT-Werkstatt überprüfen.

Lassen Sie auch von Zeit zu Zeit den Zustand der vorderen Bremsschläuche und die Stärke der Bremsbeläge kontrollieren. Spielen Sie nicht mit Ihrer Sicherheit!

### Reserverad

Das Reserverad ist im Gepäckraum mit zwei Gurten und einer Klammer befestigt. Nach Montage des Reserverades nicht vergessen, den Reifendruck zu regulieren.

### Afstellen van het ontstekings-tijdstip

(met vacuümslang los)

Bij stilstaande motor: 0° ± 1°

Bij 1050 toeren/min.: 6° tot 7° Bij 4500 toeren/min.: 28° ± 1° (Deze afstelling die bereikt moet worden bij maximumcentrifugaal versnoring, dient om te controleren of de afstelling bij stationair toerental goed is uitgevoerd).

### Het luchtfilter

De staat van het luchtfilter moet regelmatig gecontroleerd worden (zie Diagnose onderhoud). Een vuilfilter element moet vervangen worden aangezien dit zowel het benzineverbruik als het functioneren van de motor nadelig beïnvloedt.

**Voorverwarmen van de lucht:** Een thermostatisch bediende klep regelt de toevoer van warme of koude lucht.

### Remmen

Controleer regelmatig het peil van de remvloeistof in het reservoir.

Indien het peil zakt, moet u het remsysteem op lekkage laten controleren. Het peil mag nooit beneden het minimum merkteken komen, het ontluchtingsgaatje in de dop moet open zijn. Gebruik uitsluitend remvloeistof die voldoet aan de norm SAE J 1703 of SAE 70 R 3 en die door Renault is goedgekeurd. Het is zeer nadelig remvloeistof van verschillende merken te mengen.

Indien u bij het remmen iets ongewoons opmerkt zoals een verand pedaal, een pedaal dat u abnormaal ver moet intrappen of heel worden van een wiel, dan moet u de auto bij een Renault dealer laten controleren. Laat hem levers van tijd tot tijd de staat van de remleidingen en remlansen controleren. Speel nooit met uw veiligheid.

### Het reservewiel

Dit is met banden in de bagageruimte vastgezet

Wanneer u het reservewiel monteert moet u de band op de correcte spanning brengen

### Registrazione del punto di accensione

(capsula a depressione staccata)

Arresto del motore: 0° ± 1°

Motore funzionante a 1050 g/min.: 6° a 7°

Oltre a 4500 g/min.: 28° ± 1° (questa registrazione si effettua quando la curva dell'anticipo centrifugo è stabilizzata al suo massimo, ciò consente di verificare la registrazione corretta realizzata al minimo)

### Filtro dell'aria

Le condizioni del filtro dell'aria devono essere controllate periodicamente (vedi Diagnosi-Manutenzione). Un elemento filtrante intasato deve essere sostituito a causa della relativa repercussione sul consumo di benzina ed il funzionamento del motore.

**Riscaldamento dell'aria:** un dispositivo termostatico regola automaticamente l'immissione d'aria riscaldata.

### Freni

Verificare periodicamente il livello del liquido freni nel serbatoio.

Ogni insufficienza del liquido implica una verifica della tenuta. Il livello non deve mai abbassarsi al riferimento minimo, il foro di messa all'aria aperta non deve essere ostruito. È tassativo utilizzare un liquido freni soddisfacente alla norma SAE J 1703 o SAE 70 R3 e omologato dai nostri servizi tecnici (È altamente nocivo miscelare liquidi d'origine differente.) Se si nota un'anomalia in frenata: elasticità al pedale, corsa eccessiva del pedale, ruota riscaldata in modo anormale, rivolgersi ad un'Organizzata Renault.

Fare verificare ugualmente ogni tanto le condizioni delle canalizzazioni (flessibili delle ruote anteriori). Non si deve mettere a repentaglio la propria sicurezza.

### Ruota di scorta

È collocata nel vano portabagagli; è fissata mediante due cinghie ed un gancio. Quando la ruota di scorta è messa in servizio, far controllare la sua pressione di gonfiaggio.

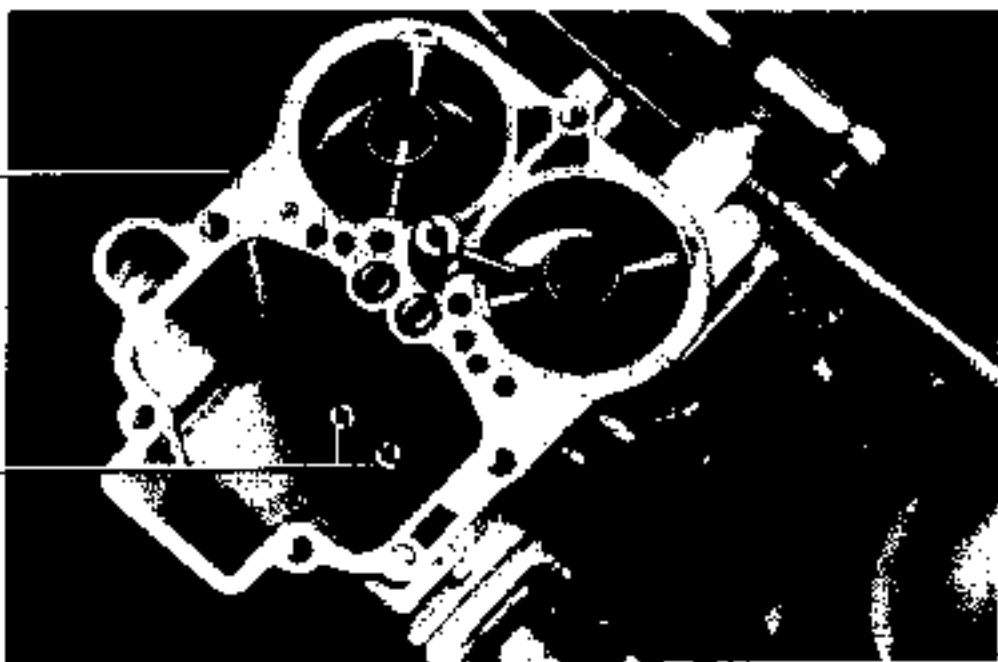
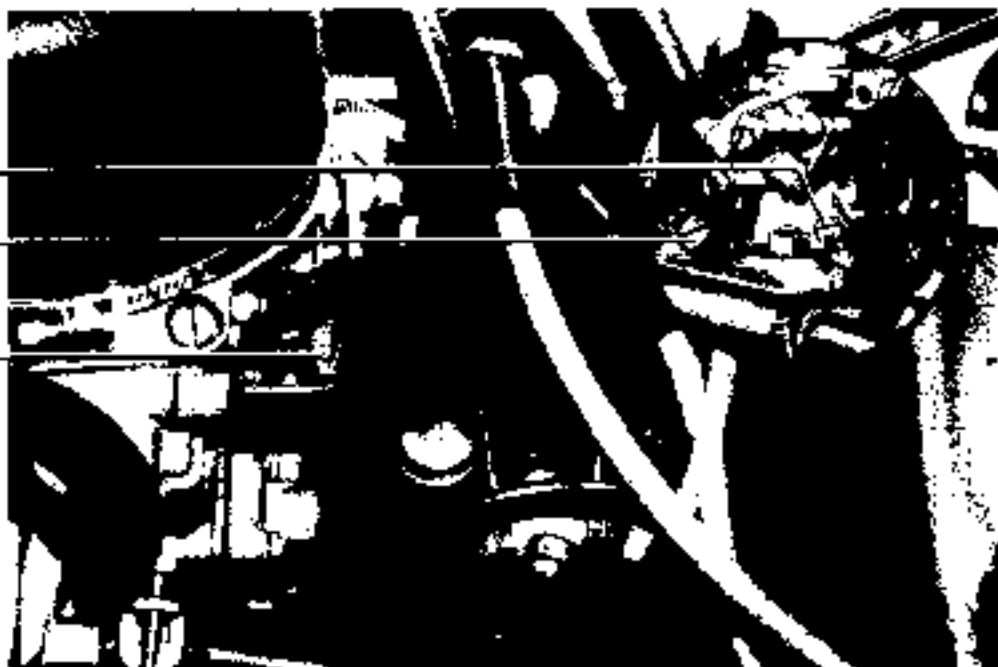

### Carburettor

The dual barrel WEBER 32 DIF carburettor has a manual choke. When the engine is at normal running temperature and idling, the idling speed should be 1050 r.p.m.  $\pm$  25.

The precision adjustment of this carburettor should be carried out by Renault "Diagnostic-Maintenance". However, in the event of an incident where your engine tends to stall, you may adjust the idling speed by turning throttle screw **A**.

The above is purely a temporary measure. You should have the carburettor re-adjusted by a Renault Dealer at the earliest opportunity in order to conform to current anti-pollution standards.

**Note:** Adjusting screws covered with a cap must not be touched.

### Vergaser

Registervergaser WEBER 32 DIF mit handbetätigter Kaltstartvorrichtung (Starterzug) Leerlaufdrehzahl bei warmem Motor: 1050 U/min  $\pm$  25.

Die korrekte Einstellung des Vergasers wird im Rahmen der RENAULT-Wartungs-Diagnose vorgenommen. Im Falle einer Betriebsstörung können Sie jedoch den Leerlauf mittels Schraube **A** nachstellen.

Diese Einstellung ist jedoch nur provisorischer Natur. Um den gesetzlichen Bestimmungen im Hinblick auf das Abgasverhalten zu entsprechen, müssen Sie den Vergaser baldmöglichst in einer RENAULT-Werkstatt neu einstellen lassen.

**Note:** Schrauben, die mit einer Schutzkappe versehen sind, dürfen keinesfalls verstellt werden.

### Carburateur

De dubbele WEBER 32 DIF carburateur heeft een handbediende choke.

Wanneer de motor op bedrijfstemperatuur is, moet het stationair toerental 1050  $\pm$  25 toeren/min. bedragen.

Het nauwkeurig afstellen van de carburateur moet op het Diagnose station van een Renault dealer worden uitgevoerd.

Indien de motor echter door een storing afstaat kunt u met stelschroef **A** het stationair toerental afstellen.

Dit is echter slechts een noodmaatregel. Laat de carburateur zo snel mogelijk door een Renault dealer afstellen zodat de auto voldoet aan de eisen op het gebied van luchtverontreiniging.

**N.B.:** De stelschroeven die met een plastic dopje zijn afgesloten mogen niet worden vordraaid.

### Carburatore

Il carburatore doppio corpo WEBER 32 DIF è con parzializzatore di avviamento (starter) a comando manuale.

Il motore essendo caldo e funzionante al minimo, il regime del minimo deve essere di: 1050  $\pm$  25 g/min.

La registrazione precisa del carburatore deve essere affidata al "Diagnosti-Manutenzione" Renault. Tuttavia, in caso d'anomalia, se il regime del motore si abbassi occorre agire sulla vite **A** per regolare il minimo.

Questa riparazione è soltanto per ripiego. Si dovrà al più presto fare registrare il carburatore da un Organizzata Renault in conformità alle norme vigenti riguardanti l'anti-polluzione.

**Note:** Le viti di regolazione ricoperte da un cappuccio non devono essere toccate.

## SPECIFICATION OF THE RENAULT 5 ALPINE Type R1223

### WEIGHT

Front	495 kg (1091 lbs)
Rear	355 kg (783 lbs)
Total	850 kg (1874 lbs)
Max. permissible axle loading	
Front	640 kg (1411 lbs)
Rear	650 kg (1433 lbs)
Max. permissible all-up weight	1250 kg (2756 lbs)
Max. permissible total train weight*	1875 kg (4134 lbs)
(loaded vehicle + loaded trailer)	
Within the limit of the above, the vehicle may tow a trailer weighing:	
— without trailer braking	425 kg (937 lbs)
— with trailer braking	675 kg (1488 lbs)
Permissible trailer bar downweight on rear axle	50 kg (110 lbs)
(The trailer bar downweight must not cause the maximum permissible rear axle loading to be exceeded).	
* Starting off on an incline of 12% (1 in 8.3)	

### DIMENSIONS

Overall length A	3,555m (11ft 8in.)
Overall width B	1,525m (5ft 0in.)
Overall height (unladen)	1,395m (4ft 7in.)
Wheelbase D	
L.H. side	2,442m (8ft 0in.)
R.H. side	2,412m (7ft 11in.)
Front track on ground E	1,294m (4ft 3in.)
Rear track on ground F	1,254m (4ft 1in.)
Ground clearance Iaden	0,120m (4 3/4in.)

### FLUID CAPACITIES

Engine	3 litres (5 1/4 Imp. pts.)**
Gearbox	1.7 litres (3 Imp. pts.)
Fuel tank	38 litres (8.4 Imp. gals.) approx.
Cooling system	6.3 litres (11 Imp. pts.)
** 0.25 litre (1/2 Imp. pt.) must be added when the oil filter cartridge is changed	

### CHASSIS

Front axle (unladen)	
Camber angle	0° ± 30'
Castor angle	11° ± 1°
King pin inclination	equal both sides — max. difference 1°
Parallelism	0 to 3 mm (0 to 1/8 in.)
(height of underside of sidemember 90mm less than wheel centre height)	3 mm less than
Rear axle	
Negative camber angle	0 to -1°30'
Parallelism unladen (+ = too-out)	0 to + 2mm (0 to 1/8 in.)

### Suspension

Independent on all wheels. Hydraulic telescopic shock absorbers, torsion bars and anti-roll bars

### Brakes

Front	discs
Min. pad thickness	7 mm (.277 in.)
Rear	drums
Hydraulically operated footbrake on all 4 wheels with brake limiter and servo assistance	
Handbrake; mechanical on rear wheels	
Handbrake adjustment	8 notches
Rack and pinion steering; ratio	20 to 1
Turning circle diameter, between kerbs	9.75m (31ft 11in.)
between walls	10.10m (33ft 1in.)

### ROADWHEELS AND TYRES

Roadwheels	5 1/2 J 13 (25 mm (1") offset rim)
Optional aluminium wheels	5 1/2 x 13
Wheelnut tightening torque	5 to 6 m. da N (37 1/2 to 45 lb/ft)
Tyres: Pirelli Cinturato P3	155-70 SR 13
Tyre inflation pressures (cold)	
Front	1.5 bar (22 psi)
Rear and spare wheel	1.9 bar (27 1/2 psi)
Increase pressures by 0.2 bar (3 psi) when fully laden.	

### ENGINE

Type	8
Bore	76 mm (3
Stroke	77 mm (3
Cubic capacity	11
Compression ratio	1
Cylinder head bolts tightening torque	7 m. da N (52 lb
Carburettor	WEBER 32 C
Idling speed	1050 r.p.m.
Rocker arm clearances hot or cold	
Inlet	0,20 mm (
Exhaust	0,25 mm (
Valve timing	
Inlet valve opens	30° B.T.D.
Inlet valve closes	72° A.B.
Exhaust valve opens	72° B.F.
Exhaust valve closes	30° A.T.
Firing order	1
Ignition advance on fly wheel (see page 8)	
Advance curve	R23
Contact points gap	0,14 mm (
Cam angle	57°
Dwell percentage	63°
Spark plugs (taper seat)	CHAMPION I
Electrodes gap	0.65 to 0,7 (0.26 to

### CLUTCH

Single dry plate with ball type thrust pad	
Clearance at lever	1 to (2

### GEARBOX

Type 385	
5 forward speeds	reduction
1st	11 x 42 3,81
2nd	17 x 38 2,23
3rd	23 x 34 2,47
4th	28 x 29 1,03
5th	36 x 31 0,86
Rev	12 x 37 3,08
Final drive	8 x 31 3,87





## TECHNISCHE GEGEVENS VAN DE RENAULT 5 ALPINE, Type R 1223

### GEWICHTEN

Vóóras	495 kg
Achteras	355 kg
Totaal gewicht	850 kg
Max. toelaatbaar gewicht	
vóóras	640 kg
achteras	650 kg
Max. toelaatbaar totaalgewicht	1250 kg
Max. toelaatbaar gewicht auto met aanhangwagen (treingewicht)*	1875 kg
Bevinging houdend met het max. treingewicht, mag het gewicht van de aanhangwagen bedragen:	
- aanhangwagen zonder rem	425 kg
- aanhangwagen met rem	675 kg
Max. druk op de trekhaak	50 kg
(Door deze druk mag de achteras niet overbelast worden)	
* Wegrijden is mogelijk op een helling tot ongeveer	12%

### MATEN

Totale lengte A	3,555 m
Totale breedte B	1,525 m
Totale hoogte, onbelast, C	1,395 m
Wielbasis D links	2,442 m
rechts	2,412 m
Spoorbreedte Voor E	1,294 m
Spoorbreedte Achter F	1,254 m
Grondspeling, belast, G	0,120 m

### INHOUDEN

Motor	3,0 L**
versnellingsbak + Merentriet	1,7 L
Benzinetank	38 L
Koelstelsel	6,3 L

\*\* Wanneer u het olie-liter vervangt meer u 0,25 L extra bijvullen

### CHASSIS

Vóortrein (onbelast)	
Wielvlucht	0° = 30
Langshelling	11° = 1
Max. verschil in KPI tussen links en rechts	1°
Sporing	0 tot 3 mm
(Als de onderzijde van de langsbalk 90 mm onder het hart van het wiel ligt)	
Achterrein	
Negatief wielvlucht	0 tot -1° 30
Sporing onbelast (- = u spoort)	0 tot 1,2 mm
Vering	
Onafhankelijke, zowel voor- als achter	
Hydraulische telescoop schokbrekers	
Torsie staaf vering en stabilisator slang	
Remmen	
voorzijde	schijfremmen
Min. dikte remblokken	7 mm
Achterzijde	trammelremmen
De voorrem werkt hydraulisch op de 4 wielen mer remkrachtvermeerder en servo bekrachtiging via een vacuüm: afkapping op het inlaatspruitstuk.	
Handrem op de achterwielen	
Afstelling van de handrem	8 tanden
Tandhoogte stuurinrichting met overbrengingsverhouding 20:1	
Draairinkel tussen sloopringen	9,75 m
Draairinkel tussen muren	10,10 m

### WIELEN EN BANDEN

Vergmaat	5 1/2 J 12 (uitbouw 25 mm)
Aanhaakoppel voor wielbouts	5 x 6 m, dak
Banden Pirelli Cinturato P3	155/70 SR 13
Als extra: lichtmetalen wielen	5 1/4 x 13
Bandenspanning (koud)	
Voor	1,5 bar
Achter (ook reserveband)	1,9 bar
Hijvolte belasting moet de spanning van de achterbanden 0,2 bar hoger worden.	

### MOTOR

Type	840-25
Boring	76 mm
Slag	77 mm
Clindershoud	139/ cm <sup>3</sup>
Compressie verhouding	10:1
Aanhaakspanning van de cilinderkop bouten	7 m daN
Carburateur	WEBER 32 DFR 58
Stationaire toerental	1050 ± 25 tr/m n
Klepspeling (zowel warm als koud)	
Inlaat kleppen	0,20 mm
Uitlaatkleppen	0,25 mm
Distributie	
Opener inlaatklep (voor ODP)	30°
Sluiten inlaatklep (na ODP)	72°
Opener uitlaatklep (voor ODP)	72°
Sluiten uitlaatklep (na ODP)	90°
Ontstekings volgorde	1-3-4-2
Vaste voorontsteking (zie blz. 4)	
Krommer	9,230/0 84
Contactpunt afstand	0,4 mm
Contacthoek	57 ± 3°
Owiel percentage	63 ± 3%
Bougie (met conische zitting) CHAMPION	BR9Y
Elektrische afstand	0,65 tot 0,75 mm

### KOPPELING

Enkelvoudige ringe plaat koppeling druklager met kogellager  
Vrije slag aan de hefboom van de koppeling 1 tot 3 mm

### VERSNELLINGSBAK

Type 38h		
5 versn.	overbrenging	verhouding
1e	11 x 42	2,818 : 1
2e	17 x 38	2,235 : 1
3e	23 x 34	1,478 : 1
4e	28 x 28	1,036 : 1
5e	36 x 31	1,161 : 1
Achteruit	12 x 37	3,083 : 1
Pignion / kroonwiel	8 x 31	3,875 : 1

## CARATTERISTICHE DELLA RENAULT 5 ALPINE Tipo R 1223

### PESI

Anteriore	495 kg
Posteriore	355 kg
Totale	650 kg
Peso a vuoto in ordine di marcia con conducente (tarax)	675 kg
Peso complessivo a pieno carico	1245 kg
Peso complessivo a pieno carico e carico trainabile*	1875 kg
Peso totale massimo ammesso su l'assele ant.	640 kg
e su l'assele post.	650 kg
Carico trainabile con freno	630 kg
* Avviamento con pendenza di circa	13%

### DIMENSIONI

Lunghezza totale A	3,555 m
Larghezza totale B	1,525 m
Altezza totale a vuoto	1,395 m
Passo D	
a sinistra	2,442 m
a destra	2,412 m
Carreggiata anteriore a terra E	1,294 m
Carreggiata posteriore a terra F	1,254 m
Distanza a terra a pieno carico	0,120 m

### CAPACITA

Motore	3,9 litri**
Mecanismo cambio-differenziale	1,7 litri
Serbatoio della benzina	38,3 litri
Sistema di raffreddamento	6,3 litri
* quando si sostituisce la cartuccia filtrante per lo scarico dell'olio, aggiungere 0,25 litri	

### TELAIO

<b>Avantreno</b> (a vuoto)	
Angolo di campanatura	0° ± 30
Angolo di incidenza	11° ± 1
Angolo di inclinazione del perno fusello	uguali da due lati dell'assale ma 1°
<b>Parallelismo</b>	0 a 3 mm
(Altezza dal disolito del fender interno di 90 mm a quella dell'asse e di ruota)	
<b>Retroreno</b>	
Angolo di campanatura negativa	0 a -1° 30
Parallelismo a vuoto (i = apertura)	0 a -2 mm
<b>Sospensione</b>	
Ruote indipendenti ant. e post.	
Ammortizzatori idraulici telescopici	
Barra di torsione e barre stabilizzatrici	
<b>Impianto freni</b>	
Anteriore	freni a disco
spessore minima delle guarnizioni	7 mm
Posteriore	freni a tamburo
Freno a pedale idraulico sulle 4 ruote con ripartitore di frenata ed assistito con servofreno a depressione su tubi di aspirazione	
Freno a mano meccanico sulle ruote posteriori a registrazione ed freno a mano	4 scati
Sterzo a cremagliera (rapporto)	20:1
Diametro di sterzata fra manopole	9,75 m
tra muli	10,10 m

### RUOTE E PNEUMATICI

Ruote	5 1/2 J 13 (des. 25 mm)
In opzione ruote 5 1/4 J 13 in alluminio	
Coppia serraggio dadi	5 a 6 m daN
Pneumatici Pirelli Cinturato P3	155-70 SF 13
<b>Pressioni di gonfiaggio (a freddo)</b>	
Anteriore	1,5 bar
Posteriore e ruota di scorta	1,0 bar
A pieno carico, maggior pressione post. di 0,2 bar	

### MOTORE

Tipi	840-75
A esoggio	76 mm
Corona	77 mm
Cilindrata	1397 cm <sup>3</sup>
Tasso di compressione	10/1
Coppia di serraggio testata	7 m daN
Carburatore	Weber 32 DIF 58
Regime da minimo	1050 ± 25 giri/min
Giocchi dei bilancieri a freddo o a caldo	
aspirazione	0,20 mm
scarico	0,25 mm
<b>Distribuzione</b>	
Apertura aspirazione (Prima PMS)	30°
Chiusura aspirazione (Dopo PMI)	72°
Apertura scarico (prima PM)	75°
Chiusura scarico (dopo PMS)	30°
Ordine di accensione	1 3 4 2
Reg. irradiazione valvole (vedi a pagina 5)	
Curva	R 230-C 34
Distanza tra i contatti dello spinterogeno	0,4 mm
Angolo di apertura	57 - 3°
Percentuale di Dwell	63 ± 0%
Candela (con sede conica) CHAMPION	NH5Y
Distanza degli elettrodi	0,65 a 0,75 mm

### FRIZIONE

Monodisco secco e cuscinetto regolabile a sfere	
Corona alla leva di sinistrazione frizione	1 a 3 mm

### CAMBIO

Tipo 385		
5 velocità	rapporto	demoltiplicazione
1a	11 x 42	3,818 : 1
2a	17 x 34	2,235 : 1
3a	23 x 34	1,478 : 1
4a	28 x 29	1,038 : 1
5a	36 x 31	0,861 : 1
RM	12 x 37	5,080 : 1
Coppia conica	8 x 31	3,075 : 1

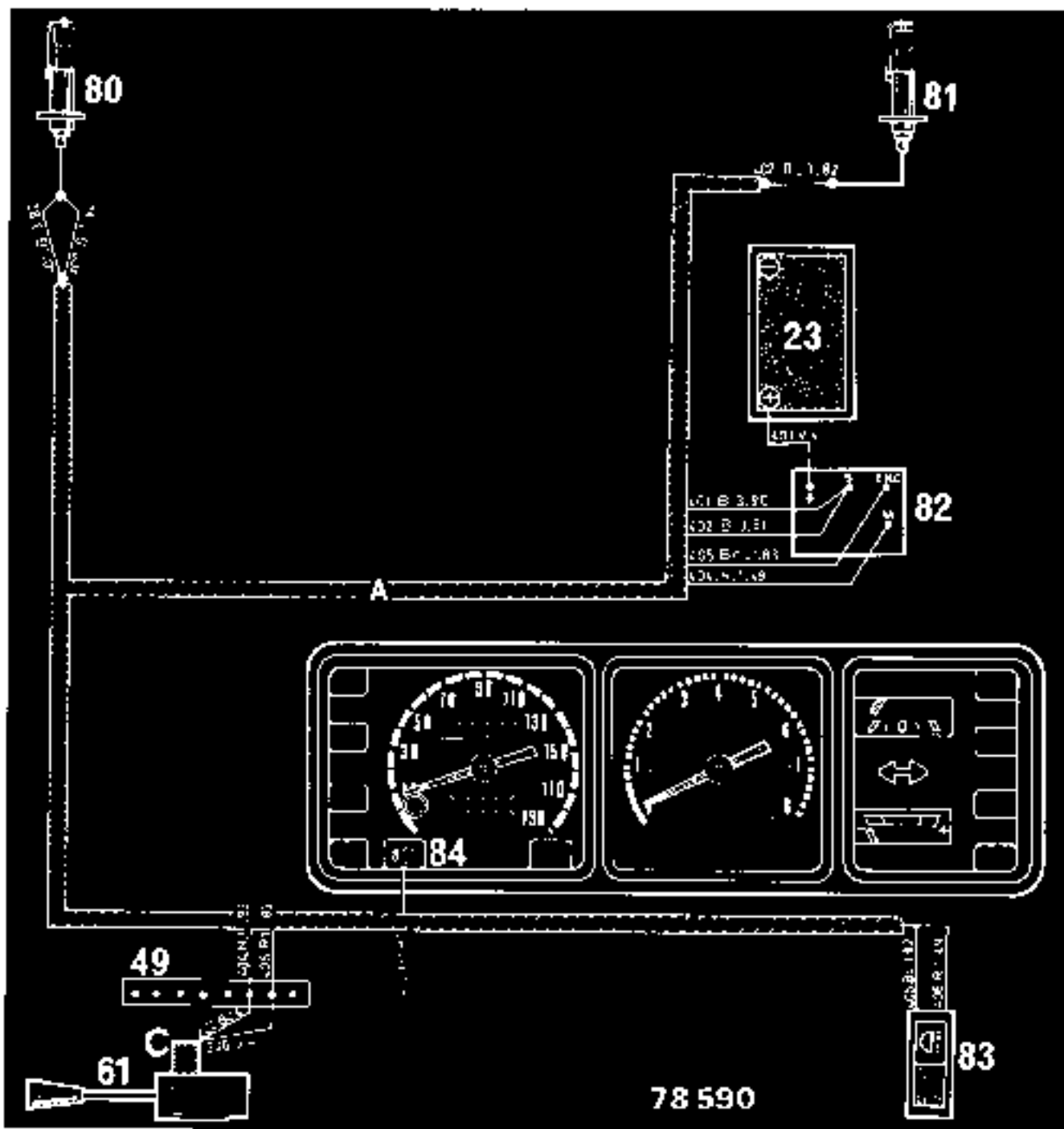

### wiring diagram

Addition to wiring diagram appearing on page 50 in basic Handbook

- 49 Junction — front harness to lighting switch harness
- 61 Lighting switch
- 80 L.H. foglight
- 81 R.H. foglight
- 82 Foglights relay
- 83 Foglights switch
- 84 Foglights "on" tell-tale

### Schaltplan

Ergänzung des Schaltplans auf Seite 50 der Betriebsanleitung NE 371

- 49 Verbindungsstecker vorderer Kabelstrang/Kabelstrang der Fahrzeugbeleuchtung
- 61 Kombischalter (Licht/Signalhorn)
- 80 Nebelscheinwerfer links
- 81 Nebelscheinwerfer rechts
- 82 Relais für Nebelscheinwerfer
- 83 Schalter für Nebelscheinwerfer
- 84 Kontrolllampe für Nebelscheinwerfer

### Electric schema

Aanvulling op het schema vermeld op blz. 50 in het basis instructieboekje

- 49 Verbindingsblok voorste kabelbundel en kabelbundel lichtschakelaar
- 61 Lichtschakelaar
- 80 Linker mistlamp
- 81 Rechter mistlamp
- 82 Relais voor de mistlampen
- 83 Schakelaar van de mistlampen
- 84 Controlelampje van de mistlampen

### Impianto elettrico

Complemento all'impianto elettrico a pagina 50 del libretto di base

- 49 Raccordo fascio fili anteriori e fascio fili apparecchio comando luci
- 61 Apparecchio di comando delle luci
- 80 Faro fendinebbia sinistro
- 81 Faro fendinebbia destro
- 82 Relè del faro fendinebbia
- 83 Interruttore del faro fendinebbia
- 84 Spia del faro fendinebbia

7717 443013  
NF 584 0-12 US  
A. D. 101



This document was downloaded free from

[www.iw1axr.eu/carmanual.htm](http://www.iw1axr.eu/carmanual.htm)

Questo documento è stato scaricato gratuitamente da

[www.iw1axr.eu/auto.htm](http://www.iw1axr.eu/auto.htm)