

HYUNDAI



MANUAL DO PROPRIETÁRIO

**Operação
Manutenção
Especificações**

Todas as informações contidas neste Manual do Proprietário são as atuais no momento da publicação. Entretanto, a Hyundai se reserva o direito de efetuar mudanças a qualquer momento, de modo que nossa política de melhoria contínua do produto possa ser executada.

Este manual se aplica a todos os modelos da família HB20 e inclui descrições e explicações de equipamentos padrão e opcionais. Como resultado, você poderá encontrar neste manual informações que não se apliquem ao seu veículo especificamente.

CUIDADO: MODIFICAÇÕES NO SEU HYUNDAI

Seu Hyundai não deve ser modificado de forma alguma. Tais modificações podem afetar o desempenho, a segurança e a durabilidade do seu Hyundai, e pode além disso, violar as condições estabelecidas no manual de garantia do seu veículo. Certas modificações também podem violar regulamentações estabelecidas pelo Departamento de Transporte e outras agência governamentais em seu país.

PARA VEÍCULOS EQUIPADOS COM TRANSMISSÃO MANUAL

Nos veículos equipados com transmissão manual foi adotado o sistema de segurança que previne o movimento do veículo durante a partida caso a transmissão esteja com uma marcha engatada. A partida somente será possível acionando-se o pedal da embreagem até o final do curso.

INSTALAÇÃO DE SISTEMA DE COMUNICAÇÃO POR RÁDIO FREQUÊNCIA

Seu veículo está equipado com injeção eletrônica de combustível e outros componentes eletrônicos. Assim, a instalação de um rádio comunicador PY/PX ou sistema de telefonia móvel automotivo, pode afetar o funcionamento dos sistemas eletrônicos do veículo. Por esta razão, recomendamos seguir cuidadosamente as instruções do fabricante do rádio, ou consultar sua concessionária Hyundai Motor Brasil (HMB), quanto a medidas de precaução ou instruções especiais, para a instalação desses dispositivos.

ALERTA DE SEGURANÇA E DANOS AO VEÍCULO

Este manual inclui informações com títulos ATENÇÃO, CUIDADO e NOTA.
Esses títulos indicam o seguinte:

ATENÇÃO

Isto indica que uma condição pode resultar em perigo, ferimentos graves ou morte ao condutor ou a outras pessoas, caso a mensagem não seja observada. Siga sempre a recomendação fornecida na mensagem de atenção.

CUIDADO

Isto indica que uma condição pode resultar em danos ao seu veículo ou equipamento, caso a mensagem não seja observada. Siga a recomendação fornecida na mensagem de cuidado.

* NOTA

Uma mensagem de NOTA indica que informações interessantes ou úteis estão sendo apresentadas.

RESPONSABILIDADE PELA MANUTENÇÃO

Os requisitos de manutenção de seu novo Hyundai são encontrados na Seção 7. Como proprietário, é de sua responsabilidade que todas as operações de manutenção, especificadas pelo fabricante, sejam realizadas dentro dos intervalos apropriados. Quando o veículo for utilizado sob condições severas, poderá haver a necessidade de serviços mais frequentes. Os requisitos de manutenção para condições de operação mais severas também são encontrados na Seção 7.

MODIFICAÇÕES NO SEU HYUNDAI

A modificação dos componentes cancela automaticamente a Garantia do Fabricante

Modificar os componentes cancelará automaticamente a sua Garantia Hyundai.

O seu Hyundai não deve ser modificado, seja como for. As modificações poderão afetar, negativamente, a segurança, durabilidade e desempenho do seu Hyundai. Os componentes que forem modificados ou instalados no seu veículo, podem causar danos eventuais, e deixam de estar cobertos pela garantia dada pela Hyundai Motor Brasil (HMB).

O seu veículo Hyundai está equipado de maneira a atender os requisitos de emissões de poluentes vigentes no país (Programa de Controle da Poluição do Ar por Veículos Automotores - PROCONVE e Resoluções 18/86 e 10/89 do CONAMA). Para garantia do atendimento aos requisitos acima, siga rigorosamente as instruções de utilização e manutenção descritas neste manual.

RESPEITO AO MEIO AMBIENTE

Proteção ambiental e preservação dos recursos naturais é uma preocupação da Hyundai. A Hyundai tem trabalhado ativamente, há muitos anos, pela proteção ambiental de várias formas, tais como, o desenvolvimento de motores mais eficientes no controle de emissões de gases poluentes, utilizando componentes como catalisadores, sistema antievaporação de combustível, cuidado com emissões veiculares (gases e ruídos) e principalmente no aumento de utilização de materiais recicláveis. Esta é uma contribuição da Hyundai para a preservação dos recursos naturais. Com o intuito de minimizar os efeitos nocivos à camada de Ozônio e à poluição atmosférica, a Hyundai se empenha continuamente para não somente melhorar seus veículos, como também respeitar a natureza para uma melhor condição de vida.



Os níveis hoje emitidos atendem, com margem, as mais severas normas antipoluição internacionais atualmente vigentes, assim como as normas nacionais do CONAMA Resolução nº 18/86 PROCONVE - Programa de Controle de Poluição do Ar para Veículos Automotores, e Resolução nº 43/94 do DNC.

Modelo	Índice de CO emitido	Avanço
1.0 TM	< 0,05%	6° ± 10° apms
1.6 TM/TA	< 0,05%	6° ± 10° apms

EMISSIONES DE RUÍDOS

Os veículos Hyundai estão em conformidade com a legislação de controle de poluição sonora vigente, conforme Resolução nº 01/93 do CONAMA.

Modelo	Ruído	Marcha Lenta
Hatch	1.0 M/T 79,4 dBA @ 4.650 rpm	820 ± 100 rpm
	1.6 M/T 82,7 dBA @ 4.500 rpm	660 ± 100 rpm
	1.6 A/T 81,8 dBA @ 4.500 rpm	660 ± 100 rpm
Cross	1.6 M/T 81,9 dBA @ 4.500 rpm	660 ± 100 rpm
	1.6 A/T 83,1 dBA @ 4.500 rpm	660 ± 100 rpm
Sedan	1.0 M/T 81,5 dBA @ 4.650 rpm	820 ± 100 rpm
	1.6 M/T 81,5 dBA @ 4.500 rpm	660 ± 100 rpm
	1.6 A/T 81,5 dBA @ 4.500 rpm	660 ± 100 rpm

⚠ ATENÇÃO

Cabe ao proprietário o correto cumprimento do plano de manutenção, bem como respeitar as recomendações do Manual do Proprietário e da Legislação de Trânsito local, garantindo assim, o ideal funcionamento dos dispositivos contidos no veículo.

PREFÁCIO

Obrigado por escolher a Hyundai. Temos o prazer de recebê-lo no crescente grupo de pessoas que dirigem um Hyundai. A avançada engenharia e a fabricação de alta qualidade de cada Hyundai que construímos é algo de que nos orgulhamos.

Seu Manual do Proprietário apresentará os recursos e a operação de seu novo Hyundai. Sugerimos que você o leia cuidadosamente, pois as informações apresentadas podem contribuir em muito para sua satisfação com seu novo veículo.

O fabricante também recomenda que os serviços e a manutenção em seu veículo sejam executados por uma concessionária autorizada Hyundai Motor Brasil (HMB), afim de manter todas as condições de garantia do veículo.

HYUNDAI MOTOR BRASIL

Nota: Pelo fato do futuro proprietário também precisar das informações contidas neste manual, caso venda este veículo Hyundai, por favor, deixe o manual no veículo para o uso do novo proprietário. Obrigado.

CUIDADO

Danos severos ao motor e à transmissão podem resultar com o uso de combustíveis e lubrificantes de baixa qualidade e que não atendam às especificações da Hyundai. Sempre use combustíveis e lubrificantes de alta qualidade que atendam às especificações listadas na página 8-5, na seção de Especificações do Veículo.

Copyright 2012 Hyundai Motor Brasil. Todos os direitos reservados. Nenhuma parte desta publicação pode ser reproduzida, armazenada em qualquer sistema recuperável ou transmitida de qualquer forma ou por quaisquer meios sem o consentimento escrito prévio da Hyundai Motor Brasil.

ÍNDICE

Introdução

1

Índice ilustrado

2

Características de segurança do seu veículo

3

Características do seu veículo

4

Conduzindo o seu veículo

5

Em caso de emergência

6

Manutenção

7

Especificações e informações ao proprietário

8

Índice alfabético

I

Introdução

Como utilizar este manual	1-2
Recomendações de combustível	1-3
Instruções de manuseio do veículo	1-5
Rodagem inicial do seu Hyundai	1-5

COMO UTILIZAR ESTE MANUAL

Queremos ajudá-lo a alcançar o maior prazer possível na condução de seu veículo. Seu Manual do Proprietário pode auxiliá-lo de várias maneiras. Recomendamos que você leia o manual completamente. A fim de minimizar os riscos de morte ou ferimentos, você deve ler as seções de ATENÇÃO e CUIDADO mostradas neste manual.

As ilustrações complementam os textos neste manual afim de facilitar a compreensão das características do veículo. Ao ler seu manual, você aprenderá sobre os recursos, informações importantes de segurança e dicas de condução sob várias condições.

O formato geral do manual está apresentado no Índice Principal. Um bom lugar para começar é o Índice Alfabético; ele apresenta uma lista alfabética de todas as informações contidas neste manual.

Seções: Este manual possui oito seções e um índice alfabético. Cada seção começa com um breve índice, de forma que você possa identificar rapidamente se aquela seção possui a informação que deseja.

Você encontrará várias mensagens de ATENÇÃO, CUIDADO e NOTA neste manual. Essas mensagens de ATENÇÃO foram preparadas para aumentar sua segurança pessoal. Você deve ler cuidadosamente e seguir TODOS os procedimentos e recomendações fornecidos nessas mensagens.

ATENÇÃO

Uma mensagem de ATENÇÃO indica uma situação na qual podem resultar perigo, ferimentos graves ou morte, caso ela seja ignorada.

CUIDADO

Uma mensagem de CUIDADO indica uma situação na qual podem resultar danos ao veículo, caso ela seja ignorada.

*** NOTA**

Uma mensagem de NOTA indica que informações interessantes ou úteis estão sendo apresentadas.

RECOMENDAÇÕES DE COMBUSTÍVEL

CUIDADO

- **NUNCA USE COMBUSTÍVEL COM CHUMBO** O uso de combustível com chumbo é prejudicial ao conversor catalítico e danificará o sensor de oxigênio do sistema de controle do motor, além de afetar o controle de emissões.
- *Nunca adicione quaisquer agentes de limpeza para sistema de combustível, diferentes do especificado, ao reservatório de combustível. (Para maiores detalhes, consulte uma concessionária autorizada Hyundai Motor Brasil (HMB)).*
- *Combustíveis em contato com a pintura do veículo podem causar danos permanentes na pintura. Por isso remova imediatamente todo o combustível que entrar em contato com a pintura.*
- *Abasteça somente com combustível de alta qualidade, desta forma garante-se um bom desempenho, economia de combustível e durabilidade do motor.*

ATENÇÃO

- Ao abastecer, não “complete” o reservatório depois da parada automática da bomba de abastecimento.
- Verifique sempre se a tampa do reservatório de combustível está bem fechada, para evitar derramamento de combustível, no caso de um acidente.
- Combustíveis são altamente inflamáveis e podem causar explosões e incêndio. As causas podem gerar queimaduras, lesões ou morte.
- Durante o abastecimento do veículo não fume nem use o telefone celular. A geração de qualquer faísca poderá causar incêndio e queimaduras.
- Desligue sempre o motor do veículo antes de reabastecer.

Veículos flex

- Veículos com motor flex foram desenvolvidos para usar uma mistura de gasolina e álcool em qualquer proporção.
- Se seu veículo for equipado com o sistema flex, você poderá usar álcool e gasolina (aprovados por lei) vendidos nos postos de serviço brasileiros que possuam um sistema para indicação da qualidade do combustível.
- Complete o nível do reservatório de partida a frio, no compartimento do motor, somente com gasolina.
- Inspeção semanalmente e mantenha o reservatório de partida a frio sempre abastecido.
- Em casos que o veículo deixar de funcionar por falta de combustível no tanque, o reabastecimento deve seguir utilizando-se o mesmo tipo de combustível que estava sendo utilizado, para assegurar um correto funcionamento do veículo. Caso seja utilizado um combustível diferente poderá haver dificuldade na partida do motor bem como possíveis falhas no funcionamento.
- Nos casos de reabastecimento em que for alterar o tipo de combustível, de etanol para gasolina ou gasolina para etanol, recomenda-se que o veículo seja conduzido por pelo menos 5 quilômetros para que o sistema de controle do motor possa identificar o novo combustível. Caso não seja realizado a orientação recomendada poderá haver dificuldade na partida do motor.

ATENÇÃO

Álcool combustível (Etanol) para veículos flex não é comestível, ao contrário de vinho ou cerveja que são destilados de produtos naturais.

CUIDADO

Nunca utilize álcool ou gasolina que não sejam aprovados pela lei.

O reparo ou a substituição de componentes gastos ou danificados, devido ao uso de combustíveis não aprovados, não serão cobertos pela garantia do fabricante.

INSTRUÇÕES DE MANUSEIO DO VEÍCULO

Da mesma forma como acontece com outros veículos deste tipo, a condução inadequada deste veículo pode resultar na perda de controle, acidente ou capotamento.

Evite curvas muito fechadas ou manobras bruscas.

Certifique-se de ler as orientações em “Reduzindo o risco de capotamento”, na seção 5 deste manual.

RODAGEM INICIAL DO SEU HYUNDAI

Não é necessário nenhum procedimento especial a ser realizado. Seguindo algumas precauções simples para os primeiros 1000 km, pode-se melhorar o desempenho, a economia de combustível e a vida útil do seu veículo.

- Não force o motor.
- Ao dirigir, mantenha a rotação do motor entre 2000 e 4000 rpm.
- Não mantenha velocidades constantes por longos períodos, tanto baixas como altas.
- Evite freadas bruscas, exceto em situações de emergência, para permitir que os freios e pneus funcionem corretamente.
- Durante os primeiros 2000 km, não utilize o veículo para rebocar trailers ou carretas.

Índice ilustrado

Vista geral do exterior	2-2
Vista geral do interior	2-8
Vista geral do painel de instrumentos	2-9
Compartmento do motor	2-10

VISTA GERAL DO EXTERIOR

■ Vista dianteira modelo Hatch



- (1) Palhetas do limpador de para-brisa
- (2) Espelhos retrovisores externos
- (3) Maçaneta externa das portas
- (4) Farol
- (5) Farol dianteiro de neblina (se equipado)
- (6) Capô
- (7) Pneus e rodas *

* O desenho e dimensões podem diferir da ilustração conforme a versão do veículo.

OHBBIN2001

■ Vista traseira modelo Hatch



- (1) Antena
- (2) Parabrisa traseiro com aquecedor (se equipado)
- (3) Tampa de abastecimento de combustível
- (4) Parachoque traseiro
- (5) Lanterna combinada traseira
- (6) Palheta do limpador do vidro traseiro
- (7) Luz de freio central

* O desenho e dimensões podem diferir da ilustração conforme a versão do veículo.

OHBBIN2002

■ Vista dianteira modelo Cross



- (1) Palhetas do limpador de para-brisa
- (2) Espelhos retrovisores externos
- (3) Maçaneta externa das portas
- (4) Farol
- (5) Farol dianteiro de neblina
- (6) Capô
- (7) Pneus e rodas *

* O desenho e dimensões podem diferir da ilustração conforme a versão do veículo.

OHBBIN2005

■ Vista traseira modelo Cross



- (1) Antena
- (2) Parabrisa traseiro com aquecedor
- (3) Tampa de abastecimento de combustível
- (4) Parachoque traseiro
- (5) Lanterna combinada traseira
- (6) Palheta do limpador do vidro traseiro
- (7) Luz de freio central

* O desenho e dimensões podem diferir da ilustração conforme a versão do veículo.

OHBBIN2006

■ Vista dianteira modelo Sedan



- (1) Palhetas do limpador de para-brisa
- (2) Espelhos retrovisores externos
- (3) Maçaneta externa das portas
- (4) Farol
- (5) Farol dianteiro de neblina
- (6) Capô
- (7) Pneus e rodas *

* O desenho e dimensões podem diferir da ilustração conforme a versão do veículo.

OHBBIN3007

■ Vista traseira modelo Sedan



- (1) Antena
- (2) Parabrisa traseiro com aquecedor
- (3) Tampa de abastecimento de combustível
- (4) Parachoque traseiro
- (5) Lanterna combinada traseira
- (6) Luz de freio central

* O desenho e dimensões podem diferir da ilustração conforme a versão do veículo.

OHBBIN3008

VISTA GERAL DO INTERIOR

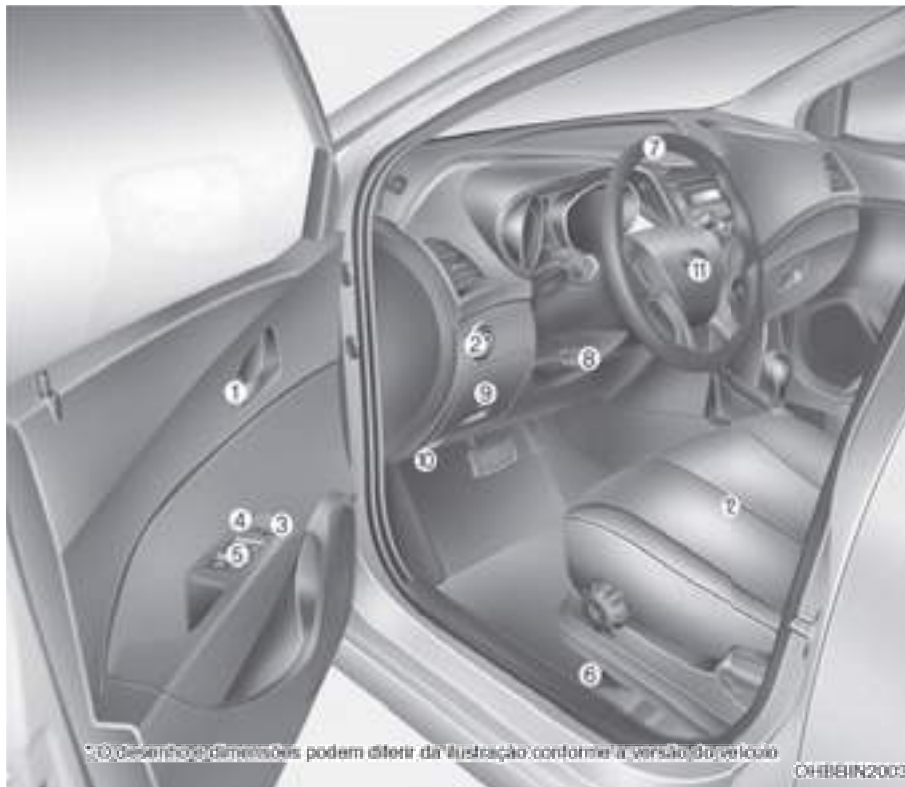

- (1) Maçaneta interna da porta
- (2) Controle dos espelhos retrovisores externos
- (3) Botão de travamento do vidro elétrico
- (4) Interruptor de travamento central das portas
- (5) Conjunto de interruptores do vidro elétrico
- (6) Alavanca de abertura da tampa de abastecimento de combustível
- (7) Volante
- (8) Alavanca de controle da inclinação do volante da direção
- (9) Painel de fusíveis interno
- (10) Alavanca de liberação do capô do motor
- (11) Buzina
- (12) Banco

VISTA GERAL DO PAINEL DE INSTRUMENTOS



- (1) Tomada de força
- (2) Alavanca de seleção da transmissão
- (3) Alavanca do freio de estacionamento
- (4) Entradas AUX, USB e ipod
- (5) Suporte para copos
- (6) Controles do sistema de climatização

* O desenho e dimensões podem diferir da ilustração conforme a versão do veículo.

OHBBIN2004

COMPARTIMENTO DO MOTOR

■ Veículos com motor flex KAPPA 1.0



OHBBMC2002

■ Veículos com motor flex GAMMA 1.6



OHBBMC2001

- (1) Reservatório do líquido de arrefecimento (sob a travessa dianteira superior)
 - (2) Reservatório do líquido lavador do para-brisa
 - (3) Tampa do radiador
 - (4) Tampa de abastecimento de óleo do motor
 - (5) Vareta de nível de óleo
 - (6) Reservatório de fluido do freio / embreagem
 - (7) Filtro de ar
 - (8) Caixa de fusíveis
 - (9) Terminal positivo da bateria
 - (10) Terminal negativo da bateria
 - (11) Vareta do fluido da transmissão automática *
 - (12) Reservatório de gasolina para partida a frio
 - (13) Reservatório do fluido da direção hidráulica *
- * : se equipado

Características de segurança do seu veículo

Bancos	3-2
• Banco do motorista	3-2
• Banco dianteiro do passageiro	3-2
• Bancos traseiros	3-2
• Ajuste do banco dianteiro	3-4
• Ajuste do banco traseiro	3-8
Cintos de segurança	3-13
• Sistema de proteção por cintos de segurança	3-13
• Pré-tensor do cinto de segurança (se equipado)	3-18
• Recomendações dos cintos de segurança	3-20
• Cuidados com os cintos	3-23
Sistema de proteção para crianças	3-24
• Utilização do sistema de proteção para crianças	3-26
Sistema suplementar de proteção SRS AIRBAG (se equipado)	3-32
• Funcionamento do sistema do airbag	3-33
• Luz de advertência do airbag	3-35
• Componentes do SRS Airbag e suas funções	3-36
• Airbag do motorista e do passageiro dianteiro	3-39
• Manutenção do SRS Airbag	3-46
• Recomendações de segurança adicionais	3-47
• Instalação de equipamentos ou modificação do veículo equipado com airbag	3-48
• Etiqueta de advertência do airbag (se equipado)	3-49

BANCOS

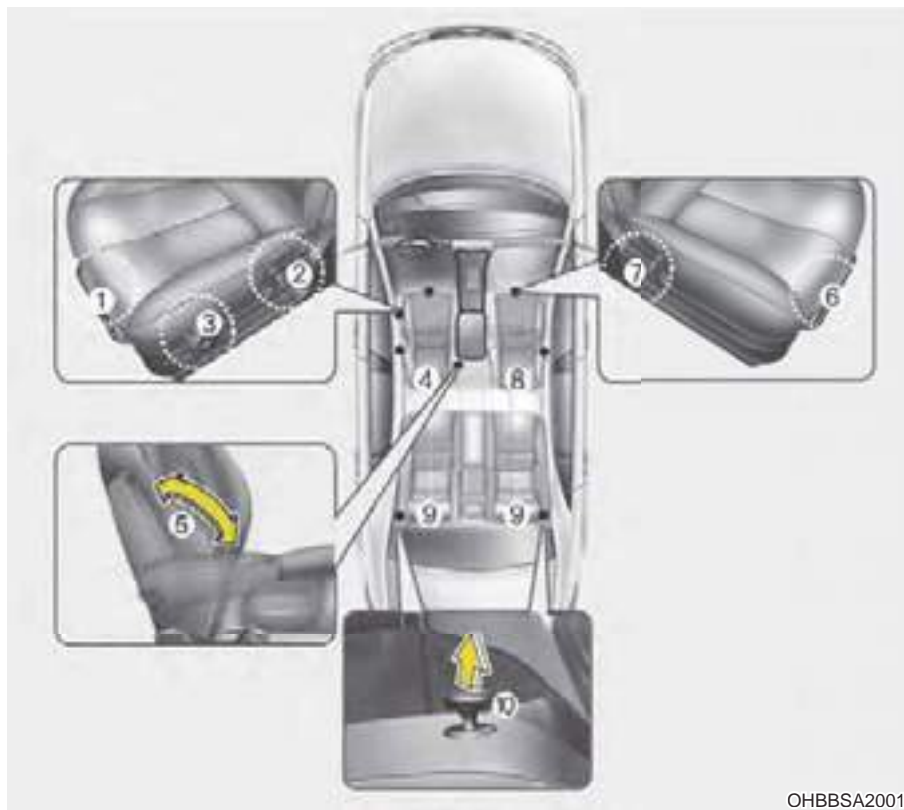

OHBBSA2001

Banco do motorista

- (1) Alavanca de ajuste da posição do banco
- (2) Alavanca de inclinação do encosto
- (3) Regulador de altura do assento do banco
- (4) Apoio de cabeça
- (5) Descansa-braço*

Banco dianteiro do passageiro

- (6) Alavanca de ajuste da posição do banco
- (7) Alavanca de inclinação do encosto
- (8) Apoio de cabeça

Bancos traseiros

- (9) Apoio de cabeça
- (10) Rebatimento do encosto *

* : se equipado

⚠️ ATENÇÃO

Objetos soltos

Objetos soltos na área dos pés do motorista podem interferir no acionamento dos pedais, podendo causar um acidente. Não deixe nenhum objeto solto embaixo dos bancos dianteiros.

⚠️ ATENÇÃO

Encosto do banco

Ao rebater o encosto do banco para a posição vertical, segure o encosto e retorne-o lentamente, certificando-se que não haja ocupantes próximos ao banco. Caso o encosto seja retornado sem controle, o mesmo poderá se mover rapidamente à frente e causar ferimento acidental em quem estiver acionando a alavanca de ajuste do encosto do banco.

⚠️ ATENÇÃO

Responsabilidade do motorista pelos passageiros dianteiros

Viajar em veículo com o encosto do banco reclinado pode levar a ferimentos graves ou fatais em caso de acidente. Se o banco dianteiro estiver reclinado durante um acidente, o quadril do ocupante poderá deslizar por baixo da parte subabdominal do cinto de segurança, aplicando grande força sobre o abdômen desprotegido, podendo causar ferimentos internos graves ou fatais. O motorista deverá assegurar que o passageiro dianteiro mantenha o encosto do banco na posição vertical sempre que o veículo estiver em movimento.

⚠️ ATENÇÃO

Não utilize uma almofada no assento que reduza o atrito entre o assento e o passageiro. Em caso de acidente ou freada brusca, o quadril do passageiro poderá escorregar por baixo da parte subabdominal do cinto de segurança. Ferimentos internos graves ou fatais poderão ocorrer, pois o cinto de segurança não poderá funcionar normalmente.

⚠️ ATENÇÃO

Banco do motorista

- Nunca tente ajustar o banco enquanto o veículo estiver em movimento. Isto poderá resultar na perda de controle e acidente, causando morte, ferimentos graves ou danos materiais.
- Não permita que nada interfira na posição normal do encosto do banco. A colocação de objetos contra o encosto do banco ou que de outra maneira interfiram no travamento correto do encosto do banco poderá resultar em ferimentos graves ou fatais no caso de uma freada brusca ou de uma colisão.
- Sempre dirija e viaje com o encosto do banco na posição vertical e com a parte subabdominal do cinto apertada sobre o quadril. Essa é a melhor posição para protegê-lo em caso de acidente.
- A fim de evitar ferimentos desnecessários e talvez graves, causados pelo airbag, procure sentar-se sempre o mais afastado possível do volante, mantendo o controle confortável do veículo. Recomendamos que o tórax fique a pelo menos 25 cm de distância do volante.

⚠️ ATENÇÃO

Depois de ajustar o banco, verifique sempre se o mesmo está firmemente travado no lugar, tentando movimentá-lo para frente ou para trás sem utilizar a alavanca de liberação. Movimentos bruscos ou inesperados do banco do motorista podem fazer com que o condutor perca o controle do veículo, o que pode resultar em um acidente.

⚠️ ATENÇÃO

- Não ajuste o banco enquanto estiver utilizando o cinto de segurança. Movimentar o banco para frente pode exercer uma forte pressão sobre o abdômen.
- Tenha o máximo cuidado de forma a não permitir que suas mãos e objetos sejam pegos pelo mecanismo enquanto o banco estiver sendo movido.

Ajuste do banco dianteiro

Para frente e para trás



Para movimentar o banco longitudinalmente:

1. Puxe para cima a alavanca de ajuste do banco (ou a manopla, se equipado), sob a borda dianteira do assento do banco, e segure-a.
2. Deslize o banco para a posição desejada.
3. Libere a barra (ou a manopla, se equipado) e certifique-se que o banco esteja travado no lugar.

Ajuste o banco antes de dirigir e certifique-se que o mesmo esteja travado tentando movimentá-lo para frente e para trás sem utilizar a alavanca de ajuste. Caso o banco se movimente, ele não estará adequadamente travado.

Inclinação do encosto



Para reclinar o encosto:

1. Sentado no banco, incline-se ligeiramente para frente e levante o encosto do banco utilizando a alavanca de inclinação do encosto, localizada na lateral do assento na parte traseira.
2. Mantendo a alavanca acionada, incline-se para trás com cuidado e ajuste o encosto do banco para a posição desejada.
3. Libere a alavanca e certifique-se que o encosto esteja travado na posição. (A alavanca DEVERÁ retornar à sua posição original para que o encosto fique travado).

Altura do assento (para o banco do motorista)



Para alterar a altura da almofada do assento do banco, gire o botão que está localizado na lateral da almofada do assento para frente ou para trás.

- Para abaixar a almofada do assento do banco, gire o botão para frente algumas vezes.
- Para levantar a almofada do assento do banco, gire o botão para trás algumas vezes.

Descansa-braço (para o banco do motorista) (se equipado)

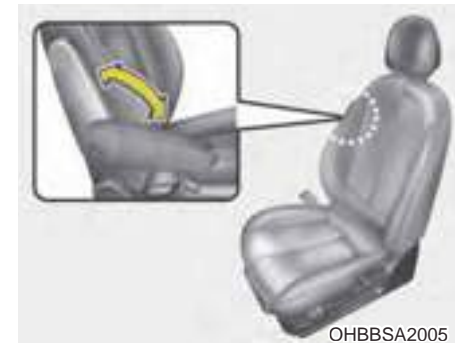

Para usar o descansa-braço, abaixe-o para a posição mais baixa.

Apoio de cabeça

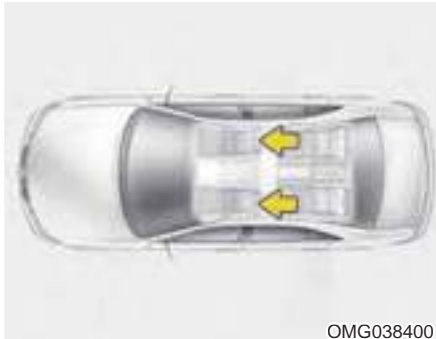

Os bancos do motorista e do passageiro dianteiro estão equipados com apoio de cabeça para segurança e conforto dos ocupantes. O apoio de cabeça não proporciona somente conforto para motorista e para o passageiro dianteiro, mas também ajuda a proteger a cabeça e o pescoço no caso de uma colisão.

⚠ ATENÇÃO

- Para maior eficiência no caso de um acidente, o apoio de cabeça deve ser ajustado de maneira que o centro do apoio esteja na mesma altura dos seus olhos. Além disso, ajuste o apoio de cabeça o mais próximo possível de sua cabeça. Por este motivo, a utilização de uma almofada para afastar o tronco do encosto do banco não é recomendada.
- Não utilize o veículo com os apoios de cabeça removidos. Ferimentos graves podem ocorrer aos ocupantes em caso de acidentes. Os apoios de cabeça, quando corretamente ajustados, fornecem proteção contra ferimentos no pescoço.
- Não ajuste a posição do apoio de cabeça do banco do motorista com o veículo em movimento.

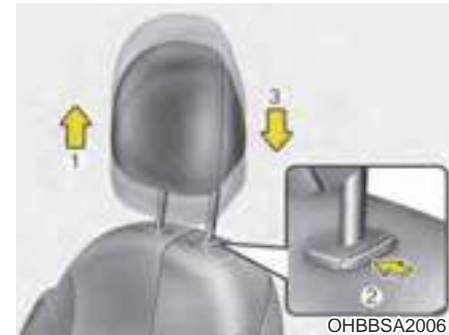

Ajuste da altura do apoio de cabeça

Para levantar o apoio de cabeça, puxe-o para cima para a posição desejada (1). Para abaixá-lo, pressione e segure o botão de liberação (2) no suporte do apoio de cabeça e abaixe-o para a posição desejada (3).

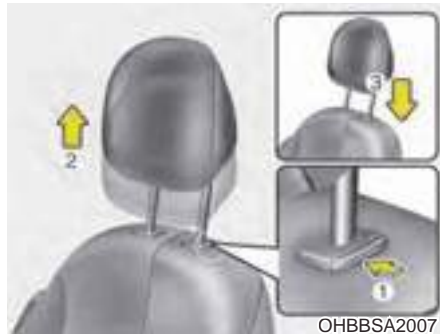

Remoção e instalação do apoio de cabeça

Para remover o apoio de cabeça, levante-o o máximo possível e pressione o botão de liberação (1) enquanto estiver puxando o apoio para cima (2).

Para reinstalar o apoio de cabeça, coloque as hastes (3) nos seus orifícios de fixação, enquanto o botão de trava é pressionado (1). Ajuste-o para a altura adequada.

⚠ ATENÇÃO

Certifique-se que o apoio de cabeça fique travado na posição depois de ajustá-lo, para que ele proteja os ocupantes adequadamente.

Porta-objetos do encosto do banco (se equipado)



O porta-objetos do encosto localiza-se na parte traseira do encosto dos bancos dianteiros.

⚠ ATENÇÃO

Porta-objetos do encosto

Não coloque objetos pesados ou cortantes nos porta-objetos dos encostos. Em caso de acidente, eles podem se soltar do porta-objetos e ferir os ocupantes do veículo.

Ajuste do banco traseiro

Apoio de cabeça

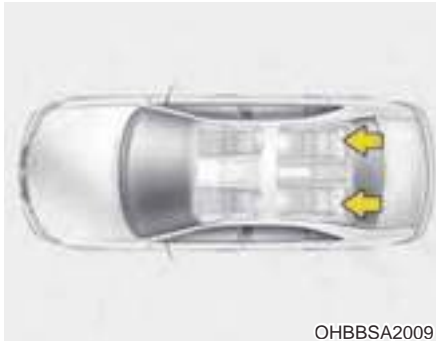

O banco traseiro está equipado com apoios de cabeça para segurança e conforto dos ocupantes.

O apoio de cabeça não proporciona somente conforto para os passageiros, mas também ajuda a proteger a cabeça e o pescoço no caso de uma colisão.

⚠️ ATENÇÃO

- Para maior eficiência no caso de um acidente, o apoio de cabeça deve ser ajustado de maneira que o centro do apoio esteja na mesma altura dos seus olhos. Além disso, ajuste o apoio de cabeça o mais próximo possível de sua cabeça. Por este motivo, a utilização de uma almofada para afastar o tronco do encosto do banco não é recomendada.
- Não utilize o veículo com os apoios de cabeça removidos. Ferimentos graves podem ocorrer aos ocupantes em caso de acidentes. Os apoios de cabeça, quando corretamente ajustados, fornecem proteção contra ferimentos no pescoço.



Ajuste da altura do apoio de cabeça

Para levantar o apoio de cabeça, puxe-o para cima para a posição desejada (1). Para abaixá-lo, pressione e segure o botão de liberação (2) no suporte do apoio de cabeça e abaixe-o para a posição desejada (3).

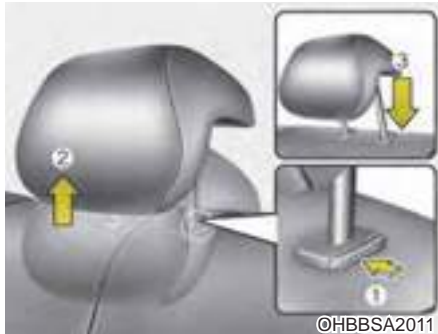

Remoção

Para remover o apoio de cabeça, levante-o o máximo possível e pressione o botão de liberação (1) enquanto estiver puxando o apoio para cima (2).

Para reinstalar o apoio de cabeça, coloque as hastes (3) nos seus orifícios de fixação, enquanto o botão de liberação (1) é pressionado. Ajuste-o para a altura apropriada.

⚠ ATENÇÃO

Certifique-se que o apoio de cabeça fique travado na posição depois de ajustá-lo, para que ele proteja os ocupantes adequadamente.

Rebatendo o banco traseiro

Os encostos dos bancos traseiros podem ser rebatidos para facilitar o transporte de objetos compridos ou para aumentar a capacidade de bagagem do veículo.

⚠ ATENÇÃO

O objetivo de rebater os encostos dos bancos traseiros é permitir o transporte de objetos mais compridos, os quais não poderiam ser acomodados de outra maneira.

Nunca permita que passageiros sentem sobre os encostos dos bancos enquanto eles estiverem rebatidos e o veículo estiver em movimento. Essas posições não são adequadas para esse fim, uma vez que o veículo não possui cintos de segurança nesses locais. Isso pode resultar em ferimentos graves ou morte, no caso de uma freada brusca ou de um acidente. Os objetos transportados sobre os encostos rebatidos não deverão ultrapassar a altura dos bancos dianteiros. Isso pode permitir que a carga deslize para frente e cause ferimentos ou danos durante freadas bruscas.

Para retornar o encosto do banco traseiro:

- Para levantar o encosto, levante e empurre-o com firmeza até ouvir um clique ao travar.
- Ao retornar o encosto do banco para a sua posição vertical, reposicione os cintos de segurança traseiros de modo que eles possam ser utilizados pelos passageiros dos bancos traseiros.

⚠ ATENÇÃO

Não rebater o encosto do banco traseiro caso os bancos dianteiros não estejam devidamente ajustados e fixos. Em caso de transporte cargas com o encosto traseiro rebatido, elas poderão se mover durante freadas bruscas ou colisão, podendo causar ferimentos.

Características de segurança do seu veículo

Como rebater o encosto do banco traseiro



1. Coloque o encosto do banco dianteiro na posição vertical e, se necessário, deslize o banco dianteiro para frente.

2. Abaixe totalmente os apoios de cabeça traseiros.
3. Introduza a lingueta metálica do cinto traseiro no suporte para evitar que a cinta seja danificada.



4. Puxe os pinos de liberação do encosto do banco traseiro e, em seguida, rebata o encosto para a frente.
5. Para utilizar o banco traseiro, levante o encosto do banco e empurre-o com firmeza para trás, até que ele fique travado no

lugar. Certifique-se que o encosto esteja travado no lugar e ao rebater o encosto do banco para a sua posição vertical, certifique-se sempre que esteja bem travado na posição, empurrando-o pela parte superior do encosto.



6. Retorne o cinto de segurança traseiro para a posição adequada.

⚠ ATENÇÃO

Ao rebater o encosto do banco traseiro para a posição vertical, depois de ser rebatido:

Tome cuidado para não danificar a cinta ou o fecho do cinto de segurança. Não permita que a cinta ou o fecho do cinto de segurança fiquem presos no banco traseiro. Certifique-se que o encosto do banco esteja completamente travado na posição vertical, empurrando-o pela parte superior. Caso contrário, na hipótese de um acidente ou de uma freada brusca, o banco poderá rebater e permitir que a carga entre no compartimento de passageiros, o que poderá resultar em ferimentos graves ou morte.

CUIDADO

Danos aos fechos dos cintos de segurança traseiros

Quando o assento do banco traseiro for rebatido ou ao se colocar malas ou grandes volumes no banco traseiro, os fechos do cinto de segurança devem ser inseridos entre o encosto e o assento do banco. Desta forma evita-se danos ao fecho do cinto de segurança.

CUIDADO

Cintos de segurança traseiros

Ao retornar os encostos dos bancos traseiros para a posição vertical, lembre-se de retornar os cintos diagonais traseiros para suas posições corretas.

ATENÇÃO

Carga

A carga deverá estar sempre fixada, para evitar que, em caso de colisão, seja arremessada no interior do veículo e cause ferimentos aos ocupantes. Deve-se ter cuidado especial ao colocar objetos nos bancos traseiros, uma vez que, no caso de uma colisão frontal, esses podem atingir os ocupantes dos bancos dianteiros.

ATENÇÃO

Carregamento da carga

Sempre que carregar ou descarregar o veículo, certifique-se que o motor esteja desligado, a transmissão automática esteja na posição “P” (Estacionado) e que o freio de estacionamento esteja acionado. Deixar de seguir esses procedimentos pode permitir que o veículo se movimente, caso a alavanca de mudanças seja movida inadvertidamente para outra posição.

CINTOS DE SEGURANÇA

Sistema de proteção por cintos de segurança

ATENÇÃO

- Para que o sistema proporcione a máxima proteção, os cintos de segurança devem ser usados sempre que o veículo estiver em movimento.
- Os cintos de segurança são mais eficientes quando os encostos dos bancos estão na posição vertical.
- Crianças menores de 12 anos de idade devem ser sempre protegidas adequadamente no banco traseiro. Nunca permita que crianças viajem no banco do passageiro dianteiro. Caso uma criança com idade acima dos 12 anos ocupe o banco dianteiro, ela deverá estar devidamente protegida com o cinto de segurança, e o banco deverá estar afastado para trás o máximo possível.
- Nunca use o cinto diagonal por baixo do braço ou por trás das costas. Um cinto posicionado inadequadamente pode causar ferimentos graves, caso ocorra uma colisão. O cinto diagonal deverá ser posicionado acima do ombro e passando pela clavícula.

- Evite usar o cinto de segurança quando este estiver torcido. O cinto de segurança, quando torcido, não cumpre sua função corretamente. Em caso de uma colisão, ele pode até ferir o ocupante. Certifique-se que a cinta esteja reta e não torcida.
- Cuidado para não danificar a cinta ou outras peças do conjunto do cinto. Caso as peças de fixação ou a cinta estejam danificadas, elas deverão ser substituídas.

ATENÇÃO

Os cintos de segurança são projetados para suportar a estrutura óssea do corpo e devem ser usados sobre a região baixa do quadril, o tórax e ombros, conforme a necessidade. Deve-se evitar o uso da parte abdominal do cinto sobre a área do abdômen. Os cintos de segurança devem ser ajustados da maneira mais firme possível, e com conforto, a fim de proporcionar a proteção para a qual eles foram projetados.

O cinto folgado reduz em grande parte a proteção oferecida ao ocupante.

Deve-se tomar cuidado para evitar a contaminação da cinta com produtos para polimento, óleos, produtos químicos e especialmente com solução de bateria. A limpeza pode ser efetuada com segurança utilizando-se sabão neutro e água.

O conjunto do cinto deverá ser substituído caso a cinta fique contaminada ou danificada. É necessário substituir o conjunto todo depois do mesmo ter sido usado em um impacto severo, mesmo que o dano ao conjunto não seja evidente. Os cintos não devem ser usados com as cintas torcidas. Cada conjunto de cinto de segurança deve ser usado apenas por um ocupante. É perigoso passar o cinto de segurança sobre uma criança que esteja sendo transportada no colo de um passageiro.

⚠️ ATENÇÃO

- Nenhuma modificação ou adição deverá ser feita pelo usuário que impeça o mecanismo de ajuste do cinto de segurança remover a folga ou que impeça o ajuste do conjunto do cinto de segurança para remover a folga.
- Ao afivelar o cinto de segurança, tome cuidado para não travar o cinto em um fecho de outro assento. Isso é muito perigoso e você pode não ser protegido corretamente pelo cinto de segurança.
- Não desafivele e afivele o cinto de segurança ao dirigir o veículo. Isso pode causar a perda de controle, um acidente causando morte, ferimentos graves ou danos.
- Ao afivelar o cinto de segurança, certifique-se que ele não esteja passando sobre objetos cortantes ou que possam quebrar facilmente.
- Certifique-se que não haja nada dentro do fecho. Neste caso o cinto de segurança não poderá ser afivelado corretamente.

Advertência do cinto de segurança (se equipado)

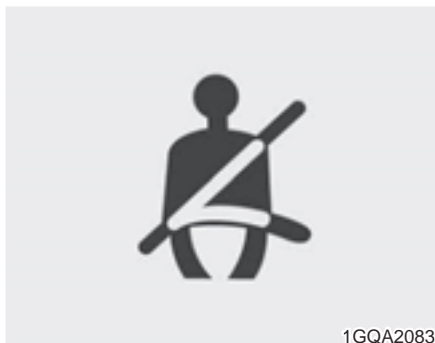

Como um lembrete para o motorista, a luz de advertência do cinto de segurança do motorista acenderá até que o interruptor de ignição seja girado para a posição "ON", independentemente do afivelamento do cinto de segurança.

Caso o cinto de segurança do motorista não esteja afivelado quando o interruptor de ignição for colocado na posição "ON" ou quando o cinto for desafivelado após o interruptor de ignição ter sido colocado na posição "ON", a luz de advertência do cinto acenderá até que o cinto de segurança seja afivelado.

Cinto de segurança subabdominal / diagonal

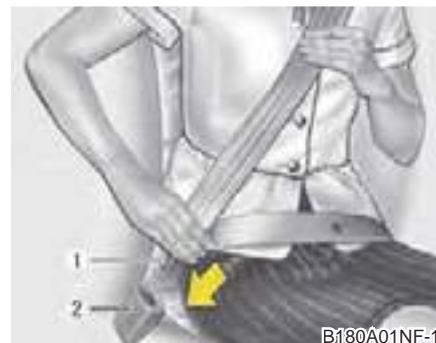

Colocação do cinto de segurança:

Para colocar o cinto de segurança, puxe o cinto do sistema retrator e introduza a lingueta metálica (1) no fecho (2). Quando a lingueta ficar presa no fecho, um clique será ouvido.

O cinto de segurança se ajusta automaticamente ao comprimento adequado somente depois que a parte subabdominal do cinto é ajustada manualmente de modo a ficar confortavelmente colocada sobre o quadril. Caso o ocupante se incline lentamente para a frente, o cinto estenderá e permitirá seus movimentos. Entretanto, caso haja uma freada brusca ou um impacto, o cinto travará na posição. Ele também travará caso o ocupante tente se inclinar para frente de modo muito rápido.

* NOTA

Caso não consiga puxar normalmente o cinto de segurança para fora do retrator, puxe-o firmemente e libere-o. Em seguida, você poderá puxar o cinto para fora suavemente.



Ajuste da altura:

A altura da fixação do cinto diagonal pode ser ajustada em uma das 3 posições existentes para máximo conforto e segurança.

Caso a altura do ajuste do cinto fique muito próxima do pescoço, não se obterá o máximo de proteção. Esse ajuste deverá ser realizado de modo a fazer com que o cinto transversal passe pelo meio do ombro, e nunca próximo ao pescoço.

Para ajustar a altura da fixação do cinto, levante ou abaixe a articulação, conforme a necessidade.

Para levantar, puxe a articulação para cima (1). Para abaixar, empurre a articulação para baixo (3), enquanto pressiona o botão de segurança (2).

Para travar a articulação, solte o botão de segurança. Para certificar-se que a articulação esteja bem travada, tente movimentá-la.

⚠ ATENÇÃO

- **Verifique se a fixação do cinto diagonal está travada na posição e na altura apropriada. Nunca posicione o cinto diagonal sobre o pescoço ou o rosto. Um cinto de segurança posicionado incorretamente pode causar ferimentos graves no caso de um acidente.**
- **A falha na substituição dos cintos de segurança após um acidente poderá deixá-lo com um cinto danificado que não fornecerá a proteção necessária no caso de outra colisão, levando a ferimentos pessoais e morte. Substitua o cinto de segurança assim que possível após um acidente.**



Cinto de segurança subabdominal



⚠ ATENÇÃO

O cinto subabdominal deve ser posicionado o mais baixo possível, envolvendo o quadril e não a cintura. Caso o cinto subabdominal seja posicionado muito para cima, aumenta a possibilidade da pessoa sofrer ferimentos graves no caso de uma colisão. Nunca coloque os dois braços por baixo ou por cima do cinto. Em vez disso, coloque um braço por cima e o outro por baixo do cinto, conforme mostrado na ilustração.

Nunca use o cinto de segurança por baixo do braço próximo da porta.

Soltando o cinto de segurança:

Para soltar o cinto de segurança, pressione o botão de liberação (1) do fecho. Ao ser liberado, o cinto deve retrair automaticamente de volta para o retrator.

Caso isso não aconteça, verifique se o cinto não está torcido e tente novamente.

Colocação do cinto de segurança:

Para colocar o cinto subabdominal de 2 pontos, introduza a lingueta metálica (1) no fecho (2). Quando a lingueta ficar presa no fecho, um clique será ouvido. Verifique se o cinto está devidamente fixado e se a cinta não está torcida.

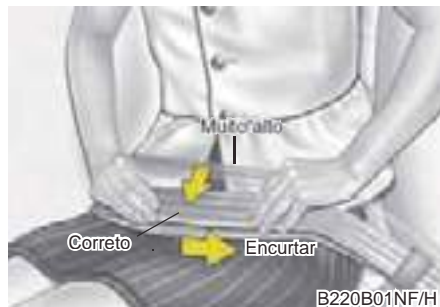
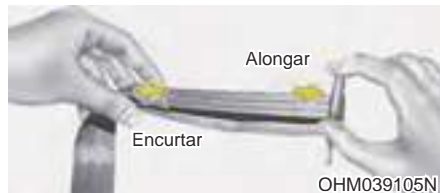

O cinto subabdominal de 2 pontos deve ser ajustado manualmente até que fique no comprimento correto para que ele se encaixe ao redor de seu corpo. Coloque o cinto e puxe a ponta solta para apertar. O cinto subabdominal deve ser posicionado o mais baixo possível, envolvendo o quadril e não a cintura. Se o cinto estiver muito alto, a possibilidade de ferimentos poderá ser maior em caso de acidente.

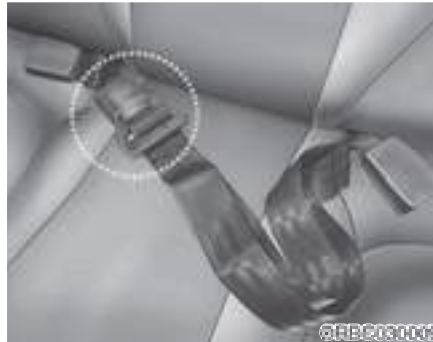

Ao utilizar o cinto de segurança traseiro central, use o fecho com identificação com a marca “CENTER”.



Soltando o cinto de segurança:

Quando quiser soltar o cinto de segurança, pressione o botão (1) do fecho.

⚠ ATENÇÃO

O mecanismo de travamento do cinto de segurança central é diferente dos cintos de segurança dos bancos traseiros laterais. Ao colocar o cinto de segurança traseiro lateral ou o cinto central, certifique-se que eles estejam inseridos nos fechos corretos para obter a máxima proteção do sistema de cintos de segurança e assegurar o funcionamento adequado.

Pré-tensor do cinto de segurança (se equipado)



Seu veículo está equipado com pré-tensor dos cintos de segurança nos bancos do motorista e do passageiro dianteiro. A finalidade do pré-tensor é garantir que os cintos de segurança se ajustem ao corpo dos ocupantes em certas colisões frontais. O pré-tensor do cinto de segurança pode ser ativado em acidentes onde a colisão frontal é suficientemente grave.

⚠️ ATENÇÃO

Para sua segurança, certifique-se que o cinto não esteja solto ou torcido e sente-se sempre corretamente no banco.

Quando o veículo para bruscamente, ou se o ocupante tenta deslocar-se para a frente muito rapidamente, o retrator do cinto de segurança bloqueia o movimento do cinto. Entretanto, em certas colisões frontais o pré-tensor se ativa e tensiona o cinto de segurança para proporcionar melhor contato com o corpo do ocupante.

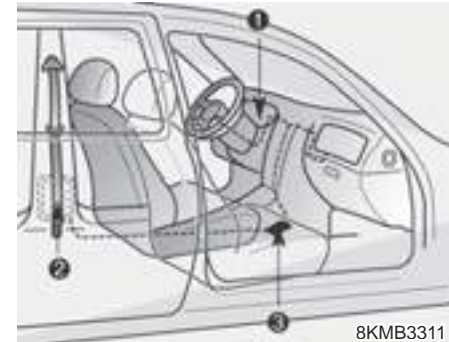

O sistema de pré-tensionamento do cinto de segurança é composto basicamente pelos componentes a seguir, cuja localização é mostrada na ilustração:

1. Luz de advertência do SRS Airbag
2. Conjunto do pré-tensor do cinto de segurança
3. Módulo de controle do SRS

ATENÇÃO

Para obter a máxima eficiência do pré-tensor do cinto de segurança:

1. O cinto de segurança deve ser utilizado corretamente e ajustado na posição adequada. Leia e siga todas as informações e recomendações importantes sobre a segurança dos ocupantes do veículo que são fornecidas neste manual, incluindo os cintos de segurança e os airbags.
2. Certifique-se que o motorista e os passageiros estejam sempre utilizando os cintos de segurança corretamente.

* NOTA

- Quando os pré-tensores dos cintos de segurança são ativados, ouve-se um ruído de explosão, e um pó fino, semelhante a fumaça, será visível no compartimento de passageiros. Essas condições são consideradas normais e não representam qualquer perigo.
- Embora inofensivo, este pó fino pode causar irritações na pele e não deve ser inalado durante longos períodos. Lave as mãos e o rosto cuidadosamente após um acidente em que os pré-tensores tenham sido ativados.
- Em virtude do sensor que ativa o SRS AIRBAG ser conectado ao pré-tensor do cinto de segurança, a luz de advertência do airbag “”, no painel de instrumentos, acenderá por aproximadamente 6 segundos, após o interruptor de ignição ter sido girado para a posição “ON”, e em seguida, deverá apagar.

CUIDADO

Caso haja alguma falha no circuito do pré-tensor do cinto de segurança, a luz de advertência acenderá, mesmo que não haja falha no sistema principal SRS AIRBAG. Caso a luz de advertência do airbag não acenda ou fique continuamente acesa quando a chave de ignição estiver na posição “ON”, ou continue acesa depois de ficar piscando por 6 segundos, ou continue acesa enquanto o veículo estiver em movimento, recomendamos que o sistema seja inspecionado por uma concessionária autorizada Hyundai Motor Brasil (HMB).

ATENÇÃO

- Os pré-tensores foram projetados para funcionar somente uma vez. Após serem ativados, os pré-tensores dos cintos de segurança devem ser substituídos. Todos os cintos de segurança, de qualquer tipo e que tenham sido utilizados durante uma colisão, também devem ser substituídos.
- O mecanismo do conjunto do pré-tensor do cinto de segurança aquece quando ativado. Não encoste nos conjuntos dos pré-tensores sem aguardar alguns minutos, após estes terem sido ativados.
- Não tente inspecionar ou substituir o pré-tensor dos cintos de segurança. Recomendamos que o sistema seja inspecionado por uma concessionária autorizada Hyundai Motor Brasil (HMB).
- Não dê batidas no conjunto do pré-tensor do cinto de segurança.

- Não tente efetuar qualquer tipo de manutenção ou reparos no sistema de pré-tensores dos cintos de segurança.
- O manuseio incorreto dos conjuntos dos pré-tensores dos cintos de segurança, a inobservância da recomendação de não dar batidas neste sistema, a realização de inspeções, modificações ou reparos de forma incorreta podem provocar a ativação inadvertida do sistema, aumentando o risco de ferimentos graves.
- Utilize sempre o cinto de segurança quando dirigir ou viajar no veículo.
- Caso o veículo ou o pré-tensor do cinto de segurança precisem ser descartados, recomendamos entrar em contato com uma concessionária autorizada Hyundai Motor Brasil (HMB).

Recomendações dos cintos de segurança

ATENÇÃO

O Código Brasileiro de Trânsito prescreve que todos os ocupantes de um veículo de passeio devem sempre utilizar cintos de segurança. Cintos de segurança e sistemas de proteção para crianças reduzem o risco de ferimentos graves ou fatais a todos os ocupantes no caso de uma freada brusca ou uma colisão. Sem o cinto de segurança, os ocupantes podem ser arremessados para muito perto do disparo do airbag, podem bater na estrutura interior ou podem ser arremessados para fora do veículo. A utilização correta do cinto de segurança reduz muito esses perigos. Siga sempre as recomendações sobre cintos de segurança e airbags contidas neste manual.

Bebês ou crianças pequenas

A utilização de sistemas de proteção apropriados para crianças é obrigatória por lei. Os assentos para crianças e/ou bebês devem ser adequadamente colocados e instalados no banco traseiro. Para maiores informações sobre a utilização desses sistemas de proteção, consulte “Sistema de proteção para crianças”, nesta seção.

▲ ATENÇÃO

Todos os ocupantes do veículo precisam ser protegidos adequadamente o tempo todo, inclusive bebês e crianças. Nunca segure uma criança nos braços ou no colo quando o veículo estiver em movimento. As forças violentas criadas durante uma colisão arrancam a criança dos braços da pessoa que a segura e ela é arremessada no interior do veículo. Utilize sempre o sistema de proteção apropriado para o tamanho e o peso da criança.

*** NOTA**

Crianças pequenas estão mais protegidas quando acomodadas adequadamente no banco traseiro por um sistema de proteção para crianças que atenda às Normas de Segurança de seu país. Antes de adquirir um sistema de proteção para crianças, certifique-se que o mesmo tenha uma etiqueta que certifique que o equipamento atende às normas de segurança do seu país. O sistema de proteção deverá ser apropriado para o tamanho e para o peso da criança. Confirme se o sistema de segurança possui a etiqueta que apresenta essa informação. Consulte “Sistema de proteção para crianças”, nesta seção.

Crianças maiores

Recomenda-se que crianças menores de 12 anos ocupem o banco traseiro e utilizem os cintos de segurança disponíveis. A parte subabdominal do cinto deverá ser fixada de forma confortável sobre o quadril e o mais baixo possível. Verifique o ajuste do cinto periodicamente, pois o movimento de contorção da criança pode tirar o cinto da posição. Crianças maiores de 12 anos que viagem no banco dianteiro, como os demais passageiros, deverão utilizar sempre o cinto de segurança. Em nenhuma circunstância deve-se permitir que uma criança fique em pé ou se ajoelhe no banco. As crianças merecem a maior atenção no que diz respeito à segurança, a fim de se evitar ferimentos na eventualidade de um acidente. NUNCA permita que uma criança menor de 12 anos viaje no banco dianteiro do veículo. NUNCA coloque um sistema de proteção para crianças virado para trás no banco dianteiro do veículo.

Caso uma parte do cinto diagonal encoste levemente sobre o rosto ou sobre o pescoço da criança, procure colocar a criança mais próxima do centro do veículo. Caso o cinto diagonal ainda encoste no rosto ou no pescoço, a criança precisa ser acomodada novamente no sistema de proteção para crianças.

ATENÇÃO

Cinto diagonal em crianças pequenas

- Nunca permita que o cinto diagonal entre em contato com o rosto ou com o pescoço da criança enquanto o veículo estiver em movimento.
- Caso os cintos de segurança não sejam usados com crianças ou ajustados adequadamente a elas, haverá risco de morte ou ferimentos graves.

Mulheres grávidas

Recomenda-se o uso do cinto de segurança para mulheres grávidas com o objetivo de diminuir a possibilidade de ferimentos em caso de acidente. O cinto subabdominal deverá ser colocado o mais baixo e confortável possível ao redor do quadril e não ao redor do abdômen. Para casos específicos procure orientação médica.

ATENÇÃO

Mulheres grávidas

Mulheres grávidas nunca devem colocar a cinta subabdominal do cinto de segurança sobre a área do abdômen, onde o bebê está localizado, ou acima do abdômen, onde a cinta poderia esmagar o bebê durante um impacto.

Pessoas feridas

O cinto de segurança deve ser usado durante o transporte de pessoas feridas. Quando necessário, consulte um médico.

Apenas uma pessoa por cinto

Nunca se deve utilizar o mesmo cinto de segurança para duas pessoas, ainda que uma seja criança, pois isso aumenta a gravidade dos ferimentos em caso de acidente.

Nunca deitar no banco

Para se reduzir a probabilidade de ferimentos, no caso de um acidente, e obter o máximo de eficiência do sistema de proteção, todos os ocupantes do veículo deverão sentar-se corretamente quando o veículo estiver em movimento. O cinto não poderá oferecer a proteção adequada, se a pessoa estiver deitada no banco traseiro ou estiver no banco dianteiro com o encosto reclinado.

ATENÇÃO

Sentar-se na posição reclinada ou deitada quando seu veículo estiver em movimento pode ser perigoso. Mesmo que você esteja usando o cinto de segurança, ele não será eficiente na posição reclinada. Embora o cinto diagonal (do ombro) esteja sobre o seu corpo, ele não exercerá pressão suficiente, e você poderá, em caso de acidente, deslizar por baixo dele, podendo machucar seriamente o pescoço ou provocar outros ferimentos sérios. O motorista e os passageiros devem sentar-se corretamente em seus assentos, com o encosto na posição vertical e com os cintos ajustados apropriadamente.

Cuidados com os cintos

O mecanismo dos cintos de segurança nunca deve ser desmontado ou modificado. Além disso, deve-se ter muito cuidado para não permitir que os cintos se danifiquem ao ficarem presos entre as dobradiças dos bancos, nas portas, etc.

ATENÇÃO

Ao retornar o encosto do banco traseiro e depois retorná-lo para sua posição original, cuidado para não danificar os componentes do cinto de segurança (cinta, lingueta metálica e fecho). Procure também certificar-se que ambas estejam acessíveis e que não ficaram presas no banco traseiro. O cinto de segurança com a cinta ou o fecho danificados poderão falhar durante uma colisão ou freada brusca, resultando em ferimentos graves.

Inspeção periódica

Recomenda-se que todos os cintos de segurança sejam inspecionados periodicamente quanto a desgastes ou danos de qualquer espécie. Qualquer peça do sistema que esteja danificada deverá ser substituída imediatamente por uma concessionária autorizada Hyundai Motor Brasil (HMB).

Mantenha os cintos limpos e secos

Os cintos de segurança devem ser mantidos sempre limpos e secos. Para limpá-los, utilize apenas água morna e sabão neutro. Nunca utilize água sanitária, detergentes fortes ou produtos abrasivos, pois esses produtos podem danificar e enfraquecer o material dos cintos.

Substituição dos cintos

O conjunto completo do cinto de segurança que estiver em uso no momento de um acidente deverá ser substituído, mesmo que não apresente danos aparentes. Recomendamos entrar em contato com uma concessionária autorizada Hyundai Motor Brasil (HMB).

SISTEMA DE PROTEÇÃO PARA CRIANÇAS

Todas as crianças transportadas no veículo devem sentar-se no banco traseiro e utilizar sempre sistemas de proteção adequados para minimizar os riscos de ferimentos em caso de acidente, desaceleração ou manobra brusca. De acordo com as estatísticas sobre acidentes, as crianças, quando protegidas por dispositivos de proteção adequados, ficam mais seguras no banco traseiro do que no dianteiro. Crianças maiores deverão usar os cintos de segurança que equipam o veículo.

A utilização de sistemas de proteção apropriados para crianças é obrigatória por lei. Um desses sistemas é a cadeira de segurança (assento infantil), que deve ser utilizada sempre que crianças com o tamanho adequado viajem no veículo.

Uma criança pode ferir-se gravemente em um acidente se não estiver utilizando corretamente um sistema de proteção adequado.

Existem equipamentos apropriados para bebês e crianças pequenas.

Antes de adquirir qualquer dispositivo de proteção para crianças, assegure-se que o mesmo possa ser corretamente instalado utilizando-se os bancos e cintos de segurança de seu veículo e que seja adequado à sua criança. Ao instalar o sistema de proteção para crianças, siga as instruções fornecidas pelo fabricante.

ATENÇÃO

- O sistema de proteção para crianças deve ser sempre instalado no banco traseiro. Nunca instale o sistema de proteção para crianças no banco dianteiro, pois, em caso de acidente que provoque a abertura do airbag, a criança pode sofrer ferimentos graves ou fatais. Portanto, utilize sempre sistemas de proteção para crianças instalando-os no banco traseiro do seu veículo.
- Uma vez que o cinto de segurança (especialmente a lingueta metálica) ou o dispositivo de proteção para crianças podem ficar excessivamente quentes quando o veículo fica muito tempo sob o sol forte, verifique se estão quentes antes de acomodar uma criança, a fim de evitar queimaduras.

- Quando o sistema de proteção para crianças não estiver sendo utilizado, coloque-o no compartimento de bagagem ou fixe-o com o cinto de segurança para evitar que seja lançado para a frente no caso de uma freada brusca ou de um acidente.
- Crianças grandes demais para utilizarem estes sistemas de proteção devem sentar-se no banco traseiro e utilizar os cintos de segurança do veículo. Nunca permita que crianças viajem no banco dianteiro.

ATENÇÃO

O Para reduzir a probabilidade de ferimentos graves ou fatais:

- Crianças de todas as idades ficam mais seguras quando estão acomodadas no banco traseiro. Em caso de colisão frontal a criança que viaja no banco dianteiro pode ser atingida pela bolsa do airbag, que ao inflar, resulta em ferimentos graves ou fatais.
- Siga sempre as instruções do fabricante do dispositivo de proteção para crianças para uso e instalação do mesmo.
- Certifique-se sempre que a cadeira de segurança (assento infantil) esteja fixada corretamente no veículo e que a criança esteja bem protegida na cadeira.
- Nunca segure uma criança nos braços ou no colo quando o veículo estiver em movimento. As forças violentas criadas durante uma colisão arrancam a criança dos braços da pessoa que a segura e ela é arremessada no interior do veículo.
- Nunca passe o cinto de segurança sobre uma criança e o passageiro ao mesmo tempo. Durante uma colisão, o cinto pode exercer uma pressão muito forte sobre a criança, causando-lhe ferimentos internos graves.

- Nunca deixe crianças desacompanhadas dentro de um veículo, mesmo que seja por um curto período de tempo. O interior do veículo pode aquecer-se rapidamente e causar ferimentos graves à criança. Mesmo crianças pequenas podem, inadvertidamente, fazer com que o veículo se mova, prender-se nos vidros, ou trancar a si mesmas ou outras no interior do veículo.
- Nunca permita que duas crianças, ou duas outras pessoas utilizem o mesmo cinto de segurança.
- As crianças geralmente se contorcem e se posicionam inadequadamente. Nunca permita que uma criança viaje com o cinto diagonal colocado por baixo do braço ou por trás das costas. Posicione as crianças corretamente e fixe-as no banco traseiro.
- Nunca permita que uma criança fique em pé ou de joelhos no banco ou no assoalho do veículo em movimento. Durante uma colisão ou freada brusca, a criança pode ser arremessada violentamente no interior do veículo, resultando em ferimentos graves.

- Nunca use um “berço portátil”, “bebê conforto” ou um assento de segurança para crianças que fique “enganchado” no encosto do banco, pois pode não oferecer segurança adequada em caso de um acidente.
- Os cintos de segurança podem ficar muito quentes, especialmente quando o veículo ficar estacionado sob o sol. Antes de acomodar a criança no veículo, verifique a temperatura dos fechos dos cintos.
- Depois de um acidente, recomendamos que o sistema seja verificado por uma concessionária autorizada Hyundai Motor Brasil (HMB).
- Se não houver espaço suficiente para colocar o sistema de proteção para crianças devido ao banco do motorista, instale o sistema de proteção no lado direito do assento traseiro.
- Recomendamos a utilização de um sistema de proteção aprovado e que atenda as normas do seu país. Seguir todas instruções e orientações do fabricante.

Utilização do sistema de proteção para crianças



Para crianças pequenas e bebês, recomenda-se a utilização de “berço portátil”, “bebê conforto” ou cadeiras de proteção para crianças. Esses sistemas de proteção para crianças devem ter o tamanho apropriado para a criança e devem ser instalados de acordo com as instruções do fabricante.

Por motivos de segurança, é recomendável que o sistema de proteção para crianças seja instalado no banco traseiro, uma vez que isso representa uma contribuição importante para a segurança da criança.

⚠️ ATENÇÃO

Não instale sistema de proteção para crianças no banco dianteiro. Caso ocorra um acidente e o airbag venha a se abrir, a criança poderá sofrer ferimentos graves ou fatais. Portanto, utilize sistemas de proteção para crianças somente no banco traseiro de seu veículo.

⚠️ ATENÇÃO

Instalação do sistema de proteção

- Em uma colisão, a criança poderá ficar gravemente ferida ou morrer caso o sistema de proteção para crianças não esteja adequadamente fixado ao veículo e a criança não esteja adequadamente protegida no sistema de proteção para crianças. Antes de instalar o sistema de proteção para crianças, leia atentamente as instruções fornecidas pelo fabricante do equipamento.
- Se o cinto de segurança não funcionar conforme descrito nesta seção, recomendamos que o sistema seja verificado por uma concessionária autorizada Hyundai Motor Brasil (HMB).
- Deixar de observar as instruções contidas neste manual, com relação ao sistema de proteção para crianças e as instruções fornecidas com o mesmo, pode aumentar a probabilidade e/ou a gravidade dos ferimentos, no caso de um acidente.

Instalação de sistema de proteção para crianças pelo cinto subabdominal / diagonal

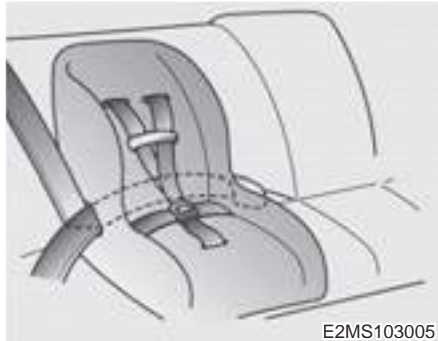

Para instalar o sistema de proteção para crianças na parte lateral ou central do banco traseiro, faça o seguinte:

1. Coloque o sistema de proteção para crianças no banco e passe o cinto subabdominal/diagonal pelo sistema de proteção para crianças de acordo com as instruções do fabricante do equipamento. Certifique-se que a cinta não esteja torcida.



2. Afivele o cinto subabdominal/diagonal. Ao fazer isso, um clique característico será ouvido.

Posicione o botão de liberação de modo a facilitar o acesso em caso de emergência.



3. Afivele o cinto de segurança ajustando-o para que não apresente folga. Após a instalação do sistema de proteção para crianças, tente movimentá-lo em todas as direções para certificar-se que o equipamento esteja firmemente instalado.

Caso precise apertar o cinto, puxe a cinta na direção do retrator. Ao desafivelar o cinto e permitir que ele se retraia, o retrator se reverterá automaticamente para condição de utilização normal, com travamento de emergência, para o passageiro.

Fixação de sistema de proteção para crianças com cinta de fixação superior



1. Passe a cinta do sistema de proteção para crianças por cima do encosto do banco. Para veículos com apoio de cabeça ajustável, passe a cinta de fixação por baixo do apoio de cabeça e entre as hastes do apoio ou por cima da parte superior do encosto do banco.
2. Prenda a cinta de fixação no suporte apropriado do sistema de proteção para crianças e aperte a cinta para fixá-lo.

Os suportes dos ganchos do sistema de proteção para crianças estão localizados na tampa traseira ou no assoalho atrás dos bancos traseiros.

⚠ ATENÇÃO

Caso o sistema de proteção para crianças não fique fixado corretamente no veículo e a criança não seja acomodada adequadamente no sistema de proteção, a criança pode ferir-se gravemente ou morrer no caso de uma colisão. Para instalação e utilização do sistema de proteção para crianças, siga sempre as instruções de instalação e utilização do fabricante.

⚠ ATENÇÃO

Cinta de fixação

Nunca instale mais de um sistema de proteção para crianças em uma única cinta ou em um único ponto de fixação inferior. O aumento de carga causado por assentos múltiplos pode fazer com que as cintas ou os pontos de fixação se rompam, causando ferimentos graves ou fatais.

⚠️ ATENÇÃO

Verificação do sistema de proteção para crianças

Verifique se o sistema de proteção para crianças está fixado puxando-o e empurrando-o em diferentes direções. O sistema de proteção para crianças ajustado incorretamente pode balançar, torcer, tombar ou se soltar, causando a morte ou ferimentos graves na criança.

⚠️ ATENÇÃO

Fixação do sistema de proteção para crianças

- As fixações do sistema de proteção para crianças são projetadas para suportar apenas as cargas impostas por sistemas ajustados corretamente. As fixações nunca devem ser utilizadas como cintos de segurança para adultos ou para fixação de outros objetos ou equipamentos ao veículo.
- A cinta de fixação pode não funcionar adequadamente se for fixada em qualquer outro lugar que não seja a fixação correta.

Fixação do sistema de proteção para crianças com sistema "ISOFIX" e sistema de fixação com cinto superior (se equipado)

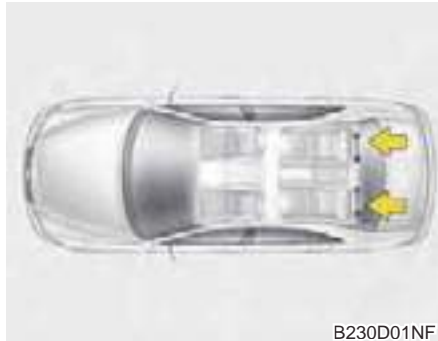

O ISOFIX é um método padronizado de fixação de cadeirinhas para crianças no veículo, que elimina a necessidade da utilização do cinto de segurança padrão. Ele permite uma localização muito mais segura e adequada com o benefício adicional de uma instalação mais fácil e mais rápida.



Na parte inferior de cada lado dos encostos dos bancos traseiros encontram-se etiquetas ISOFIX. Essas etiquetas indicam a posição das fixações inferiores para os sistemas de proteção para crianças existentes.

Ambas as posições laterais dos bancos traseiros estão equipadas com um par de fixações ISOFIX, assim como os pontos de fixação superior, atrás do encosto traseiro. As fixações ISOFIX estão localizadas entre o assento e o encosto, marcados com o ícone ISOFIX.

Para instalação, os conectores CRS ISOFIX devem ser engatados nos pontos de fixação ISOFIX do veículo (ouça um clique, verifique indicadores visuais potenciais no CRS e verifique novamente puxando-o).

A instalação e a utilização de cadeirinhas para crianças devem estar de acordo com o manual de instalação que acompanha o assento ISOFIX.

⚠ ATENÇÃO

- Ao utilizar o sistema "ISOFIX" do veículo para instalação do sistema de proteção para crianças no banco traseiro, todos os cintos de segurança traseiros deverão estar firmemente afivelados (lingueta metálica com o respectivo fecho). Todos os cintos deverão estar retraídos e sem folgas para não permitir que os cintos fiquem soltos e permanecerão atrás da cadeirinha. Linguetas metálicas soltas podem permitir que a criança alcance os cintos não retraídos, o que pode resultar em estrangulamento e ferimentos graves ou morte da criança acomodada no sistema de proteção para crianças.
- Não coloque nada ao redor dos pontos de fixação ISOFIX. Certifique-se também que os cintos de segurança não fiquem presos nos pontos de fixação ISOFIX.

Fixação do sistema de proteção para crianças

1. Para engatar o sistema de proteção para crianças à barra ISOFIX, introduza a trava do sistema de proteção na barra ISOFIX. Certifique-se de ouvir um clique característico.

CUIDADO

Não permita que o cinto de segurança traseiro seja arranhado ou fique preso pela trava do assento ISOFIX e a barra ISOFIX durante a instalação.

2. Conecte o gancho de encaixe da cinta de fixação superior no suporte do gancho do sistema de proteção para crianças e aperte para fixá-lo.

ATENÇÃO

- Não instale sistema de proteção para crianças na parte central do banco traseiro utilizando as barras ISOFIX do veículo. As barras ISOFIX são fornecidas apenas para o banco traseiro nas posições à direita e à esquerda.
- No caso de uma colisão, as fixações ISOFIX do sistema de proteção podem não ser suficientemente fortes para fixá-lo na parte central do banco traseiro, podendo quebrar e provocar ferimentos graves ou fatais.
- Não coloque mais de um sistema de proteção para crianças em um ponto de fixação inferior. O aumento indevido de carga pode fazer com que os pontos de fixação ou a cinta de fixação se quebrem, causando ferimentos graves ou fatais.

- Fixe o sistema de proteção para crianças ISOFIX, ou compatível, apenas nos locais apropriados e indicados na ilustração.
- Siga sempre as instruções de instalação e de utilização fornecidas pelo fabricante do sistema de proteção para crianças.

SISTEMA SUPLEMENTAR DE PROTEÇÃO SRS AIRBAG (SE EQUIPADO)



- (1) Airbag do motorista
 - (2) Airbag do passageiro dianteiro *
- * : se equipado

⚠ ATENÇÃO

Mesmo em veículos equipados com airbags, o motorista e os passageiros deverão utilizar sempre o cinto de segurança, a fim de minimizar o risco e a gravidade dos ferimentos no caso de uma colisão ou de um capotamento.

Funcionamento do sistema do airbag

- Os airbags são ativados (capazes de inflar, se necessário) apenas quando o interruptor de ignição é girado para a posição “ON” ou “START”.
- Os airbags inflam instantaneamente no caso de uma colisão frontal ou lateral grave (se equipados com airbag lateral ou de cortina) a fim de ajudar a proteger os ocupantes de ferimentos físicos graves.
- Não há uma única velocidade na qual os airbags se inflam.
- Geralmente, os airbags são projetados para inflar de acordo com a severidade da colisão e sua direção. Esses dois fatores determinam se os sensores enviarão um sinal eletrônico para o disparo/enchimento do airbag.
- O disparo do airbag depende de vários fatores, que incluem velocidade do veículo, ângulos de impacto, densidade e rigidez dos veículos ou dos objetos com os quais o veículo colide. Entretanto, os fatores não estão limitados aos acima mencionados.
- Os airbags dianteiros podem ser ativados devido a impactos frontais contra uma guia ou contra um objeto de grande tamanho e peso, quedas bruscas ou passagens por valetas profundas. Nestas situações o aumento da velocidade do veículo está diretamente ligada ao fator de ativação ou não do sistema airbag.
- Os airbags dianteiros foram projetados para serem acionados principalmente em fortes impactos frontais. Apesar do sistema eletrônico não ter sido projetado para acionar os airbags dianteiros em casos de impactos frontais em baixa velocidade, colisões laterais, capotamento e colisões traseiras, as várias desacelerações envolvidas num acidente, os airbags poderão ser ativados.
- Referencialmente, o sistema é projetado para detectar principalmente as desacelerações direcionadas ao sensor central do airbag e que abrange uma área que está limitada a um ângulo inferior a 30 graus em relação a linha longitudinal do veículo.
- Os airbags dianteiros se inflam e esvaizam instantaneamente. É praticamente impossível ver os airbags inflarem durante um acidente.
- É muito mais provável que simplesmente se vejam os airbags desinflados e pendurados para fora de seus compartimentos após a colisão
- A fim de ajudar a proporcionar proteção em uma colisão grave, os airbags devem se inflar rapidamente. A velocidade do enchimento do airbag é consequência do período de tempo extremamente curto em que a colisão ocorre e a necessidade de se colocar o airbag entre o ocupante e as estruturas do veículo, antes que o ocupante se choque com essas estruturas. Essa velocidade de enchimento reduz o risco de ferimentos graves ou ameaçadores da vida em uma colisão grave, sendo assim parte necessária do projeto do airbag. Entretanto, o enchimento do airbag também pode causar ferimentos que normalmente podem incluir escoriações faciais, contusões e fraturas, e às vezes ferimentos mais severos, pois a velocidade de enchimento também faz com que os airbags se expandam com muita força.
- **Ainda há circunstâncias sob as quais o contato com o airbag do volante pode causar ferimentos fatais, especialmente se o ocupante estiver posicionado excessivamente próximo a ele.**

ATENÇÃO

- Para evitar ferimentos pessoais graves ou morte, causados pelo disparo dos airbags em uma colisão, o motorista deve sentar-se o mais afastado possível do volante (pelo menos 25 cm). O passageiro dianteiro deve sempre afastar seu banco o máximo possível e sentar-se recostado.
- Os airbags se inflam instantaneamente no caso de uma colisão. Em consequência disso, os passageiros podem sofrer ferimentos devido à força de expansão do airbag, caso não estejam posicionados corretamente.
- O enchimento do airbag pode causar ferimentos que normalmente incluem escoriações faciais ou corporais, ferimentos causados por óculos quebrados ou queimaduras causadas pelos gases que inflam o airbag.

Ruído e fumaça

Quando os airbags se inflam, produzem um forte ruído e deixam fumaça e pó no ar dentro do veículo, o que é resultado normal da ignição do elemento inflador do airbag. Depois que o airbag se infla, pode-se sentir dificuldade respiratória devido ao contato do tórax com o airbag e com o cinto de segurança, além do contato com a fumaça e o pó. **Abra as janelas e/ou as portas do veículo, assim que possível, para reduzir o desconforto e evitar a exposição prolongada à fumaça e ao pó.**

Embora a fumaça e o pó não sejam tóxicos, podem causar irritação na pele (olhos, nariz e garganta, etc). Caso isso ocorra, deve-se lavar e enxaguar a área atingida com água fria imediatamente e consultar um médico, caso os sintomas persistam.

ATENÇÃO

Quando os airbags disparam, as partes relacionadas a eles que se localizam no volante, no painel de instrumentos e em ambos os lados dos trilhos de teto, acima das portas dianteiras e traseiras, ficam muito quentes. Para evitar ferimentos, não toque nos componentes internos das áreas de alojamento dos airbags imediatamente após o disparo de um airbag.

Não instale sistema de proteção para crianças no banco do passageiro dianteiro



Nunca coloque sistemas de proteção para crianças virado para trás no banco do passageiro dianteiro. Caso o airbag dispare, atingirá o sistema de proteção para crianças, causando ferimentos graves ou fatais à criança. Também não coloque sistemas de proteção para crianças virado para frente no banco do passageiro dianteiro. Caso o airbag dispare, causará ferimentos graves ou fatais à criança.

⚠️ ATENÇÃO

- Perigo extremo! Não utilize equipamentos de proteção para crianças com a parte dianteira virada para trás montados em assentos que possuam airbag em sua frente!
- Nunca instale equipamentos de proteção para crianças no banco do passageiro dianteiro. Caso ocorra um acidente, a criança poderá sofrer ferimentos graves em virtude do disparo do airbag.
- Ao acomodar crianças nas posições laterais dos bancos traseiros do veículo equipado com airbags laterais e/ou de cortina, certifique-se de instalar o sistema de proteção para crianças o mais distante possível da porta, fixando-o corretamente na posição.

O enchimento dos airbags laterais e/ou de cortina poderá causar ferimentos graves ou morte à crianças ou bebês.

Luz de advertência do airbag



A finalidade da luz de advertência do airbag no painel de instrumentos é alertar o motorista sobre um possível problema com o sistema do airbag (SRS).

Ao girar o interruptor de ignição para a posição "ON", a luz de advertência deve acender por aproximadamente 6 segundos e depois apagar.

Faça uma verificação no sistema e caso ocorra situações descritas abaixo, procurar uma concessionária autorizada HMB:

- A luz não acender brevemente ao girar o interruptor de ignição para a posição "ON".
- A luz permanecer acesa depois de aproximadamente 6 segundos.
- A luz acender com o veículo em movimento.
- A luz piscar quando o interruptor de ignição estiver na posição "ON".

Componentes do SRS Airbag e suas funções

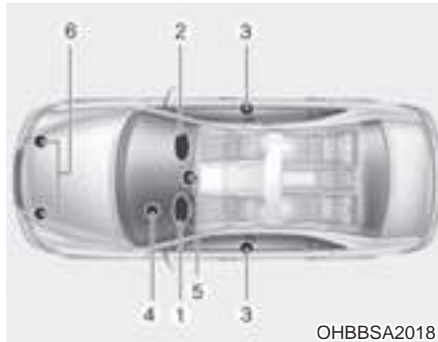

O SRS é composto dos seguintes componentes:

1. Airbag do motorista
2. Airbag do passageiro dianteiro *
3. Conjuntos do pré-tensor do cinto de segurança*
4. Luz de advertência do airbag
5. Módulo de controle do SRS (SRSCM)
6. Sensores de impacto frontal *

* : se equipado

O SRSCM monitora continuamente todos os componentes do sistema, enquanto o interruptor de ignição está na posição "ON", para determinar se um impacto é suficientemente severo para acionar os airbags ou os pré-tensores do cinto de segurança.

A luz de advertência do airbag "☠", existente no painel de instrumentos, acenderá durante aproximadamente 6 segundos após o interruptor de ignição ter sido girado para a posição "ON". Após esse período, a luz de advertência do airbag "☠" deverá apagar.

⚠ ATENÇÃO

Caso ocorra uma das condições a seguir, isso indica funcionamento incorreto do sistema de proteção SRS Airbag. Recomendamos que o sistema seja inspecionado por uma concessionária autorizada Hyundai Motor Brasil (HMB).

- A luz não acende brevemente ao girar o interruptor de ignição para a posição "ON".
- A luz permanece acesa depois de aproximadamente 6 segundos.
- A luz acende com o veículo em movimento.
- A luz pisca quando o interruptor de ignição estiver na posição "ON".



Os airbags estão localizados na parte central do volante e no painel frontal acima do porta-luvas. Quando o SRSCM detecta um impacto suficientemente severo na dianteira do veículo, ele aciona automaticamente os airbags.



Com a ativação dos airbags as bolsas são instantaneamente infladas pela expansão dos gases gerados pelos acionadores. A força de expansão das bolsas rompem a cobertura do volante e do painel acima do porta luvas para a posição de total abertura.



Um airbag totalmente inflado, em conjunto com os cintos de segurança corretamente utilizados, limita a movimentação do motorista e do passageiro dianteiro, reduzindo assim os riscos de ferimentos na cabeça e no tronco. O airbag, após ter sido totalmente inflado, esvazia-se imediatamente, para permitir a mobilidade do motorista e do passageiro dianteiros.

Airbag do passageiro dianteiro (se equipado)



B240B05L

⚠️ ATENÇÃO

- Não instale ou coloque acessórios (suporte para copos, suporte para fitas cassete, adesivos, etc.) no painel frontal do lado do passageiro, acima do porta-luvas, em veículos equipados com airbag do passageiro. Tais objetos podem ser arremessados contra os ocupantes do veículo, causando ferimentos graves ou fatais, no caso do airbag inflar.

- Ao instalar recipientes contendo purificadores líquidos de ambiente no interior do veículo, evite colocá-los perto do painel de instrumentos ou na superfície do acabamento do painel frontal. Eles podem ser arremessados contra os ocupantes do veículo, causando ferimentos graves ou fatais, no caso do airbag inflar.

⚠️ ATENÇÃO

- Quando o airbag é ativado, pode haver um ruído de explosão e a liberação de uma poeira fina no veículo. Essas condições são normais e não representam qualquer perigo. No entanto, a poeira fina liberada durante o enchimento dos airbags pode causar irritações na pele. Lave as mãos e o rosto cuidadosamente com água limpa e sabão neutro após um acidente em que os airbags tenham sido acionados.

- O SRS somente pode funcionar quando a chave de ignição estiver na posição "ON". Se a luz de advertência do SRS Airbag não acender, se ficar permanentemente acesa após acender e apagar intermitentemente durante 6 segundos quando a chave de ignição for girada para a posição "ON" ou quando o motor entrar em funcionamento, ou acender com o veículo em movimento, isso significa que o SRS Airbag não está funcionando corretamente. Se isso ocorrer, recomendamos que o sistema seja inspecionado por uma concessionária autorizada Hyundai Motor Brasil (HMB).
- Antes de substituir qualquer fusível ou desconectar a bateria, gire a chave de ignição para a posição "LOCK" ou retire-a do interruptor. Nunca remova ou substitua fusíveis relacionados com o airbag com a chave de ignição na posição "ON". A inobservância dessa recomendação fará com que a luz de advertência de funcionamento do SRS Airbag "🚨" acenda.

Airbag do motorista e do passageiro dianteiro



Seu veículo está equipado com um Sistema Suplementar de Proteção (Supplemental Restraint System) e cinto subabdominal/diagonal tanto para o motorista quanto para o passageiro dianteiro.

A indicação da existência do sistema é dada pelas letras “SRS Airbag” ou “Airbag” gravadas em relevo na almofada de cobertura do volante e na cobertura do painel do passageiro dianteiro, acima do porta-luvas.

O SRS Airbag é constituído por airbags instalados sob a almofada na parte central do volante e no painel do passageiro dianteiro, acima do porta-luvas.



A finalidade do SRS Airbag é oferecer ao motorista e/ou ao passageiro dianteiro uma proteção adicional, além da proporcionada pelo cinto de segurança, no caso de um impacto frontal suficientemente severo.

⚠ ATENÇÃO

Utilize os cintos de segurança e o sistema de proteção para crianças em todas as ocasiões! As bolsas do airbag inflam com força considerável em um piscar de olhos. Os cintos de segurança ajudam a manter os ocupantes na posição correta para obtenção do máximo benefício do airbag. Mesmo que o veículo seja equipado com airbag, os ocupantes que estiverem posicionados incorretamente ou que não estiverem usando o cinto de segurança poderão sofrer ferimentos graves com o enchimento do airbag. Siga sempre as recomendações relativas a cintos de segurança, airbags e segurança dos ocupantes contidas neste manual.

Para reduzir a probabilidade de ferimentos graves ou fatais e obter a máxima segurança do sistema de proteção:

- Nunca coloque a criança em um dispositivo de proteção para crianças instalado no banco dianteiro.
- Coloque as crianças sempre no banco traseiro. É o local mais seguro para crianças de qualquer idade viajarem.

- Ocupantes posicionados incorretamente no banco dianteiro podem sofrer ferimentos causados pelos airbags dianteiros e laterais.
- Afaste o banco o máximo possível dos airbags mantendo o controle do veículo ao mesmo tempo.
- O motorista e os passageiros não devem se sentar ou se inclinar muito próximos aos airbags desnecessariamente. Motorista e passageiros posicionados incorretamente podem sofrer ferimentos graves com o enchimento dos airbags.
- Nunca se incline contra a porta ou o console central. Sente-se sempre em posição ereta.
- Não coloque objetos sobre os módulos de airbag ou perto deles no volante, no painel de instrumentos e no painel acima do porta-luvas no lado do passageiro, pois tais objetos podem causar ferimentos caso o veículo sofra uma colisão que seja suficiente severa para inflar o airbag.

- Não altere a instalação do SRS ou desligue a fiação ou outro componente do sistema do SRS. Isso pode resultar em ferimentos em virtude de disparo acidental dos airbags ou tornar o SRS inoperante.
- Caso a luz de advertência do SRS Airbag permaneça acesa enquanto o veículo estiver em movimento, recomendamos que o sistema seja inspecionado por uma concessionária autorizada Hyundai Motor Brasil (HMB).
- Os airbags poderão ser usados somente uma vez - recomendamos que o sistema seja substituído por uma concessionária autorizada Hyundai Motor Brasil (HMB).
- O SRS é projetado para disparar apenas quando o impacto for de moderado a forte e quando o ângulo de impacto for inferior a 30° em relação ao eixo longitudinal do veículo. Além disso, o airbag dispara somente uma vez. Portanto, o cinto de segurança deverá ser usado o tempo todo.

- Os airbags dianteiros não foram projetados para disparar em colisões com impacto lateral, impacto traseiro ou capotamentos. Além disso, os airbags não disparam em colisões frontais em que a velocidade do veículo seja inferior ao limite de disparo.
- Não instale sistema de proteção para crianças no banco dianteiro. Caso ocorra um acidente e o airbag venha a se abrir, a criança poderá sofrer ferimentos graves ou fatais.
- Crianças menores de 12 anos devem ficar acomodadas sempre no banco traseiro, utilizando o cinto de segurança. Nunca permita que crianças sejam conduzidas no banco do passageiro dianteiro. Se uma criança acima de 12 anos precisar ser conduzida no banco dianteiro, ela deverá estar utilizando o cinto de segurança adequadamente e o banco deverá ser posicionado o máximo possível para trás.

- Para máxima proteção e segurança em todos os tipos de acidentes, todos os ocupantes, incluindo o motorista, deverão utilizar sempre o cinto de segurança em seus respectivos assentos, havendo ou não o SRS Airbag, minimizando assim o risco de ferimentos graves ou morte no caso de um acidente. Não sente ou incline-se desnecessariamente perto do airbag enquanto o veículo estiver em movimento.
- Sentar-se incorretamente ou fora de posição pode resultar em ferimentos graves ou fatais no caso de uma colisão. Todos os ocupantes devem sentar-se eretos, com o encosto na posição vertical, centrados na almofada do assento dos bancos, com os cintos de segurança afivelados, as pernas confortavelmente estendidas e os pés no assoalho até que o veículo seja estacionado e a chave de ignição removida.

- O sistema SRS AIRBAG dispara rapidamente para dar proteção em caso de uma colisão. Caso um ocupante esteja fora de posição, por não estar usando o cinto de segurança, será atingido violentamente pelo airbag, podendo sofrer ferimentos graves ou fatais.

Por que meu airbag não disparou em uma colisão? (Condições de enchimento e não enchimento do airbag).

Existem muitos tipos de acidentes nos quais não se espera que o airbag venha a fornecer proteção adicional.

Nesses estão incluídos impactos traseiros, segundas ou terceiras colisões em acidentes de impactos múltiplos, bem como impactos a baixa velocidade.

Sensores de colisão do airbag



- (1) Módulo de controle do SRS
- (2) Sensores de impacto frontal

⚠️ ATENÇÃO

- Não permita que os locais onde os airbags ou os sensores estão instalados sofram impactos, nem bata nesses locais. Isso pode causar disparo inesperado do airbag, o que poderia resultar em ferimentos pessoais graves ou morte.
- Caso o local da instalação ou o ângulo dos sensores seja alterado de alguma maneira, os airbags poderão disparar quando não deveriam, ou não disparar quando deveriam, causando ferimentos graves ou morte. Portanto, não tente executar manutenção nos sensores do airbag ou em torno deles. Recomendamos que o sistema seja reparado por uma concessionária autorizada Hyundai Motor Brasil (HMB).

- Podem surgir problemas caso os ângulos de instalação dos sensores sejam alterados devido a deformações no para-choque, na carroceria ou nas colunas B e C, onde estão instalados os sensores de impacto lateral. Recomendamos que o sistema seja reparado por uma concessionária autorizada Hyundai Motor Brasil (HMB).
- Seu veículo foi projetado para absorver impacto e disparar os airbags em determinados tipos de colisões. A instalação de protetores de para-choques ou a substituição de para-choques por peças não genuínas pode prejudicar o desempenho do airbag.

Condições de enchimento do airbag



Airbags dianteiros

Os airbags dianteiros são projetados para inflar em uma colisão frontal, dependendo da intensidade, da velocidade ou do ângulo de impacto da colisão frontal.

Características de segurança do seu veículo

Condições de não acionamento do airbag



- Em determinadas colisões a baixa velocidade, os airbags podem não disparar. Os airbags são projetados para não disparar em tais casos, pois talvez não forneçam proteção além da proporcionada pelos cintos de segurança em tais colisões.



- Os airbags dianteiros não são projetados para inflar em colisões traseiras, pois os ocupantes são movidos para trás pela força do impacto. Nesse caso, os airbags inflados não poderiam proporcionar benefícios adicionais.



- Os airbags dianteiros podem não inflar em colisões laterais, pois os ocupantes são movidos na direção da colisão. Assim, nas colisões laterais, os airbags dianteiros não poderiam proporcionar proteção adicional ao ocupante.



- Em uma colisão oblíqua, a força do impacto pode projetar os ocupantes em uma direção em que os airbags não poderiam proporcionar qualquer benefício adicional e, assim, os sensores podem não disparar os airbags.



- Pouco antes do impacto, os motoristas geralmente freiam com força. Essa frenagem abaixa a parte dianteira do veículo, fazendo com que ele “entre” embaixo de um veículo com maior altura em relação ao solo. Os airbags podem não inflar quando o veículo “entra” embaixo do outro, porque as desacelerações que são detectadas pelos sensores podem ser significativamente reduzidas por colisões de desse tipo.

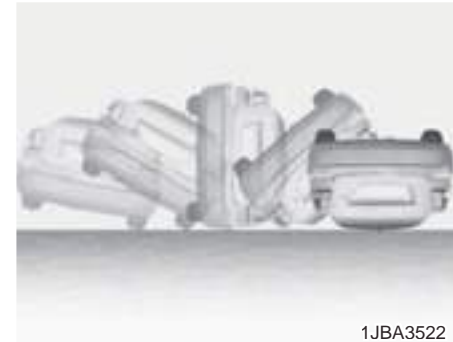

- Os airbags podem não inflar em acidentes com capotamento, porque o veículo pode não detectar o capotamento.



- Os airbags podem não inflar caso o veículo colida com objetos tais como postes ou árvores, em que o ponto de impacto está concentrado a uma única área e a força total do impacto não é transmitida aos sensores.

Manutenção do SRS Airbag

O SRS não necessita de qualquer tipo de manutenção, não existindo portanto componentes que você próprio possa substituir. Se a luz de advertência do airbag não acender ou permanecer continuamente acesa, recomendamos que o sistema seja inspecionado por uma concessionária autorizada Hyundai Motor Brasil (HMB).

⚠ ATENÇÃO

- A modificação de componentes ou do circuito do SRS, inclusive a colocação de quaisquer tipos de decalques adesivos na cobertura do volante ou do painel, ou modificações na estrutura da carroceria, poderá afetar negativamente o desempenho do SRS e causar ferimentos.
- Para limpar as coberturas de acabamento do airbag no volante e no painel, utilize um pano macio e seco ou umedecido com água limpa. Solventes ou detergentes poderão afetar o acabamento do airbag e prejudicar o disparo adequado do sistema.
- Nenhum objeto deve ser colocado sobre os módulos do airbag no volante, no painel de instrumentos e no painel acima do porta-luvas, ou próximo deles. Esses objetos poderão ser arremessados causando ferimentos, se o veículo sofrer uma colisão que cause a abertura dos airbags.

- Se qualquer um dos airbags inflar, recomendamos que o sistema seja substituído por uma concessionária autorizada Hyundai Motor Brasil (HMB).
- Não modifique ou desative o circuito do SRS ou outros componentes do sistema SRS. Caso isso ocorra, há possibilidade de ferimentos graves resultantes do disparo acidental do airbag ou do não funcionamento do sistema.
- Se algum componente do sistema do airbag tiver que ser descartado, ou se o veículo tiver que ser sucateado, determinadas normas de segurança devem ser observadas. Sua concessionária autorizada Hyundai conhece essas normas e poderá fornecer-lhe as informações necessárias. A inobservância dessas normas irá aumentar os riscos de ferimentos.
- Se o veículo passou por um alagamento e está com o carpete molhado ou com água no assoalho, não tente dar a partida do motor. Recomendamos entrar em contato com uma concessionária autorizada Hyundai Motor Brasil (HMB).

Recomendações de segurança adicionais

- **Nunca permita que os passageiros viajem no compartimento de bagagem ou sobre o encosto do banco rebatido.** Todos os ocupantes deverão sentar-se eretos, totalmente recostados, utilizando os cintos de segurança e com os pés sobre o assoalho.
- **Os passageiros não devem sair ou mudar de banco enquanto o veículo estiver em movimento.** O passageiro que não estiver utilizando cinto de segurança durante uma colisão ou uma freada de emergência, poderá ser arremessado contra as partes internas do veículo, contra outros ocupantes ou para fora do veículo.
- **Cada cinto de segurança foi projetado para proteger apenas um ocupante.** Caso mais de um ocupante utilize o mesmo cinto de segurança, eles poderão sofrer ferimentos pessoais graves ou morrer em uma colisão.
- **Não use acessórios sobre os cintos de segurança.** Dispositivos que afirmam melhorar o conforto do ocupante ou reposicionar o cinto de segurança podem reduzir a proteção proporcionada pelo cinto de segurança e aumentar a probabilidade de ferimentos graves em um acidente.
- **Os passageiros não devem colocar objetos rígidos ou cortantes entre si e os airbags.** Portar objetos rígidos ou cortantes no colo ou na boca pode resultar em ferimentos caso o airbag seja acionado.
- **Mantenha os ocupantes afastados das coberturas dos airbags.** Todos os ocupantes deverão sentar-se eretos, totalmente recostados utilizando os cintos de segurança e com os pés sobre o assoalho. Caso os ocupantes fiquem muito próximos das coberturas dos airbags, poderão sofrer ferimentos caso os airbags inflam.
- **Não fixe ou coloque objetos sobre as coberturas dos airbags ou perto delas.** Qualquer objeto fixado aos acabamentos dos airbags dianteiros ou colocado sobre eles, pode interferir no funcionamento correto dos airbags.

- **Não modifique os bancos dianteiros.** Qualquer modificação nos bancos dianteiros pode interferir no funcionamento dos componentes do sistema do airbag.
- **Não instale ou fixe objetos embaixo dos bancos dianteiros.** A colocação de objetos sob os bancos dianteiros pode interferir no funcionamento dos componentes sensores e nos chicotes de fiação do sistema do airbag.
- **Nunca carregue bebês ou crianças no colo.** O bebê ou a criança podem se ferir gravemente ou morrer no caso de uma colisão. Bebês e crianças devem estar adequadamente protegidos nos dispositivos de segurança ou com os cintos de segurança no banco traseiro.

ATENÇÃO

- **Sentar-se incorretamente ou fora de posição pode fazer com que os ocupantes se aproximem demais do disparo dos airbags, atinjam as estruturas do interior do veículo ou sejam arremessados para fora do veículo, resultando em ferimentos graves ou morte.**
- **Os ocupantes devem sentar-se sempre na posição ereta com o encosto na posição vertical, no centro da almofada do assento, com os cintos de segurança afivelados, com as pernas confortavelmente estendidas e com os pés no assoalho.**

Instalação de equipamentos ou modificação do veículo equipado com airbag

Caso o veículo seja modificado pela troca de estrutura, sistema de para-choques, acabamento dianteiro, painéis laterais metálicos ou vão livre, isso poderá afetar o funcionamento do sistema de airbag.

Etiqueta de advertência do airbag (se equipado)



Encontram-se fixadas no interior do veículo várias etiquetas de advertência que visam alertar o motorista e os passageiros de potenciais riscos do sistema de airbag.

Visto que essas etiquetas abordam os riscos relativos à crianças, gostaríamos que os adultos também ficassem cientes dos riscos a que estão expostos, os quais foram descritos nas páginas anteriores.

Características de segurança do seu veículo

Características do seu veículo

Chaves	4-5	Vidros (se equipado)	4-23
• Número das chaves	4-5	• Vidros elétricos (se equipado)	4-24
• Funções da chave	4-5	• Vidros manuais (se equipado)	4-28
• Sistema imobilizador (se equipado)	4-6	Capô do motor	4-29
Sistema de entrada por controle remoto (se equipado)	4-8	• Abertura do capô do motor	4-29
• Funcionamento do sistema de entrada por controle remoto	4-8	• Fechamento do capô do motor	4-30
• Precauções com o transmissor	4-9	Tampa do tanque de combustível	4-31
• Substituição da bateria	4-10	• Abertura da tampa do tanque de combustível	4-31
Sistema de alarme antifurto (se equipado)	4-11	• Reservatório de gasolina do compartimento do motor (Veículos flex)	4-31
• Estágio Ativado	4-11	• Fechamento da tampa do tanque de combustível	4-32
• Estágio Alarme antifurto	4-13	Volante de direção	4-34
• Estágio Desativado	4-14	• Direção assistida hidráulica (se equipado)	4-34
• Autodiagnóstico (se equipado)	4-14	• Regulagem de altura e profundidade do volante (se equipado)	4-34
Fechaduras das portas	4-15	• Buzina	4-35
• Travamento das portas pelo lado de fora do veículo	4-15	Espelhos retrovisores	4-36
• Travamento das portas pelo lado de dentro do veículo	4-16	• Espelho retrovisor interno	4-36
• Função de travamento/destravamento das portas	4-18	• Espelho retrovisor externo	4-36
• Trava de proteção para crianças na porta traseira	4-18	Painel de instrumentos	4-39
Tampa do porta-malas	4-19	• Indicadores	4-40
• Abertura da tampa do porta-malas (modelos Hatch / Cross)	4-19	• Indicador de posição da transmissão	4-43
• Fechamento da tampa do porta-malas (modelos Hatch / Cross) ..	4-20	Computador de bordo	4-44
• Abertura da tampa do porta-malas (modelo Sedan)	4-20	• Descrição	4-44
• Fechamento da tampa do porta-malas (modelo Sedan)	4-21		
• Liberação da tampa do porta-malas em caso de emergência (se equipado)	4-22		

Luzes de advertência e indicadoras	4-48
• Luzes de advertência	4-48
• Luzes indicadoras	4-55
Sistema traseiro de assistência de estacionamento	
(se equipado)	4-56
• Operação do sistema traseiro de assistência de estacionamento ..	4-57
• Condições não operacionais do sistema traseiro de assistência de estacionamento	4-57
• Precauções do sistema traseiro de assistência de estacionamento	4-58
• Autodiagnóstico	4-59
Luzes de advertência (pisca-alerta)	4-60
Iluminação	4-61
• Função de economizador de bateria (se equipado)	4-61
• Controle de iluminação	4-61
• Funcionamento do farol alto	4-63
• Indicadores de direção e sinal de mudança de faixa	4-64
• Farol dianteiro de neblina (se equipado)	4-65
Limpadores e lavadores do para-brisa	4-66
• Limpador / lavador do para-brisa	4-66
• Limpador / lavador do vidro traseiro (se equipado)	4-66
• Limpadores do para-brisa	4-67
• Lavadores do para-brisa	4-67
• Interruptor do limpador e lavador do vidro traseiro (se equipado)	4-68
Iluminação interna	4-69
• Função de desligamento automático (se equipado)	4-69
• Luz de leitura	4-69
• Luz interna	4-70
• Luz do espelho de cortesia (se equipado)	4-70
• Luz do compartimento de bagagem (se equipado)	4-71
Desembaçador	4-72
• Desembaçador do vidro traseiro (se equipado)	4-72
Sistema de controle de climatização manual (Ar Condicionado)	4-73
• Aquecimento e ar condicionado (resfriamento)	4-74
• Operação do sistema	4-79
• Filtro de ar do sistema de climatização (se equipado)	4-81
• Verificação da quantidade de gás refrigerante do sistema climatizador (ar condicionado) e de lubrificante	4-82
Desembaçamento e descongelamento do para-brisa (se equipado)	4-83
• Desembaçamento do lado interno do para-brisa (para Tipo A) ...	4-83
• Desembaçamento do lado interno do para-brisa (para Tipo B) ...	4-84

• Desembaçamento do lado externo do para-brisa (veículo equipado com sistema climatizador)	4-84
Porta-objetos	4-85
• Porta-objetos dianteiro (se equipado)	4-85
• Porta-luvas	4-85
• Porta-objetos inferior do banco (se equipado)	4-86
• Porta-óculos (se equipado)	4-86
Características internas	4-87
• Cinzeiro (se equipado)	4-87
• Suporte para copos	4-87
• Para-sol	4-88
• Tomada de força	4-88
• Gancho para roupas (se equipado)	4-90
• Fixação para tapete(s) (se equipado)	4-90
• Tampa do compartimento de bagagem (se equipado)	4-91
• Entradas AUX, USB e iPod® (se equipado)	4-92
Características externas	4-93
• Bagageiro de teto (se equipado)	4-93
Sistema de áudio	4-95
• Antena	4-95
• Controle de áudio no volante de direção (se equipado)	4-96
• Como funciona o áudio do veículo	4-97
• Cuidados com os CDs	4-99

Controles e funções do sistema	4-105
• Unidade de áudio	4-105
Rádio	4-107
• Mudança do modo rádio	4-107
• Ajuste de volume	4-107
• Busca (Seek)	4-107
• Busca programada (Preset/Seek)	4-107
• Memorização automática (AST)	4-107
• Seleção através de busca manual	4-107
Método básico de utilização	4-108
• CD	4-108
• USB / iPod	4-109
• Mudança de música / arquivo	4-109
• Varredura: Modo USB	4-109
• Busca de diretório: Modo USB	4-110
• Busca de arquivos	4-110
• Auxiliar	4-110
Controles e funções do sistema	4-112
• Unidade de áudio – Geral	4-112
Rádio	4-116
• Mudança do modo rádio	4-116
• Ajuste de volume	4-116
• Busca (SEEK)	4-116

• Busca programada (Preset/SEEK)	4-116
• Memorização automática (AST)	4-116
• USB	4-117
• Mudança de música / arquivo	4-117
• Auxiliar	4-118
• iPod	4-118
• Método de conexão do iPod	4-118
• Mudança de música / arquivo	4-119
Operação de telefone <i>Bluetooth</i> ® Wireless Technology	4-120
• O que é <i>Bluetooth</i> ® Wireless Technology?	4-120
• Recursos gerais	4-120
• Indicador <i>Bluetooth</i> ® no mostrador do rádio	4-120
• Pareamento de telefone	4-120
• Conexão do telefone	4-121
• Exclusão do telefone	4-121
• Desligar o <i>Bluetooth</i> ® Wireless Technology	4-122
• Recebendo uma chamada telefônica	4-122
• Falando ao telefone	4-122
• Configuração do volume do tom de chamada	4-122
• Configuração do volume de voz de chamada	4-122
• Fazendo uma chamada telefônica	4-123
• Reprodução de música por <i>Bluetooth</i> ® Wireless Technology	4-123
• Conectando reproduutor de músicas <i>Bluetooth</i> ® e um telefone celular simultaneamente	4-124
• Cuidados ao utilizar o sistema <i>Bluetooth</i> ®	4-125
• Lista de compatibilidade para os principais telefones <i>Bluetooth</i> ® Wireless Technology	4-126

CHAVES

Número das chaves



O número da chave está gravado na plaqueta anexa ao jogo de chaves. Caso as chaves sejam perdidas, recomendamos entrar em contato com uma concessionária autorizada Hyundai Motor Brasil (HMB). Retire a plaqueta e guarde-a em local seguro. Além disso, anote o número e guarde-o em local seguro (não no veículo).

Funções da chave

■ Tipo A



■ Tipo B



Utilizada para dar partida no motor, travar e destravar as portas.

Tipo B

Para estender a chave, pressione o botão de liberação e a chave será estendida automaticamente.

Para recolher a chave, articule-a manualmente enquanto pressiona o botão de liberação.

CUIDADO

Não articule a chave sem pressionar o botão de liberação. Isto pode danificar a chave.

⚠ ATENÇÃO

Chave de ignição

Deixar crianças sozinhas no interior do veículo com a chave de ignição é perigoso, mesmo que a chave não esteja no interruptor de ignição. As crianças imitam os adultos e podem colocar a chave no interruptor de ignição. A chave de ignição permite que as crianças operem os vidros elétricos ou outros controles, ou até façam o veículo se mover, o que poderia resultar em ferimentos sérios ou até mesmo morte. Nunca deixe as chaves no veículo quando crianças sozinhas estiverem dentro dele.

⚠ ATENÇÃO

Recomendamos utilizar somente peças de reposição genuínas Hyundai. Caso utilize uma chave não original, o interruptor de ignição poderá não voltar para a posição "ON" depois da posição "START". Se isso acontecer, o motor de partida continuará funcionando, causando danos e um possível risco de incêndio, devido à corrente excessiva na fiação.

Sistema imobilizador (se equipado)

Seu veículo está equipado com um sistema eletrônico de imobilização do motor, com a finalidade de reduzir o risco de uso não autorizado do veículo.

O sistema imobilizador é composto de um pequeno transponder na chave de ignição e dispositivos eletrônicos no interior do veículo.

Com o sistema imobilizador, sempre que a chave de ignição é introduzida no interruptor de ignição e é girada para a posição "ON", é possível verificar e determinar se a chave de ignição é válida ou não.

Caso se determine que a chave é válida, o motor funcionará.

Caso se determine que a chave é inválida, o motor não funcionará.



* NOTA

Este equipamento opera em caráter secundário, isto é, não tem direito à proteção contra interferência prejudicial, mesmo de estações do mesmo tipo, e não pode causar interferência à sistemas operando em caráter primário.

Para ativar o sistema imobilizador:

Gire a chave de ignição para a posição "OFF". O sistema imobilizador é ativado automaticamente. Sem uma chave de ignição válida para o seu veículo, o motor não funcionará.

Para desativar o sistema imobilizador:

Insira a chave de ignição no cilindro da chave e gire-a para a posição "ON".

⚠️ ATENÇÃO

Para prevenir a ação de ladrões em seu veículo, não deixe a chave reserva em lugar nenhum dentro do veículo. Sua senha imobilizadora é uma senha pessoal e única, e deve ser mantida confidencial. Não deixe esse número anotado em lugar nenhum dentro do veículo.

*** NOTA**

Ao dar a partida no motor, não use a chave em contato com outras chaves imobilizadoras. Desta maneira, o motor poderá não dar a partida ou poderá morrer logo após a partida. Mantenha as chaves separadas para evitar falhas no funcionamento.

⚠️ CUIDADO

Não coloque acessórios de metal próximos ao interruptor de ignição.

A partida do motor poderá falhar, pois os acessórios de metal podem interromper a transmissão normal do sinal do transmissor.

*** NOTA**

Caso precise de chaves adicionais ou perca suas chaves, recomendamos consultar uma concessionária autorizada Hyundai Motor Brasil (HMB).

⚠️ CUIDADO

O transponder da chave de ignição é uma peça importante do sistema imobilizador. Ele foi projetado para proporcionar anos de funcionamento sem problemas. Entretanto, deve-se evitar exposição à umidade, eletricidade estática e manuseio descuidado, pois podem ocorrer falhas no funcionamento do sistema imobilizador.

⚠️ CUIDADO

Não substitua, altere ou ajuste o sistema imobilizador, pois isso pode fazer com que ocorram falhas no funcionamento. Recomendamos que a manutenção do sistema seja executada por uma concessionária autorizada Hyundai Motor Brasil (HMB).

Falhas no funcionamento causadas por alterações, ajustes ou modificações inadequadas no sistema imobilizador não estão cobertas pela garantia do fabricante do veículo.

SISTEMA DE ENTRADA POR CONTROLE REMOTO (SE EQUIPADO)

Funcionamento do sistema de entrada por controle remoto



Travamento (1)

Todas as portas serão travadas se o botão de travamento for pressionado enquanto as portas estiverem fechadas.

As luzes de advertência piscarão uma vez para indicar que todas as portas estão travadas.

Entretanto, se qualquer porta ou o porta-malas permanecerem abertos, as luzes de advertência não serão acionadas. Caso todas as portas e o porta-malas sejam fechados após o botão de travamento ser pressionado, as luzes de advertência piscarão uma vez.

- Se o veículo estiver equipado com o sistema de abertura/fechamento remoto dos vidros, quando o botão de travamento for pressionado, todos os vidros serão fechados.

* NOTA

Após portas travadas, se o botão de travamento for pressionado novamente por 4 segundos, as luzes de advertência piscarão e a buzina soará uma vez para confirmar que as portas estão travadas.

Destravamento (2)

Todas as portas serão destravadas se o botão de destravamento for pressionado.

As luzes de advertência piscarão duas vezes para indicar que todas as portas estão destravadas.

Após pressionar este botão, as portas serão travadas automaticamente, a menos que qualquer porta seja aberta em até 30 segundos.

- Se o veículo estiver equipado com o sistema de abertura/fechamento remoto dos vidros, quando o botão de destravamento for pressionado por 2 segundos, a abertura de todos os vidros será iniciada.
 - * A abertura completa dos vidros será realizada quando o botão de travamento for pressionado de 2 a 5 segundos.

Pânico (3)

A buzina soa e as luzes de advertência piscam por cerca de 27 segundos caso este botão seja pressionado por mais de 1 segundo. Para desligar a buzina e as luzes, pressione o botão de travamento ou destravamento no transmissor.

* NOTA

A palavra “HOLD” está escrita no botão para informá-lo que você deve pressionar e segurar o botão.

Precauções com o transmissor

* NOTA

- O transmissor não funcionará se alguma das seguintes condições ocorrer:
 - A chave estiver no interruptor de ignição.
 - A distância limite de operação for excedida (aproximadamente 10 metros).
 - A bateria do transmissor estiver fraca.
 - Outros veículos ou objetos estiverem bloqueando o sinal.
 - A temperatura estiver extremamente baixa.
 - O transmissor estiver próximo a uma rádio transmissora, tal como, uma estação de rádio ou um aeroporto, o que poderá interferir na operação normal do transmissor.
- Quando o transmissor não funcionar corretamente, trave e destrave a porta com a chave de ignição. Se tiver algum problema com o transmissor, recomendamos entrar em contato com uma concessionária autorizada Hyundai Motor Brasil (HMB).

- Caso o transmissor esteja próximo do seu telefone celular ou smart phone, o sinal do transmissor pode ser bloqueado pela operação normal do seu telefone celular ou smart phone. Isto é especialmente importante quando o telefone estiver ativo, tal como, fazendo chamadas, recebendo chamadas, mensagens de texto, e/ou enviando/recebendo e-mails. Evite colocar o transmissor e o seu telefone celular ou smart phone na mesma calça ou bolso da jaqueta, e mantenha uma distância adequada entre os dois dispositivos.

CUIDADO

Mantenha o transmissor protegido contra água ou qualquer outro tipo de líquido. A garantia do fabricante do veículo não cobre danos ao sistema de entrada por controle remoto sem chave em virtude de exposição a água ou qualquer outro tipo de líquido.

CUIDADO

Alterações ou modificações não expressamente aprovadas pela parte responsável pela conformidade podem anular a autoridade do usuário para operar o equipamento. Se o sistema de entrada por controle remoto sem chave estiver inoperante devido à alterações ou modificações não expressamente aprovadas pela parte responsável pela conformidade, ele não será coberto pela garantia do fabricante do veículo.

Substituição da bateria



O transmissor utiliza uma bateria de lítio de 3 volts que normalmente irá durar vários anos. Quando a substituição for necessária, utilize o procedimento a seguir.

1. Insira uma ferramenta fina na fenda e delicadamente abra a tampa central do transmissor.
2. Substitua a bateria por uma nova (CR2032). Ao substituir a bateria, certifique-se que a posição da bateria esteja correta.
3. Instale a bateria na ordem inversa da remoção.

Para substituição do transmissor, recomendamos entrar em contato com uma concessionária autorizada Hyundai Motor Brasil (HMB), para a reprogramação do mesmo.

CUIDADO

- *O sistema de entrada por controle remoto sem chave foi projetado para proporcionar anos de funcionamento sem problemas. Entretanto, ele pode apresentar falhas no funcionamento do aparelho devido à exposição da umidade ou eletricidade estática. Caso não tenha certeza de como utilizar o transmissor ou substituir a bateria, recomendamos entrar em contato com uma concessionária autorizada Hyundai Motor Brasil (HMB).*
- *A utilização de bateria em desacordo com as especificações pode causar falhas no funcionamento do transmissor. Certifique-se de utilizar bateria correta.*
- *A fim de evitar danos ao transmissor, evite que o mesmo sofra quedas, que seja molhado, ou que fique exposto ao calor ou ao sol.*

CUIDADO

Uma bateria descartada de maneira inadequada pode ser prejudicial ao meio ambiente e à saúde humana.

Descarte a bateria de acordo com a legislação local pertinente.



* NOTA

Este equipamento opera em caráter secundário, isto é, não tem direito à proteção contra interferência prejudicial, mesmo de estações do mesmo tipo, e não pode causar interferência a sistemas operando em caráter primário.

SISTEMA DE ALARME ANTIFURTO (SE EQUIPADO)



Veículos equipados com alarme antifurto terão uma etiqueta, anexada aos vidros dianteiros do veículo, com as seguintes palavras:

1. ATENÇÃO
2. SISTEMA DE SEGURANÇA

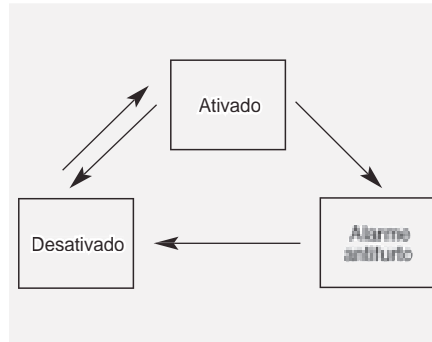

Este sistema foi concebido para fornecer proteção contra a entrada não autorizada no veículo, movimento no interior do veículo (se equipado), e inclinação para um dos lados (se equipado). Ele possui três estágios de operação: o primeiro é o estágio “Ativado”, o segundo é o estágio “Alarme antifurto” e o terceiro é o estágio “Desativado”. Quando ativado, o sistema emite um sinal sonoro acompanhado do piscar das luzes de advertência.

Estágio Ativado

Estacione o veículo e desligue o motor. Ative o sistema seguindo os procedimentos a seguir.

1. Desligue o motor e remova a chave de ignição do interruptor de ignição.
2. Certifique-se que todas as portas, o capô do motor e a tampa do porta-malas estejam firmemente fechadas.
3. Trave as portas pressionando o botão de travamento no transmissor.

Depois da execução dos procedimentos acima, as luzes de advertência piscarão uma vez para indicar que o sistema está ativado.

Caso uma das portas, a tampa do porta-malas ou o capô do motor permaneçam abertos, as luzes de advertência não funcionarão e o alarme antifurto não será ativado. Depois disso, caso todas as portas, a tampa do porta-malas e o capô do motor sejam fechados, as luzes de advertência piscarão uma vez.

Não ative o sistema até que todos os ocupantes tenham saído do veículo. Se o sistema for ativado enquanto os passageiros permanecerem no veículo, o alarme pode ser acionado quando estes saírem de dentro do veículo. Caso uma das portas (ou a tampa do porta-malas) ou o capô do motor sejam abertos dentro de 30 segundos depois do sistema ter sido ativado, o sistema será desativado a fim de prevenir um acionamento desnecessário do alarme.

Sensor de intrusão / inclinação Ligado / Desligado (se equipado)



O sensor de intrusão/inclinação detecta movimento no interior do veículo e inclinação do veículo após o travamento.

- Para cancelar a operação do sensor, de intrusão pressione o botão "ON/OFF" (liga/desliga) quando o sistema estiver no estágio "Desativado", e o interruptor de ignição estiver na posição "OFF". A luz do botão acenderá para indicar que o sensor está desativado.
- Caso o botão seja pressionado novamente ou o interruptor de ignição seja colocado na posição "ON", o sensor será ativado novamente.

Caso o sistema esteja ativado quando o sensor estiver na condição "OFF", o sensor de intrusão/inclinação não irá funcionar. Entretanto, o alarme será ativado, quando o sistema encontrar o sensor de intrusão/inclinação na condição desligado do estágio "Alarme antifurto". Consulte a página a seguir.

Desative o sensor de intrusão/inclinação, se houver qualquer chance do veículo inclinar por influências externas.

Por exemplo:

- Quando o veículo for transportado por trem, barco ou trailer.
- Quando o veículo for estacionado em uma torre de estacionamento.

Caso contrário, isso pode fazer com que a buzina soe inadvertidamente.

*** NOTA**

- Certifique-se que todos os vidros estejam fechados enquanto o sensor estiver funcionando. Caso contrário, o sensor detecta movimento inadvertido no interior do veículo (por exemplo, vento soprando ou a entrada de uma borboleta) e isso faz com que a buzina soe.
- No caso de caixas estarem empilhadas no veículo, o sensor pode não detectar o movimento atrás das caixas. As caixas também podem cair e fazer com que a buzina seja acionada.
- Caso o sensor esteja manchado com material estranho, o sensor pode não funcionar normalmente.

Estágio Alarme antifurto

O alarme será ativado caso uma das situações a seguir ocorra enquanto o veículo estiver com o sistema ativado.

***Sem sensor de intrusão/
inclinação (ou sensor de intrusão/
inclinação na condição desligado)
(se equipado)***

- A porta dianteira ou traseira for aberta sem a utilização do transmissor.
- A tampa do porta-malas for aberta sem a utilização do transmissor.
- O capô do motor for aberto.

A buzina soará e as luzes de advertência piscarão continuamente por 27 segundos, a menos que o sistema seja desativado. Para desativar o sistema, destrave as portas com o transmissor.

***Com sensor de intrusão /
inclinação na condição ligado
(se equipado)***

- Alguém ou alguma coisa se movimenta dentro do veículo.
- A inclinação do veículo é alterada para um certo grau.
- A porta dianteira ou traseira for aberta sem a utilização do transmissor
- A tampa do porta-malas for aberta sem a utilização do transmissor.
- O capô do motor for aberto.

A buzina soará e as luzes de advertência piscarão continuamente por 27 segundos, a menos que o sistema seja desativado. Para desativar o sistema, destrave as portas com o transmissor.

Estágio Desativado

O sistema será desativado quando o botão de destravamento das portas for pressionado.

Depois que as portas estiverem destravadas, as luzes de advertência piscarão duas vezes para indicar que o sistema está desativado.

Depois de pressionar o botão de destravamento, se uma das portas (ou a tampa do porta-malas) não for aberta em até 30 segundos, o sistema será reativado.

- Se o veículo estiver equipado com o sistema de abertura/fechamento remoto dos vidros, os vidros também serão fechados.

* NOTA

- Caso o sistema não seja desativado com o transmissor, abra a porta com a chave e insira a chave no interruptor de ignição, gire o interruptor de ignição para a posição “ON” e aguarde 30 segundos. Em seguida, o sistema será desativado.
- Caso perca suas chaves, recomendamos consultar uma concessionária autorizada Hyundai Motor Brasil (HMB).

CUIDADO

Não substitua, altere ou ajuste o sistema imobilizador, pois isso pode fazer com que ocorram falhas no funcionamento do sistema. Recomendamos que a manutenção do sistema seja executada por uma concessionária autorizada Hyundai Motor Brasil (HMB).

Falhas no funcionamento causadas por alterações, ajustes ou modificações inadequadas no sistema de alarme antifurto não estão cobertas pela garantia do fabricante do veículo.

Autodiagnóstico (se equipado)

Se a luz de advertência piscar uma vez, quando as portas forem travadas utilizando-se o transmissor, isso significa que o sensor de intrusão/inclinação está funcionando normalmente.

Se a luz de advertência piscar e a buzina soar 3 vezes, quando as portas forem travadas utilizando-se o transmissor, isso significa que o sensor de intrusão/inclinação não está funcionando normalmente. Recomendamos entrar em contato com uma concessionária autorizada Hyundai Motor Brasil (HMB).

FECHADURAS DAS PORTAS

Travamento das portas pelo lado de fora do veículo



- Gire a chave na direção da dianteira do veículo para destravar e, na direção da traseira do veículo, para travar.
- Caso trave ou destrave a porta do motorista com a chave, todas as portas do veículo serão travadas ou destravadas automaticamente. (se equipado com sistema de travamento central das portas)
- As portas também podem ser travadas e destravadas com o transmissor, (se equipado).
- Uma vez que as portas estão destravadas, elas podem ser abertas puxando-se a maçaneta da porta.

- Ao fechar uma porta, empurre-a com a mão. Certifique-se que as portas estejam bem fechadas.

* NOTA

- Sob clima frio e úmido, os mecanismos das portas e das travas podem não funcionar adequadamente devido à possibilidade de congelamento.
- Caso a porta seja travada ou destravada muitas vezes de maneira rápida e sucessiva, com a chave do veículo ou com o interruptor da travamento, o sistema pode deixar de funcionar temporariamente, a fim de proteger o circuito e evitar danos aos componentes do sistema.



- Para travar uma porta sem utilizar a chave, pressione o botão interno de travamento da porta (1) ou pressione o interruptor de travamento central das portas (2) e feche a porta (3).
- Caso a porta seja travada através do botão de travamento da porta do motorista (1), todas as portas do veículo serão travadas automaticamente. (se equipado com sistema de travamento central das portas)

* NOTA

Ao deixar o veículo, retire a chave de ignição, acione o freio de estacionamento, feche todos os vidros e trave todas as portas.

Travamento das portas pelo lado de dentro do veículo

Travamento



- Para travar uma porta, pressione o botão de travamento da porta (1) para baixo.
- As portas dianteiras não podem ser travadas se a chave de ignição estiver no interruptor de ignição e qualquer porta dianteira estiver aberta. (se equipado)

Destravamento

Porta dianteira

Caso a maçaneta interna da porta (2) seja puxada quando a porta estiver travada, a porta será destravada e aberta.

Porta traseira

Caso a maçaneta interna da porta (2) seja puxada quando a porta estiver travada, a porta será destravada.

Caso a maçaneta interna da porta seja puxada mais uma vez, a porta será aberta.

⚠ ATENÇÃO

Funcionamento incorreto do travamento das portas

Caso a trava elétrica das portas não funcione enquanto estiver no veículo, tente um ou mais dos procedimentos a seguir para sair:

- **Acione o recurso de destravamento da porta repetidamente (tanto o elétrico como o manual) enquanto puxa simultaneamente a maçaneta da porta.**
- **Acione as outras travas das portas e as maçanetas, dianteiras e traseiras.**
- **Abaixe um vidro dianteiro e utilize a chave para destravar a porta pelo lado de fora.**
- **Caso o sintoma persista procure uma concessionária autorizada Hyundai Motor Brasil (HMB).**

Com o interruptor de travamento central das portas (se equipado)



Acione pressionando o interruptor de travamento central das portas.

- Ao pressionar a parte dianteira (1) do interruptor, todas as portas serão travadas.
- Ao pressionar a parte traseira (2) do interruptor, todas as portas serão destravadas.
- Caso a chave esteja no interruptor de ignição e qualquer porta dianteira estiver aberta, as portas não serão travadas quando a parte dianteira (1) do interruptor de travamento central das portas for pressionada.

*** NOTA**

Caso as portas sejam travada com o transmissor, as portas não poderão ser destravadas com o interruptor de travamento/destravamento central das portas, (se equipado).

⚠ ATENÇÃO

Portas

- As portas devem estar sempre bem fechadas e travadas enquanto o veículo estiver em movimento, a fim de evitar a abertura acidental da porta. Portas travadas irão desencorajar potenciais intrusos quando o veículo parar ou diminuir a velocidade.
- Ao abrir a porta, verifique se veículos, motocicletas, bicicletas ou pedestres estão se aproximando do veículo em direção à porta. A abertura da porta no momento em que alguma coisa está se aproximando pode causar danos materiais ou ferimentos pessoais.

⚠ ATENÇÃO

Veículos destravados

Deixar o veículo destravado pode ser um convite ao furto ou a possíveis prejuízos a você e a outras pessoas, por parte de alguém que se esconde no veículo enquanto você está ausente. Retire sempre a chave da ignição, acione o freio de estacionamento, feche todos os vidros e trave todas as portas ao deixar o veículo sem supervisão.

⚠ ATENÇÃO

Crianças sem supervisão

O interior de um veículo exposto ao sol pode alcançar uma temperatura muito elevada, o que pode causar morte ou ferimentos graves à crianças ou animais sem supervisão que não consigam sair do veículo. Além disso, as crianças podem acionar os sistemas do veículo, o que pode lhes causar ferimentos, ou elas podem sofrer outro mal por serem vítimas de outra pessoa que poderia assumir o controle do veículo. Nunca deixe crianças ou animais desacompanhados no interior do veículo.

Função de travamento/ destravamento das portas

Sistema de destravamento das portas sensível a impacto

Todas as portas serão destravadas automaticamente quando um impacto provocar o disparo dos airbags.

Sistema de travamento das portas sensível à velocidade

Todas as portas serão travadas automaticamente quando a velocidade do veículo exceder 15km/h.

Trava de proteção para crianças na porta traseira



A trava de segurança para crianças tem a finalidade de impedir que crianças abram acidentalmente as portas traseiras pelo lado de dentro do veículo. As travas de segurança das portas traseiras devem ser utilizadas sempre que houver crianças no veículo.

1. Abra a porta traseira.
2. Insira uma chave (ou chave de fenda) no orifício e gire-a para a posição de travamento (). Quando a trava de segurança para crianças estiver na posição de travamento, a porta traseira não abrirá mesmo que a maçaneta interna da porta seja puxada dentro do veículo.

3. Feche a porta traseira.

Para abrir uma porta traseira, puxe a maçaneta externa da porta (1).

Mesmo que as portas possam estar destravadas, a porta traseira não será aberta puxando-se a maçaneta interna da porta (2) até que a trava de segurança para crianças seja destravada.

ATENÇÃO

Travas das portas traseiras

Caso uma criança abra a porta traseira acidentalmente, enquanto o veículo estiver em movimento, ela poderá cair para fora do veículo e sofrer ferimentos graves ou fatais. Para evitar que crianças abram as portas traseiras pelo lado de dentro, as travas de segurança devem ser utilizadas sempre que houver crianças no veículo.

TAMPA DO PORTA-MALAS

Abertura da tampa do porta-malas (modelos Hatch / Cross)



- A tampa do porta-malas será travada ou destravada quando todas as portas forem travadas ou destravadas com a chave, com o transmissor ou com o interruptor de travamento central das portas.
- Caso esteja destravada, a tampa do porta-malas pode ser aberta pressionando-se a maçaneta e puxando-a para cima.

* NOTA

- Sob clima frio e úmido, os mecanismos das portas e das travas podem não funcionar adequadamente devido à possibilidade de congelamento.

⚠ ATENÇÃO

A tampa do porta-malas abre movimentando-se para cima. Certifique-se que o local tenha altura suficiente e não haja objetos ou pessoas próximos da traseira do veículo ao abrir a tampa do porta-malas.

⚠ CUIDADO

Certifique-se de ter fechado a tampa do porta-malas antes de sair com o veículo. Possíveis danos podem ocorrer aos pistões de elevação e aos componentes de fixação da tampa do porta-malas, caso ela não seja fechada antes de se sair com o veículo.

Fechamento da tampa do porta-malas (modelos Hatch / Cross)

Para fechar a tampa do porta-malas, abaixe-a e pressione-a com firmeza. Certifique-se que ela esteja corretamente travada.

⚠ ATENÇÃO

Certifique-se que suas mãos, pés e outras partes do seu corpo estejam a uma distância segura antes de fechar a tampa do porta-malas.

⚠ CUIDADO

Certifique-se que não haja nada próximo à trava da tampa do porta-malas enquanto estiver fechando a tampa. Isto pode danificar a trava da tampa do porta-malas.

Abertura da tampa do porta-malas (modelo Sedan)



Com a chave e com o transmissor

Para abrir o porta-malas, insira a chave e gire-a no sentido horário até destravar.



Com a alavanca de liberação da tampa do porta-malas

Para abrir o porta-malas pelo interior do veículo, puxe a alavanca de liberação da tampa do porta-malas para cima.

Uma vez que o porta-malas é aberto e fechado em seguida, ele será travado automaticamente.

*** NOTA**

Sob clima frio e úmido, os mecanismos das portas e das travas podem não funcionar adequadamente devido à possibilidade de congelamento.

⚠️ ATENÇÃO

O porta-malas abre movimentando-se para cima. Certifique-se que não haja objetos ou pessoas próximos da traseira do veículo ao abrir o porta-malas.

⚠️ CUIDADO

Certifique-se de ter fechado a tampa do porta-malas antes de sair com o veículo. Possíveis danos podem ocorrer aos pistões de elevação e aos componentes de fixação da tampa do porta-malas, caso ela não seja fechada antes de se sair com o veículo.

Fechamento da tampa do porta-malas (modelo Sedan)

Para fechar, abaixe a tampa do porta-malas e depois pressione para baixo até travar. Para certificar-se que a tampa do porta-malas esteja travada de modo seguro, sempre verifique tentando puxá-la para cima novamente.

⚠️ ATENÇÃO

A tampa do porta-malas deve ser mantida sempre completamente fechada, enquanto o veículo estiver em movimento. Se for deixada aberta ou entreaberta, os gases tóxicos de escape poderão entrar no veículo e resultar em doenças graves ou morte.

⚠️ ATENÇÃO

Ninguém deve ter permissão para ocupar o porta-malas do veículo em momento algum. O porta-malas é um local perigoso em caso de acidente.

⚠️ ATENÇÃO

Gases de escapamento

Se o veículo for conduzido com a tampa do porta-malas aberta, gases de escapamento entrarão no seu interior, o que poderá causar intoxicação ou morte aos ocupantes do veículo.

Se precisar conduzir o veículo com a tampa do porta-malas aberta, mantenha todos os vidros e os difusores de ar abertos, para permitir a entrada de ar externo no veículo.

⚠️ ATENÇÃO

Compartimento de bagagem traseiro

Os ocupantes nunca devem viajar no compartimento de bagagem, onde não há dispositivos de proteção disponíveis. Para evitar ferimentos, em caso acidente ou freada brusca, os ocupantes devem estar sempre protegidos adequadamente.

Liberação da tampa do porta-malas em caso de emergência (se equipado)



Seu veículo é equipado com uma alavanca de liberação da tampa do porta-malas para caso de emergência, que está localizada na parte inferior da tampa do porta-malas.

Quando alguém ficar, inadvertidamente, preso no compartimento de bagagem, a tampa do porta-malas poderá ser aberta pressionando-se a alavanca de liberação e empurrando-se a tampa do porta-malas.

⚠ ATENÇÃO

- Em caso emergência, procure ter pleno conhecimento da localização da alavanca de liberação da tampa do porta-malas e de como abri-la, caso fique preso acidentalmente no compartimento de bagagem.
- Ninguém deve ter permissão para ocupar o compartimento de bagagem do veículo em momento algum. O compartimento de bagagem é um local perigoso em caso de acidente.
- Utilize a alavanca de liberação da tampa do porta-malas apenas em caso de emergência. Tenha extremo cuidado, especialmente quando o veículo estiver em movimento.

VIDROS (SE EQUIPADO)

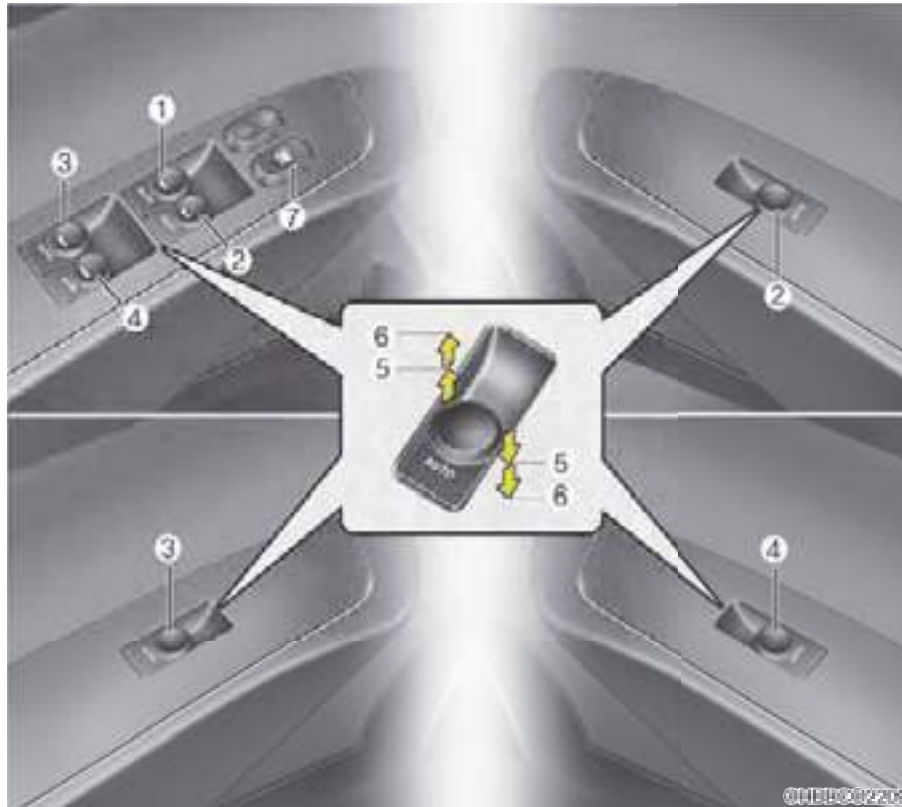

- (1) Interruptor do vidro elétrico da porta do motorista
- (2) Interruptor do vidro elétrico da porta do passageiro dianteiro
- (3) Interruptor do vidro elétrico da porta traseira do lado esquerdo *
- (4) Interruptor do vidro elétrico da porta traseira do lado direito *
- (5) Abertura e fechamento do vidro
- (6) Abertura automática ou abertura e fechamento automáticos do vidro *
- (7) Interruptor de bloqueio dos vidros elétricos *

*: se equipado

* NOTA

Sob clima frio e úmido, os vidros elétricos podem não funcionar adequadamente devido à possibilidade de congelamento.

Vidros elétricos (se equipado)

- Para o acionamento dos vidros elétricos, o interruptor de ignição deve estar na posição "ON". Cada porta tem um interruptor que controla o acionamento do vidro. O motorista tem um interruptor que bloqueia o acionamento dos vidros dos passageiros traseiros ou dianteiro (se equipado).
- Os vidros elétricos podem ser acionados durante aproximadamente 30 segundos depois da retirada da chave de ignição ou depois dela ter sido girada para a posição "ACC" ou "LOCK". Entretanto, caso as portas dianteiras sejam abertas, os vidros elétricos não poderão ser acionados em um período de 30 segundos depois da retirada da chave de ignição (se equipado: sistema de entrada por controle remoto ou chave inteligente).

* NOTA

Ao conduzir o veículo com os vidros traseiros abaixados ou com o teto solar (se equipado) aberto (ou parcialmente aberto), seu veículo pode apresentar um ruído de pulsação. Esse ruído é uma ocorrência normal e pode ser reduzido ou eliminado tomando-se as providências a seguir. Caso o ruído ocorra com um ou ambos os vidros traseiros abaixados, abaixe parcialmente os dois vidros dianteiros. Caso o ruído ocorra com o teto solar aberto, reduza ligeiramente o tamanho da abertura do teto solar.

Abertura e fechamento do vidro



A porta do motorista tem um interruptor principal que controla todos os vidros do veículo. Para abrir ou fechar um vidro, pressione ou puxe a parte dianteira do interruptor correspondente para a primeira posição de parada (5).

**Abertura automática do vidro
(se equipado)**



Pressionando o interruptor do vidro elétrico momentaneamente até a segunda posição de parada (6), o vidro do motorista abre completamente mesmo que o interruptor seja liberado. Para parar o vidro em uma posição desejada durante o seu acionamento, puxe o interruptor momentaneamente para cima para a direção oposta ao movimento do vidro.

**Abertura e fechamento
automático dos vidros
(se equipado)**



Pressionando-se ou puxando-se o interruptor do vidro elétrico momentaneamente até a segunda posição de parada (6), o vidro será completamente abaixado ou levantado mesmo que o interruptor seja liberado. Para parar o vidro em uma posição desejada durante o seu acionamento, puxe ou pressione o interruptor e libere-o na direção oposta do movimento.

Caso o vidro elétrico não funcione corretamente, o sistema do vidro elétrico automático poderá ser reprogramado da seguinte maneira:

1. Gire a chave de ignição para a posição "ON".
2. Feche o vidro do motorista e continue puxando o interruptor do motorista para cima durante pelo menos 1 segundo depois do vidro estar completamente fechado.



Reversão automática (somente para versão de levantamento automático dos vidros)

Caso o movimento ascendente do vidro seja bloqueado por um objeto ou parte do corpo de uma pessoa, o vidro irá detectar a resistência e o movimento será interrompido. O vidro será abaixado em aproximadamente 30 cm para permitir que o objeto seja retirado.

Caso o vidro detecte a resistência enquanto o interruptor estiver sendo puxado continuamente, o vidro terá o movimento ascendente interrompido e irá recuar em aproximadamente 2,5 cm.

E, caso o interruptor do vidro elétrico seja puxado continuamente nos próximos 5 segundos depois do vidro ter sido recuado pelo recurso automático, a reversão automática não irá funcionar.

* NOTA

A reversão automática do vidro ocorrerá somente quando se utilizar o recurso de fechamento automático puxando-se totalmente o interruptor para cima. A reversão automática não funcionará caso o vidro seja levantado utilizando-se a posição intermediária do interruptor do vidro elétrico.

⚠ ATENÇÃO

Antes de levantar o vidro, verifique se há obstruções, a fim de evitar ferimentos ou danos ao veículo. Caso um objeto com espessura inferior a 4 mm fique preso entre o vidro e a canalleta superior, pode não ocorrer a reversão automática, não havendo mudança na direção do movimento do vidro.

Interruptor de bloqueio dos vidros elétricos (se equipado)



O motorista pode desabilitar os interruptores dos vidros elétricos das portas dos passageiros pressionando o interruptor de bloqueio, localizado na porta do motorista, para a posição "LOCK" (pressionado).

⚠ CUIDADO

- *Para evitar possíveis danos ao sistema dos vidros elétricos, não abra ou feche dois ou mais vidros ao mesmo tempo, o que também assegura a longevidade do fusível.*
- *Nunca tente acionar o interruptor principal da porta do motorista e o interruptor do vidro individual em posições opostas ao mesmo tempo. Se isso for feito, o vidro será travado e não poderá ser aberto ou fechado.*

⚠ ATENÇÃO

Vidros

- **NUNCA** deixe a chave de ignição no veículo.
- **NUNCA** deixe crianças desacompanhadas no veículo. Mesmo crianças pequenas podem inadvertidamente fazer com que o veículo se movimente, prender-se nos vidros, ou ferir a si mesmas ou aos outros no interior do veículo.

- Verifique sempre que braços, mãos, cabeça e outros obstáculos estejam seguros, fora do caminho, antes de fechar os vidros.
- Não permita que crianças brinquem com os vidros elétricos. Mantenha o interruptor de bloqueio dos vidros elétricos na posição "LOCK" (pressionado). A operação inadvertida dos vidros, por parte de crianças, pode resultar em ferimentos graves.
- Enquanto estiver dirigindo, não coloque o rosto ou os braços para fora dos vidros.
- Qualquer instalação de dispositivos de levantamento automático de vidros comandados pelo travamento das portas ou alarme anti-furto, poderá causar ferimentos graves ou morte.

Vidros manuais (se equipado)



Para abrir ou fechar o vidro, gire a manivela no sentido horário ou anti-horário.

⚠ ATENÇÃO

Ao abrir ou fechar os vidros, certifique-se que braços, mãos e corpo dos passageiros estejam em segurança, fora do alcance do vidro.

CAPÔ DO MOTOR

Abertura do capô do motor



1. Puxe a alavanca de liberação para destravar o capô. O capô deverá abrir dando um pequeno salto.

⚠ ATENÇÃO

Abra o capô após desligar o motor, com o veículo sobre uma superfície plana, coloque a alavanca de mudanças na posição “P” (Estacionamento), para veículos com transmissão automática, e na posição “1” (1ª marcha) ou “R” (Ré), para veículos com transmissão manual, e acione o freio de estacionamento.



2. Vá para a frente do veículo, levante ligeiramente o capô, puxe a trava secundária (1) na parte interna do centro do capô e levante o capô (2).

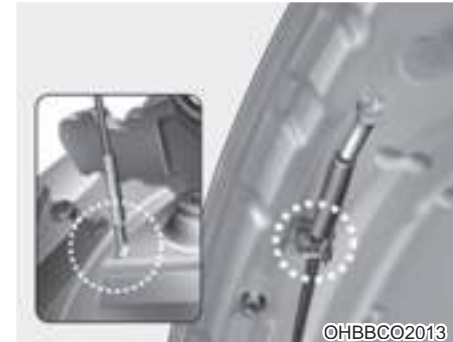

3. Puxe a vareta de suporte do capô e posicione a vareta no orifício de fixação.
4. Mantenha o capô aberto com a vareta de suporte.

⚠ ATENÇÃO

Peças quentes

Segure a vareta de suporte pela área revestida com borracha. A borracha ajuda a proteger contra queimaduras, por contato com as partes metálicas quando o motor estiver quente.

Fechamento do capô do motor

1. Antes de fechar o capô do motor, verifique o seguinte:
 - Todas as tampas de bocais de enchimento no compartimento do motor devem estar corretamente instaladas.
 - Luvas, panos ou qualquer outro material combustível devem ser retirados do compartimento do motor.
2. Retorne a vareta de suporte ao seu grampo para evitar sua trepidação.
3. Abaixar o capô até uma distância de aproximadamente 30 cm da posição fechada e deixe-o cair. Certifique-se que ele esteja travado.

ATENÇÃO

Capô do motor

- Antes de fechar o capô do motor, certifique-se que todas as obstruções tenham sido removidas. O fechamento do capô com a presença de alguma obstrução pode resultar em danos materiais ou ferimentos pessoais graves.
- Não deixe luvas, panos ou outro material combustível no compartimento do motor, pois isso pode causar um incêndio induzido pelo calor.

ATENÇÃO

- Certifique-se sempre que o capô do motor esteja devidamente fechado e travado antes de movimentar o veículo. Se não estiver fechado e travado, ele poderá abrir com o veículo em movimento, tirando-lhe toda a visibilidade e aumentando o risco de um acidente.
- A vareta de suporte deverá ser inserida completamente no orifício de fixação sempre que houver inspeção do compartimento do motor. Isso evitará que o capô caia e venha causar ferimentos.
- Não movimente o veículo com o capô levantado, pois o mesmo obstrui completamente a visão e pode cair ou ser danificado.

TAMPA DO TANQUE DE COMBUSTÍVEL

Abertura da tampa do tanque de combustível



A tampa do bocal de abastecimento de combustível deve ser aberta pelo interior do veículo puxando-se o abridor da tampa localizado na área do assoalho dianteiro ao lado do banco do motorista.

* NOTA

Se a tampa do tanque de combustível não puder ser aberta por estar bloqueada pelo gelo, empurre-a ou dê leves batidas para tentar quebrar o gelo. Não force a tampa. Se necessário, utilize um spray anticongelante aprovado (não utilize anticongelante para líquido de arrefecimento do motor) para liberar o mecanismo ou mova o veículo até um local mais quente e espere que o gelo derreta.

1. Desligue o motor.
2. Para abrir a tampa do bocal de abastecimento de combustível, puxe para cima o abridor da tampa.
3. Puxe a tampa do bocal de abastecimento (1) totalmente para fora.
4. Para remover a tampa (2), gire-a no sentido anti-horário.
5. Reabasteça conforme necessário.

Reservatório de gasolina do compartimento do motor (Veículos flex)



Se o seu veículo for flex, verificar se o reservatório do sistema de partida a frio abastecido com gasolina aditivada.

A capacidade do reservatório de gasolina de partida a frio, localizado no compartimento do motor, é de 0,8 litro.

Abasteça o reservatório de partida a frio com gasolina aditivada até atingir a linha MAX. Não complete o nível da gasolina acima da linha MAX. Se a gasolina transbordar, limpe o reservatório e a região afetada com uma toalha.

Fechamento da tampa do tanque de combustível

1. Para instalar a tampa do tanque, gire-a no sentido horário até ouvir um clique. Isso indica que a tampa está bem apertada.
2. Feche a tampa do bocal de abastecimento de combustível e pressione-a levemente para certificar-se que ela esteja corretamente fechada.

ATENÇÃO

Reabastecimento

- Caso haja borrifamento de combustível sob pressão, isso pode molhar suas roupas e sua pele, sujeitando-o ao risco de incêndio e queimaduras. Remova a tampa do tanque de combustível lenta e cuidadosamente. Caso ouça um som de ventilação do combustível, espere até que essa condição cesse antes de retirar a tampa completamente.
- Ao reabastecer, não “complete” o tanque depois da parada automática do bico de abastecimento.
- Sempre verifique se a tampa do tanque de combustível está bem fechada, para evitar derramamento de combustível, no caso de um acidente.

ATENÇÃO

Reabastecimento perigoso

Os combustíveis são altamente inflamáveis e explosivos. Ao reabastecer seu veículo, observe atentamente as seguintes orientações. Deixar de observar estas orientações poderá resultar em ferimentos graves, queimaduras severas ou morte por incêndio ou explosão.

- Leia e siga todas as advertências fixadas nos postos de gasolina.
- Antes de reabastecer, observe a localização do “Sistema de emergência de corte da gasolina”, se disponível, no posto de gasolina.
- Antes de tocar no bocal de enchimento, você deve eliminar a possibilidade de uma descarga de eletricidade estática, tocando as mãos em outras partes metálicas, a uma distância segura do bocal de enchimento, do bico da bomba ou outra fonte de gasolina.

- Não entre em um veículo cujo abastecimento já tenha sido iniciado pois você poderá gerar eletricidade estática, tocando, atritando ou escorregando sobre as superfícies com tecidos (poliéster, cetim, nailon, etc.). Descarga de eletricidade estática pode provocar a ignição de vapores de combustível, resultando em uma queima rápida. Se você precisar entrar novamente no veículo elimine a possibilidade de uma descarga de eletricidade estática, tocando as mãos em outras partes metálicas, a uma distância segura do bocal de enchimento, do bico da bomba ou outra fonte de gasolina.
- Quando estiver usando um recipiente portátil de combustível, certifique-se de colocá-lo no chão ao reabastecê-lo. Descarga de eletricidade estática do recipiente em contato com vapores de combustível pode provocar um incêndio. Enquanto estiver reabastecendo, mantenha contato com o recipiente.
- Utilize apenas recipientes portáteis de plástico, projetados para transportar e armazenar gasolina.

- Não utilize telefones celulares quando estiver reabastecendo em um posto de gasolina. A corrente elétrica e/ou interferência eletrônica dos telefones celulares pode provocar um incêndio em contato com vapores de combustível.
- Ao reabastecer, desligue sempre o motor. Faíscas provocadas por equipamentos elétricos do motor podem provocar um incêndio em contato com vapores de combustível. Após reabastecer, certifique-se que a tampa do bocal de enchimento de combustível esteja totalmente fechada, antes da partida no motor.
- NÃO USE fósforos ou isqueiro e NÃO FUME ou deixe cigarros acesos dentro do veículo em um posto de gasolina, especialmente durante o reabastecimento. Os combustíveis são altamente inflamáveis e podem provocar um incêndio.
- Caso ocorra um incêndio durante o reabastecimento, deixe as imediações do veículo e imediatamente contate o gerente do posto de gasolina e o corpo de bombeiros local. Siga todas as instruções de segurança que eles fornecerem.

CUIDADO

- *Certifique-se de reabastecer seu veículo de acordo com “Recomendações de combustível”, sugeridas na seção 1.*
- *Caso haja necessidade de substituição da tampa do tanque de combustível, utilize apenas peça genuína Hyundai. A utilização de uma tampa fora das especificações pode resultar em falha grave do sistema de combustível ou do sistema de controle de emissões. Para informações mais detalhadas, recomendamos entrar em contato com uma concessionária autorizada Hyundai Motor Brasil (HMB).*
- *Não derrame combustível nas superfícies externas do veículo. Qualquer tipo de combustível derramado sobre as superfícies pintadas pode danificá-las.*
- *Depois do reabastecimento, certifique-se que a tampa do tanque de combustível esteja bem fechada, a fim de evitar derramamento de combustível, caso ocorra um acidente.*

VOLANTE DE DIREÇÃO

Direção assistida hidráulica (se equipado)

A direção assistida utiliza energia do motor para auxiliá-lo no esterçamento do veículo. Caso o motor esteja desligado ou o sistema da direção deixe de funcionar, o veículo ainda pode ser esterçado, mas exigirá um aumento de esforço para o esterçamento.

Caso observe qualquer alteração no esforço exigido para executar o esterçamento durante o funcionamento normal do veículo, recomendamos que o sistema seja verificado por uma concessionária autorizada Hyundai Motor Brasil (HMB).

CUIDADO

Nunca segure o volante de direção contra um dos batentes (giro extremo à direita ou à esquerda) por mais de 5 segundos com o motor em funcionamento. Segurar o volante de direção por mais de 5 segundos, em qualquer dessas posições, pode causar danos à bomba da direção assistida.

* NOTA

- Se a correia de acionamento da direção assistida quebrar, ou se a bomba da direção assistida falhar, o esforço de esterçamento será muito maior.
- Se o veículo ficar estacionado fora por longos períodos em clima frio (abaixo de -10°C), a direção assistida pode requerer maior esforço quando o motor for ligado pela primeira vez. Isto é causado pelo aumento de viscosidade do fluido devido ao clima frio e não indica falha no funcionamento.

Quando isso ocorrer, aumente a rotação do motor pressionando o pedal de aceleração até que as rotações atinjam 1.500 rpm, e depois, deixe o motor funcionando em marcha lenta por dois ou três minutos para aquecer o fluido.

Regulagem de altura e profundidade do volante (se equipado)

A regulagem de altura e profundidade do volante de direção permite ajustar a posição do volante de direção antes de dirigir o veículo. Pode-se também elevá-lo para dar mais espaço às pernas ao entrar ou sair do veículo.

O volante de direção deve ser posicionado de modo a ficar confortável para a condução, enquanto permite visualizar as luzes e os marcadores do painel de instrumentos.

ATENÇÃO

- Nunca ajuste a posição do volante de direção enquanto estiver dirigindo. Isso pode causar perda de controle da direção e causar ferimentos pessoais graves ou acidentes.
- Depois do ajuste, empurre o volante de direção para cima e para baixo para certificar-se que ele esteja travado na posição.



Para alterar o ângulo de inclinação do volante de direção, puxe a alavanca de liberação da trava (1) para baixo, ajuste o volante na altura (2) e profundidade desejadas (se equipado) (3) e, em seguida, puxe a alavanca de liberação da trava para cima para travar o volante de direção. Certifique-se de ajustar o volante de direção na posição desejada antes de dirigir.

Buzina



Para acionar a buzina, pressione o símbolo correspondente no volante de direção. Verifique a buzina regularmente, a fim de certificar-se que ela funcione adequadamente.

* NOTA

Para acionar a buzina, pressione a área indicada pelo símbolo correspondente no volante de direção (conforme a ilustração). A buzina funcionará apenas quando essa área for pressionada.

⚠ CUIDADO

Para acionar a buzina, não bata com os punhos nem pressione-a com objetos pontiagudos.

ESPELHOS RETROVISORES

Espelho retrovisor interno

Ajuste o espelho retrovisor para o centro da vista do vidro traseiro. Faça esse ajuste antes de começar a dirigir.

⚠ ATENÇÃO

Visibilidade traseira

Não coloque objetos no banco traseiro, ou no compartimento de bagagem, que interfiram na vista do vidro traseiro.

⚠ ATENÇÃO

Não modifique o espelho interno e não instale um espelho maior. Isto pode resultar em ferimentos durante um acidente ou disparo do airbag.

Espelho retrovisor interno noite/dia (se equipado)



OHBBCO2018

Faça este ajuste antes de começar a dirigir e enquanto a lingueta dia/noite estiver na posição “dia” (lingueta para frente).

Para reduzir o ofuscamento dos faróis dos veículos que trafegam atrás de você durante a noite, puxe a lingueta para trás.

Lembre-se que, com o espelho na posição noite, há redução da visibilidade traseira.

Espelho retrovisor externo

Antes de dirigir, ajuste a inclinação dos espelhos.

Seu veículo está equipado com espelhos retrovisores externos do lado esquerdo e do lado direito. Os espelhos podem ser ajustados remotamente por meio de um interruptor e podem ser rebatidos para trás para evitar danos durante a lavagem em um lavador automático ou ao passar por uma rua estreita.

⚠ ATENÇÃO

Espelhos retrovisores

- **O espelho retrovisor externo direito é convexo. Em alguns países, o espelho retrovisor externo esquerdo também é convexo. Os objetos vistos no espelho estão mais próximos do que aparentam estar.**
- **Utilize o espelho retrovisor interno ou a observação direta para determinar a distância real dos veículos que vêm atrás, ao mudar de faixa.**

CUIDADO

Não tente raspar o gelo acumulado na superfície do retrovisor, pois isso pode danificar a superfície do espelho. Se o gelo restringir o movimento do espelho, não force o espelho para ajustá-lo. Para remover o gelo, utilize um spray anticongelante aprovado, uma esponja ou um pano macio com água quente.

CUIDADO

Caso o retrovisor esteja bloqueado por gelo, não force a alavanca para ajustar a posição do espelho. Utilize um spray anticongelante aprovado (não utilize anticongelante para líquido de arrefecimento do motor) para liberar o mecanismo, ou mova o veículo até um local mais quente e espere até que o gelo derreta.

ATENÇÃO

Não faça ajustes ou rebata os espelhos retrovisores externos enquanto o veículo estiver em movimento. Esse procedimento pode resultar na perda de controle do veículo, acidente com morte, ferimentos graves ou danos irreversíveis.

Regulador do retrovisor

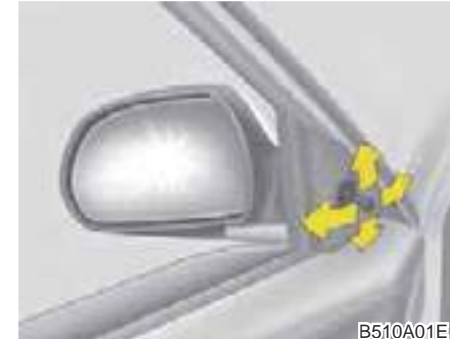

Tipo manual

Para sua comodidade, os espelhos retrovisores externos estão equipados com um regulador. Eles são acionados pela alavanca de controle localizada no canto inferior dianteiro da janela.

Antes de dirigir o veículo, certifique-se sempre que os espelhos estejam posicionados de modo que possa ver atrás de você, à direita e à esquerda, bem como diretamente atrás do seu veículo. Ao utilizar o espelho, tenha sempre cuidado ao calcular a distância dos veículos trafegando ao seu lado ou atrás de você.



Tipo elétrico (se equipado)

O interruptor do regulador do espelho elétrico permite o ajuste da posição dos espelhos retrovisores externos do lado esquerdo e do lado direito. Para ajustar a posição de cada um dos espelhos, movimente a alavanca (1) para "R" ou "L" para selecionar o espelho do lado direito ou do lado esquerdo. Em seguida, pressione o ponto correspondente (▲) do controle de ajuste do espelho para posicioná-lo para cima, para baixo ou para os lados.

Depois do ajuste, coloque o interruptor na posição neutra para evitar ajuste inadvertido.

O interruptor de ignição deverá estar na posição "ACC" ou "ON" para que o regulador do espelho elétrico seja acionado.

⚠ CUIDADO

- *Os espelhos param de se movimentar ao atingirem a inclinação máxima, mas o motor continuará em funcionamento enquanto o interruptor estiver sendo pressionado. Não pressione o interruptor por mais tempo que o necessário para não danificar o motor.*
- *Não tente ajustar o espelho retrovisor manualmente, pois isso pode danificar os componentes.*

Rebatimento dos espelhos retrovisores externos



Para rebater os espelhos retrovisores externos para dentro, empurre-os na direção da traseira do veículo.

PAINEL DE INSTRUMENTOS

■ Tipo A



OHBBDI2001

■ Tipo B



OHBBDI2002

- (1) Tacômetro
- (2) Velocímetro
- (3) Indicador de temperatura do líquido de arrefecimento do motor
- (4) Indicador de combustível
- (5) Computador de bordo
- (6) Luzes de advertência e indicadoras
- (7) Luzes indicadoras de direção

* O painel de instrumentos do veículo pode ser diferente da ilustração.

Para maiores detalhes, consulte "Indicadores" nas páginas seguintes

Indicadores

Velocímetro

■ Tipo A



OHBBDI2003

■ Tipo B



OHBBDI2004

O velocímetro indica a velocidade do veículo e está calibrado em quilômetros por hora (km/h).

Tacômetro

■ Tipo A



OHBBDI2005

■ Tipo B



OHBBDI2006

O tacômetro indica o número aproximado de rotações do motor por minuto (rpm).

O tacômetro é utilizado para selecionar os pontos corretos de mudança de marcha e para evitar que o motor trabalhe em uma rotação muito alta.

CUIDADO

O motor não deve ser acelerado até rotações muito altas, que correspondam à região vermelha do mostrador. Isso pode causar sérios danos ao motor.

Indicador de temperatura do líquido de arrefecimento do motor

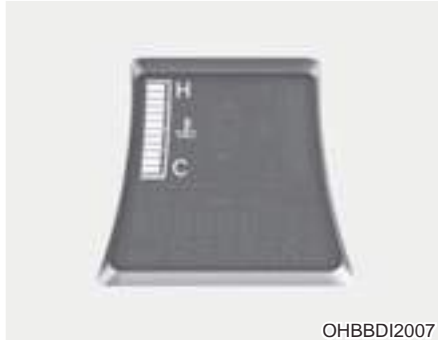

Este indicador exibe a temperatura do líquido de arrefecimento do motor quando o interruptor de ignição estiver na posição "ON".

⚠ CUIDADO

Se o ponteiro do indicador se mover para além da faixa normal, na direção da posição "H", isso indica que está ocorrendo superaquecimento, o que pode danificar o motor.

Não continue dirigindo com o motor superaquecido. Caso seu veículo apresente superaquecimento, consulte "Se o motor superaquecer" no capítulo 6.

⚠ ATENÇÃO

Nunca retire a tampa do radiador enquanto o motor estiver quente. O líquido de arrefecimento está sob pressão e pode jorrar causando queimaduras. Antes de adicionar líquido de arrefecimento no reservatório, espere até que o motor esfrie.

Indicador de nível de combustível



Este indicador exibe a quantidade aproximada de combustível presente no tanque.

*NOTA

- A capacidade do tanque de combustível é informada no capítulo 8.
- O indicador de nível de combustível é suplementado pela luz de advertência de nível baixo de combustível, localizada no painel de instrumentos, que acende quando o tanque está quase vazio.
- Em terrenos inclinados ou em curvas, o ponteiro do indicador de nível de combustível pode flutuar ou a luz de advertência de nível baixo de combustível pode acender mais cedo do que o normal, devido ao movimento do combustível dentro do tanque.

⚠ ATENÇÃO

Indicador de nível de combustível

A falta de combustível pode expor os ocupantes do veículo ao perigo. Quando a luz de advertência acender ou quando o ponteiro do indicador se aproximar do nível “E” (vazio), deve-se reabastecer o veículo o mais rápido possível.

⚠ CUIDADO

Evite dirigir com um nível extremamente baixo de combustível. A falta de combustível pode causar falhas no motor e danificar o conversor catalítico.

Hodômetro



OHBBDI2009

O hodômetro indica a distância total percorrida pelo veículo e deve ser utilizado para determinar quando a manutenção periódica deve ser realizada.

- Faixa do hodômetro: 0 a 999999 km.

Indicador de posição da transmissão

Indicador de posição da transmissão automática (se equipado)



Este indicador exibe qual a posição da alavanca da transmissão automática que está selecionada.

- “P” (Estacionamento),
- “R” (Ré),
- “N” (Neutro),
- “D” (Condução normal),
- 3^a,
- 2^a,
- “L”.

COMPUTADOR DE BORDO

Descrição

O computador de bordo é um sistema de informações para o motorista, controlado por um microcomputador que exibe, no mostrador, as informações relacionadas à condução.

* NOTA

Algumas informações sobre condução armazenadas no computador de bordo (por exemplo, velocidade média do veículo) são zeradas se a bateria for desconectada.

Modos de percurso

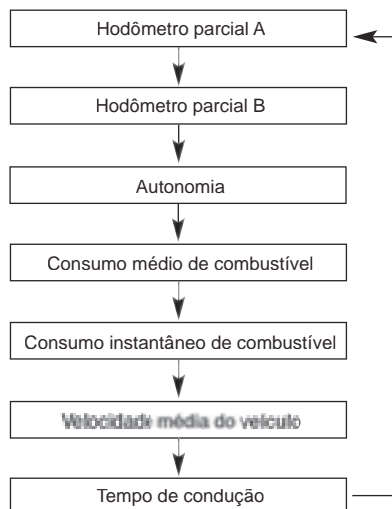

Para alterar o modo de percurso, pressione o botão "TRIP".

Hodômetro parcial



- O hodômetro parcial indica a distância total percorrida desde a última vez que o hodômetro parcial foi zerado.
 - Faixa de distância: 0,0 a 9999,9 km.
- Para zerar o hodômetro parcial, pressione o botão "TRIP" no lado direito do painel de instrumentos, por mais de 1 segundo, quando o hodômetro parcial for exibido.

Velocidade média do veículo



- A velocidade média do veículo é calculada pela distância total percorrida e tempo de condução desde a última vez que a velocidade média do veículo foi zerada.
 - Faixa de velocidade: 0 a 220 km/h.
- Para zerar a velocidade média do veículo, pressione o botão "TRIP" no lado direito do painel de instrumentos, por mais de 1 segundo, quando a velocidade média do veículo for exibida.

* NOTA

- A velocidade média do veículo não será exibida se a distância percorrida for inferior a 50 metros ou o tempo de condução for inferior a 10 segundos, após o interruptor de ignição ter sido colocado na posição "ON".
- Mesmo que o veículo não esteja em movimento, a velocidade média do veículo continua sendo registrada enquanto o motor estiver em funcionamento.

Tempo de condução



OHBBDI2014

- O tempo de condução indica o tempo total percorrido desde a última vez que o tempo de condução foi zerado.
 - Faixa de tempo (hora:minuto): 00:00 a 99:59.
- Para zerar o tempo de condução, pressione o botão "TRIP" no lado direito do painel de instrumentos, por mais de 1 segundo, quando o tempo de condução for exibido.

* NOTA

Mesmo que o veículo não esteja em movimento, o tempo de condução continua sendo registrado enquanto o motor estiver em funcionamento.

Autonomia



OHBBDI2015

- A autonomia indica a distância estimada que pode ser percorrida com o combustível restante.
 - Faixa de autonomia: 50 a 900 km.
- Se a autonomia for inferior a 50 km, o computador de bordo irá exibir os dígitos "----".

* NOTA

- Se o veículo não estiver sobre solo nivelado ou se a energia da bateria tiver sido interrompida, a função de autonomia pode não funcionar corretamente.
- A autonomia pode diferir da distância real possível de ser percorrida porque é uma estimativa da distância ainda possível de ser percorrida.
- O computador de bordo pode não registrar combustível adicional, caso menos de 5 litros de combustível sejam adicionados no tanque de combustível.
- O consumo médio de combustível e a autonomia podem variar significativamente com base nas condições e hábitos de condução e nas condições do veículo.

Consumo médio de combustível



- O consumo médio de combustível é calculado pela distância total percorrida e tempo de condução desde a última vez que o consumo médio de combustível foi zerado.
 - Faixa de consumo de combustível: 0.0 a 99.9 km/L.
- O consumo médio de combustível pode ser zerado tanto manualmente como automaticamente.

Reinicialização manual

Para apagar manualmente o consumo médio de combustível, pressione o botão “TRIP” no lado direito do painel de instrumentos, por mais de 1 segundo, quando o consumo médio de combustível for exibido.

Reinicialização automática

O consumo médio de combustível será zerado (---) quando a velocidade do veículo exceder 1,5 km/h, após o abastecimento de mais de 5 litros.

* NOTA

O consumo médio de combustível não é exibido para um cálculo mais preciso, se o veículo não for dirigido por mais de 10 segundos ou 50 metros, desde que o interruptor de ignição esteja ligado.

Consumo instantâneo de combustível



- Este modo exibe o consumo instantâneo de combustível durante os últimos 2 segundos, quando a velocidade do veículo for superior a 10 km/h.
 - Faixa de consumo de combustível: 0 a 99.9 km/L.

LUZES DE ADVERTÊNCIA E INDICADORAS

Luzes de advertência

* NOTA

Certifique-se que todas as luzes de advertência estejam apagadas após a partida do motor. Se alguma luz ainda estiver acesa, isso indica uma situação que exige atenção.



Luz de advertência do sistema suplementar de proteção (SRS AIRBAG)

Esta luz de advertência acende:

- Uma vez que o interruptor de ignição ou o botão de partida/parada do motor esteja na posição "ON".
 - A luz acende durante aproximadamente 6 segundos e depois apaga.
- Quando houver funcionamento incorreto com o SRS.

Neste caso, recomendamos levar seu veículo a uma concessionária autorizada Hyundai Motor Brasil (HMB), para inspeção.



Luz de advertência do cinto de segurança

Esta luz de advertência informa o motorista que o cinto de segurança não está afivelado. Para maiores detalhes, consulte "Cintos de segurança" no capítulo 3.



Luz de advertência do freio de estacionamento e do fluido de freio

Esta luz de advertência acende:

- Uma vez que o interruptor de ignição ou o botão de partida/parada do motor esteja na posição “ON”.
 - A luz permanece acesa durante aproximadamente 3 segundos.
 - A luz permanece acesa se freio de estacionamento estiver acionado.
- Quando o freio de estacionamento estiver acionado.
- Quando o nível do fluido de freio no reservatório estiver baixo.
 - Se a luz de advertência acender com o freio de estacionamento liberado, isso indica que o nível do fluido de freio no reservatório está baixo.

Se o nível do fluido de freio no reservatório estiver baixo:

1. Dirija cuidadosamente até o lugar seguro mais próximo e pare o veículo.
2. Com o motor desligado, verifique o nível do fluido de freio imediatamente e adicione fluido conforme a necessidade (Para maiores detalhes, consulte “Fluido de freio” no capítulo 7). Em seguida, verifique se há vazamentos de fluido de freio em todos os componentes do freio. Se algum vazamento no sistema de freio ainda for encontrado, a luz de advertência permanecerá acesa ou os freios não funcionarão corretamente, não dirija o veículo. Neste caso, recomendamos levar seu veículo rebocado a uma concessionária autorizada Hyundai Motor Brasil (HMB) para inspeção.

Sistema de freio duplo-diagonal

Seu veículo está equipado com um sistema de freio duplo-diagonal. Isso significa que ainda é possível frear o veículo em duas rodas mesmo que um dos sistemas falhe.

Com apenas um dos sistemas funcionando, há necessidade de maior pressão sobre o pedal e maior curso do mesmo para que o veículo pare.

Além disso, a distância de frenagem será maior com apenas parte do sistema de freios funcionando.

Caso os freios falhem durante a condução, reduza a marcha para obter freio motor adicional e parar o veículo o mais rapidamente possível na medida em que for seguro fazê-lo.

ATENÇÃO

Luz de advertência do freio de estacionamento e do fluido de freio

Conduzir o veículo com a luz de advertência acesa é perigoso. Se a luz de advertência do freio de estacionamento e do fluido de freio acender com o freio de estacionamento liberado, isso indica que o nível do fluido de freio no reservatório está baixo.

Neste caso, recomendamos levar seu veículo a uma concessionária autorizada Hyundai Motor Brasil (HMB) para inspeção.



Luz de advertência do sistema de freios antibloqueio (ABS) (se equipado)

Esta luz de advertência acende:

- Uma vez que o interruptor de ignição ou o botão de partida/parada do motor estejam na posição "ON".
 - A luz permanece acesa durante aproximadamente 3 segundos e depois apaga.
- Quando houver funcionamento incorreto com o ABS (O sistema de freios normal ainda continuará funcionando sem a assistência do sistema ABS). Neste caso, recomendamos levar seu veículo a uma concessionária autorizada Hyundai Motor Brasil (HMB) para inspeção.



Luz de advertência do sistema eletrônico de distribuição da força do freio (EBD) (se equipado)

Estas duas luzes de advertência acendem ao mesmo tempo durante a condução:

- Quando o ABS e o sistema regular de freios pode não funcionar normalmente. Neste caso, recomendamos levar seu veículo a uma concessionária autorizada Hyundai Motor Brasil (HMB) para inspeção.

ATENÇÃO

Luz de advertência do sistema eletrônico de distribuição da força do freio (EBD)

Quando as luzes de advertência do ABS e do freio de estacionamento e do fluido de freio estiverem acesas, o sistema de freios do veículo não estará funcionando normalmente e pode-se experimentar uma situação inesperada e perigosa durante uma freada brusca.

Nesse caso, evite dirigir em alta velocidade e frear bruscamente.

Recomendamos levar seu veículo a uma concessionária autorizada Hyundai Motor Brasil (HMB) para inspeção o mais rápido possível.

* NOTA

Quando a luz de advertência do ABS estiver acesa ou quando ambas as luzes de advertência do ABS e do freio de estacionamento e do fluido de freio estiverem acesas, o velocímetro, hodômetro ou o hodômetro parcial podem não funcionar. Neste caso também, a luz de advertência da direção assistida eletronicamente (EPS) pode acender e o esforço no volante da direção pode aumentar ou diminuir.

Neste caso, recomendamos levar seu veículo a uma concessionária autorizada Hyundai Motor Brasil (HMB) para inspeção o mais rápido possível.



Luz indicadora de falha do motor (MIL)

Esta luz de advertência acende:

- Uma vez que o interruptor de ignição ou o botão de partida/parada do motor estejam na posição "ON".
 - A luz permanece acesa até o motor entrar em funcionamento.
- Quando houver funcionamento incorreto com o sistema de controle de emissões. Neste caso, recomendamos levar seu veículo a uma concessionária autorizada Hyundai Motor Brasil (HMB) para inspeção.

CUIDADO

Luz indicadora de falha do motor (MIL)

A condução com a luz indicadora de falha do motor (MIL) acesa pode causar danos aos sistemas de controle de emissões, o que pode afetar a dirigibilidade e/ou a economia de combustível.

CUIDADO

Motor a gasolina

Caso a luz indicadora de falha do motor (MIL) acenda, é possível que haja dano potencial ao conversor catalítico, o que pode resultar em perda de potência do motor.

Neste caso, recomendamos levar seu veículo a uma concessionária autorizada Hyundai Motor Brasil (HMB) para inspeção o mais rápido possível.



Luz de advertência do sistema de carga da bateria

Esta luz de advertência acende:

- Uma vez que o interruptor de ignição ou o botão de partida/parada do motor estejam na posição "ON".
 - A luz permanece acesa até o motor entrar em funcionamento.
- Quando houver funcionamento incorreto com o alternador ou o sistema de carga elétrica.

Se houver funcionamento incorreto com o alternador ou o sistema de carga elétrica:

1. Dirija cuidadosamente até o lugar seguro mais próximo e pare o veículo.
2. Desligue o motor e verifique se a correia do alternador está solta ou quebrada. Caso a correia esteja ajustada corretamente, é provável que haja um problema no sistema de carga elétrica. Neste caso, recomendamos levar seu veículo a uma concessionária autorizada Hyundai Motor Brasil (HMB) para inspeção o mais rápido possível.



Luz de advertência da temperatura do líquido de arrefecimento do motor (se equipado)

Esta luz de advertência acende:

- Quando a temperatura do líquido de arrefecimento do motor for superior a 120°C (248°F). Isto significa que o motor está superaquecido e pode ser danificado. Caso seu veículo apresente superaquecimento, consulte "Se o motor superaquecer" no capítulo 6.

CUIDADO

Superaquecimento do motor

Não continue dirigindo com o motor superaquecido. Caso contrário, o motor pode ser danificado.



Luz de advertência da pressão do óleo do motor

Esta luz de advertência acende:

- Uma vez que o interruptor de ignição ou o botão de partida/parada do motor estejam na posição "ON".
 - A luz permanece acesa até o motor entrar em funcionamento.
- Quando a pressão do óleo do motor estiver baixa.

Se a pressão do óleo do motor estiver baixa:

1. Dirija cuidadosamente até o lugar seguro mais próximo e pare o veículo.
2. Desligue o motor e verifique o nível do óleo do motor (Para maiores detalhes, consulte "Óleo do motor" no capítulo 7). Caso o nível esteja baixo, adicione óleo conforme a necessidade. Caso a luz de advertência permaneça acesa depois de adicionar o óleo ou caso não haja óleo disponível, recomendamos levar seu veículo a uma concessionária autorizada Hyundai Motor Brasil (HMB) para inspeção o mais rápido possível.



CUIDADO

Luz de advertência da pressão do óleo do motor

- **Caso o motor não seja desligado imediatamente após o acendimento da luz de advertência da pressão do óleo do motor, podem ocorrer sérios danos.**
- **Caso a luz de advertência continue acesa enquanto o motor estiver em funcionamento, isso indica que podem ocorrer sérios danos ao motor ou funcionamento incorreto. Neste caso:**
 1. **Pare o veículo assim que possível, respeitando as normas de segurança.**
 2. **Desligue o motor e verifique o nível do óleo. Caso o nível do óleo esteja baixo, adicione óleo até o nível adequado.**
 3. **Dê partida no motor novamente. Caso a luz de advertência continue acesa após o motor entrar em funcionamento, desligue o motor imediatamente. Neste caso, recomendamos levar seu veículo a uma concessionária autorizada Hyundai Motor Brasil (HMB) para inspeção.**



Luz de advertência de nível baixo de combustível

Esta luz de advertência acende:

Quando o tanque de combustível estiver quase vazio.

Caso o tanque de combustível esteja quase vazio:

Reabasteça o mais rápido possível.



CUIDADO

Nível baixo de combustível

Dirigir o veículo com a luz de advertência de nível de combustível acesa ou com o mostrador de nível do combustível abaixo da marca "E" pode causar falhas no motor e danificar o conversor catalítico (se equipado).

Características do seu veículo



***Luz de advertência
de porta aberta
(se equipado)***

Esta luz de advertência acende:

Quando uma porta não estiver completamente fechada.



***Luz de advertência da
tampa do porta-malas
aberta***

Esta luz de advertência acende:

Quando a tampa do porta-malas não estiver completamente fechada.

Luzes indicadoras



Luz indicadora do imobilizador (se equipado)

Esta luz indicadora acende:

- Quando o veículo detectar corretamente o imobilizador da chave enquanto o interruptor de ignição estiver na posição "ON".
 - Nesse momento, pode-se dar partida no motor.
 - A luz indicadora apaga após a partida do motor.

Esta luz indicadora pisca:

- Quando houver funcionamento incorreto com o sistema imobilizador. Neste caso, recomendamos levar o veículo a uma concessionária autorizada Hyundai Motor Brasil (HMB) para inspeção.



Luz indicadora de direção

Esta luz indicadora pisca:

- Quando acionar as luzes indicadoras de direção. Caso ocorra alguma das condições a seguir, pode haver um funcionamento incorreto com o sistema dos indicadores de direção. Neste caso, recomendamos levar o veículo a uma concessionária autorizada Hyundai Motor Brasil (HMB) para inspeção.
 - A luz indicadora não pisca, mas acende.
 - A luz indicadora pisca mais rapidamente.
 - A luz indicadora não acende todas as vezes.



Luz indicadora de farol alto

Esta luz indicadora acende:

- Quando os faróis altos estiverem acesos e na posição de farol alto.
- Quando o lampejador dos faróis estiver acionado.



Luz indicadora de farol aceso

Esta luz indicadora acende:

- Quando as lanternas traseiras e os faróis estiverem acesos.



Luz indicadora dos faróis dianteiros de neblina (se equipado)

Esta luz indicadora acende:

- Quando os faróis dianteiros de neblina estiverem acesos.

SISTEMA TRASEIRO DE ASSISTÊNCIA DE ESTACIONAMENTO (SE EQUIPADO)



O sistema traseiro de assistência de estacionamento auxilia o motorista durante o movimento do veículo para trás, emitindo um sinal sonoro, caso qualquer objeto seja detectado dentro de uma distância de 120 cm atrás do veículo. Este sistema é um sistema complementar e não se destina a dispensar ou substituir o cuidado e a atenção exigidos do motorista.

O alcance de detecção dos sensores traseiros e os objetos detectáveis são limitados. Sempre que movimentar o veículo para trás, preste o máximo de atenção ao que estiver atrás do veículo, como se conduzisse um veículo sem o sistema traseiro de assistência de estacionamento.

⚠ ATENÇÃO

O sistema traseiro de assistência de estacionamento é apenas uma função suplementar. A operação do sistema traseiro de assistência de estacionamento pode ser afetada por diversos fatores (inclusive condições ambientais). É responsabilidade do motorista verificar sempre a área atrás do veículo, antes e durante a movimentação.

⚠ CUIDADO

Caso instale gancho de reboque e trailer, o alarme de advertência pode emitir um sinal sonoro por meio dos sensores traseiros. Caso deseje controlar o alcance de detecção dos sensores, recomendamos entrar em contato com uma concessionária autorizada Hyundai Motor Brasil (HMB). No entanto, qualquer problema relacionado com a alteração do alcance de detecção será de sua responsabilidade.

Operação do sistema traseiro de assistência de estacionamento

Condições de operação

- Este sistema será ativado quando o veículo estiver se movendo para trás com o interruptor de ignição na posição "ON".
- A distância de detecção, enquanto o sistema traseiro de assistência de estacionamento estiver em operação, é de aproximadamente 120 cm.
- Quando mais de dois objetos forem detectados ao mesmo tempo, o mais próximo será reconhecido em primeiro lugar.

Tipos de sons de advertência

- Quando um objeto está de 120 cm a 60 cm do para-choque traseiro:
Alarme soa intermitentemente
- Quando um objeto está de 60 cm a 31 cm do para-choque traseiro:
Alarme soa mais frequentemente
- Quando um objeto está dentro de 30 cm do para-choque traseiro:
Alarme soa continuamente

Condições não operacionais do sistema traseiro de assistência de estacionamento

O sistema traseiro de assistência de estacionamento pode não funcionar corretamente quando:

1. Houver umidade congelada no sensor. (O funcionamento voltará ao normal quando a umidade for eliminada.)
2. O sensor estiver coberto de material estranho, como neve ou água, ou a tampa do sensor estiver bloqueada. (O funcionamento voltará ao normal quando o material for removido ou quando o sensor for desbloqueado.)
3. O veículo for conduzido sobre superfícies irregulares (estradas não pavimentadas, pedregulhos, saliências ou desníveis).
4. Objetos estiverem gerando ruídos excessivos (buzinas de veículos, motores de motocicletas ou freio a ar de caminhões) na área de alcance do sensor.
5. Ocorrerem chuvas fortes ou grandes borrifamentos de água.
6. Transmissores sem fio ou telefones celulares se encontrarem na área de alcance do sensor.
7. O sensor estiver coberto com neve.
8. Reboque de veículos

O alcance de detecção pode diminuir quando:

1. O sensor estiver manchado por material estranho, como neve ou água. (O alcance de detecção voltará ao normal após a remoção da mancha.)
2. A temperatura do ar externo estiver extremamente alta ou baixa.

Os objetos a seguir podem não ser reconhecidos pelo sensor:

1. Objetos de pouca espessura, tais como cordas, correntes ou pequenas estacas.
2. Objetos que tendem a absorver a frequência do sensor, como roupas, materiais esponjosos ou neve.
3. Objetos não detectáveis menores que 1 m de altura e mais estreitos que 14 cm de diâmetro.

Precauções do sistema traseiro de assistência de estacionamento

- A advertência do sistema traseiro de assistência de estacionamento pode não soar sequencialmente dependendo da velocidade e das formas dos objetos detectados.
- O sistema traseiro de assistência de estacionamento pode apresentar falhas se a altura do para-choque do veículo ou a instalação do sensor foram modificadas ou danificadas. Qualquer equipamento ou acessório não instalado pela fábrica pode interferir no desempenho do sensor.
- O sensor pode não reconhecer objetos a distâncias inferiores a 30 cm do sensor ou pode detectar uma distância incorreta. Tenha cuidado.
- Quando o sensor estiver congelado ou manchado com neve, sujeira ou água, o sensor pode ficar inoperante até que as manchas sejam removidas utilizando um pano macio.
- Não pressione, risque ou bata no sensor. Podem ocorrer danos no sensor.

*** NOTA**

Este sistema pode detectar objetos apenas dentro do alcance e da localização dos sensores. Ele não pode detectar objetos em outras áreas, fora da instalação dos sensores. Além disso, objetos pequenos ou de pouca espessura, tais como, estacas ou objetos localizados entre os sensores podem não ser detectados pelos sensores.

Ao movimentar o veículo para trás, faça sempre uma verificação visual da área atrás do veículo.

Certifique-se de informar quaisquer outros usuários do veículo quanto às capacidades e limitações do sistema.

 **ATENÇÃO**

Preste a máxima atenção ao conduzir o veículo próximo a objetos na estrada, particularmente pedestres e especialmente crianças. Tenha em mente que alguns objetos podem não ser detectados pelos sensores devido à sua distância, ao seu tamanho ou ao material de que são constituídos, os quais podem limitar a eficácia do sensor. Faça sempre uma inspeção visual para certificar-se que o veículo esteja livre de todas as obstruções antes de movimentá-lo em qualquer direção.

Autodiagnóstico

Se não ouvir um sinal sonoro de advertência ou se o alarme soar intermitentemente, quando a alavanca de mudanças for colocada na posição "R" (Rê), isso pode indicar uma falha no sistema traseiro de assistência de estacionamento. Caso isso ocorra, recomendamos que o sistema seja verificado por uma concessionária autorizada Hyundai Motor Brasil (HMB).

 **ATENÇÃO**

A garantia de veículo novo não cobre qualquer acidente ou dano ao veículo ou aos seus ocupantes, decorrentes de falha no sistema de assistência de estacionamento. Dirija sempre com segurança e cuidado.

LUZES DE ADVERTÊNCIA (PISCA-ALERTA)



Para acionar as luzes de advertência, pressione o interruptor com o símbolo de um triângulo. As luzes começarão a piscar intermitentemente, mesmo que a chave não esteja no interruptor de ignição.

Para desligar as luzes de advertência, pressione o interruptor uma segunda vez.

O sistema de luzes de advertência (pisca-alerta) deve ser utilizado sempre que for necessário parar o veículo em locais perigosos. Quando precisar fazer uma parada de emergência, faça-o o mais distante possível da estrada.

ILUMINAÇÃO

Função de economizador de bateria (se equipado)

- A finalidade deste recurso é evitar que a bateria seja descarregada. O sistema apaga automaticamente as luzes de estacionamento quando o motorista retira a chave do interruptor de ignição (chave inteligente: desliga o motor) e abre a porta do lado do motorista.
- Com este recurso, as luzes de estacionamento serão apagadas automaticamente, caso o motorista estacione o veículo em um acostamento à noite.

Se necessário, para manter as luzes acesas depois da chave de ignição ter sido removida (chave inteligente: desliga o motor), execute os procedimentos a seguir:

- 1) Abra a porta do lado do motorista.
- 2) Apague as luzes de estacionamento e acenda-as novamente utilizando o interruptor de iluminação da coluna de direção.

⚠ CUIDADO

Se o motorista sair do veículo através de outras portas (que não a do motorista), a função de economizador de bateria não funciona. Portanto, isto descarrega a bateria. Neste caso, certifique-se de desligar a luz antes de sair do veículo.

Controle de iluminação



OHBBCO2021

O interruptor de iluminação possui uma posição para Faróis e uma posição para Estacionamento.

Para acionar as luzes gire o botão, na extremidade da alavanca de controle, para uma das seguintes posições:

- (1) Posição "OFF" (Desligado)
- (2) Posição da luz de posicionamento
- (3) Posição dos faróis
- (4) Posição de iluminação automática (se equipado)

Luz de posicionamento (P)



Quando o interruptor de iluminação está na posição de luz de posicionamento, as lanternas traseiras, a luz de placa de licença e as luzes do painel de instrumentos estão acesas e o indicador das lanternas traseiras acende.

* NOTA

Para acender as luzes no painel de instrumentos, o interruptor de ignição deve estar na posição “ON”.

Faróis (D)



Quando o interruptor de iluminação está na posição dos faróis, os faróis, as lanternas traseiras, as luzes de posição, a luz da placa de licença e as luzes do painel de instrumentos estão acesas.

* NOTA

Para acender os faróis, o interruptor de ignição deve estar na posição “ON”.

Posição “AUTO” (se equipado)



Quando o interruptor de iluminação estiver na posição “AUTO”, as lanternas traseiras e os faróis acenderão ou apagarão automaticamente dependendo da quantidade de iluminação externa do veículo.

CUIDADO

- *Nunca obstrua o sensor (1) localizado no painel de instrumentos. Isto irá garantir um melhor sistema de controle de iluminação automática.*
- *Não utilize limpa-vidros para limpar o sensor. O produto pode deixar uma película que poderia interferir no funcionamento do sensor.*
- *Se seu veículo estiver equipado com vidro fumê ou outros tipos de película no para-brisa, o sistema de iluminação automática pode não funcionar adequadamente.*

Funcionamento do farol alto

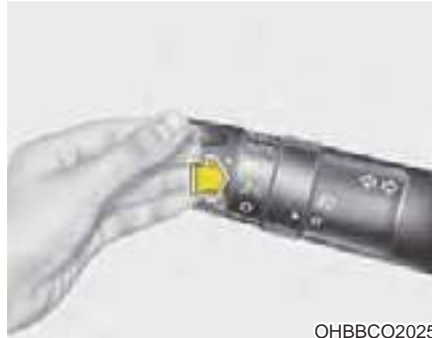

Para acender o farol alto, empurre a alavanca afastando-a de você. Para voltar ao farol baixo, puxe-a de volta.

A luz indicadora de farol alto acende quando os faróis altos estão acesos.

Para evitar que a bateria descarregue, não deixe as luzes acesas por muito tempo, enquanto o motor não estiver em funcionamento.

ATENÇÃO

Não utilize farol alto quando houver outros veículos. Utilizar farol alto pode obstruir a visão dos outros motoristas.

Lampejador dos faróis



Para utilizar o lampejador dos faróis, puxe a alavanca em sua direção. Ao ser liberada, ela voltará à posição normal (farol baixo). O interruptor dos faróis não precisa estar ligado para utilizar este recurso.

Indicadores de direção e sinal de mudança de faixa

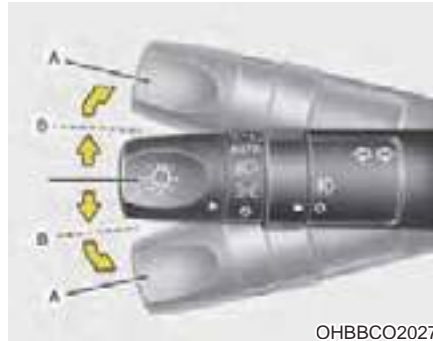

Para que os indicadores de direção funcionem, o interruptor de ignição deve estar ligado. Para acionar os indicadores de direção, movimente a alavanca para cima ou para baixo (A). Luzes indicadoras em forma de setas verdes, no painel de instrumentos, indicam qual sinal de mudança de direção está em funcionamento.

Após a conclusão da curva, elas apagarão automaticamente. Caso uma luz indicadora continue piscando depois de uma mudança de direção, retorne a alavanca manualmente para a posição "OFF".

Para sinalizar uma mudança de faixa, mova a alavanca ligeiramente e mantenha-a na posição (B). A alavanca retornará à posição "OFF" quando liberada.

Caso uma luz indicadora permaneça acesa e não pisque ou pisque de modo anormal, uma das lâmpadas dos indicadores de direção pode estar queimada e precisará de substituição.

* NOTA

Caso um indicador pisque de modo anormal rápida ou lentamente, pode haver uma lâmpada queimada ou uma conexão elétrica ruim no circuito.

Farol dianteiro de neblina (se equipado)



Os faróis de neblina são usados para ampliar a visibilidade e prevenir acidentes quando a visibilidade é prejudicada por neblina, chuva ou neve. Os faróis de neblina acenderão quando o interruptor (1) for ligado após a luz de estacionamento ser ligada.

Para desligar os faróis de neblina, desligue o interruptor.

CUIDADO

Quando em funcionamento, os faróis de neblina consomem grande quantidade de energia. Utilize os faróis de neblina apenas quando a visibilidade for deficiente sempre com o motor em funcionamento ou poderá ocorrer a descarga desnecessária da bateria e do alternador.

* NOTA

Acender o farol dianteiro de neblina sempre com o motor em funcionamento.

LIMPADORES E LAVADORES DO PARA-BRISA

Limpador / lavador do para-brisa

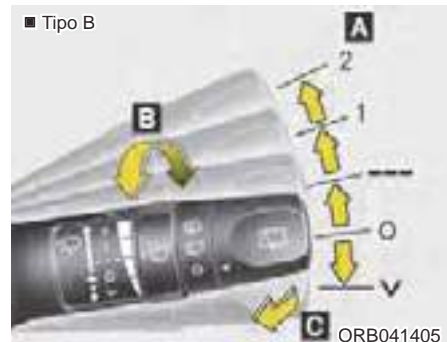

A: Controle de velocidade do limpador

- 2 – Limpador em velocidade alta
- 1 – Limpador em velocidade baixa
- --- – Limpador temporizado
- O – Desligado
- V – Ciclo único

B: Ajusta o tempo do limpador temporizado

C: Lavador com breve ciclo do limpador (dianteiro)

Limpador / lavador do vidro traseiro (se equipado)

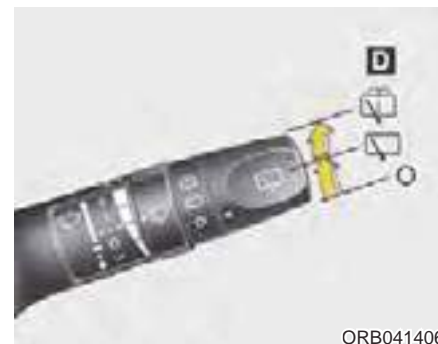

D: Controle do limpador/lavador do vidro traseiro (se equipado)

- – Lavador com breve ciclo do limpador
- – Limpador contínuo
- O – Desligado

Limpadores do para-brisa

Os limpadores serão acionados da seguinte maneira, quando interruptor de ignição estiver na posição "ON".

- 2 – Limpadores em velocidade alta.
- 1 – Limpadores em velocidade normal.
- --- – Limpadores na posição temporizado funcionam intermitentemente nos mesmos intervalos de limpeza. Utilize este modo sob chuva leve ou garoa. Para ajustar o intervalo de acionamento, gire o botão de controle do temporizador.
- O – Limpadores não estão em funcionamento.
- √ – Para um único ciclo de acionamento, mova a alavanca para baixo e libere-a na posição "OFF". Os limpadores funcionarão continuamente se a alavanca for empurrada para cima e mantida nessa posição.

* NOTA

Caso haja acúmulo de neve ou gelo sobre o para-brisa, deixe-o descongelar durante aproximadamente 10 minutos, ou até que o gelo e/ou a neve sejam removidos, antes de utilizar os limpadores de para-brisa, a fim de garantir o funcionamento correto dos mesmos.

Lavadores do para-brisa

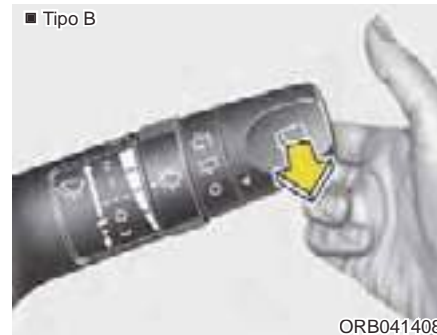
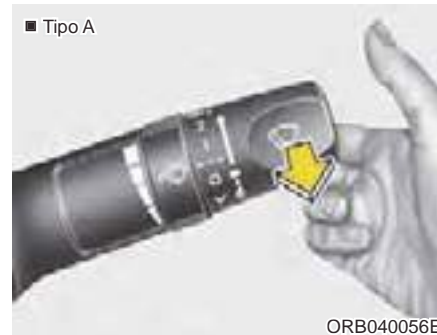

Na posição "OFF" (O), puxe suavemente a alavanca em sua direção para esguichar o líquido do lavador no para-brisa e acionar os limpadores por 1 a 3 ciclos.

Utilize esta função quando o para-brisa estiver sujo.

O esguicho e o acionamento dos limpadores continuará até que a alavanca seja liberada.

Caso o lavador não funcione, verifique o nível de líquido no reservatório. Caso o nível não seja suficiente, será necessário adicionar no reservatório um líquido de lavador de para-brisa apropriado que não seja abrasivo.

O bocal de enchimento do reservatório está localizado na parte dianteira do compartimento do motor no lado do passageiro.

CUIDADO

Para evitar possíveis danos à bomba do lavador, não acione o lavador quando o reservatório estiver vazio.

ATENÇÃO

Não utilize o lavador sob temperaturas congelantes sem um prévio aquecimento do para-brisa, por meio dos desembaçadores, pois o líquido do lavador pode congelar em contato com o para-brisa e prejudicar a sua visibilidade.



CUIDADO

- *Para evitar possíveis danos aos limpadores ou ao para-brisa, não acione os limpadores quando o para-brisa estiver seco.*
- *Para evitar danos às palhetas dos limpadores, não utilize gasolina, querosene, thinner ou qualquer outro tipo de solvente sobre elas ou próximo a elas.*
- *Para evitar danos aos braços dos limpadores e outros componentes, não tente movimentar os limpadores manualmente.*

Interruptor do limpador e lavador do vidro traseiro (se equipado)



O interruptor do limpador e lavador do vidro traseiro está localizado na extremidade da alavanca do limpador e do lavador. Para acionar o limpador e o lavador traseiros, gire o interruptor para a posição desejada.

-  – Esguichar o líquido do lavador e limpeza
-  – Funcionamento normal do limpador
- O – Limpadores não estão em funcionamento

ILUMINAÇÃO INTERNA

⚠ CUIDADO

Não utilize as luzes internas durante períodos prolongados com o motor desligado.

Isso pode causar descarga da bateria.

⚠ ATENÇÃO

Não utilize as luzes internas durante a condução no escuro. Acidentes podem acontecer porque as luzes internas podem obscurecer a visão.

Função de desligamento automático (se equipado)

As luzes interiores desligarão automaticamente 20 minutos após o interruptor de ignição ser desligado.

Luz de leitura



Pressione as lentes (1) ou o interruptor (2) para acender ou apagar a luz de leitura. Esta luz produz um fecho conveniente para leitura à noite ou serve como iluminação individual para o motorista e para o passageiro dianteiro.

- DOOR: Na posição "DOOR", as luzes de leitura e as luzes internas acendem quando uma porta é aberta, independentemente da posição do interruptor de ignição.
 - ON: As luzes de leitura e as luzes internas permanecem acesas o tempo todo.
 - OFF: As luzes permanecem apagadas mesmo se uma porta estiver aberta.
- * Quando a luz é acesa pressionando-se as lentes (1), a luz não apaga mesmo que o interruptor (2) esteja na posição "OFF".

Luz interna



- DOOR: Na posição “DOOR”, as luzes internas acendem quando uma porta é aberta, independentemente da posição do interruptor de ignição.

- ON: As luzes internas serão acesas.
- OFF: As luzes internas serão apagadas.



CUIDADO

Não deixe os interruptores ligados por um período prolongado, quando o veículo não estiver em movimento.

Luz do espelho de cortesia (se equipado)



Puxe o para-sol para baixo e você poderá acender ou apagar a luz do espelho de cortesia, pressionando o botão.

-  – Para acender a luz.
-  – Para apagar a luz.

CUIDADO

Para evitar perda desnecessária de carga do sistema da bateria, apague a luz pressionando o botão “O”, após a utilização da luz.

Luz do compartimento de bagagem (se equipado)



A luz do compartimento de bagagem acende quando a tampa do porta-malas é aberta.

CUIDADO

A luz do compartimento de bagagem acende quando a tampa do porta-malas é aberta. Para evitar perda desnecessária de carga do sistema da bateria, feche a tampa do porta-malas firmemente, após a utilização do compartimento de bagagem.

DESEMBAÇADOR

CUIDADO

Para evitar danos aos elementos térmicos (filamentos) colados na superfície interna do vidro, nunca utilize instrumentos cortantes ou materiais de limpeza abrasivos ao limpar a parte interior do vidro traseiro.

* NOTA

Caso deseje desembaçar ou descongelar o para-brisa, consulte “Desembaçamento e descongelamento do para-brisa”, nesta seção.

Desembaçador do vidro traseiro (se equipado)



Enquanto o motor está em funcionamento, o desembaçador aquece o vidro para remover geada, neblina e finas camadas de gelo que se formam sobre ele.

Para ativar o desembaçador do vidro traseiro, pressione o botão indicado na figura acima, localizado no painel central de instrumentos.

A luz indicadora do botão do desembaçador do vidro traseiro acende quando o desembaçador estiver ligado.

Caso haja acúmulo de neve no vidro traseiro, limpe-o com uma escova antes de ativar o desembaçador traseiro.

O desembaçador do vidro traseiro desliga-se automaticamente, depois de aproximadamente 20 minutos, ou quando o interruptor de ignição é desligado. Para desligar o desembaçador, pressione o botão novamente.

SISTEMA DE CONTROLE DE CLIMATIZAÇÃO MANUAL (AR CONDICIONADO)

■ Tipo A





- (1) Seletor de controle de velocidade do ventilador
- (2) Seletor de controle de temperatura*
- (3) Seletor de modo

■ Tipo B



- (4) Seletor de controle de recirculação de ar
 - (5) Botão do ar condicionado*
 - (6) Botão do desembacador do vidro traseiro *
- * : se equipado

Aquecimento e ar condicionado (resfriamento)

1. Ligue o motor
2. Ajuste o seletor de modo (3) para a posição desejada.
Para maior eficácia do aquecimento e do resfriamento:
 - Aquecimento: 
 - Resfriamento: 
3. Ajuste o seletor de controle de temperatura (2) para a posição desejada (se equipado).
4. Ajuste o seletor de controle de recirculação para a posição de ar externo.
5. Ajuste o seletor de controle de velocidade do ventilador para a posição desejada.
6. Caso deseje ar condicionado, ligue o sistema do ar condicionado através do botão (5). (se equipado).



OHBBCL2004

Seleção de modo



OHBBCL2019

O seletor de modo controla a direção do fluxo de ar através do sistema de ventilação.

O ar pode ser direcionado para o assoalho, para os difusores do painel ou para o para-brisa. Cinco símbolos são utilizados para representar as posições rosto, rosto e assoalho, assoalho, assoalho e desembaçamento e desembaçamento. Para uma melhor compreensão de cada modo, utilize a figura da página anterior como referência.



Rosto
(B, D)

O fluxo de ar é direcionado para o tórax e para o rosto. Além disso, cada difusor pode ser controlado para direcionar o ar por ele fornecido.



Rosto e assoalho
(B, D, C)

O fluxo de ar é direcionado para o rosto e para o assoalho.



Assoalho
(C, A, D)

A maior parte do fluxo de ar é direcionada para o assoalho, com uma pequena quantidade de ar direcionada para o para-brisa e para os desembaçadores dos vidros laterais.



Assoalho e desembaçamento
(A, C, D)

A maior parte do fluxo de ar é direcionada para o assoalho e para o para-brisa, com uma pequena quantidade de ar direcionada para os desembaçadores dos vidros laterais.



Desembaçamento
(A, D)

A maior parte do fluxo de ar é direcionada para o para-brisa, com uma pequena quantidade de ar direcionada para os desembaçadores dos vidros laterais.



Difusores do painel de instrumentos

É possível ajustar a direção da saída de ar desses difusores utilizando-se a alavanca de controle do difusor, conforme mostrado na ilustração.

- Os difusores de ar podem ser ajustados movimentando-se a alavanca de controle do difusor para a direção da seta mostrada na figura acima.
- A direção da saída de ar pode ser ajustada movimentando-se a alavanca de controle do difusor para a direção desejada.

Controle de temperatura (se equipado)



O seletor de controle de temperatura permite regular a temperatura de ar que sai do sistema de ventilação. Para alterar a temperatura do ar no compartimento de passageiros, gire o seletor no sentido horário para aquecimento do ar, ou anti-horário para reduzir o aquecimento até a temperatura ambiente.

Para resfriamento, é necessário acionar o sistema do ar condicionado.

Controle de recirculação de ar



O controle de recirculação de ar é utilizado para selecionar a posição de ar externo (fresco) ou a posição de recirculação do ar interno.

Para alterar a posição do controle de entrada de ar, gire o seletor de controle. (para tipo A)
Para alterar a posição do controle de entrada de ar, pressione o botão de controle. (para tipo B)



*** NOTA**

O uso prolongado do sistema de aquecimento na posição de recirculação (sem ar condicionado selecionado) pode provocar o embaçamento do para-brisa e dos vidros laterais e o ar do compartimento de passageiros pode se tornar viciado.

Além disso, o uso prolongado do ar condicionado na posição de recirculação tornará o ar excessivamente seco, causando desconforto aos ocupantes.

Posição de recirculação do ar

Com a posição de recirculação do ar selecionada, o ar interno do compartimento de passageiros é retirado através do sistema de aquecimento e pode ser aquecido ou resfriado, de acordo com a função selecionada.

Posição de ar externo

Com a posição de ar externo selecionada, o ar externo entra no veículo e pode ser aquecido ou resfriado, de acordo com a função selecionada.

⚠ ATENÇÃO

- O uso contínuo do sistema de controle de climatização na posição de recirculação pode permitir o aumento de umidade no interior do veículo, o que pode provocar o embaçamento dos vidros e prejudicar a visibilidade.
- Não durma em um veículo com o ar condicionado ou com o sistema de aquecimento ligado. Isso pode causar danos à saúde ou morte, devido à queda do nível de oxigênio e/ou da temperatura corporal.
- O uso contínuo do sistema de controle de climatização na posição de recirculação pode provocar a diminuição da umidade no interior do veículo. Enquanto estiver dirigindo, deixe o controle de entrada de ar na posição de ar externo (fresco) o máximo de tempo possível.

Controle de velocidade do ventilador

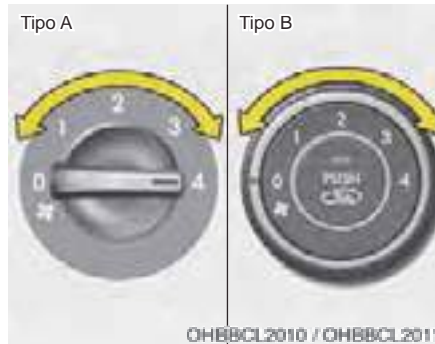

Para que o ventilador funcione, o interruptor de ignição deve estar na posição "ON".

O seletor de controle de velocidade do ventilador permite o controle da velocidade do fluxo de ar do sistema de ventilação. Para alterar a velocidade do ventilador, gire o seletor no sentido horário para aumentar a velocidade ou no sentido anti-horário para diminuir a velocidade.

O ajuste do seletor de controle de velocidade do ventilador para a posição "0" desliga o ventilador.

Para desligar os ventiladores



Para desligar os ventiladores, gire o seletor de controle de velocidade do ventilador para a posição "0".

Ar condicionado (se equipado)





Para ligar o sistema de ar condicionado, pressione o botão “A/C” (a luz indicadora acenderá). Para desligar o sistema de ar condicionado, pressione novamente o botão.

Operação do sistema

Ventilação

1. Ajuste o controle de distribuição do fluxo de ar para a posição .
2. Ajuste o controle de entrada de ar para a posição ar externo.
3. Ajuste o controle de temperatura para a posição desejada. (se equipado)
4. Ajuste o controle de velocidade do ventilador para a velocidade desejada.

Aquecimento

1. Ajuste o controle de distribuição do fluxo de ar para a posição .
 2. Ajuste o controle de entrada de ar para a posição ar externo.
 3. Ajuste o controle de temperatura para a posição desejada. (se equipado)
 4. Ajuste o controle de velocidade do ventilador para a velocidade desejada.
 5. Caso deseje aquecimento e desumidificação, ligue o sistema de ar condicionado.
- Caso o para-brisa fique embaçado, ajuste o controle de distribuição do fluxo de ar para a posição  ou .

Sugestões de operação

- Para evitar que poeira ou fumaça penetrem no veículo através do sistema de ventilação, ajuste temporariamente o controle de entrada de ar na posição de recirculação de ar. Certifique-se de colocar o controle novamente na posição ar externo quando o desconforto tiver passado, para manter o ar fresco dentro do veículo. Isso ajudará a manter o motorista alerta e o ambiente confortável para todos os ocupantes.
- O ar para o sistema de aquecimento/ventilação é obtido através de grades localizadas na frente do para-brisa. Deve-se tomar cuidado para que essas grades não fiquem obstruídas por folhas, neve, gelo, ou outros materiais.
- Para evitar o embaçamento no interior do para-brisa, ajuste o controle de entrada de ar para a posição ar externo e a velocidade do ventilador para a posição desejada, ligue o sistema do ar condicionado e ajuste o controle de temperatura para a posição desejada.

Ar condicionado (se equipado)

Os sistemas de ar condicionado Hyundai são abastecidos com gás refrigerante ecológico, que não prejudica a camada de ozônio.

1. Dê a partida no motor. Pressione o botão do ar condicionado.
 2. Ajuste o controle de distribuição do fluxo de ar para a posição .
 3. Ajuste o controle de entrada de ar para a posição ar externo (fresco) ou recirculação de ar.
 4. Ajuste o controle de velocidade do ventilador e o controle de temperatura para a manter o máximo conforto.
- Caso deseje resfriamento máximo, ajuste o controle de temperatura para a posição o máximo possível para a esquerda e, em seguida, ajuste o controle de velocidade do ventilador para a velocidade mais alta.

*** NOTA**

- Quando utilizar o sistema de ar condicionado, monitore o indicador de temperatura do líquido de arrefecimento do motor atentamente, durante a condução do veículo em aclives acentuados ou em tráfego intenso, com temperatura externa elevada. A operação do sistema de ar condicionado pode provocar superaquecimento do motor. Continue utilizando o ventilador, mas desligue o sistema de ar condicionado caso o indicador de temperatura indique superaquecimento do motor.
- Ao abrir os vidros com tempo úmido, o ar condicionado pode criar gotículas de água no interior do veículo. Uma vez que o excesso dessas gotículas pode causar danos aos equipamentos elétricos, o ar condicionado deve ser utilizado somente com os vidros fechados.

Sugestões de operação do sistema de ar condicionado

- Caso o veículo tenha ficado estacionado sob a luz direta do sol em dias quentes, abra os vidros por alguns minutos para deixar que o ar quente saia.
- Para ajudar a reduzir a umidade do interior dos vidros, em dias chuvosos ou úmidos, diminua a umidade do interior do veículo acionando o sistema de ar condicionado.
- Durante o funcionamento do sistema de ar condicionado, pode-se ocasionalmente notar uma ligeira alteração na rotação do motor assim que o compressor do ar condicionado liga ou desliga. Essa é uma característica normal do funcionamento do sistema.
- Para assegurar o máximo desempenho do sistema de ar condicionado, utilize-o durante alguns minutos todos os meses.

- Ao utilizar o sistema de ar condicionado, pode-se notar um gotejamento (ou até mesmo uma poça) de água no chão sob o veículo, no lado do passageiro. Essa é uma característica normal do funcionamento do sistema.
- O acionamento do ar condicionado na posição de recirculação de ar proporciona resfriamento máximo. Entretanto, a utilização contínua desse modo pode tornar o ar viciado no interior do veículo.
- Durante a operação de resfriamento, pode-se ocasionalmente notar um fluxo de névoa para o interior do veículo, devido ao resfriamento rápido e à entrada de ar úmido. Essa é uma característica normal do funcionamento do sistema.
- Se acionar excessivamente o ar condicionado, a diferença entre a temperatura do ar externo e a temperatura do para-brisa pode causar embaçamento no lado externo do para-brisa, causando perda de visibilidade. Nesse caso, ajuste a seleção de modo para a posição  e o controle de velocidade do ventilador para a velocidade mais baixa.

Filtro de ar do sistema de climatização (se equipado)

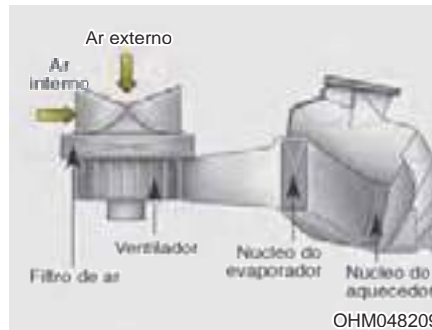

O filtro de ar do sistema de climatização, instalado atrás do porta-luvas, retém a entrada de poeira e pequenas partículas no interior do veículo através do sistema de aquecimento e ar condicionado, provenientes do ambiente externo. Caso a poeira ou outros poluentes se acumulem no filtro durante um determinado período de tempo, o fluxo de ar dos difusores poderá diminuir, resultando em acúmulo de umidade no lado interno do para-brisa, mesmo quando a posição de entrada de ar externo (fresco) estiver selecionada. Caso isso ocorra, leve o veículo a uma concessionária autorizada Hyundai Motor Brasil (HMB) para substituição do filtro de ar do sistema de climatização.

* NOTA

- O filtro de ar deve ser substituído de acordo com o plano de manutenção preventiva. Se o veículo for conduzido sob condições severas, tais como, vias não pavimentadas ou empoeiradas, o filtro de ar do sistema de climatização deve ser inspecionado e substituído mais frequentemente.
- Se a vazão de ar diminuir subitamente, é necessário efetuar uma verificação do sistema em uma concessionária autorizada Hyundai Motor Brasil (HMB).

Verificação da quantidade de gás refrigerante do sistema climatizador (ar condicionado) e de lubrificante

Baixa quantidade de gás refrigerante no sistema de ar condicionado reduz o seu desempenho. O excesso de gás também causa impacto negativo no sistema de ar condicionado.

Portanto, caso suspeite de funcionamento anormal, leve o veículo a uma concessionária autorizada Hyundai Motor Brasil (HMB) para uma inspeção no sistema.

*** NOTA**

Ao executar a manutenção no sistema de ar condicionado é importante que sejam utilizados o tipo e a quantidade corretos do óleo e do gás refrigerante. Caso contrário, poderão ocorrer danos ao compressor e funcionamento irregular do sistema.



⚠ ATENÇÃO

Recomendamos que a manutenção do sistema seja executada por uma concessionária autorizada Hyundai Motor Brasil (HMB). A manutenção inadequada pode causar ferimentos graves à pessoa que a executar.

DESEMBAÇAMENTO E DESCONGELAMENTO DO PARA-BRISA (SE EQUIPADO)

⚠️ ATENÇÃO



Aquecimento do para-brisa

Não utilize a posição  ou  durante a operação de resfriamento, quando o clima estiver extremamente úmido. A diferença entre a temperatura do ar externo e a temperatura do para-brisa pode causar embaçamento no lado externo do para-brisa, causando perda de visibilidade. Nesse caso, ajuste a seleção de modo para a posição  e o controle de velocidade do ventilador para a velocidade mais baixa.

- Para descongelamento máximo, ajuste o controle de temperatura para a posição de máximo aquecimento (se equipado) e o controle de velocidade do ventilador para a velocidade mais alta.
- Caso deseje ar morno direcionado para o assoalho (se equipado), durante o descongelamento ou desembaçamento, ajuste o modo para a posição assoalho-desembaçamento.
- Antes de dirigir o veículo, limpe toda a neve e o gelo do para-brisa, do vidro traseiro, dos espelhos retrovisores externos e de todos os vidros laterais.
- Limpe toda a neve e o gelo do capô do motor e da grade da entrada de ar, para melhorar a eficiência do aquecimento e do desembaçamento e reduzir a probabilidade de embaçamento no lado interno do para-brisa.

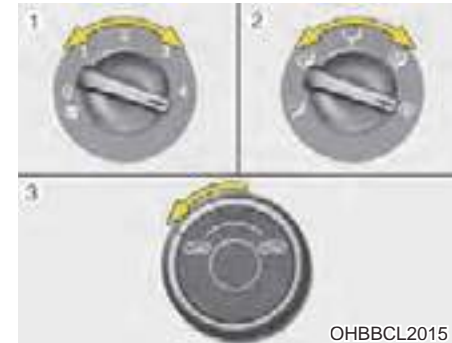

Desembaçamento do lado interno do para-brisa (para Tipo A)



1. Ajuste a velocidade do ventilador para a posição desejada.
2. Selecione a posição  ou .
3. Selecione o modo de ar externo.

Desembaçamento do lado interno do para-brisa (para Tipo B)



1. Ajuste a velocidade do ventilador para a posição desejada.
2. Selecione a temperatura desejada.
3. Selecione a posição  ou .
4. Ligue o o ar condicionado. (se equipado)
5. Selecione o modo de ar externo.

Desembaçamento do lado externo do para-brisa (veículo equipado com sistema climatizador)



1. Ajuste a velocidade do ventilador para a posição mais alta.
2. Ajuste a temperatura para a posição de máximo aquecimento.
3. Selecione a posição .
4. Ligue o o ar condicionado.
5. Selecione o modo de ar externo.

PORTA-OBJETOS

Estes compartimentos podem ser utilizados para armazenagem de pequenos itens necessários para o motorista ou passageiros.

CUIDADO

- *Para evitar a possibilidade de furtos, não deixe objetos de valor nos porta-objetos.*
- *Mantenha a tampa do porta-objetos sempre fechada, durante a condução. Não tente armazenar muitos objetos no porta-objetos para permitir que a tampa do porta-objetos possa ser fechada com segurança.*

ATENÇÃO

Materiais inflamáveis

Não guarde isqueiros ou aerosóis no veículo. Estes itens podem incendiar e/ou explodir se o veículo permanecer exposto a altas temperaturas durante períodos longos.

Porta-objetos dianteiro (se equipado)



Para abrir o porta-objetos dianteiro, deslize a tampa para a frente.

Porta-luvas



Para abrir o porta-luvas, puxe a alavanca e ele abrirá automaticamente. Feche o porta-luvas após o uso.

ATENÇÃO

Para reduzir o risco de ferimentos em um acidente ou freada brusca, mantenha a tampa do porta-luvas sempre fechada durante a condução.

CUIDADO

Não guarde alimentos no porta-luvas por muito tempo.

Porta-objetos inferior do banco (se equipado)

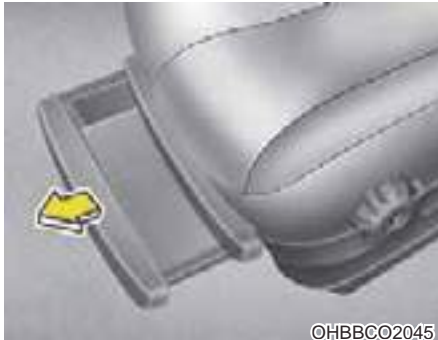

Para utilizar o porta-objetos inferior do banco, puxe a bandeja sob o banco do motorista.

Porta-óculos (se equipado)

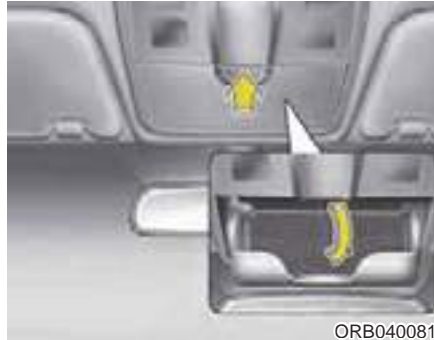

Para abrir o porta-óculos, pressione a tampa e o porta-óculos abrirá lentamente. Coloque os óculos na porta do compartimento com as lentes viradas para baixo. Para fechá-lo, empurre a tampa.

⚠ ATENÇÃO

- Não coloque objetos que não sejam óculos dentro do porta-óculos. Tais objetos podem ser arremessados, em caso de uma freada brusca ou acidente, causando ferimentos aos ocupantes do veículo.
- Não abra a tampa do porta-óculos com o veículo em movimento. Isto pode prejudicar a visibilidade pelo espelho retrovisor.

CARACTERÍSTICAS INTERNAS

Cinzeiro (se equipado)



Para utilizar o cinzeiro, abra a tampa.
Para limpar ou esvaziar o cinzeiro, retire-o para fora.

⚠ ATENÇÃO

Utilização do cinzeiro

- Não utilize os cinzeiros do veículo como receptáculo para detritos.
- A colocação de cigarros ou fósforos acesos no cinzeiro junto com outros materiais combustíveis pode provocar um incêndio.

Suporte para copos

⚠ ATENÇÃO

Líquidos quentes

- Não coloque copos destampados contendo líquidos quentes no suporte para copos, enquanto o veículo estiver em movimento. Se o líquido quente for derramado, causará queimaduras nos ocupantes do veículo. Uma queimadura pode fazer com que o motorista perca o controle do veículo.
- Para reduzir o risco de ferimentos pessoais, no caso de uma freada brusca ou de uma colisão, não coloque copos, garrafas, latas, etc, destampados no suporte para copos, enquanto o veículo estiver em movimento.

⚠ ATENÇÃO

Mantenha latas e garrafas com bebidas gaseificadas fora do alcance da luz solar direta e não coloque-as em um veículo quente. Isso pode provocar uma explosão.

⚠ CUIDADO

Não coloque copos destampados no suporte para copos, enquanto o veículo estiver em movimento. Se o líquido for derramado, o sistema elétrico pode apresentar funcionamento incorreto.



Copos ou pequenas latas de bebidas podem ser colocadas no suporte para copos.

⚠ CUIDADO

Quando o veículo é parado repentinamente, caso o copo ou a lata no suporte para copos não estejam tampados, o líquido pode ser derramado. Se o líquido for derramado, o sistema elétrico pode apresentar problemas. Recomendamos que o copo ou a lata sejam tampados.

Para-sol



Utiliza-se o para-sol para proteção contra a luz direta através do para-brisa e dos vidros laterais.

Para utilizar o para-sol, puxe-o para baixo.

Para utilizar o para-sol contra o vidro lateral, puxe-o para baixo, solte-o do suporte (1) e vire-o para o lado (2).

⚠ ATENÇÃO

Para sua segurança, não bloqueie a sua visão ao utilizar o para-sol.

Tomada de força



A tomada de força foi projetada para fornecer energia elétrica para telefones celulares ou outros equipamentos projetados para funcionar com o sistema elétrico do veículo. Os equipamentos deverão consumir menos que 15 amperes com o motor em funcionamento.

CUIDADO

- *Utilize a tomada de força apenas com o motor em funcionamento e remova o plugue após a utilização de equipamentos elétricos. Utilizar a tomada de força por períodos de tempo prolongados com o motor desligado pode descarregar a bateria.*
- *Utilize apenas equipamentos elétricos de 12V que tenham capacidade elétrica inferior a 15A. Caso contrário, isso poderia provocar um superaquecimento na tomada de força ou fiação elétrica do veículo e o sistema elétrico poderia funcionar incorretamente.*
- *Ao utilizar a tomada de força, ajuste o ar condicionado ou o aquecedor para o nível operacional mais baixo.*
- *Feche a tampa da tomada de força quando não estiver sendo utilizada.*

- *Alguns equipamentos eletrônicos podem causar interferência quando conectados na tomada de força do veículo. Estes equipamentos podem causar excesso de ruídos no sistema de áudio e funcionamento incorreto em outros sistemas eletrônicos ou equipamentos disponíveis no seu veículo.*
- *Certifique-se que os equipamentos elétricos estejam conectados de forma segura. Caso contrário, podem provocar funcionamento incorreto nos sistemas elétricos.*
- *Se utilizar um equipamento elétrico com bateria, a corrente elétrica pode passar do equipamento elétrico para o veículo, e pode provocar funcionamento incorreto nos sistemas elétricos. Utilize apenas equipamentos elétricos que não permitam a corrente inversa.*

ATENÇÃO

Não coloque o dedo ou elementos estranhos (alfinetes, etc.) na tomada de força e não toque-a com a mão molhada. Isto poderá provocar uma descarga elétrica ou um incêndio.

Gancho para roupas (se equipado)



Para utilizar o gancho, puxe a parte superior do gancho para baixo.

CUIDADO

Não pendure roupas pesadas, uma vez que elas podem danificar o gancho.

Fixação para tapete(s) (se equipado)

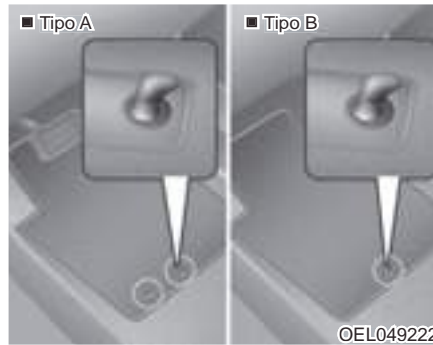

Ao utilizar um tapete no carpete do assoalho dianteiro, certifique-se que ele esteja preso ao pino(s) de fixação para tapete do seu veículo. Isso impede que o tapete deslize para frente.

ATENÇÃO

Observe os itens a seguir antes de instalar qualquer tapete sobre o assoalho do seu veículo.

- Certifique-se de que seus tapetes estejam firmemente fixados aos pontos de ancoragem no assoalho, antes de dirigir seu veículo.
- Não utilize nenhum tapete que não possa ser firmemente fixado aos pontos de ancoragem do assoalho do veículo.
- Não coloque um tapete sobre o outro (ex: tapete de borracha sobre o tapete de carpete). Apenas um tapete deve ser instalado em cada posição do veículo.

Importante – Seu veículo foi fabricado com pontos de ancoragem do tapete do motorista, especialmente projetados para fixar o tapete no lugar. Para evitar qualquer interferência com a operação dos pedais, a Hyundai recomenda instalar apenas o tapete projetado para uso no seu veículo.

Tampa do compartimento de bagagem (se equipado)



Utilize a tampa para ocultar objetos armazenados no compartimento de bagagem.

A tampa do compartimento de bagagem será levantada quando a tampa do porta-malas for aberta.

Se quiser retornar a tampa à posição original, solte a cinta (1) do suporte. Para remover completamente a tampa do compartimento de bagagem, levante a tampa a um ângulo de 50 graus e puxe-a totalmente para fora (2). Para a instalação da tampa, reverta o processo de remoção.

⚠ CUIDADO

- *Ao retornar a tampa à sua posição original, segure a tampa e abaixe-a.*
- *Não utilize o veículo com a tampa solta ou fora de posição. Isso pode danificar a tampa.*
- *A tampa do compartimento de bagagem pode ser levantada quando a tampa do porta-malas for aberta. Certifique-se que qualquer bagagem sobre a tampa seja acomodada para um lugar seguro.*
- *Uma vez que a tampa do compartimento de bagagem pode ser danificada ou deformada, não aplique força excessiva na tampa ou não coloque objetos pesadas sobre ela.*

⚠ ATENÇÃO

- *Não coloque objetos sobre a tampa do compartimento de bagagem. Tais objetos podem ser arremessados no interior do veículo e podem provocar ferimentos nos ocupantes durante um acidente ou uma frenagem.*
- *Nunca permita que os passageiros viajem no compartimento de bagagem. Esta área é destinada apenas para bagagem.*
- *Mantenha o equilíbrio do veículo e localize o peso o máximo à frente possível.*

Entradas AUX, USB e iPod® (se equipado)



Caso o seu veículo possua entradas AUX e USB, pode-se utilizar a porta AUX para conectar dispositivos de áudio, ou a porta USB para conectar um dispositivo USB. Um iPod® pode ser conectado com um cabo de conexão Hyundai para iPod.

* NOTA

Ao utilizar um dispositivo de áudio portátil conectado à tomada de força, pode haver ruído durante a reprodução. Se isso acontecer, utilize a fonte alimentadora do dispositivo de áudio portátil.

✧ iPod® é marca registrada da Apple Inc.

* NOTA

- Recomendamos que utilize um cabo de conexão Hyundai para iPod, que pode ser adquirido através de uma concessionária autorizada Hyundai Motor Brasil (HMB). Cabos de conexão de outros fornecedores podem não ser compatíveis com o áudio.
- Ao utilizar um cabo de conexão Hyundai para iPod, tanto o terminal AUX quanto o terminal USB devem ser conectados.

CARACTERÍSTICAS EXTERNAS

Bagageiro de teto (se equipado)

Se o veículo possui um bagageiro de teto, pode-se transportar carga sobre o teto do veículo.

* NOTA

- As barras transversais (se equipado) devem ser colocadas na posição adequada de carregamento antes da colocação dos itens para o bagageiro de teto.
- Se o veículo estiver equipado com teto solar, certifique-se de posicionar a carga sobre o bagageiro de teto de modo a não interferir com a operação do teto solar.
- Quando o bagageiro de teto não estiver sendo utilizado para o transporte de carga, as barras transversais podem precisar ser reposicionadas se ruído de vento for detectado.

CUIDADO

- *Quando transportar carga no bagageiro de teto, tome o cuidado necessário para certificar-se de que a carga não danifique o teto do veículo.*
- *Quando transportar objetos grandes no bagageiro de teto, certifique-se de não exceder o comprimento e a largura do teto do veículo.*
- *Quando transportar carga no bagageiro de teto, não acione o teto solar (se equipado).*

ATENÇÃO

- A especificação seguinte corresponde ao peso máximo que pode ser carregado sobre o bagageiro de teto. Distribua a carga o mais uniformemente possível sobre as barras transversais (se equipado) e o bagageiro de teto e fixe-a firmemente.

Bagageiro de teto	75 kg Uniformemente distribuídos
-------------------	-------------------------------------

- Transportar carga ou bagagem além do limite de peso especificado do bagageiro pode danificar seu veículo.
- O centro de gravidade do veículo será mais alto quando a carga estiver acomodada no bagageiro de teto. Evite partidas e freadas bruscas, curvas fechadas, manobras rápidas ou altas velocidades que podem resultar na perda de controle do veículo ou capotamento, causando um acidente.

- Ao transportar objetos sobre o bagageiro de teto, dirija sempre a velocidades moderadas e tome cuidado ao fazer curvas. Ventos laterais causados pela ultrapassagem de outros veículos ou causas naturais, podem provocar aumento de pressão da carga que está sendo transportada sobre o bagageiro de teto. Isto acontece principalmente ao transportar objetos longos e planos, tais como, pranchas de madeira ou colchões. Isto pode provocar a queda desses objetos do bagageiro, causando danos ao seu veículo ou àqueles que estejam ao seu redor.
- Para evitar danos ou perda da bagagem, com o veículo em movimento, faça uma inspeção frequente antes e durante a condução, para certificar-se que os objetos sobre o bagageiro de teto estejam firmemente fixados.

SISTEMA DE ÁUDIO

* NOTA

Instalar uma lâmpada de farol HID não original poderá provocar funcionamento incorreto dos equipamentos de áudio e eletrônicos de seu veículo.

Antena

Antena de teto (se equipado)



Seu veículo utiliza uma antena de teto para receber sinais de transmissão AM e FM. Esta antena é do tipo removível. Para remover a antena, gire-a no sentido anti-horário. Para instalar a antena, gire-a no sentido horário.

CUIDADO

- *Antes de entrar em lugares com o teto baixo ou em um lava-rápido automático, remova a antena girando-a no sentido anti-horário. Caso contrário, a antena pode ser danificada.*
- *Ao reinstalar a antena, é importante que ela seja totalmente apertada e ajustada na posição vertical, a fim de garantir uma recepção apropriada. Entretanto, ela pode ser removida ao estacionar o veículo ou acomodar carga no bagageiro do teto.*
- *Ao colocar carga no bagageiro de teto, não coloque-a muito próximo da antena para garantir a recepção adequada.*

Controle de áudio no volante de direção (se equipado)

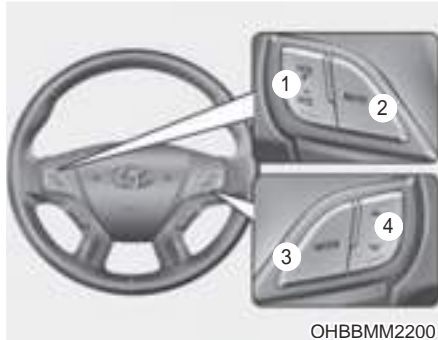

O controle do sistema de áudio no volante de direção foi projetado visando uma condução segura.

CUIDADO

Não acione as teclas de controle remoto do sistema de áudio simultaneamente.

Tecla “VOL” (+ / -) (1)

- Pressione a tecla (+) para aumentar o volume.
- Pressione a tecla (-) para diminuir o volume.

MUTE (2)

- Pressione a tecla “MUTE” para cancelar o som.
- Pressione a tecla “MUTE” novamente para ativar o som.

Tecla “MODE” (3)

Pressione a tecla “MODE” para selecionar o modo rádio, CD (compact disc), AUX (auxiliar, se equipado).

SEEK/PRESET (∨ / ∧) (4)

Se a tecla “SEEK/PRESET” for pressionada por 0,8 segundo ou mais, ela funcionará em cada modo como segue.

Informações detalhadas sobre as teclas de controle de áudio são descritas nas próximas páginas desta seção.

Como funciona o áudio do veículo

■ Recepção FM

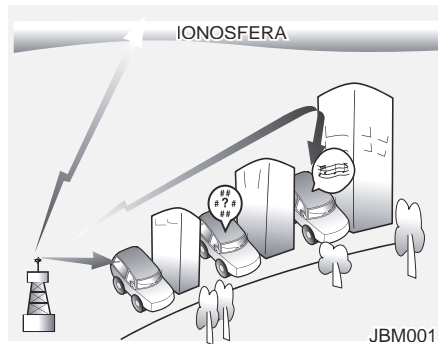

Os sinais de rádio AM e FM são emitidos por torres transmissoras localizadas em sua cidade. Eles são captados pela antena de rádio do seu veículo e são decodificados pelo rádio e enviados aos alto-falantes do veículo.

Quando o sinal recebido tem alta intensidade, o sistema de áudio de seu veículo assegura-lhe uma reprodução de alta qualidade. Entretanto, em certos casos, o sinal recebido não é suficientemente forte e claro.

Isso pode ser devido a fatores como distância da fonte emissora, interferência de sinais mais fortes provenientes de outras estações ou a proximidade com edifícios muito altos, pontes ou outros obstáculos de maiores dimensões.

■ Recepção AM

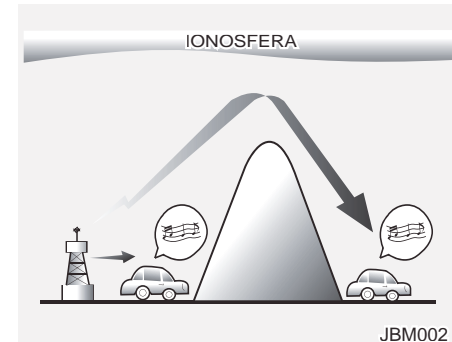

O alcance dos sinais em AM é maior do que o alcance dos sinais em FM, pois as transmissões em AM são efetuadas em ondas mais longas, de frequência mais baixa e de grande potência. Estas ondas tem a capacidade de acompanhar a curvatura da terra, sendo refletidas na atmosfera, podendo assim contornar obstáculos e assegurar uma recepção com maior alcance.

■ Transmissão em FM

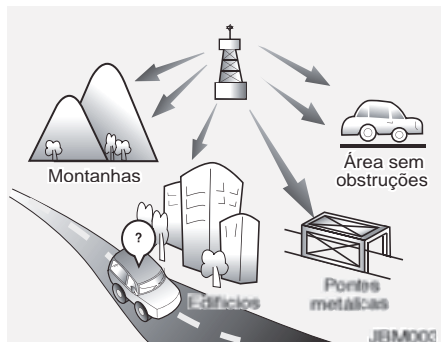

As transmissões em FM são realizadas em frequências muito altas e suas ondas não são refletidas na atmosfera, não acompanhando portanto a curvatura da Terra. Sendo assim, percebe-se por quê as transmissões em FM começam a apresentar dificuldade de recepção mesmo a pequenas distâncias da fonte emissora. Além disso, os sinais de FM são mais facilmente afetados por edifícios, montanhas ou outros obstáculos. Isso pode proporcionar certas condições de reprodução que podem levar você a acreditar que existe um problema com o rádio. Alguns fenômenos decorrentes de dificuldades na recepção são relacionados a seguir:

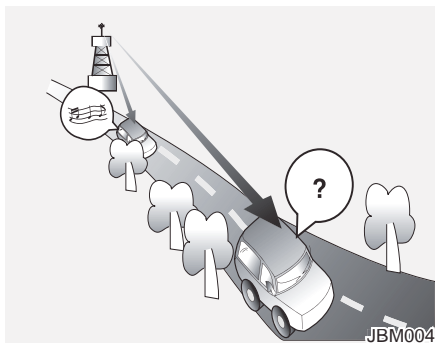

- “Fading” (Diminuição de sinal) - À medida que seu veículo se afasta da fonte emissora, o sinal vai enfraquecendo e o som começa a desaparecer. Quando isto acontecer, sugerimos que sintonize outra estação, com sinal mais forte.
- Oscilação/estática - Os sinais fracos de FM ou grandes obstáculos entre a fonte emissora e seu rádio podem afetar o sinal, dando origem à recepção de sinais com oscilação ou estática. Uma redução da intensidade dos agudos pode diminuir esse efeito até que o obstáculo seja ultrapassado.

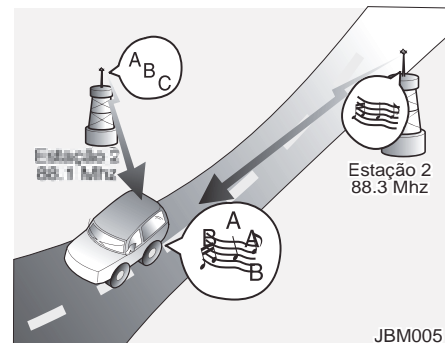

- Sobreposição de estações - À medida que o sinal de FM vai enfraquecendo, outro sinal mais forte, próximo desta frequência, começa a ser recebido. Isto deve-se ao fato de que seu rádio foi concebido para “fixar” o sinal mais forte. Se isso acontecer, sintonize outra estação com um sinal mais forte.
- Recepção múltipla - Sinais de rádio recebidos de diversas origens podem causar distorções e sons agudos. A causa deste problema é a recepção de sinais simultâneos diretos e refletidos da mesma estação ou de sinais de duas estações diferentes mas com frequências muito próximas. Se isto acontecer, sintonize uma estação de frequência diferente até que esta situação deixe de existir.

Utilização de um telefone celular ou rádio transmissor

A utilização de um telefone celular no interior do veículo pode provocar interferências no sistema de áudio. Isto não significa que existe qualquer problema com o equipamento de áudio. Neste caso, utilize o telefone o mais afastado possível do equipamento de áudio.

⚠ CUIDADO

Quando utilizar sistemas de comunicação, tais como, telefones celulares ou equipamentos de rádio comunicador com antena externa. Telefones celulares ou equipamentos de rádio que utilizam antenas no interior do veículo, podem interferir com o sistema elétrico e afetar adversamente o seu funcionamento.

⚠ ATENÇÃO

Não utilize telefone celular enquanto estiver dirigindo. Para utilizar o telefone celular, pare o veículo em lugar seguro.

Cuidados com os CDs

- Caso a temperatura no interior do veículo esteja muito elevada, abra os vidros para ventilar o ambiente, antes de utilizar o sistema de áudio.
- É ilegal copiar e utilizar arquivos MP3/WMA sem permissão. Utilize CDs que sejam criados apenas por meios legais.
- Não aplique agentes voláteis, tais como, benzeno e “thinner”, produtos de limpeza normais e “sprays” magnéticos, feitos para discos analógicos, nos CDs.
- Para evitar que a superfície do CD fique danificada, segure os CDs apenas pelas bordas externas ou pelo furo central.
- Antes de executar o CD, limpe-o com um pano macio (limpe do centro para a borda externa).
- Não danifique a superfície do disco, nem cole fitas adesivas ou papéis sobre ele.
- Certifique-se que não sejam introduzidos no aparelho outros materiais que não sejam apenas CDs. (Não insira mais de um CD de cada vez).
- Guarde os CDs em seus próprios estojos depois do uso, a fim de protegê-los contra riscos ou sujeira.

Características do seu veículo

- Dependendo do tipo de CD-R/CD-RW, alguns CDs podem não funcionar normalmente, em virtude dos fabricantes ou dos métodos de fabricação e de gravação. Sob tais circunstâncias, caso ainda continue a utilizar esses CDs, eles poderão causar falhas no sistema de áudio do seu veículo.

* NOTA

Execução de um CD de áudio protegido

Alguns CDs protegidos, que não estão de acordo com as normas internacionais para CD de áudio, podem não ser executados no sistema de áudio do seu veículo. Observe que, caso tente tocar um CD protegido, e o aparelho não execute-o corretamente, talvez o defeito esteja no CD e não no aparelho.

NOTA:

Ordem de execução do arquivos (diretórios):

1. Ordem de execução de músicas:
① para ④ sequencialmente.
2. Ordem de execução de diretórios:
* Se não houver arquivo de músicas em um diretório, tal diretório não será exibido.

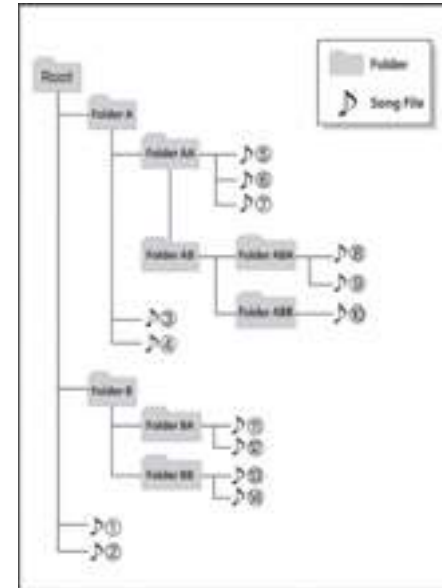
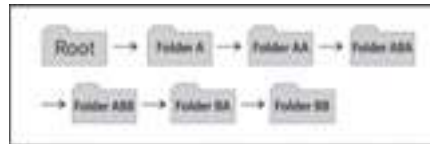

CUIDADO

Na utilização do dispositivo USB

- Para utilizar o dispositivo externo USB, certifique-se que o dispositivo não esteja conectado ao ligar o veículo. Conecte o dispositivo somente após a partida.
- Se você ligar o veículo quando o dispositivo USB estiver conectado, isto pode danificar o dispositivo USB. (“Flashdrives” USB são muito sensíveis a variações de tensão.)
- Se o veículo for ligado ou desligado enquanto o dispositivo externo USB estiver conectado, o dispositivo externo USB pode não funcionar.
- Arquivos MP3 ou WMA não originais podem não ser executados.
 1. Os arquivos MP3 podem ser executados somente com taxa da compressão entre 8 Kbps e 320 Kbps.
 2. Os arquivos WMA podem ser executados somente com taxa da compressão entre 8 Kbps e 320 Kbps.
- Tome cuidado com eletricidade estática ao conectar ou desconectar o dispositivo externo USB.
- MP3 codificado não é reconhecível.
- Dependendo da condição do dispositivo externo USB, o dispositivo externo USB conectado pode não ser reconhecível.
- Quando o byte/setor de formatação do dispositivo externo USB não for 512 BYTE ou 2048 BYTE, o dispositivo não será reconhecido.
- Utilize somente dispositivo USB formatado para FAT 12/16/32.
- Dispositivo USB sem a autenticação USB IF pode não ser reconhecível.
- Certifique-se que o conector USB não entre em contato com o corpo humano ou com algum outro objeto.
- Se você conectar ou desconectar o dispositivo USB repetidas vezes, em um curto período de tempo, o dispositivo pode ser danificado.
- Um ruído pode ser ouvido ao conectar ou desconectar o dispositivo USB.
- Se você desconectar o dispositivo externo USB durante o modo de execução do USB, o dispositivo externo USB pode ser danificado ou não funcionar corretamente. Portanto, desconecte o dispositivo externo USB quando o áudio estiver desligado ou em outro modo de operação. (ex: rádio ou CD)
- Dependendo do tipo e da capacidade do dispositivo externo USB ou do tipo dos arquivos armazenados no dispositivo, haverá um período para o reconhecimento do dispositivo.
- Não utilize o dispositivo USB para outras finalidades que não sejam a reprodução de arquivos de música.
- Reproduzir vídeos através do USB não é suportado.
- O uso de acessórios USB, tais como, recarregador ou aquecedor que utilizem USB I/F, pode reduzir o desempenho ou causar algum problema.

- Se você utilizar dispositivos, tais como, um roteador USB que você tenha adquirido separadamente, o sistema de áudio do veículo pode não reconhecer o dispositivo USB. Neste caso, conecte o dispositivo USB diretamente ao terminal multimídia do veículo.
- Caso o dispositivo USB esteja dividido por “drives” lógicos, apenas os arquivos de música no “drive” de prioridade mais alta serão reconhecidos pelo sistema de áudio do veículo.
- Dispositivos tais como MP3 Player, telefones celulares ou câmeras digitais que não sejam reconhecíveis por USB I/F padrão podem ser irreconhecíveis.
- O carregamento através do USB não pode ser suportado em alguns dispositivos móveis.
 - É necessário um cabo exclusivo para veículo (fornecido ou vendido separadamente) para uso do iPod.
- Alguns dispositivos USB não padronizados (tampa de metal tipo USB) podem ser irreconhecíveis.

- Alguns leitores de memória USB (tais como CF, SD, micro SD e etc.) ou dispositivos externos do tipo HDD podem ser irreconhecíveis.
- Arquivos de música protegidos por DRM (DIGITAL RIGHTS MANAGEMENT) não são reconhecíveis.
- Os dados da memória USB podem ser perdidos durante o uso deste sistema de áudio. Faça sempre cópias de segurança de dados importantes em um dispositivo de armazenamento pessoal.
- Evite utilizar produtos de memória USB que sejam usados como chavesiros ou acessórios de telefone celular, pois podem danificar a entrada USB. Certifique-se de utilizar apenas produtos com plugue, conforme mostrado abaixo.



* NOTA

Para utilização de iPod

- Alguns modelos de iPod podem não suportar o protocolo de comunicação e os arquivos não serão reproduzidos.
- A ordem de busca ou reprodução das músicas no iPod pode ser diferente da ordem procurada no sistema de áudio.
- Se o iPod apresentar um problema na reprodução e travar, reinicialize-o. (Reinicialização: Consulte o manual do iPod)
- O iPod pode não funcionar corretamente com carga baixa da bateria.

CUIDADO

Na utilização do dispositivo iPod

- O cabo de energia Hyundai para iPod é necessário para acionar o iPod com as teclas do sistema de áudio. O cabo USB fornecido pela Apple pode provocar funcionamento incorreto e não deve ser utilizado nos veículos Hyundai.
 - O cabo de energia Hyundai para iPod é fornecido juntamente com o sistema de áudio.
- Ao conectar o iPod com o cabo de energia para iPod, insira completamente o conector na tomada multimídia. Se o conector não for completamente inserido, a comunicação entre o iPod e o áudio pode ser interrompida.
- Ao ajustar os efeitos sonoros do iPod e do sistema de áudio, os efeitos de ambos os dispositivos serão sobrepostos e poderão reduzir ou distorcer a qualidade do som.
- Desative (desligue) a função de equalização do iPod ao ajustar o volume do sistema de áudio, desligue o equalizador do sistema de áudio ao utilizar o equalizador do iPod.

- Quando o cabo do iPod for conectado, o sistema pode passar para o modo AUXILIAR, mesmo sem o iPod, e provocar ruído. Desconecte o cabo do iPod quando você não estiver utilizando o iPod.



- Quando não estiver utilizando o iPod com o áudio do veículo, retire o cabo iPod do iPod. Caso contrário, o iPod pode permanecer no modo acessório, e pode não funcionar corretamente.
- Ao conectar o iPod, utilize os conectores USB/AUX.
- Ao desconectar o iPod, desconecte ambos os conectores USB/AUX.
- O cabo exclusivo do iPod deve ser conectado a ambos os conectores USB/AUX para carregar iPod e suportar as operações.

* NOTA

Para uso do modo AUX

- Insira totalmente o cabo AUX no terminal AUX para o uso.

■ CD Player: AM100IJDG, AM110IJDG



CONTROLES E FUNÇÕES DO SISTEMA



Unidade de áudio

1. **▲** (Ejetar)
Ejeta o disco.
2. **FM/AM**
Muda para o modo FM/AM.
Cada vez que a tecla é pressionada, o modo muda na ordem FM1 → FM2 → AM.
3. **CD**
Muda para o modo CD Player.
4. **AUX**
Muda para os modos AUX, USB e iPod.

5. **AST
SCAN**
Modo rádio: Varredura dos arquivos ou memorização automática das frequências de transmissão de rádio.
Modo CDP: Faz a varredura de todas as músicas por 10 segundos a partir da música seguinte.
6. **SEEK
TRACK**
Modo rádio: Busca automaticamente as frequências de transmissão.
Modo CDP:
 - Pressionar brevemente a tecla (menos de 0,8 segundo): Passa para a música seguinte ou anterior.
 - Pressionar e manter pressionada a tecla (mais de 0,8 segundo): Retrocede ou avança rapidamente a música atual.
7. **●** Botão liga-desliga/volume
Botão liga-desliga: Liga-desliga a energia.
Botão de volume: Ajusta o volume.



8. **CLOCK**
Este recurso é usado para ajustar o relógio.
Pressionar e manter pressionada a tecla **CLOCK** (mais de 0,8 segundo) ► Ajuste através do botão de volume **●**.
* Ajuste o número que estiver em destaque. Ajuste a hora [hour] e pressione a tecla **ENTER** para ajustar os minutos [minute].
Pressionar brevemente a tecla **CLOCK** (menos de 0,8 segundo): Exibe a hora atual e restaura a tela anterior após 5 segundos.
Pressionar e manter pressionada a tecla **CLOCK** (mais de 0,8 segundo): Permite o ajuste da hora. Caso não hajam operações, restaura a tela anterior após 8 segundos.

9. **SETUP**

Selecione este item para alterar o modo de reprodução entre BASS (GRAVES), MIDDLE (MÉDIOS), TREBLE (AGUDOS), FADER (DISTRIBUIÇÃO) e BALANCE (BALANÇO).

Pressione a tecla **ENTER** para selecionar cada modo e gire o botão de volume  nos sentidos horário e anti-horário.



• Controle de sons graves (BASS)

Para aumentar os sons graves, gire o botão no sentido horário; para diminuir, gire o botão de volume  no sentido anti-horário.



• Controle de sons agudos (TREBLE)

Para aumentar os sons agudos, gire o botão no sentido horário; para diminuir, gire o botão de volume  no sentido anti-horário.

• Controle de distribuição (FADER)

Para enfatizar o som do alto-falante traseiro, gire o botão de controle de volume  no sentido horário (o som do alto-falante dianteiro será atenuado). Girando-se o botão de controle de volume  no sentido anti-horário, enfatiza-se o som do alto-falante dianteiro (o som do alto-falante traseiro será atenuado).

• Controle de balanço (BALANCE)

Para enfatizar o som do alto-falante do lado direito, gire o botão de controle de volume  no sentido horário (o som do alto-falante do lado esquerdo será atenuado). Girando-se o botão de controle de volume  no sentido anti-horário, enfatiza-se o som do alto-falante do lado esquerdo (o som do alto-falante do lado direito será atenuado).

10. **▼ FOLDER ▲**

Busca e movimentação entre os diretórios.

11. Busca

Pressione a tecla  para exibir as faixas seguintes à faixa atual.

Pressione a tecla  para exibir as faixas anteriores à faixa atual.

12. **ENTER**

Seleciona cada modo.

13. **1** a **6** (Programação)



No modo rádio: Salva e recebe as frequências (estações).



14. **1 RPT** (Repetição)

15. **2 RDM** (Execução aleatória)

16. **3 SCR** (Rolagem)

Rolagem do nome do arquivo

17. **4 INFO** (Informações)

Modo CD, USB e iPod: Exibe as informações do arquivo atual.

18. **5 MENU** (Menu)

No modo iPod, navega pelos subdiretórios acima em busca da categoria.

RÁDIO

Mudança do modo rádio

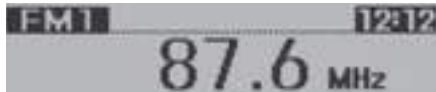

Pressione a tecla **FM/AM** para mudar o modo na ordem FM1 → FM2 → AM.

- Quando a energia está desligada, pressione a tecla **FM/AM** para ligar a energia e receber as transmissões de estações de rádio.

Ajuste de volume

Gire o botão de volume para a esquerda/direita para ajustar o volume.

Busca (Seek)

Pressione a tecla **FM/AM** ► ▼

- Pressionar brevemente a tecla (menos de 0,8 segundo): Busca automaticamente a frequência seguinte.
- Pressionar e manter pressionada a tecla (mais de 0,8 segundo): Busca automaticamente as frequências a partir do momento em que a tecla é pressionada e liberada.

Busca programada (Preset/Seek)

Pressione a tecla **FM/AM** ► a

- Pressionar brevemente a tecla (menos de 0,8 segundo): Executa a frequência memorizada na tecla correspondente.
- Pressionar e manter pressionada a tecla (mais de 0,8 segundo): Pressionar e manter pressionada a tecla desejada de a irá memorizar a estação de rádio que estiver sendo executada no momento na tecla selecionada e fará soar um bipe.

Memorização automática (AST)

Pressione a tecla **FM/AM** ►

- Pressionar brevemente a tecla (menos de 0,8 segundo): A frequência de transmissão aumenta e reproduz 5 segundos de cada emissora. Após fazer a varredura de todas as frequências, retorna e executa a emissora atual.
 - Pressionar e manter pressionada a tecla (mais de 0,8 segundo): Executa 5 segundos de cada frequência memorizada previamente em a .
- ✳ Pressione a tecla novamente para continuar ouvindo a faixa (arquivo) atual

Seleção através de busca manual

Gire o botão TUNE para a esquerda/direita para ajustar a frequência.

- FM: Muda em intervalos de 200kHz
- AM: Muda em intervalos de 10kHz

MÉTODO BÁSICO DE UTILIZAÇÃO

CD

CD (CD)

Caso haja CD no compartimento, o modo CD será ativado. Caso não haja CD no compartimento, o mostrador exibirá a expressão “No Media” por 3 segundos e o aparelho retornará ao modo anterior.

1 RPT (Repetição)

Pressione esta tecla por menos de 0,8 segundo para ativar o modo “RPT” e, por mais de 0,8 segundo, para ativar o modo “FLD RPT”.

- RPT: Apenas uma faixa (arquivo) é executada repetidamente.
- FLD RPT: (Apenas MP3/WMA): Apenas arquivos de um diretório são executados repetidamente

2 RDM (Execução aleatória)

Pressione esta tecla por menos de 0,8 segundo para ativar o modo “RDM” e, por mais de 0,8 segundo, para ativar o modo “ALL RDM”.

- RDM: Apenas arquivos/faixas que estiverem em um diretório/disco são executados em sequência aleatória.
- ALL RDM (Apenas MP3/WMA): Todos os arquivos que estiverem em um disco são executados em sequência aleatória.

3 SCR (Rolagem)

Rolagem do nome do arquivo/música.

※ Apenas USB, CD MP3 e iPod.

AST SCAN

Executa os primeiros 10 segundos de cada faixa do CD. Para cancelar o modo, pressione a tecla novamente.

SEEK TRACK

- Pressione a tecla **SEEK TRACK** por menos de 0,8 segundo, para executar a faixa atual a partir do início.
- Pressione a tecla **SEEK TRACK** por menos de 0,8 segundo e novamente em 1 segundo, para executar a faixa anterior.
- Pressione a tecla **SEEK TRACK** por 0,8 segundo ou mais, para iniciar a busca em alta velocidade, em sentido contrário na faixa atual.
- Pressione a tecla **SEEK TRACK** por menos de 0,8 segundo, para executar a faixa seguinte.
- Pressione a tecla **SEEK TRACK** por 0,8 segundo ou mais, para iniciar a busca em alta velocidade, em sentido à frente na faixa atual.

ENTER

Pressione a tecla **ENTER** para executar a faixa selecionada.

4 INFO (Informações)

Exibe as informações da faixa atual.

- CD áudio: Disc Title/Artist (Título do disco/artista), Track Title/Artist (Título da faixa/artista), Total Track (Total da faixa).
- CD MP3: File Name (Nome do arquivo), Title (Título), Artist (Artista), Album (Álbum), Folder (Diretório), Total File (Total do arquivo) (As informações que não estiverem disponíveis no CD ou arquivo não serão exibidas.)

FOLDER (Diretório)

- Pressione a tecla **FOLDER** para navegar pelos subdiretórios abaixo do diretório atual e exibir a primeira faixa do diretório.
- Pressione a tecla **FOLDER** para navegar pelos subdiretórios acima do diretório atual e exibir a primeira faixa do diretório.

Busca

- Pressione a tecla **TUNE FILE** para exibir as faixas seguintes à faixa atual.
- Pressione a tecla **TUNE FILE** para exibir as faixas anteriores à faixa atual.

USB / iPod

Pressione a tecla **AUX** para mudar o modo na ordem USB (iPod) → AUX.

- * A música do dispositivo USB é executada automaticamente quando o USB é conectado.
- * Caso não haja dispositivo auxiliar conectado, a expressão “No Media” será exibida durante 5 segundos e o aparelho retornará ao modo anterior.

1 RPT (Repetição)

Enquanto uma música (arquivo) estiver sendo executada ► Tecla **1 RPT** (RPT).

- Modo USB e iPod: RPT na tela
Para repetir uma música, pressione brevemente a tecla (menos de 0,8 segundo): Repete a música atual.
- Modo USB: FLD RPT na tela
Para repetir um diretório, pressione e mantenha pressionada a tecla (mais de 0,8 segundo): Repete todos os arquivos dentro do diretório atual.
- * Pressione a tecla **1 RPT** novamente para desativar a repetição.

2 RDM (Execução aleatória)

Enquanto uma música (arquivo) estiver sendo executada ► Tecla **2 RDM** (RDM).

- Modo USB: RDM na tela
Aleatório no diretório: Pressione brevemente a tecla (menos de 0,8 segundo) para executar todos os arquivos dentro do diretório atual de forma aleatória.
- Modo USB: ALL RDM na tela
Totalmente aleatório: Pressione e mantenha pressionada a tecla (mais de 0,8 segundo) para executar todos os arquivos de forma aleatória.
- Modo iPod: ALB.RDM na tela
Aleatório no álbum: Pressione e mantenha pressionada a tecla (mais de 0,8 segundo) para executar todas as músicas dentro dos álbuns da categoria atual de forma aleatória.
- Modo iPod: RDM na tela
Totalmente aleatório: Pressione e mantenha pressionada a tecla (menos de 0,8 segundo) para executar todas as músicas da categoria atual de forma aleatória.
- * Pressione a tecla **2 RDM** novamente para desativar o recurso.

3 SCR (Rolagem)

Rolagem do nome do arquivo/música.

- * Apenas USB, CD MP3 e iPod.

CD Player (se equipado)

Para dispositivos da Apple (iPhone, iPod, iPad)



Caso a bateria do seu dispositivo esteja com a carga inferior a 20%, o som pode não ser reproduzido nos alto-falantes do veículo.



Recomenda-se recarregar a bateria do dispositivo até o mínimo de 20% antes de acessar os arquivos de mídia.

Mudança de música / arquivo

Enquanto a música (arquivo) estiver sendo executada ► Tecla **SEEK TRACK**.

- Pressionar brevemente a tecla (menos de 0,8 segundo): Executa a música atual desde o início.
- * Caso a tecla **SEEK TRACK** seja pressionada novamente dentro de 1 segundo, a música anterior será executada.
- Pressionar e manter pressionada a tecla (mais de 0,8 segundo): Avança a música rapidamente.

Enquanto a música (arquivo) estiver sendo executada ► Tecla **SEEK TRACK**.

- Pressionar brevemente a tecla (menos de 0,8 segundo): Executa a música seguinte.
- Pressionar e manter pressionada a tecla (mais de 0,8 segundo): Retrocede a música.

Varredura: Modo USB

Enquanto a música (arquivo) estiver sendo executada ► Tecla .

Executa 10 segundos de cada música a partir da música seguinte.

- * Pressione a tecla  novamente para desativar o recurso.
- * A função SCAN (varredura) não é suportada no modo iPod.

Busca de diretório: Modo USB

Enquanto o arquivo estiver sendo executado ► Tecla  (Diretório acima).

- Busca o subdiretório acima do diretório atual.

Enquanto o arquivo estiver sendo executado ► Tecla  (Diretório abaixo).

- Busca o subdiretório abaixo do diretório atual.
- * Se um diretório for selecionado pressionando-se a tecla , o primeiro arquivo dentro do diretório selecionado será executado.

Busca de arquivos

Pressionar a tecla  : Faz a busca de arquivos.

Pressionar a tecla  : Executa o arquivo selecionado.

(Menu)

Enquanto o arquivo estiver sendo executado 4 Tecla  (Menu).

Entra no modo de busca da categoria.

Cada vez que a tecla for pressionada, move para o próximo nível da lista.

- * Apenas iPod.

(Informações)

Enquanto o arquivo estiver sendo executado ► Tecla  (Info).

Informações sobre o arquivo atual são exibidas na ordem:

Modo USB:

FILE NAME (NOME DO ARQUIVO) →

TITLE (TÍTULO) →

ARTIST (ARTISTA) →

ALBUM (ÁLBUM) →

FOLDER (DIRETÓRIO) →

TOTAL FILE (TOTAL DO ARQUIVO).

Modo iPod:

TITLE (TÍTULO) →

ARTIST (ARTISTA) →

ALBUM (ÁLBUM) →

TOTAL FILE (TOTAL DO ARQUIVO).

Auxiliar

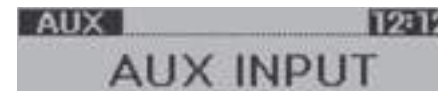

Este recurso é usado para executar MÍDIA externa conectada com o terminal auxiliar (AUX). O modo auxiliar iniciará automaticamente quando um dispositivo externo for conectado. Se um dispositivo externo já estiver conectado, pode-se pressionar a tecla  para mudar para o modo auxiliar.

- * O modo auxiliar não pode ser iniciado, a menos que exista um dispositivo externo conectado ao terminal auxiliar (AUX).

■ **Áudio Bluetooth®: HBP-02**



CONTROLES E FUNÇÕES DO SISTEMA

Unidade de áudio – Geral



- 1. MODE**
Muda para o modo FM1, FM2, AM, USB, AUX, BT Áudio. (Para USB, AUX, BT Áudio, muda apenas quando houver um dispositivo conectado).
- 2. P.BOOK**
Faça chamadas usando a Agenda Telefônica descarregada (veja explicações mais detalhadas).
- 3. DARK**
Liga ou desliga o mostrador de cristal líquido.

- 4. SEEK ▲, TRACK ▼**
Modo rádio: Busca automaticamente as frequências de transmissão.
Modo USB: Pressionar brevemente a tecla (menos de 2 segundos): Passa para a música seguinte ou anterior.
Pressionar e manter pressionada a tecla (mais de 2 segundos): Retrocede ou avança rapidamente a música atual.

- 5. [Call icon]**
Pressionar brevemente a tecla (menos de 2 segundos): Faça chamadas usando o Histórico de Chamadas descarregado.
Pressionar e manter pressionada a tecla (mais de 2 segundos): Conecta o dispositivo *Bluetooth®*.
- 6. Botão liga-desliga / volume.**
 Botão liga-desliga: Pressionar o botão liga-desliga a energia.
 Botão de volume: Girar o botão ajusta o volume.



- 7. [Call icon]**
Encerra chamadas ou cancela funções. Desconecta o dispositivo *Bluetooth®*.
- 8. MUTE**
FM1,FM2,AM,AUX: Emudece o volume.
USB, BT Áudio, iPod : Pausa.
- 9. AST**
Modo rádio: Faz a varredura e salva automaticamente as frequências de rádio.

10. **SETUP**

Selecione este item para alterar as configurações de telefone, áudio e relógio.

• **Configurações do telefone**

Dentro das configurações do telefone é possível usar, a Agenda Telefônica e o Histórico de Chamadas descarregados, Selecionar telefone, Excluir telefone, Volume de Chamada sem o uso das mãos, Volume de Voz sem o uso das mãos.

Gire o botão volume  para buscar cada modo e pressione o botão para selecionar.

- Descarregamento de Agenda Telefônica & Histórico de Chamadas

NO : Descarregamento não realizado





YES : Descarregamento realizado

- Ajuste do Telefone ► Selecionar Telefone
Selecione o telefone para usar a função *Bluetooth®*.
- Ajuste do Telefone ► Excluir Telefone
Não use a função excluir telefone.
- Ajuste do Volume ► Volume do Toque de Chamada
- Para aumentar o volume do toque de chamada, gire o botão liga-desliga/volume no sentido horário.
- Ajuste do Volume ► Volume de Voz
Para aumentar o volume de voz, gire o botão liga-desliga/volume no sentido horário.

• **Configurações de áudio**

Dentro das configurações de áudio é possível ajustar os modos BASS (GRAVES), MIDDLE (MÉDIOS), TREBLE (AGUDOS), BALANCE (BALANÇO) e FADER (DISTRIBUIÇÃO).

Gire o botão de volume  para buscar cada modo e pressione o botão para selecionar.

- Controle de sons graves (BASS)
Para aumentar os sons graves, gire o botão de volume  no sentido horário; para diminuir, gire o botão no sentido anti-horário.
- Controle de sons médios (MIDDLE)
Para aumentar os sons médios, gire o botão de volume  no sentido horário; para diminuir, gire o botão no sentido anti-horário.
- Controle de sons agudos (TREBLE)
Para aumentar os sons agudos, gire o botão de volume  no sentido horário; para diminuir, gire o botão no sentido anti-horário.
- Controle de balanço (BALANCE)
Para enfatizar o som do alto-falante do lado direito, gire o botão de volume  no sentido horário (o som do alto-falante do lado esquerdo será atenuado). Girando-se o botão no sentido

anti-horário, enfatiza-se o som do alto-falante do lado esquerdo (o som do alto-falante do lado direito será atenuado).

- Controle de distribuição (FADER)

Para enfatizar o som do alto-falante traseiro, gire o botão de volume  no sentido horário (o som do alto-falante dianteiro será atenuado). Girando-se o botão no sentido anti-horário, enfatiza-se o som do alto-falante dianteiro (o som do alto-falante traseiro será atenuado).

Características do seu veículo

• Configurações do relógio

Dentro das configurações do relógio é possível ajustar os modos de visualização do relógio, formato da hora e ajuste da hora.

Gire o botão de volume  para buscar cada modo e pressione o botão para selecionar.

- Visualização do relógio

Pressione o botão de volume  duas vezes para exibir o relógio.

- Formato do horário

Gire o botão de volume  para alterar o formato da hora entre 12 horas e 24 horas.

Pressione o botão para selecionar o formato desejado.

- Configurações da hora

Gire o botão de volume  para ajustar a hora e os minutos. Pressione o botão para ajustar.



11. **1** ~ **6** (Programação)

No modo rádio: salva e recebe as frequências (estações).



12. **1 DISP** (Exibição)

No modo USB: exibe as informações do arquivo atual.

13. **2 SCAN** (Varredura)

No modo USB: executa os primeiros 10 segundos de cada faixa do USB. Para cancelar a varredura, pressione esta tecla novamente.

14. **3 RPT** (Repetição)

No modo USB: repete a música atual.

15. **4 RDM** (Execução aleatória)

No modo USB: arquivos de um USB são executados em sequência aleatória.

16. **5 DIR-** / **6 DIR+** (DIR-/ DIR +)

No modo USB: navega pelos diretórios acima/abaixo do diretório atual.



OHBBVS2004B

*** NOTA**

Este equipamento opera em caráter secundário, isto é, não tem direito à proteção contra interferência prejudicial, mesmo de estações do mesmo tipo, e não pode causar interferência à sistemas operando em caráter primário.

RÁDIO

Mudança do modo rádio



Pressione a tecla **MODE** para mudar o modo na ordem:

FM1 → FM2 → AM.

- Quando a energia está desligada, pressione a tecla **MODE** para ligar a energia e receber as transmissões de estações de rádio.

Ajuste de volume

Gire o botão de volume  para a esquerda/direita para ajustar o volume.

Busca (SEEK)

Pressione a tecla **SEEK**  / **TRACK** 

- Pressionar brevemente a tecla (menos de 2 segundos): Busca automaticamente a frequência anterior ou a seguinte.
- Pressionar e manter a tecla pressionada (mais de 2 segundos): Usado para selecionar as estações de rádio manualmente (FM: 100kHz, AM: 10kHz).

Busca programada (Preset/SEEK)

Pressione a tecla **1** ~ **6**

- Pressionar brevemente a tecla (menos de 2 segundos): Executa a frequência memorizada na tecla correspondente.
- Pressionar e manter a tecla pressionada (mais de 2 segundos): Pressionar e manter pressionada a tecla desejada de **1** ~ **6** irá memorizar a estação de rádio que estiver sendo executada no momento, na tecla selecionada, e fará soar um bipe.

Memorização automática (AST)

Pressione a tecla **AST**

- Pressionar brevemente a tecla (menos de 2 segundos): A frequência de transmissão aumenta e reproduz 5 segundos de cada transmissão. Após fazer a varredura de todas as frequências, retorna e executa a frequência atualmente transmitida.
- Pressionar e manter a tecla pressionada (mais de 2 segundos): Executa 5 segundos de cada frequência memorizada previamente em **1** ~ **6**.
* Pressione a tecla novamente para continuar ouvindo a frequência atual.

MÉTODO BÁSICO DE UTILIZAÇÃO

USB

Pressione a tecla **MODE** para mudar o modo na ordem FM1 → FM2 → AM → USB.

- * A música do dispositivo USB é executada automaticamente quando o USB é conectado.



1 DISP (MOSTRADOR)

Enquanto o arquivo estiver sendo executado ► pressione a tecla **1 DISP** (MOSTRADOR).

- Cada vez que a tecla **1 DISP** for pressionada, o mostrador é alterado para exibir "Folder" (Diretório) e "Title" (Título).

2 SCAN (VARREDURA)

Enquanto a música (arquivo) estiver sendo executada ► pressione a tecla **2 SCAN** (VARREDURA).

- Executa 10 segundos de cada música a partir da música seguinte.
- * Pressione a tecla **2 SCAN** novamente para desativar o recurso.

3 RPT (REPETIÇÃO)

Enquanto a música (arquivo) estiver sendo executada ► pressione a tecla **3 RPT** (REPETIÇÃO).

- A música (arquivo) que estiver sendo executada é repetida. Quando a tecla **3 RPT** for pressionada e mantida pressionada por mais de 2 segundos, a indicação "RPT" piscará no mostrador de cristal líquido e executará todos os arquivos do diretório selecionado.
- * Pressione a tecla **3 RPT** novamente para desativar a repetição.

4 RDM (EXECUÇÃO ALEATÓRIA)

Enquanto a música (arquivo) estiver sendo executada ► pressione a tecla **4 RDM** (EXECUÇÃO ALEATÓRIA).

- Todas as músicas (arquivos) são executadas em ordem aleatória. Quando a tecla **4 RDM** for pressionada e mantida pressionada por mais de 2 segundos, a indicação "RDM" piscará no mostrador de cristal líquido e executará todos os arquivos do diretório selecionado de forma aleatória.
- * Pressione a tecla **4 RDM** novamente para desativar o recurso.

5 DIR- / 6 DIR+ (DIR - / DIR +)

Enquanto o arquivo estiver sendo executado ► pressione a tecla **5 DIR-**.

- Busca o diretório abaixo do diretório atual.
- Enquanto o arquivo estiver sendo executado ► pressione a tecla **6 DIR+**.
- Busca o diretório acima do diretório atual.
 - * Se um diretório for selecionado pressionando-se a tecla, o primeiro arquivo dentro do diretório selecionado é executado.

Mudança de música / arquivo

Enquanto a música (arquivo) estiver sendo executada ► pressione a tecla **TRACK** ▼.

- Pressionar brevemente a tecla (menos de 2 segundos): Executa a música atual a partir do começo.
- * Se a tecla **TRACK** ▼ for pressionada novamente dentro de 1 segundo, a música anterior será executada.

- Pressionar e manter a tecla pressionada (mais de 2 segundos): Retrocede a música.

Enquanto a música (arquivo) estiver sendo executada ► pressione a tecla **SEEK** ▲.

- Pressionar brevemente a tecla (menos de 2 segundos): Executa a música seguinte.
- Pressionar e manter pressionada a tecla (mais de 2 segundos): Avança a música rapidamente.

* NOTA

Quando um cabo para carregamento da bateria for usado para conectar o áudio e telefone celular, apenas o recurso de carregamento será suportado.

O áudio não irá suportar arquivos de mídia dentro do telefone celular quando conectado através de um cabo de carregamento.

Em alguns telefones celulares, arquivos de mídia podem ser reproduzidos em telefones que suportam os recursos USB de armazenamento de dados.

Os arquivos de mídia podem ser compatíveis com telefones que suportam recursos de unidade de disco portáteis.

Auxiliar

Este recurso é usado para executar MÍDIA externa conectada com o terminal auxiliar (AUX).

O modo auxiliar iniciará automaticamente quando um dispositivo externo for conectado. Se um dispositivo externo já estiver conectado, pode-se pressionar a tecla **MODE** para mudar para o modo auxiliar.



- * O modo auxiliar não pode ser iniciado, a menos que exista um dispositivo externo conectado ao terminal auxiliar (AUX).

iPod

Pressione a tecla **MODE** para mudar o modo na ordem FM1 → FM2 → AM → iPod.

- * A música do iPod é executada automaticamente quando o iPod é conectado.



Método de conexão do iPod

Multi BOX



Cabo iPod



3 RPT (REPETIÇÃO)

Enquanto a música (arquivo) estiver sendo executada ► pressione a tecla **3 RPT** (REPETIÇÃO).

- A música (arquivo) que estiver sendo executada é repetida.
 - * Pressione a tecla **3 RPT** novamente para desativar a repetição.

4 RDM (EXECUÇÃO ALEATÓRIA)

Enquanto a música (arquivo) estiver sendo executada ► pressione a tecla **4 RDM** (EXECUÇÃO ALEATÓRIA).

- Todas as músicas (arquivos) são executadas em ordem aleatória.
 - * Pressione a tecla **4 RDM** novamente para desativar o recurso.

Mudança de música / arquivo

Enquanto a música (arquivo) estiver sendo executada ► pressione a tecla **TRACK** ▼ .

- Pressionar brevemente a tecla (menos de 2 segundos): Executa a música atual a partir do começo.
 - * Se a tecla **TRACK** ▼ for pressionada novamente dentro de 1 segundo, a música anterior será executada.
- Pressionar e manter a tecla pressionada (mais de 2 segundos): Retrocede a música.

Enquanto a música (arquivo) estiver sendo executada ► pressione a tecla **SEEK** ▲ .

- Pressionar brevemente a tecla (menos de 2 segundos): Executa a música seguinte.
- Pressionar e manter pressionada a tecla (mais de 2 segundos): Avança a música rapidamente.

OPERAÇÃO DE TELEFONE **BLUETOOTH®** WIRELESS TECHNOLOGY

O que é **Bluetooth®** Wireless Technology?

Bluetooth® Wireless Technology permite a conexão de múltiplos dispositivos de curto alcance e baixo consumo de energia, tais como, dispositivos de uso com as mãos livres (handsfree), fone estéreo, controle remoto sem fio, etc. Para maiores informações, visite o Website da **Bluetooth®** Wireless Technology em www.Bluetooth.com



Recursos gerais

- Este sistema de áudio suporta recursos **Bluetooth®** Wireless Technology para uso com as mãos livres (handsfree) e de fone estéreo.
 - Recurso HANDS-FREE (mãos-livres): Efetuar e receber chamadas sem fio.
 - Recurso fone STEREO: Reproduzir músicas de telefones celulares sem fio.

* NOTA

- O telefone deve ser pareado com o sistema antes da utilização dos recursos **Bluetooth®** Wireless Technology.
- Caso o telefone móvel não seja pareado ou conectado, não será possível acessar o modo Telefone. Uma vez pareado ou conectado, a tela de instruções será exibida.

Indicador **Bluetooth®** no mostrador do rádio

- **Indicador **Bluetooth®**** ()
O logotipo **Bluetooth®** (acima) é exibido quando um dispositivo **Bluetooth®** Wireless Technology for conectado.
- **Indicador da carga da bateria** ()
Este ícone indica a quantidade de carga da bateria do telefone celular.
- **Indicador de nível do sinal** ()
Este ícone indica a potência do sinal da rede do telefone celular, no local onde o veículo estiver.

Pareamento de telefone

Antes de utilizar recursos **Bluetooth®** Wireless Technology o telefone deve ser pareado (registrado) com o sistema de áudio.

Até 6 telefones podem ser pareados com o sistema.

* NOTA

- O procedimento de pareamento de telefone varia de acordo com o modelo de cada telefone. Antes de tentar parear o telefone, consulte as instruções no manual do usuário do seu telefone.
- Uma vez concluído o pareamento, não há necessidade de repetir o procedimento, a menos que o telefone seja excluído manualmente do sistema de áudio (consulte a seção “Excluir o telefone”) ou a informação do veículo seja removida do telefone.

1. Pressione a tecla  durante 2 segundos em qualquer modo.
2. O sistema de áudio exibe "PAIRING... (HBP-02) e PIN CODE: 0000" (Pareamento... (HBP-02) e código PIN: 0000).
3. Busque o sistema *Bluetooth®* Wireless Technology em seu telefone. Seu telefone deve exibir as informações de seu veículo [nome do modelo do veículo] na lista de dispositivo *Bluetooth®* Wireless Technology. Em seguida, tente o pareamento em seu telefone.

* NOTA

- Se o telefone for pareado com dois ou mais veículos do mesmo modelo, alguns telefones podem não lidar com dispositivos *Bluetooth®* Wireless Technology daquele nome corretamente. Neste caso, pode ser necessário mudar o nome exibido em seu telefone. Consulte o manual do usuário de seu telefone ou entre em contato com a operadora de seu celular ou o fabricante do aparelho, para instruções.

Conexão do telefone

Quando o sistema *Bluetooth®* Wireless Technology é habilitado, o telefone utilizado anteriormente é automaticamente selecionado e reconectado. Se desejar selecionar um telefone diferente daquele anteriormente pareado, ele pode ser selecionado através do meu "Select Phone" (Selecionar o telefone).

Apenas um telefone selecionado pode ser usado por vez com o sistema "hands-free" (mãos-livres).

1. Pressione a tecla **SETUP** para menu "Phone Setting" (Configuração do telefone).
2. Pressione o botão liga-desliga/volume  para entrar no menu "Select Phone" (Selecionar o telefone).

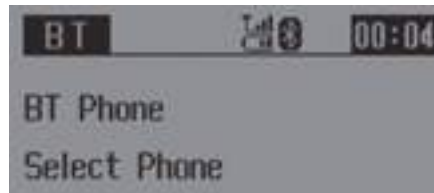

3. Gire o botão ou pressione a tecla de programação **1** ~ **6** para encontrar o telefone desejado da lista.
4. Pressione o botão para selecionar o telefone desejado.

Exclusão do telefone

O telefone pareado pode ser excluído.

1. Pressione a tecla **SETUP** para menu "Phone Setting" (Configuração do telefone).
2. Pressione o botão liga-desliga/volume  para encontrar o menu "Delete Phone" (Excluir o telefone) e pressione o botão para entrar.

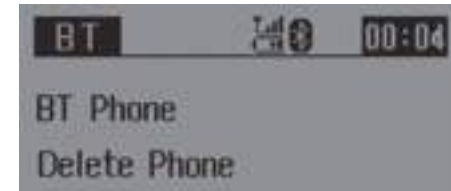

3. Gire o botão para encontrar o telefone desejado da lista.
4. Pressione o botão para excluir.



Desligar o *Bluetooth*® Wireless Technology

Pressione a tecla  durante 2 segundos em qualquer modo.

Recebendo uma chamada telefônica



Ao receber uma chamada telefônica, o sistema de áudio muda para o modo de telefone.

Ao receber uma chamada telefônica, a mensagem "Incoming Call" (Recebendo chamada) e o número do telefone são exibidos no sistema de áudio.

- Para atender uma chamada:
Pressione a tecla .
- Para rejeitar uma chamada:
Pressione a tecla .

Falando ao telefone

Enquanto estiver falando ao telefone a mensagem "Handsfree" (Mãos livres) será exibida no sistema de áudio.

- Para alternar uma chamada para o telefone (Chamada privada):
Pressione a tecla .
- Para encerrar uma chamada:
Pressione a tecla .

Configuração do volume do tom de chamada

Esta função é usada para ajustar o volume do tom de chamada do telefone celular para ser ouvido nos alto-falantes do sistema de áudio *Bluetooth*® Wireless Technology e nos alto-falantes do veículo.

1. Pressione a tecla **SETUP** para menu "Phone Setting" (Configuração do telefone) → "Volume Setting" (Configuração do volume).

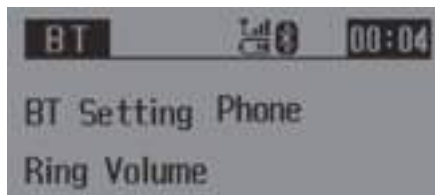

2. Gire o botão liga-desliga/volume  para exibir "Ring Volume" (Volume do tom de chamada) e pressione o botão para entrar.
3. Ajuste o volume girando o botão para a esquerda/direita.
4. Pressione o botão para salvar a seleção. O volume do tom de chamada será ajustado quando o *Bluetooth*® Wireless Technology for usado após o interruptor de ignição do veículo ser desligado e ligado novamente.

Configuração do volume de voz de chamada





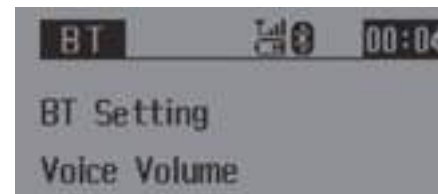

Esta função é usada para ajustar o volume de voz de chamada do telefone celular para ser ouvido nos alto-falantes do sistema de áudio *Bluetooth*® Wireless Technology e nos alto-falantes do veículo.

1. Pressione a tecla **SETUP** para menu "Phone Setting" (Configuração do telefone) → "Volume Setting" (Configuração do volume).
2. Gire o botão liga-desliga/volume  para exibir "Voice Volume" (Volume de voz de chamada) e pressione o botão para entrar.



3. Ajuste o volume girando o botão para a esquerda/direita.
4. Pressione o botão para salvar a seleção. O volume de voz de chamada será ajustado quando o *Bluetooth*® Wireless Technology for usado após o interruptor de ignição do veículo ser desligado e ligado novamente.

Fazendo uma chamada telefônica

- Método de uso do seu telefone celular. Entre com o número e pressione a tecla “Send” (Enviar) do seu telefone celular.
- Método de uso com a tecla **PBOOK**.
 1. Pressione a tecla **PBOOK**.
 2. Selecione a primeira letra do nome.
 3. Use o botão liga-desliga/volume  para selecionar o nome na Agenda Telefônica.
 4. Selecione o número do telefone e pressione o botão liga-desliga/volume  para fazer a chamada.
 - ✳ Se a Agenda Telefônica não existir, carregue os dados primeiro, usando a tecla **SETUP**.
- Método de uso com a tecla .
 1. Pressione brevemente a tecla .
 2. Usando o botão liga-desliga/volume , selecione o NOME ou o NUMERO, pressione o botão liga-desliga/volume  novamente sobre a Lista Histórica de Chamadas e a chamada será transmitida.
 - ✳ Se a Lista Histórica de Chamadas não existir, o carregamento será realizado automaticamente.

* NOTA

Nas seguintes situações é possível que você ou a outra parte tenham dificuldade em ouvir um ao outro:

1. Quando falam ao mesmo tempo, sua voz pode não chegar até cada uma das outras partes. (Isto não é uma falha no funcionamento). Fale alternadamente com a outra parte durante a chamada.
2. Mantenha o volume do *Bluetooth®* Wireless Technology baixo. O volume alto pode resultar em distorção e eco.
3. Durante a condução em vias irregulares.
4. Durante a condução em alta velocidade.
5. Quando o vidro estiver aberto.
6. Quando os difusores do ar condicionado estiverem voltados para o microfone.
7. Quando o ruído do ventilador do ar condicionado estiver alto.

Reprodução de música por *Bluetooth®* Wireless Technology

Este sistema de áudio suporta A2DP (Perfil avançado de distribuição de áudio) e AVRCP (Perfil de controle remoto de vídeo e áudio).

Ambos os perfis estão disponíveis para ouvir música MP3 através do telefone celular com *Bluetooth®* Wireless Technology que suporte os perfis *Bluetooth®* Wireless Technology acima.

Para executar músicas a partir do telefone celular com *Bluetooth®* Wireless Technology, pressione a tecla **MODE** até que “BT Audio” (Áudio BT) seja exibido no monitor de cristal líquido.

Uma vez exibido, tente executar músicas a partir do telefone.

Durante a execução de músicas pelo telefone celular com *Bluetooth®* Wireless Technology, a unidade principal exibirá “BT Audio” (Áudio BT).

Conectando reproduutor de músicas *Bluetooth*® e um telefone celular simultaneamente

É possível conectar ao mesmo tempo, um telefone celular *Bluetooth*® Wireless Technology e um reproduutor de músicas *Bluetooth*® ao sistema de áudio *Bluetooth*® Wireless Technology.

Chamadas telefônicas podem ser enviadas e recebidas usando-se a funcionalidade “hands-free” (mãos livres) enquanto músicas estiverem sendo reproduzidas pelo sistema de áudio *Bluetooth*® Wireless Technology

- Certifique-se de que tanto o telefone celular como o reproduutor de músicas tenham sido pareados ao reproduutor de músicas *Bluetooth*® e que eles operem corretamente. Ajuste apenas o telefone celular (HFP ou HSP) para conectar automaticamente.

*** NOTA:**

- Os perfis de reprodução dos dispositivos *Bluetooth*® Wireless Technology ‘Audio Advanced Distribution Profile’ (A2DP) e ‘Audio Video Remote Control Profile’ (AVRCP) não são conectados automaticamente.
- Para conectar os perfis A2DP e AVRCP para os dispositivos de reprodução de áudio *Bluetooth*® Wireless Technology pressione a tecla **MUTE** por 2 segundos.
- Consulte o manual do seu dispositivo *Bluetooth*® Wireless Technology para saber como reproduzir faixas de músicas via um sistema *Bluetooth*® externo, como o sistema de áudio.
- Alguns telefones *Bluetooth*® Wireless Technology não poderão reproduzir música, ou então reproduzirão músicas em áudio de baixa qualidade através do sistema de áudio.
- Durante a operação do telefone celular o sistema de Áudio *Bluetooth*® Wireless Technology continuará a reproduzir as faixas de músicas, mas o som não será ouvido através dos alto-falantes do veículo.
- Durante a operação de alguns telefones celulares o som das músicas do *Bluetooth*® pode ser interrompido por um curto período.
- Somente reprodutores de música *Bluetooth*® com chave de acesso/código PIN 0000 podem ser pareados.

- Este sistema de áudio pode não ser compatível com novos modelos de telefones celulares.
- O software do sistema de áudio pode ser atualizado para compatibilidade.
- Este sistema de áudio pode não ser compatível com os perfis A2DP e AVRCP de alguns telefones celulares.

Cuidados ao utilizar o sistema Bluetooth®

1. No caso de telefones celulares sem a função PBAP "Phone Book Access Profile" (Perfil de acesso à agenda do telefone), carregar a agenda telefônica não será possível. Neste caso, a mensagem "Not Support" (função não suportada) será exibida.
2. Os contatos são armazenadas na memória interna ou cartão de memória SIM. Em alguns casos, o usuário carrega os contatos do telefone celular, mas não envia corretamente o contato salvo no cartão SIM. Neste caso, a mensagem "Not Support SIM card" (Cartão SIM não suportado) será exibida.
3. Ao configurar os contatos que estão armazenados no telefone celular do usuário (sistema operacional Android), não verificar o campo "my contact" (meu contato) pode impedir que o contato seja devidamente carregado.
4. Para os campos "Mobile, Company, Home" (Celular, Empresa, Casa) com vários números de telefone armazenados em um só contato, cada número é salvo enquanto outros campos (fax, pager, ...) não são salvos.
5. Se o número do telefone celular armazenar três nomes de campo para um contato, apenas o último número recebido do telefone celular será salvo.
6. Quando conectado às redes sociais, como o Facebook, os contatos armazenados podem não ser corretamente transferidos a partir do telefone celular, na maioria dos casos.
7. Se não houver um nome de contato e apenas o número do telefone cadastrado, o nome será apresentado como "No name" (Sem nome).
8. O equipamento de áudio só suporta caracteres nos formatos Unicode e UTF-8. Consequentemente, alguns telefones celulares podem apresentar erros de exibição (A, A, A, A, A, A, A, A, ...) ao fazer o carregamento da Agenda Telefônica.
9. A função de chamada em espera do telefone celular não é suportada.
10. Se o seu dispositivo possui o sistema operacional Android, uma mensagem de "download" é exibida ao fazer o carregamento de listas telefônicas ou histórico de chamadas a partir de seu telefone celular. Se você selecionar "ACCEPT" (Aceito) , os contatos serão carregados. Selecione "CANCEL" (Cancelar) para evitar que os contatos sejam carregados.
11. Se um número não for salvo no campo casa, mas sim em outro campo, ele poderá ser salvo e exibido no campo casa.

Lista de compatibilidade para os principais telefones *Bluetooth*® Wireless Technology

Nº	Fabricante	Model
1	SAMSUNG	SM-N9005 Galaxy Note3
2	SAMSUNG	GT-I9505 Galaxy S4
3	SAMSUNG	GT-I9082L Gran Duos
4	SAMSUNG	GT-S7560M Trend
5	SAMSUNG	Galaxy Nexus
6	SAMSUNG	GT-I8552B Duos
7	SAMSUNG	GT-I9300 Galaxy S4
8	SAMSUNG	GT-S5830C Galaxy Ace
9	SAMSUNG	GT-I8150B Galaxy W
10	SAMSUNG	SHV-E210K Galaxy S3
11	SAMSUNG	SHV-E300S Galaxy S4
12	SAMSUNG	SHV-E170K Galaxy R style
13	SAMSUNG	SHV-E250K Galaxy Note2
14	SAMSUNG	SHV-E250S Galaxy Note2
15	SAMSUNG	SHV-E250L Galaxy Note2
16	SAMSUNG	SHW-M250K Galaxy S2
17	SAMSUNG	SHW-M250S Galaxy S2
18	SAMSUNG	SHW-M250L Galaxy S2
19	SAMSUNG	SGH-T959 Galaxy S 4G
20	SAMSUNG	GT-I9000 Galaxy S
21	SAMSUNG	GT-I5700 Galaxy Spica
22	SAMSUNG	GT-I7500 Galaxy
23	SAMSUNG	GT-I5503 Galaxy 5
24	SAMSUNG	B7330 OMNIA PRO
25	SAMSUNG	GT-I8510 INNOV8

Nº	Fabricante	Model
26	SAMSUNG	GT-I8910 OMNIA HD
27	SAMSUNG	S8003 JET
28	SAMSUNG	M7500 Emporio Armani
29	SAMSUNG	M8800 PIXON
30	SAMSUNG	S8500 WAVE
31	SAMSUNG	U808
32	SAMSUNG	M2520
33	SAMSUNG	M5650U
34	SAMSUNG	C3510
35	SAMSUNG	S7350
36	SAMSUNG	SHW-M110S
37	SAMSUNG	SHW-M180S
38	SAMSUNG	SHW-M250S
39	SAMSUNG	GT-C3222
40	SAMSUNG	GT-C3500
41	SAMSUNG	GT-2550L
42	SAMSUNG	GT-B6520L
43	SAMSUNG	GT-I5500B
44	SAMSUNG	GT-S5570B
45	SAMSUNG	GT-S5830B
46	SAMSUNG	F330
47	SAMSUNG	F480
48	APPLE	iPhone 5
49	APPLE	iPhone 5C
50	APPLE	iPhone 5S
51	APPLE	iPhone4S

Nº	Fabricante	Model
52	APPLE	iPhone 4
53	APPLE	iPhone 3GS
54	LG	LG-E470F TPI
55	LG	LG-E405F
56	LG	LG-T375
57	LG	LG-T375
58	LG	LG-E977
59	LG	LG-P980
60	LG	LG-KP570Q
61	LG	LG-P698F
62	LG	LG-C910
63	LG	LG-C300
64	LG	LG-P350F
65	LG	GD880
66	LG	GS500v
67	LG	SU640
68	LG	LG-F160L
69	LG	LG-F108L
70	LG	LG-F240S
71	LG	LG-F240L
72	LG	LG-SU640
73	LG	LG-F320S
74	LG	LG-F320K
75	MOTOROLA	D2 XT916
76	MOTOROLA	XT918
77	MOTOROLA	D3 XT919

Nº	Fabricante	Model
78	MOTOROLA	XT920
79	MOTOROLA	M45 Eco
80	MOTOROLA	EX112
81	MOTOROLA	EX115
82	MOTOROLA	EX116
83	MOTOROLA	MB525
84	MOTOROLA	MB860
85	MOTOROLA	V9r(V9)
86	MOTOROLA	XT701
87	HTC	Sensation Z710e
88	HTC	Wildfire A3333
89	HTC	Desire
90	HTC	Magic G3
91	SONY ERICSON	Xperia Arc
92	SONY ERICSON	K850i
93	SONY ERICSON	AINO
94	SONY ERICSON	Xperia X10
95	SONY ERICSON	Xperia LT26i
96	SONY ERICSON	Xperia ZQ C6503
97	SONY ERICSON	Xperia X8 EI5A
98	BLACKBERRY	Blackberry 8520
99	BLACKBERRY	CURVE 9300
100	BLACKBERRY	TORCH 9800
101	BLACKBERRY	BOLD 9700 B
102	BLACKBERRY	BOLD 9700_C
103	NOKIA	Lumia 820
104	NOKIA	X2-01

Nº	Fabricante	Model
105	NOKIA	X6
106	NOKIA	E5
107	NOKIA	E52
108	NOKIA	E71
109	NOKIA	C5
110	NOKIA	C6
111	NOKIA	N05
112	NOKIA	N8
113	NOKIA	N86
114	NOKIA	N95
115	NOKIA	N96
116	NOKIA	N97
117	NOKIA	N900
118	NOKIA	5800 XpressMusic
119	NOKIA	6710 Navigator
120	NOKIA	7230

CUIDADO

Na utilização das funcionalidades **Bluetooth®**

O sistema de áudio Bluetooth® Wireless Technology é compatível com os aparelhos de telefone listados na tabela ao lado e pode não ser compatível com aparelhos que não estejam listados na tabela.

Características do seu veículo

Conduzindo o seu veículo

Antes de utilizar seu veículo	5-4	Condições especiais de condução	5-29
• Antes de entrar no seu veículo	5-4	• Condições perigosas de condução	5-29
• Inspeções necessárias	5-4	• Desatolando o veículo	5-29
• Recomendações antes de dar a partida no motor	5-4	• Aderência nas curvas	5-30
Posições da chave	5-6	• Condução noturna	5-30
• Posição do interruptor de ignição	5-6	• Condução sob chuva	5-31
• Partida no motor	5-7	• Condução em áreas inundadas	5-31
Transmissão manual (se equipado)	5-9	• Condução fora-de-estrada	5-32
• Funcionamento da transmissão manual	5-9	• Condução em auto-estrada	5-32
• Sugestões de condução	5-11	Condução no inverno	5-34
Transmissão automática (se equipado)	5-13	• Condução com gelo ou neve	5-34
• Operação da transmissão automática	5-13	• Utilize anticongelante de alta qualidade	5-36
• Sugestões de condução	5-17	• Verifique as baterias e os cabos	5-36
Sistema de freios	5-19	• Óleo do motor	5-36
• Freios assistidos a vácuo	5-19	• Velas e sistema de ignição	5-36
• Freio de estacionamento	5-21	• Fechaduras	5-37
• Sistema de freios antibloqueio (ABS) (se equipado)	5-23	• Anticongelante para o lavador do para-brisa	5-37
• Práticas para uma boa frenagem	5-25	• Não deixe o freio de estacionamento congelar	5-37
Condução econômica	5-27	• Não deixe que gelo ou neve se acumulem sob o veículo	5-37
		• Equipamentos de emergência	5-37

Reboque	5-38
• Engates	5-39
• Correntes de segurança	5-40
• Freios de reboque	5-40
• Dirigindo com um reboque	5-40
• Manutenção quando efetuar reboque	5-44
• Se decidir efetuar um reboque	5-45
Peso do veículo	5-48
• Peso em ordem de marcha básico	5-48
• Peso em ordem de marcha do veículo	5-48
• Peso de carga	5-48
• Peso bruto permitido por eixo (GAW)	5-48
• Peso bruto máximo permitido por eixo (GAWR)	5-48
• Peso bruto do veículo (GVW)	5-48
• Peso bruto total do veículo (GVWR)	5-48

ATENÇÃO

Os gases de escape podem ser perigosos!

Os gases de escape podem ser extremamente perigosos. Caso sinta o cheiro de gases de escape dentro do veículo, abra os vidros imediatamente.

- **Não inale os gases de escape.**

Os gases de escape do motor contêm monóxido de carbono, gás incolor e inodoro que pode causar inconsciência e morte por asfixia.

- **Certifique-se que o sistema de escape não apresente vazamentos.**

O sistema de escape deve ser verificado sempre que o veículo for levantado para uma troca de óleo ou qualquer outra finalidade. Se perceber alteração no ruído de escape ou se algum objeto bater sob o veículo, recomendamos que o sistema seja verificado por concessionária autorizada Hyundai Motor Brasil (HMB).

- **Não deixe o motor funcionando em área fechada.**

Deixar o motor funcionar dentro de uma garagem, mesmo com a porta da garagem aberta, é uma prática perigosa. Nunca deixe o motor funcionar dentro de uma área fechada por mais tempo do que levaria para dar partida no motor e conduzir o veículo para fora do local.

- **Evite deixar o motor funcionando em marcha lenta por períodos prolongados com pessoas no interior do veículo.**

Se isso for necessário, faça-o apenas em uma área aberta, com o controle de entrada de ar na posição de ar externo, e coloque o controle de velocidade do ventilador na velocidade mais alta para forçar a entrada do ar externo para o interior do veículo.

Se for necessário conduzir o veículo com a tampa do porta-malas aberto para acomodar algum objeto, proceda da seguinte maneira:

1. **Feche todos os vidros**

2. **Abra os difusores laterais**

3. **Ajuste o controle de entrada de ar na posição de ar externo, o controle de fluxo de ar na posição “Assoalho” ou “Rosto” e o controle de velocidade do ventilador na velocidade mais alta.**

Para que o sistema de ventilação funcione corretamente, certifique-se que as entradas de ar localizadas na frente do para-brisa, estejam desobstruídas (sem folhas ou outros objetos).

ANTES DE UTILIZAR SEU VEÍCULO

Antes de entrar no seu veículo

- Certifique-se que todos os vidros, espelho(s) retrovisor(es) externo(s) e luzes externas estejam limpos.
- Verifique a condição dos pneus.
- Verifique se há algum sinal de vazamento na parte inferior do veículo.
- Certifique-se que não haja obstáculos na parte traseira, caso deseje engatar a marcha a ré.

Inspeções necessárias

Os níveis dos fluidos, tais como, óleo do motor, líquido de arrefecimento do motor, fluido do freio e líquido do lavador do para-brisa devem ser verificados periodicamente, com intervalos exatos dependendo do fluido. Para maiores detalhes, consulte a seção 7, “Manutenção”.

ATENÇÃO

Conduzir com distração pode resultar na perda de controle do veículo, o que pode provocar um acidente, ferimentos graves e morte. A responsabilidade primária do motorista está na operação segura e legal de um veículo, e a utilização de dispositivos portáteis, outros equipamentos ou sistemas do veículo que desviem os olhos do motorista, sua atenção e o foco da operação segura do veículo, ou que não sejam permitidos por lei, nunca deve ocorrer durante a condução do veículo.

Recomendações antes de dar a partida no motor

- Feche e trave todas as portas.
- Banco posicionado de forma que todos os controles sejam facilmente alcançados.
- Espelhos retrovisores internos e externos ajustados.
- Certifique-se que todas as luzes estejam funcionando.
- Verifique todos os indicadores (nível de combustível e temperatura).
- Verifique o funcionamento das luzes de advertência quando o interruptor de ignição estiver na posição “ON”.
- Libere o freio de estacionamento e certifique-se que a luz de advertência do freio apague.

Para um funcionamento seguro, certifique-se de estar familiarizado com seu veículo e equipamentos.

ATENÇÃO

Todos os passageiros devem usar o cinto de segurança sempre que o veículo estiver em movimento. Consulte “Cintos de segurança”, na seção 3, para mais informações sobre o uso apropriado deles.

ATENÇÃO

Verifique sempre se não há pessoas, especialmente crianças, nas áreas ao redor de seu veículo antes de colocá-lo em “D” (Condução normal) ou “R” (Ré).

ATENÇÃO

Não dirigir sob influência de álcool ou drogas

Beber e dirigir é perigoso. Dirigir alcoolizado é a causa número um de mortes no trânsito todos os anos. Até mesmo uma pequena quantidade de álcool afetará seus reflexos, percepções e julgamento. Dirigir sob a influência de drogas é tão perigoso quanto, ou mais perigoso do que dirigir alcoolizado.

Você estará mais propenso a sofrer um acidente grave se beber ou usar drogas e dirigir.

Se beber ou usar drogas, não dirija. Não ande no veículo com um motorista que acabou de beber ou usar drogas. Escolha um motorista que não bebeu ou chame um táxi.

ATENÇÃO

- Quando pretender estacionar ou parar o veículo com o motor ligado, tenha cuidado para não pressionar o pedal do acelerador por um longo período de tempo. Isso pode superaquecer o motor ou o sistema de escape e provocar um incêndio.
- Quando frear subitamente ou girar o volante de direção rapidamente, objetos soltos podem cair no assoalho e interferir com o funcionamento dos pedais, podendo causar um acidente. Mantenha todos os objetos armazenados no veículo com segurança.
- Se não estiver concentrado na condução do veículo, isso pode causar um acidente. Tenha cuidado ao operar algo que possa desviar sua atenção da condução, tal como, o áudio ou o telefone celular. É responsabilidade do motorista dirigir sempre com segurança.

POSIÇÕES DA CHAVE

Posição do interruptor de ignição (se equipado)

“LOCK” (Travado)



O volante é travado para proteção contra roubo. A chave de ignição somente pode ser removida na posição “LOCK”. Ao girar o interruptor de ignição para a posição “LOCK”, pressione a chave para dentro, na posição “ACC”, e gire a chave para a posição “LOCK”.

“ACC” (Acessórios)

O volante de direção está destravado e os acessórios elétricos podem ser ligados.

* NOTA

Se tiver alguma dificuldade ao girar o interruptor de ignição para a posição “ACC”, gire a chave enquanto estiver girando o volante de direção para a direita e para a esquerda para liberar a trava da posição “Lock”.

“ON” (Sistema Ligado)

As luzes de advertência podem ser verificadas antes da partida no motor. Esta é a posição normal de funcionamento após dar a partida no motor.

Não deixe o interruptor de ignição na posição “ON”, se o motor não estiver funcionando, para evitar a descarga da bateria.

“START” (Partida)

Gire a chave de ignição para a posição “START” para dar a partida no motor. O motor de partida será acionado e continuará girando até que a chave seja liberada; em seguida, retorne a chave para a posição “ON”. A luz de advertência do freio pode ser verificada nesta posição.

⚠ ATENÇÃO

Chave de ignição

- Nunca gire o interruptor de ignição para a posição “LOCK” ou “ACC” enquanto o veículo estiver em movimento. Isso resultaria na perda do controle direcional e da função de frenagem, o que poderia causar um acidente.
- Nunca tente alcançar o interruptor de ignição ou qualquer outro controle através do volante de direção, enquanto o veículo estiver em movimento. A presença de sua mão ou braço nessa área pode causar a perda de controle do veículo, um acidente e ferimentos graves ou morte.
- Não coloque objetos móveis perto do banco do motorista, pois eles podem se deslocar durante a condução, interferir com o motorista e causar um acidente.

Partida no motor

ATENÇÃO

Utilize sempre calçados apropriados ao conduzir seu veículo. Calçados inadequados (salto alto, botas, etc.) podem atrapalhar a utilização do pedal do freio, do acelerador e da embreagem (se equipado).

Partida no motor

1. Certifique-se que o freio de estacionamento esteja acionado.
2. **Transmissão manual** – Pressione totalmente o pedal da embreagem e coloque a alavanca de mudanças na posição Neutro. Mantenha o pedal da embreagem e o pedal do freio pressionados, enquanto estiver girando o interruptor de ignição para a posição “START”.

Transmissão automática – Coloque a alavanca seletora na posição “P” (Estacionado). Pressione totalmente o pedal do freio.

Também é possível dar partida no motor com a alavanca seletora na posição “N” (Neutro).

3. Coloque o interruptor de ignição na posição “START” e mantenha-o nesta posição até a partida do motor (máximo de 10 segundos) e, em seguida, libere a chave.
4. Em um clima extremamente frio (abaixo de -18°C), ou se não utilizar o veículo por vários dias, deixe o motor esquentando sem pressionar o acelerador.

*Estando o motor frio ou quente, deve-se dar a partida sem pressionar o **pedal do acelerador**.*

CUIDADO

Se o motor morrer enquanto estiver em movimento, não tente colocar a alavanca seletora na posição “P” (Estacionado). Se as condições do tráfego e da estrada permitirem, você poderá colocar a alavanca seletora na posição “N” (Neutro) enquanto o veículo ainda estiver em movimento e girar o interruptor de ignição para a posição “START” para tentar uma nova partida no motor.

CUIDADO

Não dê partida durante mais de 10 segundos. Se o motor morrer ou falhar, espere de 5 a 10 segundos antes de dar uma nova partida. Uma partida inadequada pode danificar o motor.

Sistema auxiliar para partida a frio (Veículos flex)

Se você der partida no motor equipado com sistema flex, quando a temperatura externa estiver baixa (abaixo de 20°C), o sistema de auxílio para partida a frio funcionará automaticamente, dependendo da condição de utilização.

Para partida de um veículo flex quando o motor estiver frio e a temperatura externa estiver baixa (abaixo de 20°C), deverá haver gasolina no reservatório.

Para abastecimento do reservatório de partida a frio com gasolina, veja as páginas 1-4 e 4-31.

TRANSMISSÃO MANUAL (SE EQUIPADO)

■ Tipo A



OUB051012

■ Tipo B



ORBC050003

⇨ A alavanca de mudanças pode ser movimentada sem pressionar o botão (1).

➡ O botão (1) deve ser pressionado enquanto se faz a movimentação da alavanca de mudanças.

Funcionamento da transmissão manual

A transmissão manual possui 5 marchas a frente.

O esquema de mudanças está inscrito no topo da manopla da alavanca de mudanças. A transmissão é totalmente sincronizada em todas as marchas a frente, a fim de que as mudanças tanto para uma marcha mais alta como para uma marcha mais baixa sejam efetuadas facilmente.

Durante a mudança de marchas, pressione totalmente o pedal da embreagem e, em seguida, libere-o lentamente.

Caso o seu veículo esteja equipado com interruptor de trava de ignição, o motor não entrará em funcionamento ao dar a partida no motor sem pressionar o pedal da embreagem (se equipado).

A alavanca de mudanças deve voltar à posição Neutro antes da mudança para a posição "R" (Ré). Pressione o botão (tipo B) localizado logo abaixo da manopla da alavanca de mudanças, enquanto se faz a movimentação da alavanca de mudanças para a posição "R" (Ré). Certifique-se que o veículo esteja completamente parado antes de mudar para a posição "R" (Ré).

Nunca deixe o motor funcionar com o ponteiro do tacômetro (rpm) na região vermelha.

⚠ CUIDADO

- *Ao reduzir da 5ª marcha para a 4ª marcha, tome cuidado para não deslocar muito a alavanca para o lado esquerdo e, inadvertidamente, engatar a 2ª marcha em vez da 4ª. Tal redução brusca pode provocar um excesso de rotação no motor, fazendo com que o ponteiro do tacômetro atinja a região vermelha. Esse excesso de rotação pode danificar seriamente o motor.*
- *Nunca reduza mais de 2 marchas ou reduza a marcha quando o motor estiver em alta rotação (5.000 RPM ou mais). Essa forma de redução de marcha pode danificar o motor.*

- Em dias muito frios, a mudança de marchas pode tornar-se difícil enquanto o lubrificante da transmissão não estiver aquecido. Isso é normal e não prejudica a transmissão.
- Caso o veículo esteja completamente parado e ainda seja difícil engatar a 1ª marcha ou “R” (Ré), coloque a alavanca de mudanças na posição Neutro e libere o pedal da embreagem. Pressione o pedal da embreagem até o fundo e, em seguida, movimente a alavanca de mudanças para a 1ª marcha ou “R” (Ré).

CUIDADO

- *Para evitar desgaste prematuro e danos à embreagem, não dirija descansando o pé sobre o pedal da embreagem. Além disso, não utilize a embreagem para manter o veículo parado em uma ladeira enquanto espera o sinal abrir, etc.*
- *Não descance a mão sobre a alavanca de mudanças enquanto estiver dirigindo, pois isso pode causar desgaste prematuro dos garfos de engate.*

ATENÇÃO

- **Antes de sair do banco do motorista, acione sempre o freio de estacionamento totalmente e desligue o motor.**
- **Caso seu veículo tenha transmissão manual não equipada com interruptor de trava de ignição, ele poderá se movimentar e causar um acidente grave ao dar a partida no motor sem pressionar o pedal da embreagem, com o freio de estacionamento liberado e a alavanca de mudanças fora da posição Neutro.**

Utilização da embreagem

A embreagem deve ser totalmente pressionada antes de realizar as mudanças de marcha e depois, liberada lentamente. Durante a condução do veículo, o pedal da embreagem deve estar sempre totalmente liberado. Enquanto estiver dirigindo, não descance o pé sobre o pedal da embreagem, pois isso pode causar desgaste prematuro do sistema. Não acione parcialmente a embreagem para segurar o veículo em um acive. Isso pode causar desgaste desnecessário. Para segurar o veículo em um acive, utilize o freio de serviço ou o freio de estacionamento. Não acione o pedal da embreagem rápida e repetidamente.

CUIDADO

Ao acionar o pedal da embreagem, pressione-o totalmente. Caso não pressione totalmente o pedal da embreagem, a embreagem sofrerá desgaste prematuro ou poderá ocorrer ruído.

Redução de marchas

Quando precisar reduzir a marcha em tráfego pesado ou ao subir aclives, reduza a marcha antes do motor começar a exigir a mudança de marcha. A redução de marchas reduz a chance do motor morrer e fornece melhor aceleração quando precisar novamente aumentar a velocidade. Quando o veículo estiver trafegando em declives acentuados, a redução de marchas mantém uma velocidade segura e prolonga a vida útil dos freios.

Sugestões de condução

- Nunca desengrene o veículo em uma descida. Isso pode ser extremamente perigoso. Mantenha sempre uma marcha engrenada com o veículo em movimento.
 - Não sobrecarregue os freios para evitar superaquecimento, perda de eficiência e danos. Ao conduzir o veículo em um declive acentuado, diminua a velocidade e selecione uma marcha mais reduzida. Quando fizer isso, o freio motor ajudará manter ou diminuir a velocidade do veículo.
 - Reduza a velocidade antes de selecionar uma marcha mais reduzida. Isso evitará um excesso de rotação, o que poderá causar danos no motor.
 - Reduza a velocidade ao trafegar sob efeito de ventos laterais. Isso lhe dará maior controle sobre o veículo.
- Certifique-se que o veículo esteja completamente parado antes de engatar a "R" (Ré). A transmissão poderá ser danificada caso esta precaução não seja seguida. Para engatar a "R" (Ré) (no caso do tipo A), pressione a embreagem, mova a alavanca de mudanças para ponto morto, espere 3 segundos e engate a "R" (Ré).
 - Seja bastante cuidadoso ao dirigir em pistas escorregadias. Tenha cuidado especial ao frear, acelerar ou fazer mudanças de marchas. Em pistas escorregadias, uma mudança repentina de velocidade poderá causar a perda de tração das rodas e a consequente perda de controle do veículo.

ATENÇÃO

- **Utilize sempre o cinto de segurança! No momento de uma colisão, a pessoa que não estiver utilizando o cinto de segurança tem maior probabilidade de sofrer ferimentos graves ou morrer do que aquela que o estiver utilizando.**
- **Evite curvas em alta velocidade.**
- **Não faça movimentos bruscos, como mudanças de faixa ou conversões rápidas.**
- **O risco de capotamento é maior quando se perde o controle do veículo em alta velocidade.**
- **A perda do controle do veículo é comum quando duas ou mais rodas perdem contato com a pista e o motorista vira demais o volante para tentar retornar.**
- **No caso do veículo sair da pista, não vire o volante abruptamente para tentar voltar. Neste caso, é aconselhável primeiro diminuir a velocidade antes de manobrar para retornar.**
- **Jamais exceda os limites de velocidade.**

Sugerimos que, para a melhoria da eficiência energética, os veículos equipados com motores 1.0L e 1.6L e transmissão manual, podem seguir as informações de velocidades de trocas de marchas mencionadas na tabela abaixo.

Obs.: Os valores de velocidade abaixo se tratam de mera referência, a velocidade recomendada de troca de marcha pode variar de acordo com as condições de condução; quantidade de carga; condições do pavimento, relevo, entre outras

	TROCAS DE MARCHAS			
	1° para 2°	2° para 3°	3° para 4°	4° para 5°
VELOCIDADES(Km/h)	20	30	40	50

TRANSMISSÃO AUTOMÁTICA (SE EQUIPADO)

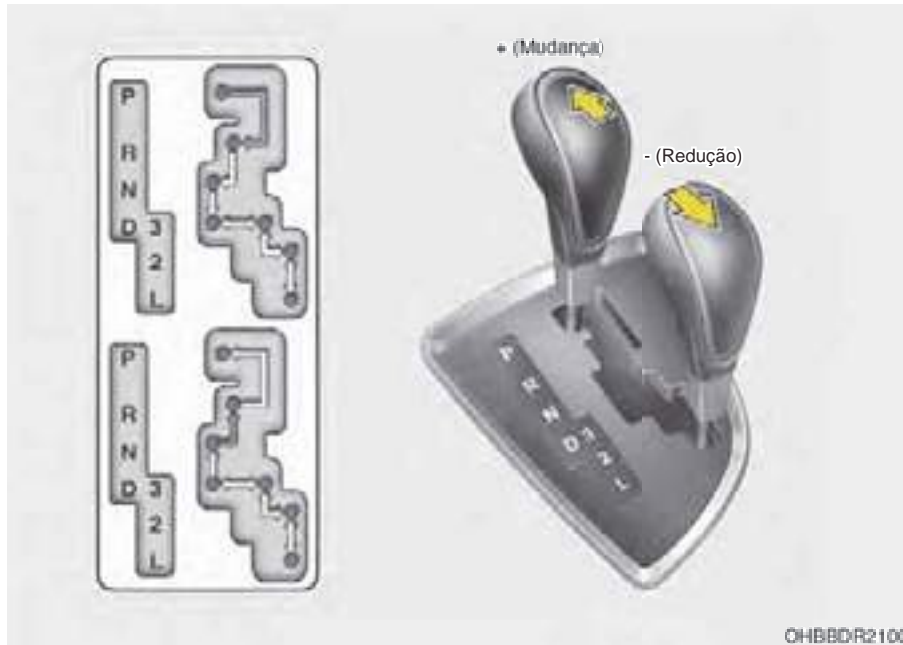

- ➔ Pressione o pedal do freio ao fazer a mudança.
(Se o seu veículo estiver equipado com sistema de travamento da alavanca seletora).
- ➡ A alavanca seletora pode ser movimentada livremente.

Operação da transmissão automática

A transmissão automática possui 4 marchas a frente e uma marcha a ré. As velocidades individuais são selecionadas automaticamente, dependendo da posição da alavanca seletora e da velocidade do veículo.

* NOTA

Caso a bateria tenha sido desconectada, as primeiras mudanças em um veículo novo poderão ser levemente ásperas. Esta é uma condição normal e a sequência de mudanças se ajustará após alguns ciclos pelo TCM (Módulo de controle da transmissão) ou PCM (Módulo de controle do trem de força).

Para um funcionamento suave, pressione o pedal do freio ao mudar da posição “N” (neutro) para uma marcha a frente “D” ou a ré “R”.

ATENÇÃO

Transmissão automática

- Verifique sempre se não há pessoas, especialmente crianças, nas áreas ao redor de seu veículo antes de colocá-lo em “D” (Condução normal) ou “R” (Ré).
- Antes de sair do banco do motorista, certifique-se sempre que a alavanca seletora esteja na posição “P” (Estacionado) e, em seguida, acione o freio de estacionamento e desligue o motor. Movimentos inesperados e repentinos do veículo podem acontecer se essas precauções não forem seguidas na ordem indicada.

CUIDADO

- *Para evitar danos à sua transmissão automática, não acelere o motor na posição “R” (Ré) ou em qualquer marcha a frente com o veículo freado.*
- *Quando estiver parado em um aclive, não segure o veículo com a potência do motor. Use o freio de estacionamento ou o freio de serviço.*
- *Não mude de “N” (Neutro) ou “P” (Estacionado) para “D” (Condução normal) ou “R” (Ré) quando o motor estiver acima da marcha lenta.*

Posições da transmissão automática

A luz indicadora no painel de instrumentos mostra a posição da alavanca seletora quando o interruptor de ignição estiver na posição “ON”.

“P” (Estacionado)

Antes de colocar a alavanca seletora na posição “P” (Estacionado), imobilize completamente o veículo. Esta posição trava a transmissão automática e evita que as rodas dianteiras girem.

ATENÇÃO

- Mudar para “P” (Estacionado) enquanto o veículo estiver em movimento pode travar as rodas, levando à perda do controle do veículo.
- Não utilize a posição “P” (Estacionado) no lugar do freio de estacionamento. Certifique-se sempre que a alavanca seletora esteja na posição “P” (Estacionado) e acione totalmente o freio de estacionamento.
- Nunca deixe crianças desacompanhadas no interior do veículo.

CUIDADO

A transmissão automática pode ser danificada se for colocada posição “P” (Estacionado) enquanto o veículo estiver em movimento.

“R” (Ré)

Utilize esta posição para fazer o seu veículo se movimentar para trás.

CUIDADO

Antes de mudar para a posição “R” (Ré) ou sair dela, imobilize completamente o veículo. A transmissão automática pode ser danificada se for colocada posição “R” (Ré) enquanto o veículo estiver em movimento para frente, exceto conforme explicado em “Balançando o veículo”, nesta seção.

“N” (Neutro)

As rodas e a transmissão automática não estão travadas. O veículo se movimentará livremente mesmo nos declives mais suaves, a não ser que utilize o freio de estacionamento ou o freio de serviço.

“D” (Condução normal)

Esta é posição normal de condução para frente. A transmissão mudará automaticamente e em sequência as 4 marchas, fornecendo a melhor economia de combustível e a melhor potência.

Para mais potência, quando estiver ultrapassando outro veículo ou subindo aclives, pressione totalmente o acelerador. Isto fará com que a transmissão reduza uma marcha automaticamente.

* NOTA

Para o veículo completamente antes de colocar a alavanca seletora da posição “N” (Neutro) para posição “D” (Condução normal).

3 (Terceira marcha)

Utilize esta marcha para rebocar uma pequena carreta durante a subida de uma ladeira ou para utilizar o freio motor em declives.

A mudança da fase “3” é feita automaticamente entre a 1ª, 2ª e 3ª marchas. Isso significa que não há mudança para a 4ª marcha. Entretanto, a mudança para a 4ª marcha se faz quando a velocidade do veículo ultrapassa um determinado valor, a fim de evitar a sobrerrotação do motor. Ao retornar para o modo de condução normal, mova a alavanca seletora manualmente para a posição “D”.

2 (Segunda marcha)

Utilize esta marcha em superfície escorregadia, subida de montanha ou com freio motor em declives.

A mudança da fase “2” é feita automaticamente entre a 1ª e a 2ª marchas. Isso significa que não há mudança para a 3ª marcha. Entretanto, a mudança para a 3ª marcha se faz quando a velocidade do veículo ultrapassa um determinado valor, a fim de evitar a sobrerrotação do motor. Ao retornar para o modo de condução normal, mova a alavanca seletora manualmente para a posição “D”.

1 (Primeira marcha)

Utilize esta marcha para condução em aclive acentuado ou como freio motor ao descer ladeiras íngremes. Ao reduzir para “L”, a transmissão permanece temporariamente na 2ª marcha até que o veículo diminua a velocidade o suficiente para que ocorra o engate da 1ª marcha. Em 1ª marcha, não ultrapasse os 50 km/h.

A fase “1” muda apenas para a 1ª marcha. Entretanto, a mudança para a 2ª marcha é executada quando o veículo ultrapassa uma determinada velocidade e, à medida que a velocidade aumenta, a transmissão muda para a 3ª marcha, a fim de evitar a sobrerrotação do motor.

* NOTA

- Para uma operação mais suave e segura, pressione sempre o pedal do freio ao mudar de “N” (Neutro) ou “P” (Estacionado) para “R” (Ré) ou qualquer uma das marchas de condução do veículo.
- Pressione completamente o pedal do freio para mudar a alavanca seletora da posição “P” (Estacionado) para qualquer uma das outras posições.
- Sempre é possível mudar das posições “R”, “N”, “D”, “3”, “2”, “L” para a posição “P”. Para isso o veículo deve estar completamente parado, a fim de evitar danos na transmissão.

CUIDADO

- *Mude para as posições “R” e “P” somente quando o veículo estiver completamente parado.*
- *Não acelere o motor do veículo quando a marcha a ré ou qualquer uma das marchas de condução estiver selecionada e os freios estiverem acionados.*
- *Acione sempre o pedal de freio ao mudar de “P” ou “N” para as posições “R”, “D”, “3”, “2” ou “L”.*
- *Verifique regularmente o nível de fluido da transmissão automática e acrescente fluido conforme a necessidade.*

Para recomendações sobre o fluido adequado, consulte o plano de manutenção.

Sistema de travamento da alavanca seletora (se equipado)

Para sua segurança, a transmissão automática possui um sistema de travamento da alavanca seletora que impede a mudança da posição “P” (Estacionado) ou “N” (Neutro) para a posição “R” (Ré), a menos que o pedal do freio seja pressionado. Para mudar a transmissão da posição “P” (Estacionado) ou “N” (Neutro) para a posição “R” (Ré):

1. Pressione o pedal do freio e mantenha-o pressionado.
2. Dê partida no motor ou gire o interruptor de ignição para a posição “ON”.
3. Mova a alavanca seletora.

Caso o pedal do freio seja pressionado e liberado repetidamente, com a alavanca seletora na posição “P” (Estacionado), um ruído de trepidação será ouvido próximo da alavanca seletora. Essa é uma condição normal.

ATENÇÃO

Pressione totalmente o pedal do freio antes e durante a mudança da posição “P” (Estacionado) para outra posição, a fim de evitar que o veículo se movimente inadvertidamente, o que pode causar ferimentos em pessoas dentro ou ao redor do veículo.

Sugestões de condução

- Nunca mude a alavanca seletora da posição “P” (Estacionado) ou “N” (Neutro) para qualquer outra posição pressionando simultaneamente o pedal do acelerador.
- Nunca mude a alavanca seletora para a posição “P” (Estacionado) quando o veículo estiver em movimento.
- Certifique-se que o veículo esteja completamente imobilizado, antes de colocar a alavanca seletora na posição “R” (Ré) ou “D” (Condução normal).
- Nunca desengrene o veículo em uma descida. Isso pode ser extremamente perigoso. Mantenha sempre uma marcha engrenada com o veículo em movimento.
- Não sobrecarregue os freios para evitar superaquecimento e danos. Ao conduzir o veículo em um declive acentuado, diminua a velocidade e selecione uma marcha mais reduzida. Utilize sempre o freio motor.
- Reduza a velocidade antes de selecionar uma marcha mais reduzida, para evitar que ela não seja engatada.
- Utilize sempre o freio de estacionamento. Nunca utilize apenas a posição “P” (Estacionado) da transmissão automática para manter o veículo imobilizado.
- Tenha mais cuidado ao conduzir o veículo sobre pistas escorregadias. Tenha cuidado especial ao frear, acelerar ou fazer mudanças de marchas. Em pistas escorregadias, uma mudança súbita de velocidade poderá causar a perda de tração das rodas motrizes e a consequente perda de controle do veículo.
- Para obter um desempenho ideal e econômico do veículo, pressione e libere suavemente o pedal do acelerador.

ATENÇÃO

- Utilize sempre o cinto de segurança! No momento de uma colisão, a pessoa que não estiver utilizando o cinto de segurança tem maior probabilidade de sofrer ferimentos graves ou morrer do que aquela que o estiver utilizando.
- Evite curvas em alta velocidade.
- Não faça movimentos de direção bruscos, como mudanças de faixa ou conversões rápidas.
- O risco de capotamento é maior quando se perde o controle do veículo em alta velocidade.
- A perda do controle do veículo é comum quando duas ou mais rodas perdem o contato com a pista e o motorista vira demais o volante para tentar retornar.
- No caso do veículo sair da pista, não vire o volante abruptamente para tentar voltar. Neste caso, é aconselhável primeiro diminuir a velocidade antes de manobrar para retornar.
- Jamais exceda os limites de velocidade.

ATENÇÃO

Se o seu veículo ficar preso na neve, lama, areia etc., tente liberá-lo movimentando-o para frente e para trás. Não execute esta operação se houver pessoas ou objetos próximos ao veículo. Durante essa operação, o veículo pode se movimentar repentinamente para frente ou para trás, o que pode causar ferimentos às pessoas próximas ou danos aos objetos.

Partindo em um aclive (subida) acentuado

Para partir em um aclive acentuado mantenha o freio de estacionamento acionado pressione o pedal do freio e coloque a alavanca seletora em “D” (Condução normal). Selecione a marcha apropriada dependendo do peso da carga e da inclinação do aclive e libere o freio de serviço. Pressione o acelerador gradualmente enquanto libera o freio de estacionamento.

SISTEMA DE FREIOS

Freios assistidos a vácuo

Seu veículo possui freios assistidos a vácuo que se ajustam automaticamente com a utilização normal.

No caso dos freios perderem a força, se o motor parar ou alguma outra razão, você ainda pode frear o seu veículo aplicando uma força maior no pedal do freio. Entretanto, a distância de frenagem será maior.

Quando o motor não estiver em funcionamento, a reserva do freio é parcialmente gasta a cada vez que o pedal do freio for pressionado. Não bombeie o pedal do freio quando a assistência a vácuo tiver sido interrompida.

Bombeie o pedal do freio somente quando for necessário para manter o controle da condução em superfícies escorregadias.

ATENÇÃO

Freios

- Não dirija descansando o pé sobre o pedal do freio. Isso poderá provocar o superaquecimento dos freios, desgaste excessivo das lonas e pastilhas e aumentar as distâncias de frenagem.
- Ao trafegar por declives longos ou acentuados, mude para uma marcha mais reduzida e evite a utilização contínua dos freios. Isso poderá fazer com que o freio superaqueça, podendo resultar em uma perda temporária do desempenho de frenagem.
- Freios molhados podem prejudicar a capacidade de frenagem ou fazer com que o veículo puxe para um dos lados quando os freios forem acionados. Acionar os freios levemente indicará se eles foram afetados nesse sentido. Teste sempre seus freios dessa forma, após dirigir sobre superfícies com muita água. Para secar os freios, pressione levemente e várias vezes o pedal do freio, mantendo o veículo em velocidade segura, até que o sistema volte ao normal.

- Confirme sempre a posição do pedal do freio e do acelerador, antes de dirigir. Caso não verifique a posição do pedal do freio e do acelerador, antes de dirigir, você pode pressionar o pedal do acelerador em vez do pedal do freio. Isso pode causar um acidente grave.

Em caso de falha dos freios

Se os freios de serviço falharem enquanto o veículo estiver em movimento, você pode fazer uma parada de emergência com o freio de estacionamento. Entretanto, a distância de frenagem será muito maior do que o normal.

⚠️ ATENÇÃO

Freio de estacionamento

Aplicar o freio de estacionamento, enquanto o veículo estiver em movimento a velocidades normais, pode causar uma perda súbita de controle do veículo. Se você precisar usar o freio de estacionamento para parar o veículo, tenha muito cuidado ao aplicá-lo.

Indicador de desgaste das pastilhas dos freios a disco

Quando as pastilhas dos freios estiverem gastas e precisarem ser substituídas, um ruído metálico, vindo dos freios dianteiros ou traseiros, será ouvido. Esse aviso pode aparecer e desaparecer, ou ocorrer sempre que você pressionar o pedal do freio.

Lembre-se que dirigir sob algumas condições ou climas pode ocasionar um ruído no freio assim que acionar pela primeira vez (ou levemente) os freios. Isso é uma condição normal e não indica nenhum problema com seus freios.

⚠️ CUIDADO

- **Para evitar reparos caros de freio, não continue a dirigir com pastilhas de freio gastas.**
- **Substitua sempre as pastilhas ou lonas de freio dos conjuntos dianteiros ou traseiros sempre que o desgaste do material de tração for alto.**

⚠️ ATENÇÃO

Desgaste no freio

O aviso sonoro de desgaste no freio significa que seu veículo precisa de manutenção. Caso ignore esse aviso sonoro, poderá eventualmente perder a capacidade de frenagem, o que poderá causar um acidente grave.

Freios traseiros a tambor (se equipado)

Os freios traseiros não possuem indicadores de desgaste, faça portanto, uma inspeção nas lonas de freio quando escutar um ruído de atrito. Faça também uma inspeção cada vez que fizer um rodízio de pneus ou quando as pastilhas dos freios dianteiros forem substituídas.

Freio de estacionamento

Acionamento do freio de estacionamento



Para acionar o freio de estacionamento, acione primeiro o freio de serviço e, em seguida, puxe a alavanca do freio de estacionamento o máximo possível.

CUIDADO

- *Dirigir com o freio de estacionamento acionado causará desgaste excessivo das pastilhas de freio e do disco de freio.*
- *Não acione o freio de estacionamento enquanto o veículo estiver em movimento, exceto em uma situação de emergência. Isso pode danificar o sistema do veículo e colocar em risco a segurança na condução.*

Liberação do freio de estacionamento

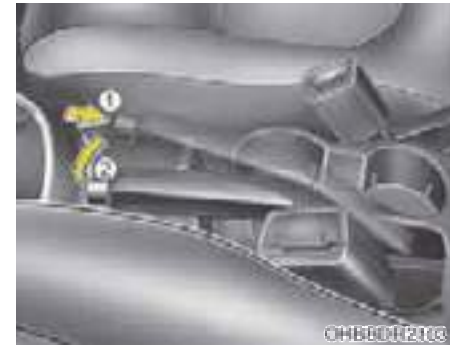

Para liberar o freio de estacionamento, primeiro acione o freio de serviço e puxe ligeiramente a alavanca do freio de estacionamento para cima. Em seguida, pressione o botão de liberação (1) e abaixe a alavanca do freio de estacionamento (2) enquanto continua pressionando o botão.

Se o freio de estacionamento não for liberado, ou não for totalmente liberado, procure uma concessionária autorizada Hyundai Motor Brasil (HMB) para verificação do sistema.

⚠️ ATENÇÃO

- Para evitar o movimento involuntário ao parar e sair do veículo, não utilize a alavanca seletora no lugar do freio de estacionamento. Acione o freio de estacionamento e certifique-se que a alavanca seletora esteja em “P”(Estacionado) para veículos equipados com transmissão automática.
- Nunca permita que alguém não familiarizado com o veículo toque no freio de estacionamento. Se o freio de estacionamento for liberado acidentalmente, podem ocorrer ferimentos graves.
- Todos os veículos devem ter sempre o freio de estacionamento totalmente acionado ao estacionar, para evitar um movimento acidental do veículo, que possa ferir os ocupantes ou pedestres.



Verifique a luz de advertência do freio girando o interruptor de ignição para a posição “ON” (não dê partida no motor). Esta luz acenderá quando o freio de estacionamento for acionado com o interruptor de ignição na posição “START” ou “ON”.

Antes de dirigir, certifique-se que o freio de estacionamento esteja totalmente liberado e a luz de advertência do freio esteja apagada. Se a luz de advertência do freio permanecer acesa, depois do freio de estacionamento ser liberado, enquanto o motor estiver em funcionamento, pode haver um funcionamento incorreto no sistema de freio. É necessário atenção imediata.

Se possível, pare de dirigir o veículo imediatamente. Se isso não for possível, tenha o máximo cuidado enquanto conduz o veículo e apenas continue a dirigi-lo até poder encontrar um local seguro. Procure imediatamente uma concessionária autorizada Hyundai Motor Brasil (HMB).

Sistema de freios antibloqueio (ABS) (se equipado)

ATENÇÃO

O sistema de freios antibloqueio (ABS) ou o programa eletrônico de estabilidade (ESP) (se equipado) não evitará acidentes causados por manobras impróprias ou perigosas. Mesmo que o controle do veículo tenha melhorado durante freadas de emergência, mantenha sempre uma distância segura entre o seu veículo e os outros à sua frente. Quando as condições da estrada não forem satisfatórias, a velocidade deverá ser sempre reduzida.

As distâncias de frenagem dos veículos equipados com sistema de freios antibloqueio (ou programa eletrônico de estabilidade) podem ser maiores nas seguintes condições:

- Condução em piso irregular, arenoso ou coberto de neve.
- Condução com correntes para neve ou gelo instaladas nos pneus.
- Condução em estradas onde o pavimento esteja escorregadio ou existam desníveis.

As características de segurança oferecidas pelo sistema ABS (ou ESP) nunca devem ser testadas a altas velocidades ou durante curvas. Esses testes estariam apenas colocando em risco a sua segurança e a de terceiros.

O sistema de freios antibloqueio (ABS) monitora continuamente a rotação das rodas. Se elas estiverem na iminência do travamento, o sistema ABS modula repetidamente a pressão hidráulica do freio para as rodas.

Ao utilizar os freios sob condições que possam travar as rodas, um ruído “tik-tik” nos freios poderá ser ouvido ou uma pulsação no pedal do freio poderá ser sentida. Isso é normal e significa que seu sistema ABS está ativo.

Para obter a máxima eficiência do sistema ABS em situações de emergência, não tente modular a pressão do freio e não tente bombear os freios. Pressione o pedal do freio o máximo possível ou o máximo que a situação permitir e deixe que o ABS controle a força a ser distribuída aos freios.

* NOTA

Quando o veículo começa a se movimentar após a partida do motor, pode-se ouvir um clique no compartimento do motor. Essa condição é normal e indica que o sistema de freios antibloqueio está funcionando adequadamente.

- Mesmo com o sistema de freios antibloqueio, seu veículo ainda precisa de uma distância de frenagem suficiente. Mantenha sempre uma distância segura do veículo que estiver à sua frente.
- Desacelere sempre ao fazer curvas. O sistema de freios antibloqueio não pode prevenir acidentes ocasionados por excesso de velocidade.
- Em superfícies escorregadias ou irregulares, o funcionamento do sistema de freios antibloqueio pode resultar em uma distância de frenagem maior do que os veículos equipados com um sistema de freios convencionais.



W-78

⚠ CUIDADO

- **Caso a luz de advertência do sistema de freios ABS esteja acesa e assim permaneça, você pode estar com problemas no ABS. Neste caso, os freios regulares continuarão funcionando normalmente.**
- **A luz de advertência do sistema de freios ABS ficará acesa durante aproximadamente 3 segundos, após o interruptor de ignição ser colocado na posição "ON". Durante esse tempo, o ABS fará um auto-diagnóstico e a luz apagará se estiver tudo normal. Caso ela continue acesa, talvez exista algum problema com o ABS. Contate uma concessionária autorizada Hyundai Motor Brasil (HMB) o mais rápido possível.**

⚠ CUIDADO

- **Quando dirigir em uma estrada com pouco atrito, como uma estrada coberta de gelo, e utilizar repetidamente seus freios, o ABS ficará continuamente ativo e a luz de advertência do ABS acenderá. Estacione seu veículo em um local seguro e desligue o motor.**
- **Dê uma nova partida no motor. Se a luz de advertência do ABS apagar, então o sistema ABS está normal. Caso contrário, talvez exista algum problema com o ABS. Contate uma concessionária autorizada Hyundai Motor Brasil (HMB) o mais rápido possível.**

* NOTA

Quando for necessário uma partida com bateria auxiliar, por causa de uma bateria descarregada, o motor pode não funcionar suavemente e a luz de advertência do ABS pode acender ao mesmo tempo. Isso ocorre por causa da baixa tensão da bateria. Mas não significa que seu ABS está com defeito.

- Não acione os freios de modo intermitente (bombear o pedal de freio)!
- Recarregue a bateria antes de dirigir o veículo.

Práticas para uma boa frenagem

ATENÇÃO

- Sempre que sair do veículo ou estacioná-lo, acione sempre o freio de estacionamento o máximo possível e coloque a transmissão do veículo totalmente na posição “P” (Estacionado). Se o freio de estacionamento não estiver totalmente acionado, o veículo pode se movimentar inadvertidamente e causar ferimentos no motorista ou em outras pessoas.
- Ao serem estacionados, todos os veículos devem sempre ter o freio de estacionamento totalmente acionado, a fim de evitar movimento involuntário dos mesmos, o que poderá ferir ocupantes ou pedestres.

- Antes de partir com o veículo, verifique se o freio de estacionamento está liberado e se a respectiva luz indicadora está apagada.
- Ao atravessar áreas alagadas ou lavar o veículo, os freios poderão ficar molhados, reduzindo a capacidade de frenagem ou fazendo o veículo puxar para um dos lados.
Para secar os freios, pressione várias vezes de leve o pedal do freio, até que o sistema volte ao normal, tomando cuidado para manter o veículo controlado. Se a eficiência do freio não voltar ao normal, estacione o veículo assim que for possível fazê-lo em segurança, e procure uma concessionária autorizada Hyundai Motor Brasil (HMB).
- Não trafegue por declives com o veículo desengrenado. Isso pode ser muito perigoso. Mantenha o veículo sempre engrenado, utilizando os freios para reduzir a velocidade antes de engrenar uma marcha mais reduzida, fazendo com que o freio motor possa contribuir para manter uma velocidade segura.
- Não conduza o veículo com o pé apoiado sobre o pedal do freio. Isso pode ser muito perigoso, provocando o superaquecimento dos freios, reduzindo sua eficiência, no caso de uma emergência, e causando desgaste prematuro dos componentes.
- Se furar um pneu com o veículo em movimento, freie levemente para reduzir a velocidade, mantendo o veículo em linha reta o máximo possível até que a velocidade seja suficientemente baixa para poder sair da estrada e parar o veículo em um local seguro.
- Se o veículo for equipado com transmissão automática, não deixe-o andar ao selecionar uma marcha. Mantenha o pé no pedal do freio evitando o deslocamento do veículo.
- É necessário tomar certos cuidados ao estacionar em uma rampa. Acione firmemente o freio de estacionamento e coloque a alavanca seletora na posição “P” (transmissão automática). Se o veículo estiver voltado para baixo, vire as rodas para a guia, impedindo que o veículo se desloque. Se o mesmo estiver com a frente para cima, vire as rodas dianteiras para o lado contrário. Se não houver uma guia, coloque calços nas rodas.

Conduzindo o seu veículo

- Sob certas condições, o freio de estacionamento pode congelar na posição acionado. Isso pode ocorrer com frequência quando houver acúmulo de neve ou gelo ao redor dos freios traseiros ou se os freios estiverem molhados. Se julgar que isso pode acontecer, utilize o freio de estacionamento apenas temporariamente, ou seja, até colocar a alavanca seletora na posição “P” (transmissão automática) e calçar as rodas traseiras para que o veículo não se movimente. Em seguida, libere o freio de estacionamento.
- Ao parar em uma subida, procure não “segurar” o veículo com o pedal do acelerador. Isto pode superaquecer a transmissão. Procure utilizar sempre o pedal do freio ou o freio de estacionamento.

CONDUÇÃO ECONÔMICA

A economia de combustível do seu veículo depende, principalmente, de seu estilo de condução, por onde e quando dirige.

Cada um desses fatores afeta a relação quilômetros por litro de combustível. Para que seu veículo funcione da maneira mais econômica possível, utilize as seguintes sugestões de condução para ajudá-lo a economizar dinheiro tanto no combustível quanto na manutenção:

- Dirija com cautela. Evite acelerações ou frenagens bruscas, procurando sempre manter uma velocidade constante. Quando parado em semáforos, não acelere desnecessariamente o veículo. Adapte-se à velocidade do tráfego para não precisar frear ou acelerar sem necessidade. Procure evitar locais com trânsito congestionado. Mantenha-se sempre a uma distância segura dos veículos à sua frente para evitar frenagens repentinas, o que contribui para diminuir a durabilidade do sistema de freios.
- Quanto maior a velocidade do veículo, maior será o consumo de combustível. Evite dirigir em aceleração máxima. Conduzir o veículo em velocidade moderada e constante em uma estrada é uma das formas mais eficientes de economizar combustível.
- Não conduza o veículo com o pé apoiado sobre o pedal do freio ou da embreagem. Isso pode aumentar o consumo de combustível e também o desgaste dos componentes. Além disso, dirigir com o pé apoiado no pedal do freio pode causar superaquecimento do freio, reduzindo sua eficiência e podendo causar consequências mais graves.
- Tenha cuidado com os pneus. Mantenha os pneus calibrados de acordo com a pressão recomendada. Pneus com baixa pressão aumentam a resistência ao rolamento e o consumo de combustível. Além disso, a baixa pressão aumenta o desgaste dos pneus e afeta negativamente o controle sobre o veículo e a estabilidade. Verifique a pressão e o estado geral dos pneus pelo menos uma vez por mês.
- Certifique-se que as rodas estejam alinhadas corretamente. O desalinhamento ocorre quando as rodas são frequentemente batidas nas guias ou quando o veículo é conduzido em alta velocidade sobre superfícies irregulares. O desalinhamento provoca o desgaste mais rápido dos pneus e também pode resultar em outros problemas, bem como maior consumo de combustível.
- Mantenha seu veículo sempre em boas condições de manutenção. Isso ajuda a economizar combustível e a diminuir os custos de eventuais reparos. Efetue a manutenção de acordo com os intervalos recomendados na seção 7. Veículos utilizados sob condições mais severas, necessitam de manutenção mais frequente (para maiores detalhes, consulte a seção 7).
- Mantenha seu veículo sempre limpo. É importante evitar que resíduos (barro, piche, etc.) fiquem depositados sob a parte inferior do veículo, pois podem contribuir para a corrosão das partes metálicas, além de representarem um peso extra, acarretando maior consumo de combustível.
- Não carregue peso desnecessário. Isso contribui para o aumento no consumo de combustível.
- Não deixe o motor funcionando em marcha lenta além do tempo necessário. Quando parado (sem ser no trânsito), desligue o motor e volte a ligá-lo somente quando for movimentar o veículo.

- Lembre-se de que o motor de seu veículo não necessita de longos períodos de aquecimento. Após a partida do motor, deixe-o funcionando durante uns 10 ou 20 segundos antes de engatar uma marcha. Entretanto, em locais de clima mais frio, é recomendável aquecer o motor por um período um pouco maior.
 - Não sobrecarregue o motor utilizando marchas reduzidas a não ser em baixa velocidade. Para conduzir em velocidade moderada, utilize marchas mais altas, pois isto faz com que o motor trabalhe em rotações menores e dentro dos limites recomendados.
 - O sistema de ar condicionado é acionado por parte da potência do motor. Utilize-o de forma moderada para auxiliar na economia de combustível.
 - Vidros abertos em alta velocidade podem reduzir a economia de combustível.
 - A economia de combustível é menor com ventos laterais e contrários. Para ajudar a compensar um pouco dessa perda, diminua a velocidade ao dirigir sob essas condições.
- Manter o veículo em boas condições de funcionamento é importante tanto para a economia quanto para a segurança. Por isso, peça a uma concessionária autorizada Hyundai Motor Brasil (HMB) realizar as inspeções e manutenções programadas.

ATENÇÃO

Motor desligado durante o movimento do veículo

Nunca desligue o motor para descer declives ou quando o veículo estiver em movimento. A direção hidráulica e os freios assistidos a vácuo não funcionarão corretamente se o motor não estiver em funcionamento. Em vez disso, mantenha o motor ligado e reduza para uma marcha apropriada para obter o efeito do freio motor. Além disso, desligar a ignição enquanto estiver dirigindo pode acionar a trava do volante de direção (se equipado), resultando na perda do controle do veículo, o que poderia causar ferimentos graves ou morte.

CONDIÇÕES ESPECIAIS DE CONDUÇÃO

Condições perigosas de condução



Ao encontrar condições perigosas como alagamento, neve, gelo, lama, areia, ou perigos similares, siga estas sugestões:

- Dirija com cuidado e mantenha uma distância maior do veículo à sua frente para frear com segurança.
- Evite movimentos bruscos ao frear ou dirigir.
- Ao frear com freios não equipados com ABS, acione e solte continuamente o pedal do freio (movimento de bombeamento) com movimento suave para cima e para baixo até que o veículo pare.

⚠ ATENÇÃO

ABS

Não bombeie o pedal do freio em veículos equipados com ABS.

- Se atolar na neve, lama ou areia, utilize a 2ª marcha. Acelere lentamente para evitar que as rodas girem sem sair do lugar.
- Utilize areia, correntes nos pneus ou outro material não escorregadio sob as rodas para fornecer tração às rodas quando estiver atolado no gelo, neve ou lama.

⚠ ATENÇÃO

Redução de marcha

Reduzir uma marcha em veículos com transmissão automática, durante a condução em superfícies escorregadias, pode causar um acidente. Uma mudança repentina na velocidade das rodas pode fazer com que os pneus derrapem. Tenha cuidado ao reduzir a marcha em superfícies escorregadias.

Desatolando o veículo

Se for necessário balançar o veículo para desatolá-lo da neve, areia ou lama, primeiramente gire o volante de direção para a direita e para a esquerda para limpar a área ao redor das rodas dianteiras. Em seguida, desloque para trás e para frente entre a 1ª marcha e a ré em veículos equipados com transmissão manual, ou posição “R” (Ré) e qualquer marcha a frente em veículos equipados com transmissão automática. Não acelere o motor e faça as rodas patinarem o mínimo possível. Se ainda estiver atolado depois de algumas tentativas, chame um veículo de reboque para evitar o superaquecimento do motor e possíveis danos à transmissão.

⚠ CUIDADO

Tentar desatolar por períodos prolongados pode causar o superaquecimento do motor, danos ou falhas à transmissão e danos aos pneus.

⚠️ ATENÇÃO

Patinar as rodas

Evite fazer com que as rodas patinem a uma velocidade superior a 56 km/h. Patinar as rodas em velocidades elevadas quando o veículo estiver parado pode causar superaquecimento e resultar em danos aos pneus podendo ferir as pessoas ao redor do veículo.

⚠️ ATENÇÃO

Se seu veículo atolar na neve, lama, areia, etc., tente movimentá-lo para frente e para trás sucessivamente, sem deixar as rodas patinarem, para desatolá-lo. Não realize este procedimento se houver pessoas ou objetos nas proximidades do veículo. Durante este procedimento, o veículo pode liberar-se repentinamente, movendo-se para frente ou para trás ou para os lados, e causar ferimentos graves ou danos às pessoas ou objetos ao redor.

Aderência nas curvas



Evite frear ou mudar de marchas nas curvas, especialmente com piso escorregadio ou molhado. O ideal é entrar na curva a uma velocidade adequada em que seja possível terminá-la. Seguindo esta recomendação, você estará contribuindo para o aumento de sua segurança e da vida útil dos pneus.

Condução noturna



Como a condução noturna oferece mais perigos do que a condução diurna, seguem algumas dicas importantes para lembrar:

- Diminua a velocidade e mantenha uma distância maior entre você e os outros veículos, pois pode ser mais difícil de enxergá-los durante a noite, especialmente em áreas sem iluminação.

- Ajuste o espelho retrovisor interno para reduzir o ofuscamento dos faróis provocado por outros veículos.
- Mantenha seus faróis limpos e alinhados corretamente em veículos não equipados com alinhamento automático de faróis. Os faróis sujos ou não alinhados tornarão muito mais difícil a visão noturna.
- Evite olhar diretamente para os faróis de veículos que trafegam na direção oposta. A visão pode ser prejudicada e levará alguns segundos para que seus olhos se readaptem à escuridão.

Condução sob chuva



Chuva e estradas molhadas podem resultar em uma condução perigosa, especialmente se não estiver preparado para a superfície escorregadia. Seguem algumas sugestões para considerar ao dirigir na chuva:

- Uma chuva forte fará com que a visão fique mais difícil e aumentará a distância necessária para parar o veículo, portanto diminua a velocidade.
- Mantenha o limpador do para-brisa em boas condições. Substitua as palhetas do limpador do para-brisa sempre que apresentarem sinais de desgaste ou deixarem áreas sem limpar no para-brisa.

- Se o pneu não estiverem em boas condições, frear rapidamente em uma pista molhada poderá causar derrapagem e, possivelmente, um acidente. Certifique-se de que os pneus estejam em bom estado.
- Acenda os faróis para fazer com que os outros motoristas possam vê-lo facilmente.
- Dirigir muito rápido através de poças poderá afetar seus freios. Se precisar atravessar poças, tente dirigir mais devagar.
- Se achar que seus freios estão molhados, utilize-os lentamente enquanto estiver dirigindo até que o freio volte a funcionar normalmente.

Condução em áreas inundadas

Evite dirigir em áreas inundadas a menos que tenha certeza de que o nível da água não esteja mais alto do que o fundo do centro de roda.

Dirija lentamente em qualquer área com água. Deixe uma distância de frenagem adequada, pois o desempenho do freio pode ser afetado.

Após dirigir através da água, seque os freios utilizando-os suavemente e várias vezes enquanto o veículo se move lentamente, o calor gerado irá promover o retorno da eficiência de frenagem.

Condução fora-de-estrada

Tome cuidado ao conduzir o veículo fora-de-estrada, pois poderão ocorrer danos causados por pedras ou raízes de árvores. Tente familiarizar-se com as condições fora-de-estrada onde você vai conduzir o veículo antes de iniciar a condução.

Condução em auto-estrada

Pneus



Ajuste a pressão de enchimento do pneu de acordo com a especificação. Pneus com pressão abaixo do especificado sofrerão superaquecimento e possíveis falhas.

Evite utilizar pneus gastos ou com problemas, pois isso pode resultar em aderência reduzida ou falha do pneu.

* NOTA

Nunca exceda a pressão máxima de enchimento dos pneus. Faça a calibragem da pressão dos pneus conforme recomendações sempre com os pneus frios.

⚠ ATENÇÃO

- Pneus com pressão abaixo ou acima do especificado podem causar uma condução ruim, perda de controle do veículo e falhas repentinas, ocasionando acidentes, ferimentos e até mesmo morte. Verifique sempre a pressão dos pneus antes de dirigir. Consulte “Pneus e rodas”, na seção 8.
- Dirigir com pneus sem ou com pouca banda de rodagem é perigoso. Pneus desgastados ou carecas podem causar a perda de controle do veículo, colisões, ferimentos e até mesmo morte. Pneus desgastados devem ser substituídos o mais rápido possível e nunca devem ser utilizados para a condução. Verifique sempre a banda de rodagem dos pneus antes de dirigir. Consulte “Pneus e rodas” na seção 7, para maiores informações e especificações da banda de rodagem.

Combustível, líquido de arrefecimento e óleo do motor

Dirigir em alta velocidade consome mais combustível do que dirigir na cidade. Não esqueça de verificar o líquido de arrefecimento e o óleo do motor.

Correia de acionamento

A correia de acionamento frouxa ou danificada pode causar o superaquecimento do motor, uma vez que o funcionamento da bomba d'água pode não operar corretamente.

CONDUÇÃO NO INVERNO



Quanto mais severas as condições climáticas do inverno, maiores serão os desgastes e outros problemas. Para minimizar os problemas da condução no inverno, você deve seguir as seguintes sugestões:

Condução com gelo ou neve

Para dirigir sobre a neve profunda, é necessário a utilização de pneus especiais ou a instalação de correntes nos pneus. Os pneus especiais para trafegar na neve devem ter as mesmas dimensões e capacidade de carga dos originais, para que não afetem adversamente a segurança e a manutenção de seu veículo. Além disso, velocidade, aceleração, frenagens ou manobras bruscas são práticas muito perigosas que devem ser evitadas principalmente em curvas, onde o risco de derrapagem é maior.

Para frear, utilize o freio motor (selecionando uma marcha reduzida) para poupar ao máximo o sistema de freio e auxiliar no controle da velocidade do veículo. Podem ocorrer derrapagens se frenagens bruscas forem aplicadas em pistas com neve ou gelo. Mantenha suficiente distância do veículo à sua frente e reduza a velocidade suavemente. Observe que instalar correntes nos pneus poderá proporcionar maior tração nas rodas e exigir mais força na direção, porém não evitará as derrapagens.

* NOTA

A utilização de correntes não é permitida em todos os países. Antes de utilizá-las, consulte a legislação local pertinente.

Pneus para neve

Se colocar pneus para neve em seu veículo, certifique-se que sejam pneus radiais das mesmas dimensões e capacidade de carga dos pneus originais. Coloque pneus para neve em todas as quatro rodas para balancear a dirigibilidade do veículo em todas as condições climáticas. Tenha em mente que a tração fornecida por pneus para neve em estradas secas pode não ser tão alta quanto a dos pneus originais. Dirija com cuidado, mesmo quando as estradas estiverem limpas. Verifique junto ao revendedor de pneus as recomendações de velocidade máxima.

⚠ ATENÇÃO

Dimensões de pneus para neve

Os pneus para neve devem ser equivalentes em dimensões e tipo aos pneus padrão do veículo. Caso contrário, a segurança e o controle de seu veículo podem ser afetados adversamente.

Não instale pneus com pregos sem antes verificar as regulamentações locais, estaduais e municipais quanto a possíveis restrições contra sua utilização.

Correntes para pneus



1JBA4068

Uma vez que as paredes laterais dos pneus radiais são mais finas, elas podem ser danificadas pela montagem de alguns tipos de correntes para neve neles. Portanto, recomendamos a utilização de pneus para neve em lugar de correntes para neve. Não monte correntes para pneus em veículos equipados com rodas de alumínio; as correntes para neve podem danificar as rodas. Se precisar utilizar correntes para neve, utilize as do tipo de arame com uma espessura menor que 12 mm. Danos causados ao seu veículo pela utilização de correntes para neve inadequadas não são cobertos pela garantia do fabricante de seu veículo.

Instale correntes para pneus somente nas rodas onde há tração.

⚠ CUIDADO

- **Certifique-se de que as correntes para neve sejam das dimensões e do tipo corretos para seus pneus. A utilização incorreta de correntes para neve pode danificar a carroceria e a suspensão do veículo, e os danos podem não ser cobertos pela garantia do fabricante do veículo. Além disso, os ganchos de conexão das correntes para neve podem ser danificados pelo contato com componentes do veículo, fazendo com que as correntes se soltem do pneu. Certifique-se de que as correntes sejam SAE classe "S" certificadas.**
- **Verifique sempre a instalação das correntes quanto a sua montagem correta, após dirigir por aproximadamente 0,5 a 1 km, para garantir uma condição segura. Reaperte ou remonte as correntes se elas estiverem frouxas.**
- **Se seu veículo for equipado com pneus 195/65R15 não use corrente para neve. A corrente poderá danificar a carroceria do seu veículo. Neste caso recomendamos a utilização de pneus 195/65R15 para neve.**

Instalação de corrente

Ao instalar correntes siga as instruções do fabricante e monte-as o mais apertadas possível. Dirija lentamente com as correntes instaladas. Se ouvir as correntes em contato com a carroceria ou chassi, pare e aperte-as. Se elas ainda estiverem em contato, reduza a velocidade até que pare. Remova as correntes o quanto antes possível, quando estiver dirigindo em estradas limpas.

⚠ ATENÇÃO

Montagem de correntes

Ao montar correntes para neve, estacione o veículo sobre um piso nivelado longe do tráfego. Ligue as luzes de advertência (pisca-alerta) e posicione o triângulo de emergência atrás do veículo, se disponível. Coloque sempre o veículo em "P" (Estacionado), acione o freio de estacionamento e desligue o motor, antes de instalar correntes para neve.

ATENÇÃO

Correntes para pneus

- A utilização de correntes pode afetar adversamente a dirigibilidade do veículo.
- Não exceda 30 km/h ou o limite de velocidade recomendado pelo fabricante das correntes, o que for menor.
- Dirija com cuidado e evite solavancos, buracos, curvas fechadas e outros perigos na estrada, que podem fazer o veículo pular.
- Evite curvas fechadas ou frenagem com as rodas travadas.

CUIDADO

- *Correntes de dimensões erradas ou instaladas inadequadamente, podem danificar as linhas de freio do veículo, a suspensão, a carroceira e as rodas.*
- *Pare o veículo e reaperte as correntes sempre que ouvi-las batendo no veículo.*

Utilize anticongelante de alta qualidade

Seu veículo é fornecido com um anticongelante de alta qualidade a base de etilenoglicol diluído no líquido do sistema de arrefecimento do motor. Esse produto é o único recomendado para utilização, pois evita a corrosão dos componentes do sistema de arrefecimento, lubrifica a bomba de água e evita o congelamento do líquido. Verifique sempre o nível do líquido de arrefecimento do motor, de acordo com as instruções constantes na seção 7. Antes do início de cada inverno, verifique a qualidade do anticongelante e faça os devidos acréscimos na proporção adequada.

Verifique as baterias e os cabos

A capacidade de carga da bateria será reduzida quando a temperatura for muito baixa. Inspeção visualmente a bateria e os cabos conforme descrito na seção 7. Recomendamos que o nível de carga da bateria seja verificado por uma concessionária autorizada Hyundai Motor Brasil (HMB).

Óleo do motor

A baixas temperaturas, o óleo do motor pode ficar muito viscoso, tornando a partida mais difícil e prejudicando a lubrificação do motor. Nestas condições, utilize, durante o inverno, um óleo com menor viscosidade. Para maiores informações, consulte a seção 8. Caso não saiba que tipo de óleo utilizar, recomendamos consultar uma concessionária autorizada Hyundai Motor Brasil (HMB).

Velas e sistema de ignição

Inspeção as velas, conforme descrito na seção 7, e substitua-as, caso necessário. Verifique também todos os cabos e componentes do sistema de ignição, para certificar-se de que não estejam danificados ou gastos e para prevenir qualquer dano.

Fechaduras

Para proteger as fechaduras contra a corrosão causada pelo gelo, lubrifique-as com glicerina ou anticongelante aprovado. Se uma fechadura tiver gelo no seu interior, tente removê-lo inserindo a chave ligeiramente aquecida. Manipule a chave quente com cuidado para evitar queimaduras nas mãos.

Anticongelante para o lavador do para-brisa

Para evitar que o líquido no sistema do limpador do para-brisa congele, adicione uma solução anticongelante ao líquido do lavador do para-brisa. Não utilize anticongelante para líquido de arrefecimento do motor ou outros tipos de anticongelantes, pois podem danificar a pintura.

Não deixe o freio de estacionamento congelar

Sob certas condições, o freio de estacionamento pode ficar congelado na posição de acionamento e não funcionar. Isso ocorre com frequência quando houver acúmulo de neve ou gelo na região dos tambores traseiros ou quando os freios estiverem molhados. Caso haja risco do freio de estacionamento congelar, utilize-o somente até colocar a alavanca seletora na posição "P" (transmissão automática), ou 1ª marcha ou ré (transmissão manual), e calçar as rodas para travá-las, quando o motor for desligado. Somente então, libere o freio de estacionamento.

Não deixe que gelo ou neve se acumulem sob o veículo

Sob certas condições, neve ou gelo podem se acumular sob os para-lamas e interferir no sistema de direção do veículo. Portanto, verifique periodicamente se existe alguma obstrução no movimento das rodas dianteiras e dos componentes do sistema de direção.

Equipamentos de emergência

Dependendo da severidade do clima, deve-se levar sempre equipamento de emergência adequado. Alguns equipamentos imprescindíveis são: correntes, cabos para reboque, lanterna, luzes de emergência, pá, luvas, roupa extra, quebra-gelo, martelo, cobertor, etc.

REBOQUE

Se estiver considerando efetuar um reboque com seu veículo, primeiro verifique as exigências legais junto à autoridade de trânsito de seu país.

Uma vez que as leis variam, as exigências para reboque de carretas ou outros tipos de veículos podem ser diferentes. Consulte uma concessionária autorizada Hyundai Motor Brasil (HMB) quanto a maiores detalhes antes de efetuar o reboque.

ATENÇÃO

Reboque

Se não utilizar o equipamento correto e/ou dirigir de forma inadequada, pode-se perder o controle ao rebocar uma estrutura. Por exemplo, se o reboque for muito pesado, os freios podem não funcionar bem – ou sequer funcionar. Você e seus passageiros podem ser séria ou fatalmente feridos. Efetue rebobques somente se tiver seguido todas as etapas apresentadas nesta seção.

ATENÇÃO

Limites de peso

Antes de efetuar o reboque, certifique-se de que o peso total do reboque, o GCW (peso bruto combinado), o GVW (peso bruto do veículo), o GAW (peso bruto por eixo) e a carga sobre o reboque estejam todos dentro dos limites.

CUIDADO

Rebocar qualquer elemento inadequadamente pode danificar seu veículo e resultar em reparos caros não cobertos por sua garantia. Para rebocar um trailer corretamente, siga as recomendações desta seção.

* NOTA

- Tecnicamente, a carga máxima permitida no eixo traseiro pode ser excedida, mas não mais do que 15%. Por questões de segurança recomendamos não ultrapassar a carga máxima permitida de reboque.
- Quando um veículo categoria M1 estiver rebocando um trailer, a carga adicional imposta ao dispositivo de engate pode fazer com que a capacidade máxima de carga dos pneus seja excedida. Essa carga não deve ser ultrapassada em mais de 15%. Neste caso, limite a velocidade máxima do veículo a 100 km/h e aumente a pressão de enchimento dos pneus em pelo menos 0,2 bar (3 psi).

Seu veículo tem capacidade de reboque. Para identificar qual a capacidade para seu veículo, leia a informação em “Peso do reboque” que aparece posteriormente nesta seção.

Lembre-se que rebocar é diferente de apenas conduzir seu veículo. Rebocar significa mudanças na dirigibilidade, durabilidade e economia de combustível. O reboque seguro e bem sucedido requer equipamento correto e seu uso adequado.

Esta seção contém muitas dicas importantes para reboque e regras de segurança. Muitas delas são importantes para sua segurança e de seus passageiros. Leia esta seção com atenção, antes de efetuar um reboque.

Os componentes para puxar uma carga, tais como, o motor, a transmissão, os conjuntos de roda e os pneus são forçados a trabalhar mais forte pela carga do peso adicionado. O motor é exigido a funcionar em rotações relativamente maiores e sob cargas maiores. Este fardo adicional gera calor adicional. O reboque também acrescenta considerável resistência aerodinâmica, aumentando o esforço de reboque.



*** NOTA**

Localização para engate de reboque

Os furos para montagem dos engates estão localizados em ambos os lados na parte inferior da carroceria, atrás dos pneus traseiros.

Quando um engate de reboque estiver instalado, remova a tampa da roda traseira.

Engates

É importante ter o equipamento correto de engate. Ventos laterais, caminhões grandes e estradas ruins são algumas das razões pelas quais é necessário ter o engate correto. Aqui estão algumas regras a serem seguidas:

- Você precisará fazer alguma furação na carroceria de seu veículo ao instalar um engate de reboque? Se precisar, certifique-se de vedar os furos posteriormente, quando remover o engate. Se não fizer a vedação, o monóxido de carbono do escape pode entrar no veículo, bem como sujeira e água.
- Os para-choques de seu veículo não se destinam a engates. Não acople engates alugados ou de outros tipos ao para-choque. Utilize somente engates de estrutura montada, que não seja fixados ao para-choque.
- O acessório para engate de reboque está disponível em uma concessionária autorizada Hyundai Motor Brasil (HMB).

Correntes de segurança

Deve-se colocar sempre correntes de segurança entre seu veículo e o reboque. Passe as correntes cruzando-as sob a gancho de reboque, de forma que ela não caia na estrada, caso se separe do engate.

Instruções sobre correntes de segurança podem ser fornecidas pelo fabricante do engate ou pelo fabricante do reboque. Siga as recomendações do fabricante para fixação das correntes de segurança. Deixe sempre folga suficiente para que você possa fazer uma curva com seu reboque. E nunca deixe as correntes de segurança arrastarem no solo.

Freios de reboque

Caso o seu reboque esteja equipado com um sistema de freios, certifique-se que ele esteja de acordo com as regulamentações de seu país, e que ele esteja adequadamente instalado e funcionando corretamente.

Caso o peso do seu reboque exceda o peso máximo permitido sem freios no reboque, então, o reboque precisará ter também freios próprios. Certifique-se de ler e seguir as instruções para os freios do reboque, para que você consiga instalar, ajustar e efetuar a manutenção adequadamente.

- Não toque ou modifique o sistema de freios de seu veículo.

ATENÇÃO

Freios do reboque

Não utilize um reboque com freios próprios, a menos que esteja absolutamente certo de ter ajustado o sistema de freios adequadamente. Isto não é uma tarefa para amadores. Utilize uma oficina experiente e competente para este serviço.

Dirigindo com um reboque

Fazer um reboque requer uma certa experiência. Antes de sair para a estrada, você deve conhecer seu reboque. Familiarizar-se com a sensação de direção e de frenagem com o peso adicional do reboque. E, tenha sempre em mente que o veículo que dirige está agora muito mais longo, e nem de perto tão sensível como o seu veículo é por si só.

Antes de começar, verifique o engate de reboque e plataforma, correntes de segurança, conector(es) elétrico(s), luzes, pneus e ajuste do espelho. Se uma carreta tem freios elétricos, inicie o movimento de seu veículo e reboque e em seguida, acione o controlador de freio do reboque com a mão para ter certeza de os freios estão funcionando. Isso permite que você verifique sua conexão elétrica ao mesmo tempo.

Durante sua viagem, faça uma verificação ocasionalmente, para ter certeza de que a carga está segura, e que as luzes e os freios do reboque ainda estão funcionando.

Distância de condução

Fique pelo menos duas vezes mais longe atrás do veículo da frente, do que se estivesse dirigindo o veículo sem reboque. Isto pode ajudá-lo a evitar situações que exigem frenagens fortes e curvas súbitas.

Ultrapassagem

Será necessário uma distância maior de ultrapassagem à frente quando estiver rebocando algo. E, por causa do comprimento aumentado do veículo, será necessário ir muito mais longe além do veículo ultrapassado, antes que possa retornar para sua faixa.

Marcha a ré

Segure a parte inferior do volante com uma mão. Então, para mover o reboque para a esquerda, basta mover sua mão para a esquerda. Para mover o reboque para a direita, mova sua mão para a direita. Sempre devagar e, se possível, tenha alguém para guiá-lo.

Fazendo curvas

Quando estiver fazendo uma curva com o reboque, faça curvas mais amplas do que o normal. Faça isso para que o seu reboque não bata em guias, sinais de trânsito, árvores ou outros objetos. Evite manobras bruscas ou súbitas. Sinalize com bastante antecedência.

Indicadores de direção durante um reboque

Ao rebocar, o seu veículo precisa ter um sinal indicador de direção diferente e fiação extra. As setas verdes no painel de instrumentos irão piscar sempre que sinalizar que vai virar ou mudar de faixa. Devidamente conectadas, as luzes do reboque também piscarão para alertar os outros motoristas que você está prestes a mudar de direção, de faixa ou parar. Ao rebocar, as setas verdes no painel de instrumentos irão piscar para curvas, mesmo se as lâmpadas do reboque estejam queimadas. Assim, você pode achar que os motoristas atrás de você estão vendo seus sinais, quando, na verdade, não estão. É importante verificar, ocasionalmente, para ter certeza de que as lâmpadas do reboque ainda estão funcionando. Deve-se verificar também as luzes cada vez que desconectar e reconectar os chicotes.

Não conecte um sistema de iluminação do reboque diretamente ao sistema de iluminação do seu veículo. Utilize apenas um chicote para reboque aprovado.

Uma concessionária autorizada Hyundai Motor Brasil (HMB), pode ajudá-lo a instalar o chicote.

ATENÇÃO

A não utilização de um chicote aprovado para reboque pode resultar em danos ao sistema elétrico do veículo e/ou ferimentos pessoais.

Condução em ladeiras

Diminua a velocidade e reduza a marcha antes de começar a descer um declive longo ou acentuado. Caso não reduza a marcha, você pode ter que usar tanto os freios, que eles poderiam aquecer e não funcionar de forma eficiente.

Em um longo aclive, reduza a marcha e diminua a velocidade para cerca de 70 km/h para reduzir a possibilidade de superaquecimento do motor e da transmissão.

Se o reboque pesar mais do que o peso máximo do reboque sem freios e seu veículo tiver transmissão automática, dirija em "D" (Condução normal) ao rebocar.

Conduzir o veículo em "D" (Condução normal) ao rebocar irá minimizar a geração de calor e prolongar a vida útil da transmissão.

CUIDADO

- *Quando estiver efetuando um reboque em ladeiras íngremes (acima de 6%) preste muita atenção ao indicador de temperatura do líquido de arrefecimento do motor para garantir que o motor não superaqueça. Se o ponteiro do indicador de temperatura do líquido de arrefecimento mover-se em direção a "130/H (HOT)", encoste e pare assim que for seguro fazê-lo, e deixe o motor em marcha lenta até que arrefeça. Você pode continuar assim que o motor tiver arrefecido o suficiente.*
- *Você deve decidir a velocidade de condução em função do peso do reboque e do grau do aclive, para reduzir a possibilidade de superaquecimento do motor e da transmissão.*

Estacionamento em subidas

Geralmente, se tiver um reboque engatado ao veículo, não estacione seu veículo em uma subida. As pessoas podem ser gravemente ou fatalmente feridas, e ambos seu veículo e o reboque podem ser danificados se descerem inesperadamente a ladeira.

▲ ATENÇÃO

Estacionamento em subidas

Estacionar seu veículo em uma subida com um reboque engatado pode causar ferimentos graves ou morte, caso o freio do reboque solte.

No entanto, se você alguma vez precisar estacionar o seu reboque em uma subida, aqui está como fazê-lo:

1. Posicione o veículo para a vaga de estacionamento. Gire o volante na direção com a guia do lado esquerdo do veículo, gire o volante para a esquerda; com a guia do lado direito do veículo, gire para a direita.
2. Se o veículo tiver transmissão manual, coloque-o em ponto morto. Se tiver transmissão automática, coloque-o em "P" (Estacionado).
3. Acione o freio de estacionamento e desligue o veículo.
4. Coloque calços sob as rodas do reboque do lado de descida das rodas.
5. Dê partida no veículo, acione os freios, coloque a alavanca de mudanças em neutro, libere o freio de estacionamento e lentamente libere os freios até que os calços do reboque absorvam a carga.
6. Acione novamente o freio, acione o freio de estacionamento e coloque a alavanca de mudanças em "R" (Ré) para transmissão manual ou em "P" (Estacionado) para transmissão automática.
7. Desligue o veículo e libere o freio do veículo, mas deixe o freio de estacionamento acionado.

▲ ATENÇÃO

Freio de estacionamento

Pode ser perigoso sair de seu veículo caso o freio de estacionamento não esteja bem acionado.

Caso tenha deixado o motor ligado, o veículo pode se mover de repente. Você ou outras pessoas podem ser feridos grave ou fatalmente.

Quando você estiver pronto para sair depois de estacionar em uma subida

1. Com a transmissão manual em Neutro ou a transmissão automática em “P” (Estacionado), acione os freios e mantenha o pedal do freio pressionado enquanto:
 - Der partida no motor;
 - Engatar a marcha, e
 - Liberar o freio de estacionamento.
2. Remova lentamente o pé do pedal de freio.
3. Dirija devagar até que o reboque esteja livre dos calços.
4. Pare e peça a alguém para pegar e guardar os calços

Manutenção quando efetuar reboque

Seu veículo precisará de manutenção com mais frequência quando efetuar reboques regularmente. Os itens importantes que requerem atenção especial incluem o óleo do motor, fluido da transmissão automática, lubrificante do eixo e líquido do sistema de arrefecimento. A condição do freio é outro item importante para verificação frequente. Cada item é abordado neste manual, e o índice irá ajudá-lo a encontrá-los rapidamente. Se estiver rebocando, é uma boa idéia rever estas seções antes de começar sua viagem.

Não se esqueça de também efetuar a manutenção no reboque e no engate. Siga o plano de manutenção que acompanha o reboque e verifique-o periodicamente. Preferencialmente, realize a verificação no início de cada dia de condução. Mais importante, todas as porcas e parafusos do engate devem ser apertados.

CUIDADO

- *Devido ao aumento de carga durante a utilização do reboque, o superaquecimento pode ocorrer em dias quentes ou durante a condução em uma subida. Se o indicador de temperatura do líquido de arrefecimento indicar superaquecimento, desligue o ar condicionado e pare o veículo em uma área segura para arrefecer o motor.*
- *Quando estiver rebocando, verifique o fluido da transmissão com mais frequência.*

Se decidir efetuar um reboque

Aqui estão alguns pontos importantes, se decidir efetuar um reboque:

- Não efetue qualquer reboque com seu veículo durante os primeiros 2.000 km, a fim de permitir o amaciamento adequado do motor. A inobservância desta recomendação pode resultar em sérios danos ao motor ou à transmissão.
- Durante um reboque, certifique-se de consultar uma concessionária autorizada Hyundai Motor Brasil (HMB), para maiores informações sobre os requisitos adicionais, tais como, um kit de reboque, etc.
- Conduza o veículo sempre em velocidade moderada (menos de 100 km/h).
- Em um acive longo, não exceda 70 km/h ou o limite de velocidade determinando para o reboque, o que for menor.
- A tabela a seguir contém considerações importantes relacionadas com peso:

Item		Motor	Motor Flex		
			1.0L	1.6L	
			TM	TM	TA
Peso máximo de reboque (para acives de até 8%)	Sem sistema de freio	400 kg (882 lbs.)			
	Com sistema de freio				
Máxima carga vertical permissível no gancho de engate		25 kg (55 lbs.)			
Distância recomendada do centro das rodas traseiras ao ponto de engate		Modelos Hatch: 730 mm (28.7 pol) Modelos Cross: 770 mm (30.3 pol) Modelos Sedan: 1050 mm (41.3 pol)			

TM: Transmissão manual

TA: Transmissão automática

Peso do reboque

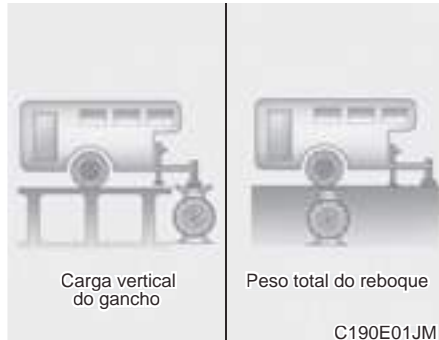

Qual é o peso máximo de segurança de um reboque? Ele nunca deve pesar mais do que o peso máximo de reboque com freios. Mas mesmo isso pode ser muito pesado.

Depende de como você planeja utilizar o seu reboque. Por exemplo, velocidade, altitude, inclinação da estrada, temperatura exterior e quantas vezes o seu veículo é utilizado para rebocar são todos itens importantes. O peso ideal de reboque também pode depender de qualquer equipamento especial que você tenha em seu veículo.

Peso do gancho de reboque



A carga no gancho de qualquer reboque é um peso importante a ser medido porque afeta o peso bruto total do veículo (GVW). Este peso inclui o peso bruto do veículo, qualquer carga que possa estar carregando nele e as pessoas que estiverem no veículo. E, se estiver puxando um reboque, você deve adicionar a carga do gancho ao GVW, porque seu veículo também vai estar carregando aquele peso.

A gancho de reboque deve pesar no máximo 10% do peso total de reboque carregado, dentro dos limites de carga máxima permitida de gancho de reboque. Depois de ter carregado o seu reboque, pese-o e, em seguida, o gancho, separadamente, para ver se os pesos estão adequados. Se não estiverem, você talvez possa corrigi-los simplesmente redistribuindo alguns itens dentro do reboque.

 **ATENÇÃO**

Reboque

- Nunca coloque um reboque com mais peso na parte traseira do que na dianteira. A dianteira deve ser carregada com aproximadamente 60% da carga total do reboque; a parte traseira deve ser carregada com aproximadamente 40% da carga total de reboque.
- Nunca exceda os limites de peso máximo do reboque ou do equipamento de reboque. O carregamento inadequado pode resultar em danos ao veículo e/ou acidentes pessoais. Verifique os pesos e o carregamento em uma balança comercial ou em postos de patrulhamento rodoviário equipados com balanças.
- Um reboque carregado incorretamente pode causar perda de controle do veículo

PESO DO VEÍCULO

Esta seção irá guiá-lo no carregamento correto do veículo e/ou reboque, para manter o peso de seu veículo carregado dentro da capacidade projetada, com ou sem reboque. O carregamento correto do veículo irá fornecer um desempenho ótimo. Antes de carregá-lo, conheça os seguintes termos para determinar os limites de peso do veículo, com ou sem reboque, a partir das especificações do veículo e da etiqueta de certificação:

Peso em ordem de marcha básico

Este é o peso do veículo incluindo o tanque cheio de combustível e todos os equipamentos padrão. Não inclui passageiros, carga ou equipamentos opcionais.

Peso em ordem de marcha do veículo

Este é o peso do veículo novo quando é retirado da concessionária com todos os equipamentos opcionais.

Peso de carga

Este número indica todo o peso adicionado ao peso básico do veículo, incluindo a carga e os equipamentos opcionais.

Peso bruto permitido por eixo (GAW)

É o peso total distribuído em cada eixo (dianteiro e traseiro) – incluindo o peso do veículo equipado e toda a carga útil.

Peso bruto máximo permitido por eixo (GAWR)

É o peso máximo permitido que pode ser carregado por um único eixo (dianteiro ou traseiro). Esses números são mostrados na etiqueta de certificação.

A carga total em cada eixo nunca deve exceder seu GAWR.

Peso bruto do veículo (GVW)

É o peso do veículo em ordem de marcha mais o peso de carga real, mais os passageiros.

Peso bruto total do veículo (GVWR)

É o peso máximo permitido do veículo totalmente carregado (incluindo todos os opcionais, equipamentos, passageiros e carga). O GVWR é mostrado na etiqueta de certificação localizada na soleira da porta do motorista (ou do passageiro dianteiro).

Em caso de emergência

Atenção na estrada.....	6-2
• Luzes de advertência.....	6-2
Em caso de emergência durante a condução.....	6-3
• Se o motor morrer em um cruzamento ou travessia.....	6-3
• Se um pneu furar durante a condução do veículo.....	6-3
• Se o motor morrer durante a condução.....	6-3
Se o motor não ligar.....	6-4
• Se o motor de partida não girar, ou girar lentamente.....	6-4
• Se o motor girar normalmente, mas não der partida.....	6-4
Partida de emergência.....	6-5
• Partida com bateria auxiliar.....	6-5
• Partida empurrando o veículo.....	6-6
Se o motor superaquecer.....	6-7
Se um pneu furar.....	6-8
• Macaco e ferramentas.....	6-8
• Remoção e armazenamento do pneu sobressalente.....	6-9
• Substituição de um pneu.....	6-10
Reboque do veículo.....	6-15
• Serviço de reboque.....	6-15
• Reboque de emergência.....	6-16
Equipamento de emergência.....	6-19
• Extintor de incêndio.....	6-19
• Triângulo refletivo de segurança.....	6-19

ATENÇÃO NA ESTRADA

Luzes de advertência



As luzes intermitentes de advertência (pisca-alerta) servem como um aviso para os outros motoristas tomarem cuidado ao se aproximar do seu veículo.

As luzes de advertência devem ser usadas sempre em situações de emergência, ou quando o veículo estiver parado no acostamento de uma estrada. Pressione o interruptor com o símbolo de um triângulo estando a chave de ignição em qualquer posição. O interruptor está localizado no painel de interruptores do console central. Todas as luzes indicadoras de direção irão piscar simultaneamente.

- As luzes de advertência funcionam com o veículo em movimento ou não.
- As luzes indicadoras de direção não funcionam quando as luzes intermitentes de advertência estiverem acionadas.
- As luzes de advertência devem estar sempre acionadas enquanto o veículo estiver sendo rebocado.

EM CASO DE EMERGÊNCIA DURANTE A CONDUÇÃO

Se o motor morrer em um cruzamento ou travessia

- Se o motor morrer em um cruzamento ou travessia, coloque a alavanca de mudanças na posição N (Neutro) e empurre o veículo para um local seguro.
- Se seu veículo for equipado com uma transmissão manual que não tenha a trava no interruptor de ignição, ele poderá ser movido para frente engrenando a segunda ou terceira marcha e acionando o motor de partida sem pressionar o pedal da embreagem.

Se um pneu furar durante a condução do veículo

- Se um pneu furar enquanto estiver dirigindo:
1. Tire o pé do acelerador e deixe o veículo diminuir a velocidade dirigindo em linha reta. Não acione o freio imediatamente, nem tente sair da pista, pois isso pode acarretar na perda de controle do veículo. Quando a velocidade tiver diminuído o suficiente, freie com cuidado e saia da pista. Distancie-se o máximo possível e estacione sobre um piso firme e nivelado. Se estiver em uma rodovia, estacione o veículo no acostamento, não pare entre as pistas.
 2. Quando o veículo estiver parado, ligue as luzes de advertência (pisca-alerta), acione o freio de estacionamento, coloque a alavanca seletora na posição "P" (transmissão automática) ou neutro (transmissão manual).
 3. Peça a todos os passageiros para que saiam do veículo. Certifique-se de que todos saiam do veículo pelo lado mais distante do tráfego.
 4. Substitua o pneu de acordo com as instruções apresentadas mais adiante, nesta seção.

Se o motor morrer durante a condução

1. Reduza a velocidade gradualmente, mantendo uma linha reta. Pare o veículo assim que possível, em um local seguro.
2. Ligue as luzes de advertência.
3. Tente ligar o motor novamente. Se o motor não funcionar, contate uma concessionária autorizada Hyundai Motor Brasil (HMB).

SE O MOTOR NÃO LIGAR

Se o motor de partida não girar, ou girar lentamente

1. Se o veículo possuir transmissão automática, certifique-se de que a alavanca seletora esteja na posição “N” (Neutro) ou “P” (Estacionado) e que o freio de estacionamento esteja acionado.
2. Verifique se as conexões dos cabos da bateria estão limpas e apertadas.
3. Acenda a luz interna. Se a luz diminuir a intensidade ou apagar, quando tentar dar a partida no motor, isso significa que a bateria está descarregada.
4. Verifique se os cabos de conexão do motor de partida estão firmemente ligados.
5. Não empurre o veículo para colocar o motor em funcionamento. Veja as instruções sobre como utilizar uma bateria auxiliar para dar a partida no motor.

ATENÇÃO

Se o motor não der partida, não empurre o veículo para tentar ligá-lo.

Isso pode resultar em colisão ou causar outro tipo de dano. Além disso, empurrar ou puxar para dar a partida pode fazer com que o conversor catalítico fique sobrecarregado e produza um risco de incêndio.

Se o motor girar normalmente, mas não der partida

1. Verifique o nível do combustível no tanque.
2. Com a chave de ignição na posição “LOCK/OFF”, verifique todas as conexões entre a ignição, a bobina e as velas de ignição. Ligue novamente qualquer uma que possa estar desligada ou solta.
3. Verifique a condição das linhas de combustível no compartimento do motor.
4. Se o motor ainda assim não funcionar, contate uma concessionária autorizada Hyundai Motor Brasil (HMB).

PARTIDA DE EMERGÊNCIA

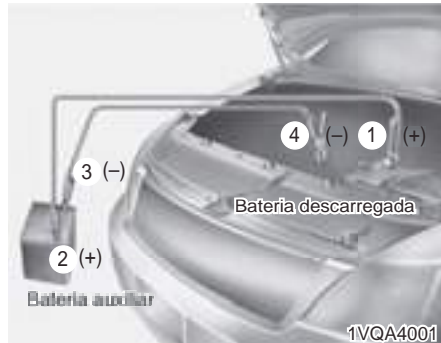

Conecte os cabos na ordem numérica e desconecte na ordem inversa.

Partida com bateria auxiliar

Partida com bateria auxiliar pode ser perigosa se feita incorretamente. Portanto, para evitar ferimentos ou danos ao seu veículo ou a bateria, siga os procedimentos a seguir.

Se não estiver seguro de como seguir estas instruções, procure ajuda qualificada ou um serviço de reboque.

⚠ CUIDADO

Utilize somente baterias de 12V nesta operação. O motor de partida de 12V, o sistema de ignição e outras partes elétricas podem ser danificados pela utilização de uma fonte alimentadora de 24V (duas baterias de 12V ligadas em série ou um gerador de 24V).

⚠ ATENÇÃO

Bateria

Nunca tente verificar o nível do eletrólito da bateria, pois isso pode causar a ruptura ou a explosão da bateria, provocando ferimentos graves.

⚠ ATENÇÃO

Bateria

- Mantenha chamas e faíscas afastadas da bateria. A bateria produz gás hidrogênio que pode explodir se exposto à chamas ou faíscas.

Se estas instruções não forem rigorosamente seguidas, ferimentos pessoais graves ou danos ao veículo poderão ocorrer. Se você não estiver certo de como seguir este procedimento, procure por assistência qualificada.

Baterias de automóveis contêm ácido sulfúrico. O ácido é venenoso e altamente corrosivo. Ao realizar uma partida com bateria auxiliar, use óculos de segurança e tome cuidado para não deixar o ácido entrar em contato com sua pele, roupa ou o veículo.

- Não tente ligar uma bateria auxiliar ao veículo se a bateria descarregada estiver congelada ou se o nível do eletrólito estiver baixo. Isso pode causar a ruptura ou a explosão da bateria.

Procedimento para partida com bateria auxiliar

1. Certifique-se que a bateria auxiliar seja de 12V e que o terminal negativo esteja aterrado.
2. Se a bateria auxiliar estiver instalada em outro veículo, não deixe os veículos entrarem em contato.
3. Desligue todos os equipamentos e acessórios elétricos desnecessários.
4. Faça a conexão dos cabos na ordem exata conforme indicado na figura anterior. Primeiro conecte uma extremidade do cabo auxiliar ao terminal positivo (+) da bateria descarregada (1) e então conecte a outra extremidade ao terminal positivo (+) da bateria auxiliar (2). Conecte uma extremidade do outro cabo auxiliar ao terminal negativo (-) da bateria auxiliar (3) e a outra extremidade do cabo ao terminal negativo do conector de partida auxiliar (4). Não conecte o cabo próximo a nenhuma peça móvel do motor. Não permita que os cabos auxiliares entrem em contato com nada exceto com os terminais corretos da bateria ou com o aterramento correto. Não se incline sobre a bateria ao fazer as conexões.

⚠ CUIDADO

Não conecte o cabo auxiliar do terminal negativo da bateria auxiliar ao terminal negativo da bateria descarregada. Isso pode causar o superaquecimento da bateria descarregada e fazer com que ela se rompa, liberando o ácido da bateria.

5. Acione o motor do veículo que possui a bateria auxiliar e deixe-o funcionando a 2.000 rpm. Em seguida acione o motor do veículo com a bateria descarregada.

Se a causa da descarga da bateria não for aparente, leve seu veículo a uma concessionária autorizada Hyundai Motor Brasil (HMB) para verificação.

Partida empurrando o veículo

O seu veículo equipado com transmissão manual não deve ser empurrado pois este procedimento irá danificar o sistema de controle de emissões. Veículos equipados com transmissão automática não podem ser acionados sendo empurrados. Siga as instruções desta seção para partida com bateria auxiliar.

⚠ ATENÇÃO

Bateria

Nunca reboque um veículo para acioná-lo. O arranque repentino do veículo para a frente pode causar uma colisão com o veículo reboque.

SE O MOTOR SUPERAQUECER

Se o indicador de temperatura do líquido de arrefecimento do motor indicar superaquecimento e você sentir uma perda de potência do motor, ou ouvir leves batidas, poderá estar ocorrendo superaquecimento do motor. Se isso acontecer, faça o seguinte:

1. Saia da pista e assim que possível estacione o veículo em local seguro.
2. Coloque a alavanca seletora de mudanças na posição "P" (transmissão automática) ou Neutro (transmissão manual) e acione o freio de estacionamento. Se o ar condicionado estiver ligado, desligue-o.
3. Se notar sinais de vazamento do líquido de arrefecimento sob o veículo, ou se notar a saída de vapor do interior do compartimento do motor, desligue o motor. Não abra o capô do motor enquanto o vazamento de líquido ou vapor não cessar. Caso não haja sinais de vazamento de vapor ou de líquido de arrefecimento, deixe o motor funcionando em marcha lenta e verifique se o ventilador do radiador está funcionando. Se o ventilador não estiver funcionando, desligue o motor.

4. Verifique se a correia de acionamento da bomba d'água está na posição correta. Se estiver, verifique se está tensionada. Se a correia de acionamento estiver em bom estado, verifique se há vazamentos pelo radiador, pelas mangueiras e tubulações do sistema ou embaixo do veículo. (Se o ar condicionado esteve em uso, é normal que um pouco de água escorra pelo dreno do ar condicionado, assim que este é desligado).

⚠ ATENÇÃO

Para evitar ferimentos, enquanto o motor estiver funcionando, mantenha os cabelos, mãos e roupas afastados de partes móveis como ventilador do radiador e correias de acionamento.

5. Se a correia de acionamento da bomba d'água estiver quebrada, ou se notar vazamento do líquido de arrefecimento, desligue o motor imediatamente e procure a concessionária autorizada Hyundai Motor Brasil (HMB) mais próximo para efetuar os reparos necessários.

⚠ ATENÇÃO

Não abra a tampa do radiador enquanto o motor estiver quente. Isso pode permitir que o vapor liberado ocasione sérias queimaduras.

6. Se não for possível detectar a causa do superaquecimento, espere até que a temperatura volte ao normal. Em seguida, caso tenha havido perda de líquido de arrefecimento, abra cuidadosamente a tampa do reservatório de expansão do sistema de arrefecimento e adicione líquido de arrefecimento até a marca intermediária.
7. Tenha cuidado na realização desses procedimentos e esteja atento a qualquer sinal posterior de superaquecimento. Se ocorrer novamente, leve o veículo a uma concessionária autorizada Hyundai Motor Brasil (HMB) para realizar os reparos.

⚠ CUIDADO

A perda de líquido significa que há um vazamento no sistema de arrefecimento e recomendamos que seja verificado por uma concessionária autorizada Hyundai Motor Brasil (HMB).

SE UM PNEU FURAR

Macaco e ferramentas

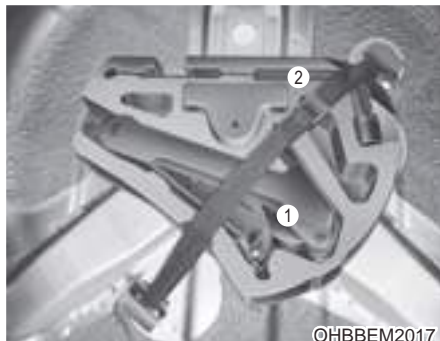

O macaco e a chave de roda estão guardados no compartimento de bagagem. Levante a tampa do compartimento de bagagem para alcançar esses equipamentos.

1. Macaco
2. Chave de roda

Instruções para levantar o veículo

O macaco é fornecido somente para troca de emergência de pneus. Para evitar que o macaco faça barulho enquanto o veículo estiver em movimento, guarde-o corretamente.

Siga as instruções para levantar o veículo, reduzindo assim a possibilidade de ferimentos.

⚠️ ATENÇÃO

Substituição dos pneus

- Nunca faça reparos no veículo em pontos trafegáveis de uma rua ou estrada.
- Posicione sempre o veículo completamente para fora da estrada e no acostamento, antes de trocar um pneu. O macaco deve ser usado sobre um piso firme e nivelado. Se não puder encontrar um piso firme e nivelado fora da estrada, chame um serviço de reboque de veículos para assistência.
- Certifique-se de utilizar as posições corretas para apoio do macaco, na dianteira e na traseira do veículo. Nunca utilize os para-choques ou qualquer outra parte do veículo como ponto de apoio para o macaco.

- O veículo pode facilmente cair do macaco, causando ferimentos graves ou morte.
- Ninguém deve colocar qualquer parte do corpo embaixo do veículo enquanto este estiver apoiado sobre o macaco.
- Não ligue o motor enquanto o veículo estiver apoiado sobre o macaco.
- Não deixe que ninguém permaneça no interior do veículo enquanto ele estiver apoiado sobre o macaco.
- Certifique-se que todas as crianças presentes estejam em local seguro afastadas da estrada e do veículo que será levantado com o macaco.

Remoção e armazenamento do pneu sobressalente



1. Puxe a bandeja do triângulo refletivo de segurança.



2. Retire a bandeja do triângulo refletivo de segurança.
3. Gire o parafuso de fixação do pneu no sentido anti-horário e remova o pneu.

4. Solte a cinta e retire o macaco e a chave de roda de roda.

Guarde o pneu, o macaco e a chave de roda na ordem inversa da remoção.

Para evitar que o pneu sobressalente e as ferramentas façam barulho enquanto o veículo estiver em movimento, guarde-o corretamente.

Substituição de um pneu



1. Estacione em uma superfície nivelada e acione o freio de estacionamento.
2. Coloque a alavanca de mudanças na posição "R" (Marcha a ré) com transmissão manual ou na posição "P" (Estacionado) com transmissão automática.
3. Ligue as luzes de advertência (pisca-alerta).



4. Remova o triângulo de segurança, o pneu sobressalente, o macaco e a chave de roda do veículo.
5. Calce a roda diagonalmente oposta à que será substituída, para evitar que o veículo se mova quando for levantado pelo macaco.

⚠ ATENÇÃO

Substituição de um pneu

- Para evitar que o veículo se movimente ao substituir um pneu, sempre acione totalmente o freio de estacionamento, e calce a roda diagonalmente oposta à que será substituída.
- Recomendamos que as rodas do veículo sejam calçadas e que ninguém permaneça no seu interior enquanto estiver apoiado sobre o macaco.



6. Afrouxe as porcas da roda com a chave de roda girando-as no sentido anti-horário, uma de cada vez, mas não remova nenhuma porca antes de suspender o veículo do solo.

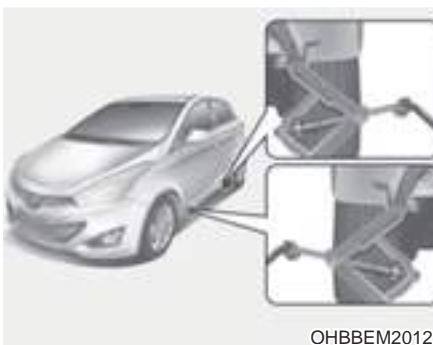

7. Posicione o macaco no ponto de apoio mais próximo do pneu que irá substituir. Posicione o macaco nos locais indicados sob a carroceria. Os pontos de apoio do macaco são placas soldadas à carroceria com duas linguetas e uma marca do ponto de levantamento para posicionar o macaco.

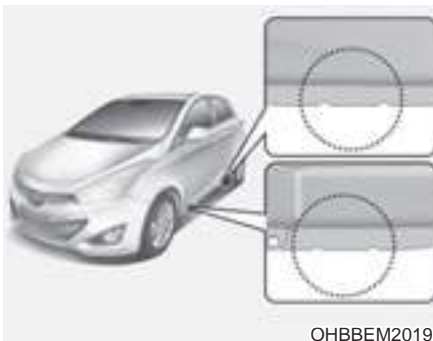

⚠ ATENÇÃO

Posição do macaco



Para reduzir a possibilidade de ferimentos, certifique-se de usar somente o macaco original fornecido com seu veículo e as posições corretas para apoio do macaco. O ponto de levantamento no veículo e ponto de apoio do macaco no solo devem ficar em uma linha vertical em relação ao solo. Nunca use outras partes do veículo como ponto de apoio para o macaco.



8. Encaixe a chave de roda no macaco e gire-a no sentido horário, levantando o veículo até que o pneu desencoste do solo. Essa medida é de aproximadamente 30 mm. Antes de remover as porcas da roda, certifique-se de que o veículo esteja estável e que não haja a possibilidade de se movimentar ou escorregar.

9. Solte completamente as porcas da roda e remova-as com seus dedos. Deslize a roda para fora dos prisioneiros do cubo e deite-a no solo para que não saia rolando. Para colocar a roda no cubo, pegue o pneu sobressalente, alinhe os orifícios com os prisioneiros do cubo e deslize a roda na direção deles. Se isso for difícil, incline ligeiramente a roda e alinhe o orifício superior da roda com o prisioneiro superior. Em seguida, balance um pouco a roda para frente e para trás até que ela deslize sobre os outros prisioneiros.

⚠️ ATENÇÃO

As rodas podem ter bordas cortantes. Para evitar ferimentos, manuseie-as com cuidado.

Antes de instalar a roda, certifique-se de que não haja nada na superfície do cubo ou da roda (como sujeira, lama ou cascalho) que interfira na correta instalação da roda sobre o cubo. Se houver algo, remova.

Se não houver assentamento perfeito da roda no cubo, as porcas poderão se soltar, ocasionando a soltura da roda. A soltura da roda pode resultar na perda de controle do veículo. Isso pode causar ferimentos graves ou morte.

10. Para reinstalar a roda, segure-a e coloque as porcas nos prisioneiros, apertando-as manualmente tanto quanto for possível até prendê-las. As porcas devem ser instaladas com a parte cônica voltada para o lado da roda. Balance a roda para certificar-se que ela esteja completamente assentada. Em seguida aperte as porcas com as mãos novamente tanto quanto for possível. Usando a chave de roda aperte todas as porcas, na sequência indicada na figura, segurando a roda com uma das mãos, para proporcionar um encaixe mais preciso antes de abaixar o veículo.
11. Abaixue o veículo até o solo, girando a chave de roda, instalada no macaco, no sentido anti-horário.



12. Posicione a chave de roda conforme mostrado na figura e aperte as porcas. Certifique-se de que a chave esteja perfeitamente encaixada na porca. Ao apertar as porcas da roda, não aplique força excessiva utilizando os pés ou um tubo prolongador adaptado à chave de roda.
13. Aperte as porcas alternadamente na sequência numérica mostrada na figura até que todas estejam bem apertadas. Verifique novamente o aperto de cada porca. Depois de trocar os pneus, recomendamos que o sistema seja verificado por uma concessionária autorizada Hyundai Motor Brasil (HMB).

Torque de aperto das porcas de roda:

Rodas de liga de alumínio ou aço:
9 - 11 kgf.m (65 - 79 lb.ft)

14. Caso possua um calibrador de pneus, retire a tampa da válvula e verifique a pressão. Se esta for inferior à recomendada, conduza o veículo em baixa velocidade até o posto de serviços mais próximo e calibre o pneu. Se a pressão for superior à recomendada, ajuste-a até a correta.
15. Recoloque a tampa sempre após verificar ou ajustar a pressão dos pneus. Se a tampa não for colocada, pode haver vazamento de ar do pneu. Se perder a tampa, adquira outra e coloque-a o mais rápido possível.
16. Após a substituição de um pneu, verifique se a roda removida foi corretamente posicionada no alojamento apropriado. Guarde o macaco e as ferramentas no compartimento apropriado.

CUIDADO

Seu veículo possui roscas métricas nos prisioneiros do cubo e nas porcas da roda. Ao substituir os pneus, certifique-se de que as mesmas porcas que foram retiradas sejam reinstaladas ou, se substituídas, que sejam usadas porcas com mesma rosca métrica e mesma configuração de chanfro. A instalação de uma porca com rosca não métrica em um prisioneiro métrico ou vice-versa não fixará a roda ao cubo corretamente e danificará o prisioneiro de modo que ele deverá ser substituído.

Observe que a maioria das porcas de roda não tem roscas métricas. Tenha muita atenção ao verificar o tipo de rosca antes de instalar porcas ou rodas de reposição. Caso tenha alguma dúvida, consulte uma concessionária autorizada Hyundai Motor Brasil (HMB).

ATENÇÃO

Prisioneiros do cubo

Se os prisioneiros estiverem danificados, eles podem perder a capacidade de fixar a roda. Isso pode causar a perda da roda e uma colisão, provocando ferimentos graves.

Para evitar que o macaco, a chave de roda e o pneu sobressalente façam barulho enquanto o veículo estiver em movimento, guarde-os corretamente.

ATENÇÃO

Pressão incorreta no pneu sobressalente

Verifique a pressão dos pneus o mais rápido possível, após a instalação do pneu sobressalente. Ajuste-o à pressão especificada, se necessário. Consulte “Pneus e rodas” na seção 8.

REBOQUE DO VEÍCULO

Serviço de reboque

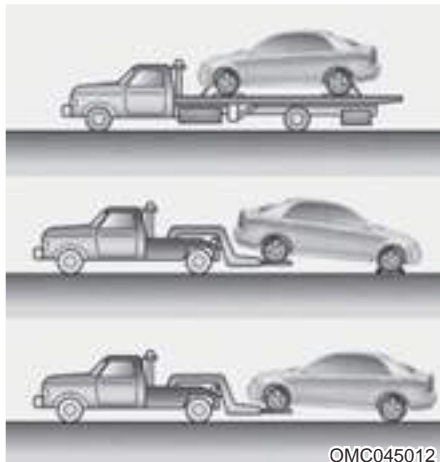

Caso o veículo precise ser rebocado, recomendamos que seja feito por profissionais qualificados ou pelo sua concessionária autorizada Hyundai Motor Brasil (HMB). Procedimentos de içamento e rebocamento corretos são necessários para evitar danos no veículo. Recomenda-se que o veículo seja rebocado com as rodas suspensas sobre uma base com rodízios ou sobre a carroceria de um caminhão.

É aceitável que o reboque seja feito com as rodas traseiras sobre o solo (sem base com rodízios) e as rodas dianteiras suspensas.

Caso uma das rodas ou algum componente da suspensão tenha sofrido algum dano, ou se o veículo for rebocado com as rodas dianteiras sobre o solo, deve-se utilizar uma base com rodízios sob as rodas dianteiras.

Quando o veículo for rebocado por um caminhão comercial de reboque e as bases com rodízios não forem utilizadas, a dianteira do veículo deverá estar sempre suspensa, não a traseira.



⚠ CUIDADO

- **Não reboque o veículo pela traseira com as rodas dianteiras sobre o solo. Isso pode danificar o veículo.**
- **Não use um guincho ao rebocar o veículo. Use uma base com rodízios ou a carroceria de um caminhão.**

Em caso de emergência

Ao rebocar seu veículo em uma situação de emergência sem uma base com rodízios:

1. Coloque a chave de ignição na posição "ACC".
2. Coloque a alavanca seletora da transmissão na posição "N" (Neutro).
3. Libere o freio de estacionamento.

CUIDADO

Não colocar a alavanca seletora na posição "N" (Neutro) pode causar danos internos à transmissão.

Reboque de emergência



Caso seja necessário rebocar o veículo, recomendamos que seja feito por profissionais qualificados ou por sua concessionária autorizada Hyundai Motor Brasil (HMB).

Em caso de emergência, se um serviço de reboque não estiver disponível, seu veículo poderá ser temporariamente rebocado usando um cabo ou corrente fixados ao gancho de rebocamento de emergência, localizado sob a parte traseira do veículo.

Tome muito cuidado ao rebocar o veículo. Um motorista deve permanecer dentro do veículo para operar a direção e os freios.

Reboque desta maneira pode ser realizado apenas sobre vias de superfícies planas e firmes, por curtas distâncias e a baixa velocidade. Da mesma forma, as rodas, eixos, trem de força, direção e freios devem estar em boas condições.

- Não utilize os ganchos de reboques para puxar um veículo para fora da lama, areia ou outras condições das quais o veículo não possa ser retirado sob a própria potência.
- Evite rebocar um veículo mais pesado do que o veículo rebocador.
- Os motoristas de ambos os veículos devem se comunicar com frequência.

CUIDADO

- *Prenda uma cinta de reboque ao gancho de reboque.*
 - *Usar uma outra parte do veículo, que não o gancho, para fazer o rebocamento pode danificar a carroceria.*
 - *Use apenas cabo ou corrente especialmente projetados para rebocamento de veículos. Prenda firmemente o cabo ou corrente ao gancho de reboque fornecido.*
-
- Antes do rebocamento de emergência, verifique se o gancho não está quebrado ou danificado.
 - Prenda o cabo ou corrente de rebocamento ao gancho.
 - Não provoque trancos no gancho. Aplique uma força constante e uniforme.
 - Para evitar danos ao gancho, não puxe lateral ou verticalmente. Puxe sempre alinhado para frente.

ATENÇÃO

Tome muito cuidado ao rebocar o veículo.

- Evite arrancadas bruscas ou manobras erráticas que possam solicitar excessivamente o gancho de reboque de emergência, o cabo ou a corrente. O gancho e o cabo ou corrente de rebocamento podem quebrar e causar ferimentos ou danos.
- Se o veículo com problemas não puder ser movido, não force o rebocamento. Entre em contato com uma concessionária autorizada Hyundai Motor Brasil (HMB) ou um serviço comercial de rebocamento para assistência.
- Reboque o veículo puxando-o para frente, mantendo uma linha o mais reta possível.
- Mantenha-se afastado do veículo durante o rebocamento.

- Use uma cinta de rebocamento de menos de 5 metros de comprimento. Coloque um pedaço de pano branco ou vermelho, de aproximadamente 30 cm de largura, no meio da cinta para facilitar a visibilidade.
- Dirija cuidadosamente de forma a manter a cinta tensionada durante o rebocamento.

Precauções para rebocamento de emergência

- Coloque a chave de ignição na posição “ACC”, desta forma a direção não ficará travada (se equipado).
- Coloque a alavanca seletora da transmissão na posição “N” (Neutro).
- Libere o freio de estacionamento.
- Pressione o pedal do freio com mais força do que o normal, pois o desempenho do freio ficará reduzido.
- Será preciso mais força na direção, pois o sistema hidráulico da direção estará desligado.
- Se estiver dirigindo em um declive acentuado, os freios poderão superaquecer e o desempenho dos freios será reduzido. Pare algumas vezes e deixe os freios esfriarem.

CUIDADO

Transmissão automática

- ***Se o veículo for rebocado com as 4 rodas no solo, isso somente será possível puxando-o pela dianteira. Certifique-se de que a transmissão esteja em “N” (Neutro).***
Um motorista deve permanecer dentro do veículo rebocado para operar a direção e os freios.
- ***Para evitar danos graves a transmissão automática, limite a velocidade do veículo a 15 km/h (10 mph) e dirija menos de 1,5 km (1 milha) durante o rebocamento.***
- ***Antes do rebocamento, verifique se há vazamento de fluido da transmissão automática sob o veículo. Se houver vazamento de fluido da transmissão automática, utilize bases com rodízios sob as rodas ou a carroceria de um caminhão.***

EQUIPAMENTO DE EMERGÊNCIA

Existem alguns equipamentos no interior do veículo para ajudá-lo em uma situação de emergência.

Extintor de incêndio



Se houver um início de incêndio e você souber como usar o extintor de incêndio, siga as recomendações acuidadosamente.

1. Puxe o pino, na parte superior do extintor, que mantém a alavanca travada no caso de ser acidentalmente pressionada.
2. Aponte o bocal na direção da base do fogo.

3. Tome uma distância de aproximadamente 2,5 metros do fogo e pressione a alavanca para descarregar o extintor. Liberar a alavanca, interrompe a descarga do extintor.
4. Movimente o bocal para frente e para trás na base do fogo. Após a extinção do fogo, preste atenção e tome cuidado pois ele pode voltar a acender.

Triângulo refletivo de segurança

Coloque o triângulo refletivo na rua ou estrada para advertir os outros motoristas em casos de emergência, como por exemplo se necessitar estacionar o veículo devido a algum problema.

Em caso de emergência

6:20

Manutenção

Compartimento do motor	7-3	• Bomba, correia e mangueiras da direção assistida	7-17
Serviços de manutenção	7-4	• Freio de estacionamento	7-17
• Responsabilidade do proprietário	7-4	• Pastilhas, pinças e discos dos freios	7-17
• Precauções de manutenção para o proprietário	7-5	• Fixação das suspensões	7-17
Manutenção a cargo do proprietário	7-6	• Caixa de direção, articulações, tirantes e coifas do sistema de direção	7-17
• Plano de manutenção a cargo do proprietário	7-6	• Juntas homocinéticas e coifas	7-17
Plano de manutenção preventiva	7-8	• Gás refrigerante/compressor do ar condicionado (se equipado)	7-17
Plano de manutenção normal	7-9	Óleo do motor	7-18
Manutenção sob condições severas de uso	7-12	• Verificação do nível do óleo do motor	7-18
Itens de manutenção preventiva	7-14	• Substituição do óleo do motor e do filtro de óleo	7-19
• Óleo do motor e filtro	7-14	Líquido de arrefecimento do motor	7-20
• Correias de acionamento	7-14	• Verificação do nível do líquido de arrefecimento	7-20
• Filtro de combustível	7-14	• Substituição do líquido de arrefecimento	7-22
• Tubulações de combustível e suas conexões	7-14	Fluido do freio / embreagem (se equipado)	7-23
• Tubo de respiro e tampa do tanque de combustível	7-15	• Verificação do nível do fluido do freio / embreagem	7-23
• Mangueiras de ventilação do cárter e de vácuo (se equipado)	7-15	Fluido da direção assistida hidráulicamente (se equipado) ...	7-24
• Filtro de ar	7-15	• Verificação do nível do fluido de direção assistida hidráulicamente	7-24
• Velas de ignição	7-15	• Verificação da mangueira de direção assistida	7-24
• Folga de válvulas	7-15	Fluido da transmissão automática (se equipado)	7-25
• Sistema de arrefecimento do motor	7-16	• Verificação do nível do fluido da transmissão automática	7-25
• Líquido de arrefecimento do motor	7-16	• Substituição do fluido da transmissão automática	7-26
• Óleo da transmissão manual (se equipado)	7-16	Líquido do lavador do para-brisa	7-27
• Fluido da transmissão automática (se equipado)	7-16	• Verificação do nível do líquido do lavador do para-brisa	7-27
• Mangueiras e linhas dos freios	7-17		
• Fluido do freio	7-17		

Freio de estacionamento	7-27	Fusíveis	7-50
• Verificação do freio de estacionamento	7-27	• Substituição dos fusíveis do painel de instrumentos	7-51
Filtro de ar	7-28	• Substituição dos fusíveis do compartimento do motor	7-53
• Substituição do filtro de ar	7-28	• Descrição dos fusíveis e relés do painel	7-55
Filtro de ar do controle de climatização	7-30	Lâmpadas	7-64
• Verificação do filtro	7-30	• Substituição da lâmpada do farol, da luz de posicionamento dianteira, da luz indicadora de direção dianteira e do farol dianteiro de neblina	7-65
• Substituição do filtro	7-30	• Substituição da lâmpada da luz indicadora de direção lateral (se equipado)	7-68
Palhetas do limpador	7-32	• Substituição da lâmpada das luzes combinadas traseiras	7-68
• Inspeção das palhetas	7-32	• Substituição da lâmpada da luz de freio superior	7-70
• Substituição das palhetas	7-32	• Substituição da lâmpada da luz da placa de licença	7-71
Bateria	7-36	• Substituição da lâmpada das luzes internas	7-71
• Para melhor manutenção da bateria	7-36	Cuidados com a aparência	7-72
• Etiqueta da capacidade da bateria	7-37	• Cuidados com o exterior	7-72
• Recarga da bateria	7-38	• Mantenha seu veículo limpo	7-76
• Reinicialização dos itens	7-39	• Mantenha sua garagem seca	7-76
Pneus e rodas	7-40	• Mantenha a pintura e os revestimentos internos em boas condições	7-77
• Cuidados com os pneus	7-40	• Não se descuide das partes internas	7-77
• Pressão recomendada dos pneus frios	7-40	• Cuidados com o interior	7-77
• Verificação da pressão de calibragem do pneu	7-42	Sistema de controle de emissões (se equipado)	7-79
• Rodízio dos pneus	7-43	• 1. Sistema de controle de emissões do cárter	7-79
• Balanceamento de rodas e pneus	7-44	• 2. Sistema de controle de emissões evaporativas	7-79
• Substituição dos pneus	7-44	• 3. Sistema de controle de emissões do escapamento	7-80
• Substituição das rodas	7-45		
• Capacidade de tração dos pneus	7-45		
• Manutenção dos pneus	7-45		
• Informações na lateral do pneu	7-46		

COMPARTIMENTO DO MOTOR

■ Veículos com motor flex KAPPA 1.0



OHBBMC2002

- (1) Reservatório do líquido de arrefecimento (sob a travessa dianteira superior)
 - (2) Reservatório do líquido lavador do para-brisa
 - (3) Tampa do radiador
 - (4) Tampa de abastecimento de óleo do motor
 - (5) Vareta de nível de óleo
 - (6) Reservatório de fluido do freio / embreagem
 - (7) Filtro de ar
 - (8) Caixa de fusíveis
 - (9) Terminal positivo da bateria
 - (10) Terminal negativo da bateria
 - (11) Vareta do fluido da transmissão automática *
 - (12) Reservatório de gasolina para partida a frio
 - (13) Reservatório do fluido da direção hidráulica *
- * : se equipado

■ Veículos com motor flex GAMMA 1.6



OHBBMC2001

* : se equipado

SERVIÇOS DE MANUTENÇÃO

Tenha o máximo cuidado para evitar danos ao seu veículo ou ferimentos pessoais quando realizar qualquer procedimento de manutenção ou inspeção.

Manutenção inadequada, incompleta ou insuficiente pode resultar em problemas operacionais com o veículo, o que pode causar danos, acidentes ou ferimentos pessoais.

Responsabilidade do proprietário

* NOTA

O serviço de manutenção e a guarda dos registros são de responsabilidade do proprietário.

Recomendamos que a manutenção de seu veículo seja feita por uma concessionária autorizada Hyundai Motor Brasil (HMB).

Você deve guardar os documentos que comprovam que a manutenção apropriada foi executada em seu veículo de acordo com o plano de manutenção preventiva mostrado nas páginas seguintes. Você necessita dessas informações para estar de acordo com as exigências de serviços e manutenção da garantia de seu veículo.

Informações detalhadas sobre a garantia podem ser encontradas no seu Manual de Garantia.

Não estão cobertos os serviços e ajustes necessários resultantes de uma manutenção inadequada ou da falta de manutenção necessária.

Precauções de manutenção para o proprietário

Serviços inadequados ou incompletos podem resultar em problemas. Esta seção fornece instruções apenas para os itens de manutenção que são fáceis de executar.

* NOTA

A manutenção inadequada durante o período de garantia pode afetar a cobertura da garantia. Para maiores detalhes, leia o Manual de Garantia fornecido com o veículo. Se estiver inseguro sobre qualquer procedimento de reparo ou manutenção, recomendamos que o veículo seja verificado por uma concessionária autorizada Hyundai Motor Brasil (HMB).

ATENÇÃO

Manutenção

- Efetuar serviços de manutenção em um veículo pode ser perigoso. Você pode se ferir gravemente ao efetuar alguns procedimentos de manutenção. Caso não tenha conhecimento ou experiência suficientes, ou não disponha de ferramentas e equipamentos apropriados para realizar o serviço, recomendamos que o veículo seja verificado por uma concessionária autorizada Hyundai Motor Brasil (HMB).
- Para evitar risco de acidentes, ao efetuar serviços no compartimento do motor, mantenha o motor desligado. Ao executar serviços no compartimento do motor não utilize jóias ou roupas soltas. Tais objetos podem enroscar em peças móveis, resultando em ferimentos.
- Desta forma, caso seja necessário efetuar algum trabalho com o motor funcionando, certifique-se de não usar jóias (especialmente, anéis, pulseiras, relógios ou correntes), bem como gravatas, cachecóis ou similares, antes de aproximar-se do motor ou de ventiladores.
- Depois de efetuar os serviços de manutenção, certifique-se de fechar a tampa da bateria e da caixa de fusíveis. Pode ocorrer funcionamento incorreto, se os componentes elétricos forem expostos à humidade.

MANUTENÇÃO A CARGO DO PROPRIETÁRIO

As verificações e inspeções do veículo que devem ser executadas na frequência indicada, com a finalidade de assegurar um funcionamento seguro e confiável do seu veículo, estão listadas a seguir.

Se tiver alguma dúvida, recomendamos consultar uma concessionária autorizada Hyundai Motor Brasil (HMB).

Estas verificações de manutenção a cargo do proprietário geralmente não são cobertas pela garantia e você, provavelmente, terá que pagar pelo serviço, peças e lubrificantes utilizados.

Plano de manutenção a cargo do proprietário

Quando o veículo estiver parado:

- Verifique o nível do óleo do motor.
- Verifique o nível do líquido de arrefecimento do motor no reservatório.
- Verifique o nível do líquido do lavador do para-brisa.
- Verifique se os pneus estão calibrados corretamente.

ATENÇÃO

Tenha cuidado ao verificar o nível do líquido de arrefecimento do motor quando o motor estiver quente. Líquido de arrefecimento e vapor quentes podem jorrar, sob pressão, causando queimaduras ou ferimentos graves.

Quando estiver dirigindo seu veículo:

- Observe qualquer mudança no som do escapamento ou cheiro de gases de escapamento no interior do veículo.
- Verifique a existência de vibrações no volante de direção. Observe qualquer aumento no esforço ou folga no volante, ou se ocorrem mudanças na posição do volante quando em linha reta.
- Observe se seu veículo faz curvas com suavidade, ou “puxa” para um dos lados quando está em uma estrada regular e nivelada.
- Quando estiver parando, ouça e verifique se há sons incomuns, se “puxa” para um dos lados, se o curso do pedal do freio aumenta ou se o pedal do freio está duro de pressionar.
- Se ocorrer alguma derrapagem ou mudanças no funcionamento da transmissão, verifique o nível do fluido da transmissão.
- Verifique o funcionamento da transmissão manual, incluindo a operação da embreagem.
- Verifique o funcionamento da transmissão automática e do mecanismo de estacionamento (posição “P”).
- Verifique o freio de estacionamento.
- Verifique a existência de vazamentos de fluido sob seu veículo (é normal haver gotejamento do sistema de ar condicionado durante ou após o uso).

Pelo menos uma vez por mês:

- Verifique o nível do líquido de arrefecimento do motor no reservatório.
- Verifique o funcionamento de todas as luzes externas, incluindo as luzes de freio, indicadores de direção e luzes de advertência.
- Verifique a pressão dos pneus, incluindo o pneu sobressalente.

Pelo menos duas vezes por ano:

- Verifique a existência de vazamentos ou danos nas mangueiras do radiador, aquecedor e ar condicionado.
- Verifique o funcionamento do lavador e do limpador do para-brisa. Limpe as palhetas com um pano limpo umedecido no líquido do lavador.
- Verifique o alinhamento dos faróis.
- Verifique o silencioso, a tubulação de escapamento, suportes e braçadeiras.
- Verifique o desgaste e o funcionamento dos cintos de segurança.
- Verifique o desgaste dos pneus e as porcas de rodas soltas.

Pelo menos uma vez por ano:

- Limpe os drenos da carroceria e das portas do veículo.
- Lubrifique as dobradiças das portas e do capô do motor.
- Lubrifique as travas e trincos das portas e capô do motor.
- Lubrifique as tiras isolantes de borracha das portas.
- Verifique o sistema de ar condicionado.
- Inspeção e lubrifique as articulações e controles da transmissão automática.
- Limpe a bateria e os terminais.
- Verifique o nível do fluido do freio (e da embreagem).

PLANO DE MANUTENÇÃO PREVENTIVA

Se o veículo não estiver sob nenhuma das condições a seguir, siga o plano de manutenção normal. Se alguma destas condições ocorrer, siga a manutenção sob condições severas de uso.

- Percursos repetitivos e de curta distância.
- Condução em áreas com muita poeira ou areia.
- Uso prolongado dos freios.
- Condução em áreas onde há sal ou outros materiais corrosivos.
- Condução em estradas acidentadas ou lamacentas.
- Condução em áreas montanhosas.
- Períodos prolongados de funcionamento em ponto morto ou em baixa velocidade.
- Condução por períodos prolongados em baixa temperatura e/ou climas extremamente úmidos.
- Mais de 50% de uso em tráfego intenso em cidades com temperaturas acima dos 32°C.

Caso o seu veículo esteja funcionando sob uma das condições anteriores, você deve inspecionar, substituir ou completar os reservatórios com mais frequência do que o prescrito no plano de manutenção normal. Após os períodos ou distâncias mostradas na tabela continue seguindo as manutenções programadas.

PLANO DE MANUTENÇÃO NORMAL

	Itens de Manutenção	Km×1,000 (Meses)	10 (12)	20 (24)	30 (36)	40 (48)	50 (60)	60 (72)	70 (84)	80 (96)	90 (108)	100 (120)
1	Correias de acionamento ¹¹		Substitua a cada 30,000 km ou 24 meses									
2	Óleo e filtro de óleo do motor ¹²		S	S	S	S	S	S	S	S	S	S
3	Filtro de ar do motor		I	I	I	S	I	I	I	S	I	I
4	Velas de ignição ¹³					S				S		
5	Filtro de combustível ¹⁴		S	S	S	S	S	S	S	S	S	S
6	Bomba de combustível ¹⁴				I			I			I	
7	Folga das válvulas ¹⁵		Inspeccione a cada 90,000 km ou 6 anos									
8	Tampa do bocal de abastecimento e mangueiras de vapor							I				
9	Filtro de ar do reservatório de combustível (se equipado)				I			S			I	
10	Mangueiras de vácuo (do sistema EGR e válvula de aceleração)		I	I	I	I	I	I	I	I	I	I
11	Linhas de combustível, mangueiras e conexões							I				
12	Sistema de arrefecimento		I	I	I	I	I	I	I	I	I	I
13	Líquido de arrefecimento ¹⁶		Substitua da primeira vez com 100,000 km ou 60 meses, depois substitua a cada 40,000 km ou 24 meses ¹⁹									
14	Estado da bateria		I	I	I	I	I	I	I	I	I	I
15	Sistema elétrico em geral				I			I			I	
16	Linhas de freio, mangueiras e conexões		I	I	I	I	I	I	I	I	I	I
17	Pedal de freio, pedal da embreagem (se equipado)				I			I			I	
18	Freio de estacionamento				I			I			I	

Manutenção

	Itens de Manutenção	Km×1,000 (Meses)	10 (12)	20 (24)	30 (36)	40 (48)	50 (60)	60 (72)	70 (84)	80 (96)	90 (108)	100 (120)
19	Fluido do freio/embreagem (se equipado)											
20	Discos e pastilhas de freio											
21	Fluido da direção hidráulica e mangueiras (se equipado)											
22	Caixa de direção, articulações e coifas											
23	Eixos propulsores e coifas											
24	Pneus (pressão e desgaste)											
25	Juntas esféricas da suspensão dianteira											
26	Parafusos e porcas do chassi e carroceria											
27	Refrigerante do ar condicionado (se equipado)											
28	Compressor do ar condicionado (se equipado)											
29	Filtro do controle de climatização (se equipado)			S		S		S		S		S
30	Óleo da transmissão manual (se equipado) ¹⁷		Inspeção a cada 60,000 km ou 48 meses									
31	Fluido da transmissão automática (se equipado)		Inspeção a cada 60,000 km ou 48 meses									
32	Sistema de escape											

I : Inspeção e se necessário, ajuste, corrija, limpe ou substitua.

S : Substitua.

*1 : Inspeção a correia de acionamento, polia tensora, polia guia e alternador, se necessário corrija ou substitua.

*2 : Verifique o nível do óleo do motor e vazamentos a cada 500 km ou antes de iniciar uma viagem longa.

*3 : Para sua conveniência, pode ser substituído antes do intervalo normal ao realizar manutenção de outros itens.

*4 : O intervalo de manutenção depende da qualidade do combustível. Se você notar algum problema, como por exemplo, restrição do combustível, perda de potência, dificuldade de partida ou ruído nos componentes do sistema de alimentação de combustível, dirija-se a uma concessionária autorizada Hyundai Motor Brasil (HMB) para verificação ou substituição do filtro ou bomba de combustível.

*5 : Inspeção se houver ruído excessivo ou vibração do motor e ajuste se necessário. Esta operação deve ser realizada por uma concessionária autorizada Hyundai Motor Brasil (HMB).

*6 : Para sua conveniência, pode ser substituído antes do intervalo normal ao realizar manutenção de outros itens.

*7 : O óleo da transmissão manual e o óleo do diferencial devem ser substituídos sempre que o veículo passar por áreas inundadas.

MANUTENÇÃO SOB CONDIÇÕES SEVERAS DE USO

Os seguintes pontos deverão ser verificados com maior frequência, caso o veículo seja normalmente utilizado sob condições severas de condução. Utilize o quadro abaixo para realizar intervalos de manutenção apropriados.

Itens de manutenção	Operação de manutenção	Intervalo de manutenção	Condição de condução
Óleo e filtro de óleo do motor	R	A cada 5,000 km ou 6 meses	A, B, C, D, E, F, G, H, I, J
Filtro de ar do motor	R	Substituir mais frequentemente, dependendo da condição	C, E
Velas de ignição	R	Substituir mais frequentemente, dependendo da condição	A, B, H, I, J
Caixa de direção, articulações e coifas	I	Inspeccionar mais frequentemente, dependendo da condição	C, D, E, F, G
Juntas esféricas da suspensão dianteira	I	Inspeccionar mais frequentemente, dependendo da condição	C, D, E, F, G
Discos e pastilhas de freio	I	Inspeccionar mais frequentemente, dependendo da condição	C, D, E, G, H
Freio de estacionamento	I	Inspeccionar mais frequentemente, dependendo da condição	C, D, G, H
Eixos propulsores e coifas	I	Inspeccionar mais frequentemente, dependendo da condição	C, D, E, F, G, H, I
Filtro do controle de climatização (se equipado)	R	Inspeccionar mais frequentemente, dependendo da condição	C, E
Fluido da transmissão manual (se equipado)	R	A cada 120,000 km	C, D, E, G, H, I
Fluido da transmissão automática (se equipado)	R	A cada 100,000 km	A, C, D, E, F, G, H, I

Condições severas de uso

- A Percursos repetitivos e de curta distância e/ou pouca utilização do veículo
- B Marcha-lenta prolongada
- C Condução em locais acidentados, com muita poeira, lama, terra ou cascalho.
- D Condução em áreas que apresentam sal ou outros materiais corrosivos ou sob temperaturas muito baixas
- E Condução em locais com muita areia
- F Condução em tráfego intenso em locais com temperaturas superior a 32°C
- G Condução em áreas montanhosas, com muitas subidas e descidas
- H Operações de rebocamento
- I Veículos comerciais e taxi
- J Condução sob tráfego pesado, anda-e-para.

ITENS DE MANUTENÇÃO PREVENTIVA

Óleo do motor e filtro

O óleo do motor e o filtro devem ser trocados dentro dos intervalos especificados no plano de manutenção preventiva. Se o veículo for utilizado sob condições severas, podem ser necessárias trocas mais frequentes

Correias de acionamento

Inspecione todas as correias de acionamento para a evidência de cortes, trincas, desgaste excessivo ou oleosidade, substituindo-as quando necessário. As correias de acionamento devem ser inspecionadas periodicamente para verificação da tensão e ajustadas quando necessário.

Filtro de combustível

Um filtro de combustível obstruído pode limitar a velocidade do veículo, prejudicar o sistema de emissões e dificultar a partida. Se uma quantidade excessiva de partículas estranhas estiver acumulada no tanque de combustível, pode ser necessário que o filtro seja substituído com maior frequência.

Após a instalação de um filtro novo, acione o motor por alguns minutos e verifique a existência de vazamentos nas conexões. Recomendamos que o filtro de combustível seja substituído por uma concessionária autorizada Hyundai Motor Brasil (HMB).

Tubulações de combustível e suas conexões

Inspecione todas as tubulações de combustível e suas conexões para verificar se não apresentam vazamentos ou danos. Recomendamos que as tubulações de combustível e suas conexões sejam substituídas por uma concessionária autorizada Hyundai Motor Brasil (HMB)

Tubo de respiro e tampa do tanque de combustível

Tanto o tubo de respiro quanto a tampa do tanque de combustível devem ser inspecionados dentro dos intervalos especificados no plano de manutenção preventiva. Em caso de substituição, certifique-se de que as peças sejam instaladas corretamente.

Mangueiras de ventilação do cárter e de vácuo (se equipado)

Inspeccione as superfícies das mangueiras para evidências de aquecimento e/ou danos mecânicos. Haverá deterioração se a borracha estiver endurecida, ressecada, quebradiça, cortada ou excessivamente deformada. Examine cuidadosamente as superfícies mais próximas à fontes de calor, tais como, o coletor e a tubulação de escape.

Inspeccione o posicionamento das mangueiras para certificar-se que não estejam em contato com nenhuma fonte de calor, cantos vivos ou peças móveis, que podem causar danos ou desgaste mecânico. Inspeccione todas as conexões de mangueiras, tais como, presilhas e acoplamentos, para certificar-se que estejam firmes e que não existam vazamentos. As peças que apresentarem alguma evidência de deterioração ou de danos deverão ser substituídas imediatamente.

Filtro de ar

Recomendamos que o filtro de ar seja substituído por uma concessionária autorizada Hyundai Motor Brasil (HMB).

Velas de ignição

Certifique-se de instalar novas velas de ignição com grau térmico correto.

Folga de válvulas

Verifique o excesso de ruído das válvulas e/ou vibração do motor e faça os ajustes, se necessário. Recomendamos que o sistema seja verificado por uma concessionária autorizada Hyundai Motor Brasil (HMB).

Sistema de arrefecimento do motor

Verifique o estado de conservação do radiador, reservatório de expansão, tubos, manguueiras e conexões quanto à existência de vazamentos ou danos. Substitua todos os componentes que apresentem problemas.

Líquido de arrefecimento do motor

O líquido de arrefecimento do motor deve ser substituído de acordo com o plano de manutenção preventiva.

Óleo da transmissão manual (se equipado)

Inspecione (ou substitua) o óleo da transmissão manual de acordo com o plano de manutenção preventiva.

Fluido da transmissão automática (se equipado)

O fluido da transmissão automática não deve ser verificado sob condições normais de uso. Recomendamos que o fluido da transmissão automática seja substituído por uma concessionária autorizada Hyundai Motor Brasil (HMB), de acordo com o plano de manutenção preventiva.

* NOTA

O fluido da transmissão automática é basicamente vermelho. Conforme o veículo é dirigido, o fluido da transmissão automática começa a parecer mais escuro.

Esta é uma condição normal e você não deve julgar a necessidade de substituir o fluido com base na alteração de sua cor.

CUIDADO

O uso de fluido não especificado pode resultar em funcionamento incorreto e falhas na transmissão.

Utilize somente fluido para transmissão automática especificado. (Consulte “Lubrificantes e capacidades recomendadas”, na seção 8).

Mangueiras e linhas dos freios

Inspecione visualmente quanto a instalação correta, rachaduras, trincas, deterioração e vazamentos. Substitua imediatamente quaisquer peças danificadas ou deterioradas.

Fluido do freio

Inspecione o nível do fluido do freio no reservatório. Ele deve estar entre as marcas "MIN" e "MAX" existentes na lateral do reservatório. Utilize somente fluido para freios hidráulicos com especificação DOT 3.

Bomba, correia e mangueiras da direção assistida

Verifique a existência de vazamentos e danos na bomba e as mangueiras da direção assistida.

Substitua imediatamente quaisquer peças danificadas ou com vazamento. Inspecione a existência de cortes, rachaduras, desgaste excessivo, oleosidade e tensão apropriada na correia da direção assistida (ou a correia de acionamento). Substitua-a ou ajuste-a se necessário.

Freio de estacionamento

Inspecione o sistema do freio de estacionamento, incluindo a alavanca do freio de estacionamento e os cabos.

Pastilhas, pinças e discos dos freios

Inspecione a existência de desgaste excessivo das pastilhas, das deformações e desgaste dos discos e vazamentos de fluido das pinças.

Fixação das suspensões

Verifique a existência de folgas ou danos nas articulações dos braços e barras da suspensão. Reaperte todos os parafusos e porcas com o torque especificado.

Caixa de direção, articulações, tirantes e coifas do sistema de direção

Com o veículo parado e o motor desligado, verifique se existe folga excessiva no volante de direção.

Verifique a existência de deformações ou danos nas articulações e tirantes. Inspecione a existência de deterioração, rachaduras ou danos nas coifas e juntas esféricas. Substitua as peças danificadas.

Juntas homocinéticas e coifas

Verifique a existência de rachaduras ou danos de qualquer espécie nas juntas homocinéticas, coifas de proteção e braçadeiras de aperto. Substitua qualquer peça danificada e lubrifique com graxa, se necessário.

Gás refrigerante/compressor do ar condicionado (se equipado)

Verifique a existência de danos ou vazamentos nas linhas e conexões do sistema de ar condicionado.

ÓLEO DO MOTOR

Verificação do nível do óleo do motor

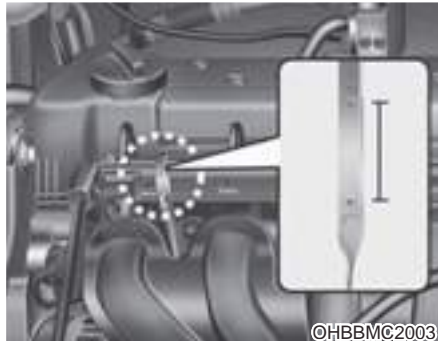

1. Certifique-se de que o veículo esteja estacionado em uma superfície nivelada.
2. Dê a partida no motor e deixe que ele atinja a temperatura normal de operação.
3. Desligue o motor e espere aproximadamente 5 minutos para que o óleo retorne ao cárter.
4. Retire a vareta de medição, limpe-a com um pano e recoloque-a novamente.

⚠️ ATENÇÃO

Mangueiras do radiador

Tenha cuidado para não encostar nas mangueiras do radiador ao verificar ou adicionar o óleo do motor. Elas podem estar suficientemente quentes para causar queimaduras.

5. Retire novamente a vareta de medição e verifique o nível, que deve estar entre as marcas "F" ("FULL" - nível máximo) e "L" ("LOW" - nível mínimo).

⚠️ CUIDADO

- **Não adicione óleo além do necessário. Isto pode danificar o motor.**
- **Não derrame óleo do motor ao adicionar ou substituir o óleo do motor. Se derramar óleo do motor no compartimento do motor, limpe-o imediatamente.**



Se o nível do óleo estiver abaixo ou muito próximo da marca "L" ("LOW" - nível mínimo), adicione óleo até que atinja a marca "F" ("FULL" - nível máximo). **Não adicione óleo em excesso.**

Use um funil para evitar o derramamento de óleo nos componentes do motor.

Use somente o óleo especificado. (Consulte "Lubrificantes e capacidades recomendadas" na seção 8.)

Substituição do óleo do motor e do filtro de óleo



Recomendamos que o óleo do motor e o filtro de óleo sejam substituídos por uma concessionária autorizada Hyundai Motor Brasil (HMB).

⚠ ATENÇÃO

O óleo usado pode provocar irritação ou câncer de pele, caso seja mantido em contato com a pele por períodos prolongados. O óleo usado contém compostos químicos que causaram câncer em animais de laboratório. Após manusear o óleo usado, lave completamente as mãos com sabão e água quente o mais rápido possível.

LÍQUIDO DE ARREFECIMENTO DO MOTOR

O sistema de arrefecimento de alta pressão possui um reservatório com anticongelante. Esse reservatório é enchido na fábrica.

Verifique a proteção anticongelante e o nível do anticongelante pelo menos uma vez por ano, no início do inverno e antes de viajar para local de clima mais frio.

Verificação do nível do líquido de arrefecimento

ATENÇÃO

Remoção da tampa do radiador



- Não remova a tampa do radiador enquanto o motor estiver em funcionamento ou estiver quente. O líquido ou vapor sob pressão podem atingi-lo e causar queimaduras graves e danos ao motor e ao sistema de arrefecimento.
- Desligue o motor e espere até que ele esfrie. Tenha extremo cuidado ao remover a tampa do radiador. Enrole um pano grosso ao redor da tampa e gire-a lentamente no sentido anti-horário até a primeira parada. Afaste-se enquanto a pressão é liberada do sistema de arrefecimento.

- Quando tiver certeza de que toda a pressão foi liberada, pressione a tampa para baixo usando o pano grosso e continue a girá-la no sentido anti-horário para removê-la.
- Mesmo que o motor não esteja funcionando, não remova a tampa do radiador ou o bujão de dreno enquanto o motor e o radiador estiverem quentes. O líquido de arrefecimento ou vapor ainda quentes podem jorrar sob pressão, causando ferimentos graves.

⚠️ ATENÇÃO



O motor elétrico (ventilador do radiador) é controlado pela temperatura e pressão do líquido de arrefecimento do motor e pela velocidade do veículo, portanto, algumas vezes, funcionar mesmo com o motor desligado. Tenha extremo cuidado quando trabalhar próximo às pás do ventilador do radiador para que não seja ferido pelo movimento de rotação. Quando a temperatura diminui, o ventilador desliga-se automaticamente. Isto é uma condição normal.



Verifique a condição e as conexões de todas as mangueiras do sistema de arrefecimento e de aquecimento. Troque as mangueiras deformadas ou deterioradas.

O nível do líquido de arrefecimento deve estar entre as marcas "F" ("FULL" - nível máximo) e "L" ("LOW" - nível mínimo) do reservatório quando o motor estiver frio.

Se o nível de fluido estiver baixo, adicione a quantidade suficiente de água destilada ou desmineralizada para fornecer proteção contra congelamento e corrosão. Adicione até o nível "F" ("FULL" - nível máximo), mas não encha demais. Se forem necessárias adições frequentes, recomendamos que o sistema seja inspecionado por uma concessionária autorizada Hyundai Motor Brasil (HMB).

Líquido de arrefecimento recomendado

- Use somente água destilada ou desmineralizada para completar o nível do líquido e nunca misture água mineral ou de torneira no líquido de arrefecimento abastecido na fábrica. Uma mistura inadequada pode resultar em falhas de funcionamento graves ou danos ao motor.
- O motor do seu veículo possui partes em alumínio e deve ser protegido por um líquido de arrefecimento à base de etileno-glicol para evitar a corrosão e o congelamento.
- NÃO USE álcool ou anticongelante com metanol, nem os misture com o líquido de arrefecimento especificado.
- Não use um composto que contenha mais de 60% ou menos de 35% de anticongelante, o que poderia reduzir a eficiência da solução.



Substituição do líquido de arrefecimento

Recomendamos que o líquido de arrefecimento seja substituído por uma concessionária autorizada Hyundai Motor Brasil (HMB).

CUIDADO

Coloque um pano grosso ao redor da tampa do radiador antes de completar o líquido de arrefecimento para evitar que ele caia nos componentes do motor, tais como, o alternador.

ATENÇÃO

Tampa do radiador



Não remova a tampa do radiador enquanto o motor e o radiador estiverem quentes. Líquido de arrefecimento e vapor quentes podem jorrar sob pressão, causando ferimentos graves.

ATENÇÃO

Líquido de arrefecimento

- Não utilize anticongelante de líquido de arrefecimento no reservatório do líquido do lavador do para-brisa.
- O líquido de arrefecimento do radiador pode atrapalhar seriamente a visibilidade quando borrifado no para-brisa e causar a perda do controle do veículo ou danos à pintura e ao acabamento da carroceria.

FLUIDO DO FREIO / EMBREAGEM (SE EQUIPADO)

Verificação do nível do fluido do freio / embreagem



Verifique periodicamente o nível do fluido do freio no reservatório. O nível do fluido deve estar entre as marcas "MAX" e "MIN" existentes na lateral do reservatório.

Antes de remover a tampa do reservatório e adicionar o fluido do freio, limpe cuidadosamente a área ao redor da tampa do reservatório para evitar a contaminação do fluido do freio.

Se o nível estiver baixo, adicione fluido até o nível "MAX". O nível irá cair com a quilometragem acumulada. Esta é uma condição normal associada com o desgaste das pastilhas de freio. Se o nível do fluido estiver excessivamente baixo, recomendamos que o sistema seja verificado por uma concessionária autorizada Hyundai Motor Brasil (HMB).

Utilize somente fluido de freio especificado. (Consulte "Lubrificantes recomendados e capacidades", na seção 8.)

Nunca misture diferentes tipos de fluido.

⚠️ ATENÇÃO

Perda do fluido de freio

Se o nível do fluido estiver excessivamente baixo, recomendamos que o sistema seja verificado por uma concessionária autorizada Hyundai Motor Brasil (HMB).

⚠️ ATENÇÃO

Fluido de freio

Tenha cuidado ao manusear o fluido do freio durante substituições e adições. Não o deixe entrar em contato com seus olhos. Se isso acontecer, lave os olhos imediatamente com muita água limpa e vá a um oftalmologista o mais rápido possível.

⚠️ CUIDADO

Não permita que o fluido do freio entre em contato com a pintura do veículo. Isso pode danificar a pintura. O fluido do freio, que foi exposto ao ar livre por um período prolongado de tempo, não deve ser usado, pois sua qualidade não pode ser garantida. Ele deve ser descartado corretamente. Não utilize um tipo errado de fluido. Algumas gotas de óleo mineral, como o óleo de motor, no sistema de freio podem danificar as peças do sistema de freio.

FLUIDO DA DIREÇÃO ASSISTIDA HIDRAULICAMENTE (SE EQUIPADO)

Verificação do nível do fluido de direção assistida hidraulicamente



Com o veículo sobre uma superfície nivelada, verifique periodicamente o nível de fluido no reservatório da direção assistida. O nível do fluido deve estar entre as marcas “MAX” e “MIN” existentes na lateral do reservatório em temperatura normal.

Antes de adicionar o fluido de direção assistida, limpe completamente a área em torno da tampa do reservatório para impedir a contaminação do fluido.

Se o nível estiver baixo, adicione fluido até o nível “MAX”.

* NOTA

Verifique se o nível do fluido está no intervalo “QUENTE” no reservatório. Se o fluido estiver frio, verifique se está no intervalo “FRIO”.

No caso do sistema de direção assistida requerer frequentes adições de fluido, o veículo deve ser inspecionado por uma concessionária autorizada Hyundai Motor Brasil (HMB).

⚠ CUIDADO

- *Para evitar os danos à bomba de direção assistida, não conduza o veículo por períodos prolongados com o nível do fluido baixo.*
- *Nunca ligue o motor quando o reservatório estiver vazio.*
- *Ao adicionar fluido, tenha cuidado para que não entre sujeira no reservatório.*
- *Pouco fluido pode resultar no esforço e/ou no ruído de direção aumentados no sistema de direção assistida.*
- *O uso de fluido não especificado pode reduzir a eficácia e causar danos ao sistema de direção assistida.*

Utilize somente fluido especificado para a direção assistida. (Consulte “Lubrificantes recomendados ou capacidades”, na seção 8.)

Verificação da mangueira de direção assistida

Verifique as conexões para ver se existem vazamentos, danos e torções na mangueira de direção assistida, antes de dirigir.

FLUIDO DA TRANSMISSÃO AUTOMÁTICA (SE EQUIPADO)

Verificação do nível do fluido da transmissão automática



O nível do fluido da transmissão automática deve ser verificado periodicamente.

Estacione o veículo em uma superfície nivelada, com o freio de estacionamento acionado, e verifique o nível do fluido de acordo com o procedimento a seguir.

1. Mova a alavanca seletora para a posição "N" (Neutro) e certifique-se que o motor esteja funcionando em marcha lenta.
2. Após o aquecimento da transmissão (a temperatura do fluido deve estar entre 70° e 80°C), por exemplo conduzindo o veículo normalmente por 10 minutos, mova a alavanca seletora por todas as posições e coloque-a na posição "N" (Neutro) ou "P" (Estacionamento).



OHD076045N

3. Certifique-se que o nível do fluido esteja dentro das marcas "HOT" (quente) na vareta de nível. Se o nível estiver abaixo, adicione o fluido especificado pelo bocal de enchimento. Se o nível do fluido estiver acima, drene um pouco de fluido pelo bujão de dreno.
4. Se o nível do fluido for verificado com a transmissão fria (temperatura do fluido entre 20° e 30°C) adicione fluido até a marca "COLD" (frio) e verifique o nível novamente de acordo com a etapa 2 do procedimento.

ATENÇÃO

Fluido da transmissão

O nível do fluido da transmissão deve ser verificado quando o motor estiver na temperatura normal de funcionamento. Isso significa que o motor, o radiador, a mangueira do radiador e sistema de escape, etc., estão muito quentes. Tenha muito cuidado para não se queimar durante esse procedimento.

CUIDADO

- *Nível baixo de fluido provoca o deslizamento das embreagens da transmissão durante as trocas de marchas. O excesso de fluido pode causar espumação, perda de fluido e funcionamento incorreto da transmissão.*
- *A utilização de um fluido não especificado pode resultar em funcionamento incorreto e falha da transmissão.*

ATENÇÃO

Freio de estacionamento

Para evitar movimento inesperado do veículo, acione o freio de estacionamento e pressione o pedal do freio antes de movimentar a alavanca seletora de marchas.

* NOTA

O limite “C” (Frio) serve apenas como referência e NÃO deve ser utilizado para determinar o nível de fluido da transmissão.

* NOTA

O fluido novo para transmissão automática deve ser avermelhado. O corante vermelho é adicionado para que a montadora possa identificá-lo como fluido de transmissão automática e distingui-lo de óleo do motor ou de fluido anticongelante. O corante vermelho, que não é indicador da qualidade do fluido, não é permanente. À medida que o veículo é conduzido, o fluido da transmissão automática começa a parecer mais escuro. A cor pode eventualmente parecer marrom claro. Portanto, recomendamos que o sistema seja substituído por uma concessionária autorizada Hyundai Motor Brasil (HMB) de acordo com o plano de manutenção preventiva, no início desta seção.

Utilize apenas o fluido para transmissão automática especificado. (Consulte “Lubrificantes recomendados e capacidades”, na seção 8).

Substituição do fluido da transmissão automática

Recomendamos que o fluido da transmissão automática seja substituído por uma concessionária autorizada Hyundai Motor Brasil (HMB) de acordo com o plano de manutenção preventiva.

LÍQUIDO DO LAVADOR DO PARA-BRISA

Verificação do nível do líquido do lavador do para-brisa



O reservatório é translúcido de modo que você possa verificar o nível com uma inspeção visual rápida.

Verifique o nível do líquido do lavador do para-brisa no reservatório e complete se necessário.

Pode-se utilizar água limpa se o líquido lavador não estiver disponível. Entretanto, utilize um detergente com características anticongelantes para evitar o congelamento em climas frios.

⚠️ ATENÇÃO

Líquido de arrefecimento

- Não utilize líquido de arrefecimento ou anticongelante do radiador no reservatório do lavador do para-brisa.
- O líquido de arrefecimento pode obscurecer a visibilidade quando pulverizado no para-brisa e pode causar a perda do controle do veículo ou os danos à pintura e ao acabamento da carroceria.
- O líquido do lavador do para-brisa contém álcool que pode ser inflamável sob certas circunstâncias. Evite faíscas ou chamas próximas ao reservatório ou líquido do lavador do para-brisa. Podem ocorrer danos ao veículo e os ocupantes podem se ferir.
- O líquido do lavador do para-brisa é tóxico, se ingerido por pessoas ou animais. O líquido do lavador do para-brisa não deve ser ingerido. Isto pode causar ferimentos graves ou até mesmo a morte.

FREIO DE ESTACIONAMENTO

Verificação do freio de estacionamento



Verifique o curso livre do freio de estacionamento pela contagem do número de “clicks” ouvidos enquanto estiver acionando totalmente o freio, a partir da posição liberada. Da mesma forma, o freio de estacionamento sozinho deve segurar firmemente o veículo em uma inclinação razoavelmente íngreme. Se o curso for maior ou menor do que o especificado, recomendamos que o sistema esteja verificado por uma concessionária autorizada Hyundai Motor Brasil (HMB).

Curso livre: 5 “clicks” a uma força de 20kg.

FILTRO DE AR

Substituição do filtro de ar

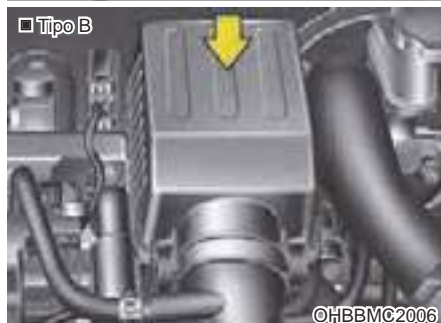

1. Solte os grampos de fixação da tampa do filtro de ar e abra-a.

2. Limpe o interior do filtro de ar

3. Substitua o filtro de ar.

4. Trave a tampa com os grampos de fixação.

Substitua o filtro de acordo com o plano de manutenção preventiva.

Se o veículo for conduzido em áreas extremamente empoeiradas ou arenosas, substitua o filtro de ar com mais frequência do que os intervalos recomendados. (Consulte “Manutenção sob condições severas de uso”, nesta seção).

 **CUIDADO**

- *A utilização do veículo sem o filtro de ar pode causar desgaste excessivo do motor.*
- *Ao remover o filtro de ar, tome cuidado para que poeira ou sujeira não entrem nas entradas de ar, pois podem causar danos.*
- *Recomendamos utilizar peças para substituição de uma concessionária autorizada Hyundai Motor Brasil (HMB).*

FILTRO DE AR DO CONTROLE DE CLIMATIZAÇÃO

Verificação do filtro

Caso o veículo seja utilizado em cidades com ar muito poluído ou em estradas acidentadas e empoeiradas por períodos prolongados, o filtro deve ser inspecionado com maior frequência e substituído antes do que o intervalo recomendado. Quando você, proprietário, substituir o filtro de ar de controle de climatização, faça-o da seguinte maneira e tenha cuidado para evitar danos aos outros componentes.

Substitua o filtro de acordo com o plano de manutenção.

Substituição do filtro



1. Com o porta luvas aberto, remova os limitadores girando-os no sentido anti-horário em ambos os lados



2. Remova o filtro de ar do controle de climatização enquanto pressiona a trava da tampa.



3. Substitua o filtro de ar do controle de climatização.
4. A ordem de instalação é inversa à de desmontagem.

*** NOTA**

Ao substituir o filtro de ar do controle de climatização, instale-o corretamente. Caso contrário, o sistema poderá produzir ruído e a eficiência do filtro poderá ser reduzida.

PALHETAS DO LIMPADOR

Inspeção das palhetas



A contaminação do para-brisa ou das palhetas do limpador com um material estranho pode reduzir a eficiência dos limpadores do para-brisa. As fontes mais comuns de contaminação são insetos, seiva de árvores e tratamento com cera quente usado por alguns lava-rápidos. Se as palhetas não estiverem limpando corretamente, limpe o vidro e as palhetas com um bom limpador ou detergente suave e enxágue-os completamente com água limpa.

⚠ CUIDADO

Para evitar danos às palhetas, não use gasolina, querosene, thinner ou outros solventes nas palhetas ou próximo a elas.

Substituição das palhetas

Se as palhetas não estiverem mais limpando o vidro corretamente, elas podem estar gastas ou rachadas e precisam ser substituídas.

⚠ CUIDADO

Para evitar danos aos braços dos limpadores ou outros componentes, não tente movimentar os limpadores manualmente.

⚠ CUIDADO

A utilização de uma palheta não recomendada pode resultar em funcionamento incorreto e falha do limpador do para-brisa.

**Palheta do limpador do para-brisa
(Tipo A)**



1. Levante o braço do limpador e gire o conjunto da palheta para expor o grampo de plástico.

⚠ CUIDADO

Não permita que o braço do limpador caia sobre o para-brisa, uma vez que isso pode lascas ou trincar o para-brisa.



2. Comprima o grampo e deslize o conjunto da palheta para baixo.



3. Retire-o do braço.
4. Instale o conjunto da palheta na ordem inversa da remoção.

Palheta do limpador do para-brisa (Tipo B)



1. Levante o braço do limpador.

CUIDADO

Não permita que o braço do limpador caia sobre o para-brisa, uma vez que isso pode lascas ou trincar o para-brisa.



2. Levante o grampo da palheta do limpador do para-brisa. Em seguida, puxe o conjunto da palheta para baixo e remova-o.



3. Instale o conjunto da palheta na ordem inversa à da remoção.

Palheta do limpador do vidro traseiro (se equipado)

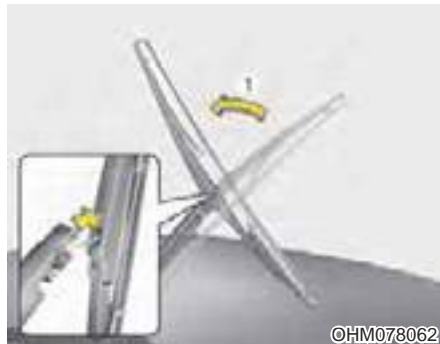

1. Levante o braço do limpador e retire o conjunto da palheta.



2. Instale um novo conjunto de palheta inserindo a parte central na abertura do braço do limpador até que encaixe no lugar.
3. Certifique-se que o conjunto da palheta esteja instalado firmemente tentando puxá-lo ligeiramente

Para evitar danos aos braços dos limpadores ou outros componentes, recomendamos que as palhetas dos limpadores sejam substituídas por uma concessionária autorizada Hyundai Motor Brasil (HMB).

BATERIA

Para melhor manutenção da bateria



- Mantenha a bateria instalada firmemente.
- Mantenha a parte superior da bateria limpa e seca.
- Mantenha os terminais e as conexões limpos, apertados e protegidos por uma fina camada de vaselina ou graxa.
- Limpe imediatamente qualquer eletrólito derramado pela bateria com uma solução de bicarbonato de sódio e água.
- Se o veículo não for utilizado por um período prolongado, desconecte os cabos da bateria.

ATENÇÃO

Perigos da bateria



Para assegurar o manuseio correto e seguro de sua bateria, leia com atenção as instruções a seguir.



Não fume e evite chamas ou faíscas próximo à bateria.



O hidrogênio, que é um gás altamente inflamável, está sempre presente nas células da bateria e pode explodir, caso haja alguma faísca.



Mantenha a bateria fora do alcance das crianças. As baterias contêm **ÁCIDO SULFÚRICO** que é altamente corrosivo. Não permita que o ácido da bateria atinja sua pele, olhos, roupas ou pintura do veículo.



Em caso de contato acidental do ácido da bateria com os olhos, lave-os com água em abundância durante, pelo menos, 15 minutos e procure um médico imediatamente. Se possível, continue aplicando água até receber o atendimento médico.

Caso o ácido atinja a pele, lave completamente a área afetada.

Caso o local esteja doendo ou esteja sentindo uma sensação de queimadura, procure um médico imediatamente.



Use óculos de segurança ao carregar ou fazer reparos próximo à bateria.

Quando estiver trabalhando em locais fechados, providencie ventilação adequada.



Uma bateria descartada de maneira inapropriada pode ser prejudicial ao meio-ambiente e à saúde humana. Descarte a bateria de acordo com a legislação local pertinente.

- Ao manusear uma bateria com caixa plástica, evite pressionar excessivamente a caixa, pois isto pode provocar vazamento do ácido, resultando em ferimentos pessoais. Manuseie a bateria, utilizando um suporte adequado ou então segure a bateria, colocando as mãos nos cantos opostos.
- Jamais tente carregar a bateria quando os cabos do veículo estiverem conectados.
- O sistema de ignição elétrica trabalha com altas voltagens. Jamais toque nesses componentes quando o motor estiver funcionando ou quando a ignição estiver ligada.

Não seguir as recomendações anteriores pode resultar em ferimentos graves ou morte.

⚠ CUIDADO

- Quando não utilizar o veículo por um longo período de tempo, em uma área de baixas temperaturas, remova a bateria e mantenha-a em local fechado.
- Sempre carregue totalmente a bateria, para evitar que a carcaça da bateria seja danificada em áreas de baixa temperatura.
- Se conectar dispositivos eletrônicos não autorizados à bateria, a bateria pode descarregar. Nunca utilize dispositivos não autorizados.
- Verifique se a tampa da bateria está fechada. Se a tampa da bateria não estiver bem fechada, ela pode apresentar falhas no funcionamento porque os componentes elétricos estão expostos à umidade.

⚠ ATENÇÃO

Recomendamos que o sistema seja reparado por uma concessionária autorizada Hyundai Motor Brasil (HMB).

Etiqueta da capacidade da bateria

■ Exemplo



OJD072039

* A etiqueta real da bateria no veículo pode diferir da ilustração.

1. CMF65L-BCI: O nome do modelo de bateria Hyundai
2. 12V: A tensão nominal
3. 60Ah (20HR): A capacidade nominal (em Ampères hora)
4. 92RC: A capacidade reserva nominal (em minutos)
5. 550CCA: A corrente de teste a frio em ampères de acordo com a norma SAE
6. 440A: A corrente de teste a frio em ampères de acordo com as normas européias

Recarga da bateria

Seu veículo possui uma bateria à base de cálcio que não precisa de manutenção.

- Se a bateria descarregar em pouco tempo (como, por exemplo, por causa de faróis ou luzes internas deixados acesos enquanto o veículo não estava em uso), recarregue-a lentamente durante 10 horas.
- Se a bateria descarregar gradualmente por causa de uma alta carga elétrica, enquanto o veículo estiver em uso, recarregue-a por duas horas a 20-30A.

ATENÇÃO

Recarga da bateria

Ao recarregar a bateria, tenha os seguintes cuidados:

- A bateria deve ser removida do veículo e colocada em uma área com boa ventilação.
- Não deixe cigarros, faíscas ou chamas próximo à bateria.
- Observe a bateria durante o carregamento, e interrompa ou reduza a taxa de carga se as células da bateria começarem a ferver violentamente ou se a temperatura do eletrólito de qualquer célula exceder 49°C.
- Use óculos de segurança ao verificar a bateria durante o carregamento.
- Desconecte o carregador da bateria na seguinte ordem:
 1. Desligue o interruptor principal do carregador da bateria.
 2. Desconecte o terminal negativo da bateria.
 3. Desconecte o terminal positivo da bateria.

ATENÇÃO

- Antes de fazer a manutenção ou recarregar a bateria, desligue o motor e todos os acessórios.
- Quando a bateria for desconectada, o cabo negativo deve ser removido em primeiro lugar e instalado por último.
- Recomendamos que o sistema seja reparado por uma concessionária autorizada Hyundai Motor Brasil (HMB).

CUIDADO

- *Mantenha a bateria protegida contra água ou qualquer outro tipo de líquido.*
- *Recomendamos que utilize peças de reposição de uma concessionária autorizada Hyundai Motor Brasil (HMB).*

Reinicialização dos itens

Alguns itens deverão ser reinicializados após a bateria ter sido descarregada ou desconectada.

- Modo automático de abertura / fechamento dos vidros (veja seção 4)
- Teto solar (veja a seção 4)
- Computador de bordo (veja a seção 4)
- Sistema de controle climatização (veja a seção 4)
- Relógio (veja a seção 4)
- Áudio (veja a seção 4)

PNEUS E RODAS

Cuidados com os pneus

Para manutenção adequada, segurança e máxima economia de combustível, mantenha sempre as pressões recomendadas dos pneus e esteja dentro dos limites de carga e distribuição de peso recomendados para seu veículo.

Pressão recomendada dos pneus frios

A pressão dos pneus (incluindo o pneu sobressalente) deve ser verificada quando os pneus estiverem frios. “Pneu frio” significa que o veículo está parado há pelo menos 3 horas ou não percorreu mais do que 1,6 km.

As pressões recomendadas devem ser mantidas para proporcionar melhor dirigibilidade, estabilidade do veículo e desgaste mínimo do pneu.

Consulte as pressões recomendadas em “Pneus e rodas” na seção 8.



Todas as especificações (tamanhos e pressões) podem ser encontradas na etiqueta fixada no veículo.

⚠ ATENÇÃO

Pressão do pneu abaixo da especificada

Pressão do pneu abaixo da especificada pode causar aquecimento dos pneus provocando estouros, separação da banda de rodagem e outras falhas que resultem na perda de controle do veículo e ferimentos graves ou morte. Este risco é muito maior em dias quentes e quando dirigir por longos períodos em alta velocidade.

CUIDADO

- *A condução do veículo com a pressão do pneu abaixo da especificada também resulta em desgaste excessivo, má dirigibilidade e economia de combustível reduzida. A deformação da roda é também possível. Mantenha a pressão dos pneus nos níveis apropriados. Se um pneu precisar frequentemente de calibragem, recomendamos que o sistema seja verificado em uma concessionária autorizada Hyundai Motor Brasil (HMB).*
- *A condução do veículo com a pressão do pneu acima da especificada produz uma condução dura, desgaste excessivo no centro da banda de rodagem do pneu e uma grande possibilidade de danos.*

CUIDADO

- *Pneus quentes normalmente excedem as pressões recomendadas de um pneu frio de 4 a 6 psi. Não libere o ar dos pneus quentes para ajustar a pressão ou eles ficarão com a pressão abaixo da especificada.*
- *Certifique-se de reinstalar as tampas das válvulas de enchimento. Sem a tampa da válvula, sujeira ou umidade podem entrar no centro da válvula e causar vazamento de ar. Se perder uma tampa, instale uma nova o mais rápido possível.*

ATENÇÃO

Calibragem do pneu

Pressão do pneu acima ou abaixo da especificada pode reduzir a vida útil do pneu, afetar negativamente a dirigibilidade do veículo e causar falhas repentinas. Isso pode resultar na perda de controle do veículo e ferimentos.

CUIDADO

Pressão do pneu

Esteja sempre atento às seguintes recomendações:

- *Verifique a pressão dos pneus somente quando estiverem frios. (Quando o veículo estiver parado há pelo menos 3 horas ou não tiver percorrido mais do que 1,6 km após ter sido colocado em movimento.)*
- *Cada vez que verificar a pressão dos pneus que estão em uso, verifique também a pressão do pneu sobresalente.*
- *Nunca sobrecarregue o veículo, principalmente se utilizar um bagageiro de teto, caso esteja equipado com um.*
- *Pneus gastos e velhos podem causar acidentes. Se a banda de rodagem estiver muito gasta ou se os pneus estiverem danificados, substitua-os.*

Verificação da pressão de calibragem do pneu

Verifique seus pneus uma vez por semana. Verifique também a pressão do pneu sobressalente.

Como verificar

Use um calibrador de boa qualidade para verificar a pressão do pneu. Não se pode dizer que os pneus estão calibrados corretamente simplesmente olhando para eles. Pneus radiais podem parecer calibrados adequadamente mesmo quando estão com a calibragem abaixo do especificado.

Verifique a pressão dos pneus quando os pneus estiverem frios. “Pneu frio” significa que o veículo está parado há pelo menos 3 horas ou não percorreu mais do que 1,6 km.

Retire a tampa da válvula de enchimento. Pressione o calibrador firmemente sobre a válvula para obter a medição da pressão. Se a calibragem do pneu frio corresponder à pressão recomendada na etiqueta de informações sobre pneu e carga, não será necessário nenhum ajuste. Se a pressão estiver baixa, adicione ar até atingir a quantidade recomendada.

Se encher demais o pneu, libere o ar pressionando a haste de metal no centro da válvula de enchimento do pneu. Verifique novamente a pressão com o calibrador. Certifique-se de reinstalar as tampas das válvulas. Elas ajudam a evitar vazamentos, prevenindo a entrada de sujeira e umidade.

ATENÇÃO

- Verifique frequentemente a calibragem adequada, desgaste e danos dos pneus. Utilize sempre um calibrador de pressão.
- Pneus com pressão acima ou abaixo da especificada podem causar má dirigibilidade, perda de controle do veículo e falha repentina dos pneus, provocando acidentes, ferimentos e até mesmo morte. A pressão recomendada para pneus frios pode ser encontrada neste manual e na etiqueta fixada na coluna central do lado do motorista.
- Pneus gastos podem causar acidentes. Substitua os pneus gastos, irregulares ou danificados.
- Lembre-se de verificar a pressão do pneu sobressalente. A Hyundai recomenda que a pressão do pneu sobressalente seja verificada sempre que verificar a pressão dos pneus que estão em uso no seu veículo.

Rodízio dos pneus

Para que o desgaste dos pneus seja uniforme, recomenda-se realizar rodízio de pneus a cada 10.000 km ou assim que o desgaste irregular começar a aparecer.

Durante o rodízio, verifique o balanceamento correto das rodas.

Ao efetuar o rodízio dos pneus, verifique se não há desgaste irregular e danos. O desgaste irregular é causado normalmente pela pressão incorreta do pneu, alinhamento inadequado das rodas, desbalanceamento das rodas, frenagens bruscas ou curvas fechadas. Procure por saliências ou deformações na banda de rodagem ou na lateral do pneu.

Substitua o pneu se encontrar qualquer uma dessas condições ou se a lona ficar visível. Após o rodízio dos pneus, certifique-se de calibrar corretamente os pneus dianteiros e traseiros dentro das especificações e verifique o torque de aperto das porcas das rodas.

■ Rodízio de pneus com sobressalente de dimensões normais (se equipado)

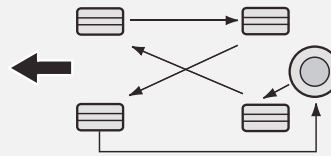

S2BLA790

■ Rodízio de pneus sem sobressalente

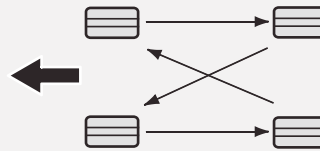

S2BLA790A

■ Rodízio de pneus radiais (se equipado)

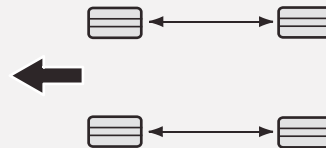

CBGQ0707A

As pastilhas de freio devem ser inspecionadas sempre que fizer o rodízio dos pneus.

* NOTA

O rodízio dos pneus radiais, que tem um padrão assimétrico da banda de rodagem, somente pode ser feito da frente para trás e não da direita para a esquerda.

⚠ ATENÇÃO

- Não use o pneu sobressalente compacto no rodízio dos pneus.
- Não utilize ao mesmo tempo pneus radiais e pneus diagonais sob nenhuma circunstância. Isso pode causar condições de condução inadequadas, que podem provocar morte, ferimentos graves ou danos materiais.

Balanceamento de rodas e pneus

O conjunto de rodas e pneu de seu veículo foram alinhadas e balanceadas cuidadosamente na fábrica, para proporcionar maior vida útil dos pneus e melhor desempenho total.

Nos casos em que o conjunto de rodas e pneus apresentar problemas de balanceamento, é importante que uma concessionária autorizada Hyundai Motor Brasil (HMB) avalie o problema.

Se observar vibração no veículo durante a condução sobre uma estrada regular, as rodas podem estar precisando de rebalanceamento.

CUIDADO

Contrapesos inadequados podem danificar as rodas de alumínio de seu veículo. Utilize somente contrapesos aprovados.

Substituição dos pneus



Se um pneu for gasto uniformemente, um indicador de desgaste aparecerá como uma faixa sólida atravessando a banda de rodagem. Isso mostra que resta menos de 1,6 mm da banda de rodagem no pneu. Substitua o pneu quando isso acontecer.

Não espere que essa faixa sólida apareça atravessando toda a banda de rodagem antes de substituir o pneu.

ATENÇÃO

Substituição dos pneus

- A condução com pneus gastos é muito perigosa e reduzirá a eficácia de frenagem, direção e tração do veículo.
- Seu veículo está equipado com pneus projetados para proporcionar uma condução segura e boa dirigibilidade. Não utilize pneus e rodas de dimensões e tipo diferentes dos originalmente instalados em seu veículo. Isso pode afetar negativamente a segurança e o desempenho do seu veículo, o que pode resultar em má dirigibilidade ou capotamento e ferimentos sérios. Ao substituir os pneus certifique-se de equipar todos os quatro pneus com pneus e rodas de mesmas dimensões, tipo, bitola, marca e capacidade de carga.

- O uso de qualquer outra dimensão ou tipo de pneu pode afetar seriamente a dirigibilidade, manobrabilidade, vão livre, distância de frenagem, folga entre o pneu e a carroceria, folga para o pneu para neve e confiabilidade do velocímetro.
- É melhor é substituir os quatro pneus ao mesmo tempo. Se isso não for possível, ou necessário, então substitua os dois pneus dianteiros ou traseiros como um par. Substituir apenas um pneu pode afetar seriamente a dirigibilidade do seu veículo.
- O ABS trabalha comparando a rotação das rodas. A dimensão do pneu pode afetar a rotação da roda. Ao substituir os pneus, utilize 4 pneus de mesmas dimensões dos pneus fornecidos originalmente com o veículo. A utilização de pneus de dimensões diferentes pode provocar o funcionamento irregular do ABS (Sistema de freios antibloqueio) e do ESP (Programa eletrônico de estabilidade) (se equipado).

Substituição das rodas

Ao substituir as rodas por qualquer motivo, certifique-se que as novas rodas sejam equivalentes às originais de fábrica, em relação ao diâmetro, espessura do aro e offset.

ATENÇÃO

Uma roda que não seja do tamanho correto pode afetar negativamente a vida útil da roda, a eficiência de frenagem, as características de dirigibilidade, o vão livre em relação ao solo, a distância entre a carroceria e o pneu, a regulação do velocímetro, o alinhamento dos faróis e a altura do para-choque.

Capacidade de tração dos pneus

A capacidade de tração dos pneus pode ser reduzida se dirigir com pneus gastos ou calibrados incorretamente, ou em superfícies escorregadias. Os pneus devem ser substituídos quando os indicadores de desgaste da banda de rodagem aparecerem. Para reduzir a possibilidade de perda de controle do veículo, diminua a velocidade sempre que estiver chovendo ou houver gelo na estrada.

Manutenção dos pneus

Além da calibragem apropriada, um alinhamento correto das rodas ajuda a diminuir o desgaste dos pneus. Se encontrar um pneu que apresente desgaste irregular, recomendamos verificar o alinhamento das rodas em uma concessionária autorizada Hyundai Motor Brasil (HMB).

Ao instalar pneus novos, certifique-se que estejam balanceados. Isso aumentará o conforto da condução e a vida útil do pneu. Além disso, um pneu deve sempre ser rebalanceado se for removido da roda.

Informações na lateral do pneu



Essas informações identificam e descrevem as características fundamentais do pneu e o número de identificação do pneu (TIN) para a certificação do padrão de segurança. O número de identificação do pneu pode ser usado para identificar o pneu no caso de um “recall”.

1. Nome do fabricante ou marca

É mostrado o nome do fabricante ou da marca.

2. Indicação do tamanho do pneu

A lateral de um pneu é marcada com a indicação do tamanho do pneu. Esta informação será necessária ao selecionar pneus substitutos para seu veículo. A seguir estão as explicações sobre o que significam as letras e os números na indicação do tamanho do pneu.

Exemplo de indicação do tamanho do pneu: (Esses números são fornecidos apenas como exemplo; a indicação do pneu pode variar dependendo do seu veículo.)

185/60R15 84H

- 185 - Largura do pneu em milímetros.
- 60 - Razão de aspecto. A altura do pneu como um percentual da sua largura.
- R - Código de construção do pneu (Radial).
- 15 - Diâmetro do aro em polegadas.
- 84 - Índice de carga, um código numérico associado com a carga máxima que o pneu pode suportar.
- H - Símbolo de classificação de velocidade. Para informações adicionais, consulte a tabela de classificação de velocidade, nesta seção.

Indicação do tamanho da roda

As rodas também estão marcadas com informações importantes que serão necessárias em caso de precisar substituí-las. A seguir estão as explicações sobre o que significam as letras e os números na indicação do tamanho da roda.

Exemplo de indicação do tamanho da roda:

5.5Jx15

- 5.5 - Largura do aro em polegadas.
- J - Indicação do contorno do aro.
- 15 - Diâmetro do aro em polegadas.

Limites de velocidade dos pneus

A tabela abaixo lista os diferentes limites de velocidade atualmente em uso para veículos de passeio. O limite de velocidade é parte da indicação na lateral do pneu. Este símbolo corresponde à velocidade máxima de condução com segurança do pneu.

Símbolo do limite de velocidade	Velocidade máxima
S	180 km/h (112 mph)
T	190 km/h (118 mph)
H	210 km/h (130 mph)
V	240 km/h (149 mph)
Z	Acima de 240 km/h (149 mph)

3. Verificação da vida útil do pneu (TIN: Número de identificação do pneu)

Qualquer pneu com mais de 6 anos, com base na data de fabricação, tem sua resistência e desempenho reduzidos, mesmo os pneus sobressalentes que não foram utilizados. Por essa razão, os pneus (incluindo o pneu sobressalente) devem ser substituídos por novos. A data de fabricação pode ser encontrada na lateral do pneu (possivelmente na parte interna da roda), que mostra o código DOT.

O código DOT consiste em uma série de números e letras. A data de fabricação é indicada pelos quatro últimos dígitos (caracteres) do código DOT.

DOT: XXXX XXXX OOOO

A parte inicial do DOT é o número do código do fábrica, tamanho do pneu e padrão da banda de rodagem e os quatro últimos números indicam a semana e o ano de fabricação.

Por exemplo:

DOT XXXX XXXX 1612 significa que o pneu foi produzido na 16ª semana de 2012.

ATENÇÃO

Idade do pneu

Os pneus se degradam com o tempo, mesmo quando não estão sendo utilizados.

Independentemente da banda de rodagem restante, é recomendado que os pneus sejam substituídos após 6 (seis) anos de utilização normal.

O calor causado por climas quentes ou condições frequentes de carga pesada podem acelerar o processo de envelhecimento. A inobservância desta recomendação pode resultar na falha repentina do pneu, causando a perda de controle do veículo e um acidente com ferimentos sérios ou morte.

4. Composição de lona e material do pneu

O número de camadas ou lonas recobertas de borracha está no pneu. Os fabricantes de pneu também devem indicar os materiais no pneu, que incluem aço, nylon, poliéster e outros.

A letra "R" significa construção radial. A letra "D" significa construção diagonal. E a letra "B" significa construção em telas diagonais atadas.

5. Pressão máxima permitida de enchimento

Este número indica a maior quantidade de pressão de ar que pode ser colocada no pneu. Não exceda a pressão máxima permitida de enchimento. Consulte a etiqueta de informação do pneu e carga para verificar a pressão de calibragem recomendada para o pneu.

6. Limite de carga máxima

Este número indica a carga máxima em quilogramas e libras que pode ser suportada pelo pneu. Ao substituir os pneus do veículo, utilize sempre um tipo que tenha os mesmos limites de carga dos pneus originais instalados de fábrica.

7. Grau de qualidade

A graduação de qualidade pode ser encontrada, onde aplicável, na banda lateral entre a altura da banda de rodagem e a seção de máxima largura.

Por exemplo:

TREADWEAR 200
TRACTION AA
TEMPERATURE A

Desgaste da banda de rodagem

O grau de desgaste da banda de rodagem é um limite comparativo baseado da taxa de desgaste do pneu quando testado sob condições controladas em um circuito de teste oficial. Por exemplo, um pneu com grau 150 irá se desgastar em uma vez e meia a mais em comparação a um pneu de grau 100.

O desempenho relativo dos pneus depende das condições reais de sua utilização e pode se distanciar consideravelmente da norma, por causa das variações nos hábitos de condução, práticas de manutenção e diferenças nas características da estrada e climas.

Esses graus estão marcados nas laterais dos pneus. Os pneus disponíveis como equipamentos padrão ou opcional em seu veículo podem variar com relação ao grau.

Capacidade de tração - AA, A, B e C

As capacidades de tração, da maior para a menor, são AA, A, B e C. Esses graus representam a capacidade que os pneus tem de frear em pistas molhadas sob condições controladas em superfícies de teste oficiais de asfalto ou concreto. Um pneu marcado com C pode ter uma capacidade de tração pouco eficiente.

⚠ ATENÇÃO

O grau de capacidade de tração indicado para este pneu é baseado em testes de frenagem em linha reta e não inclui a aceleração, curvas, aquaplanagem ou características de máxima capacidade de tração.

Temperatura - A, B e C

Os graus da temperatura são A (o maior), B e C, que representam a resistência do pneu à geração de calor e sua capacidade em dissipar o calor quando testado sob condições controladas em um laboratório fechado de teste de rodas.

Temperatura alta continuada pode fazer com que o material do pneu se degenere, reduzindo a vida útil do pneu, assim como a temperatura excessiva pode acarretar em falha súbita do pneu. Os graus B e A representam níveis maiores de desempenho em testes de laboratório do que o mínimo requerido por lei.

⚠ ATENÇÃO**Temperatura do pneu**

O grau de temperatura para este pneu é estabelecido por um pneu que esteja calibrado corretamente e que não esteja sobrecarregado. Velocidade excessiva, pressão do pneu abaixo da especificada, ou carga excessiva, seja separadamente ou em conjunto, podem causar um acúmulo de calor e possível falha repentina do pneu. Isso pode causar perda de controle do veículo e provocar ferimentos graves ou morte.

FUSÍVEIS



O sistema elétrico de um veículo é protegido de danos por sobrecarga elétrica por meio de fusíveis.

Esse veículo possui 2 (ou 3) painéis de fusíveis, um localizado no painel lateral ao lado do motorista, e o outro no compartimento do motor próximo à bateria.

Se alguma das luzes, acessórios ou controles do veículo não funcionar, verifique o fusível apropriado. Se um fusível queimar, o filamento interno do fusível derreterá.

Se o sistema elétrico não funcionar, verifique primeiramente o painel de fusíveis ao lado do motorista.

Antes de substituir um fusível queimado, desligue a chave de ignição e desconecte o cabo negativo da bateria.

Substitua sempre um fusível queimado por outro de mesma capacidade.

Se o fusível substituído queimar, isso indica um problema elétrico. Evite usar o sistema em questão e consulte imediatamente uma concessionária autorizada Hyundai Motor Brasil (HMB).

Três tipos de fusíveis são utilizados: tipo lâmina, para baixas amperagens, tipo cartucho e tipo conector fusível para maiores amperagens.

⚠ ATENÇÃO

Substituição de fusíveis

- Nunca substitua um fusível por outro que não seja da mesma capacidade.
- Um fusível de maior capacidade pode causar danos e um possível incêndio.
- Nunca instale um pedaço de fio em vez do fusível apropriado, ainda que em circunstâncias provisórias. Isso pode causar danos à toda a fiação e um possível incêndio.

⚠ CUIDADO

Não use uma chave de fenda ou qualquer outro objeto de metal para remover os fusíveis, pois isso pode causar um curto circuito e danificar o sistema.

* NOTA

A etiqueta real no painel de fusíveis/relés pode diferir dos itens equipados.

⚠ CUIDADO

- Ao substituir um fusível queimado ou relé por um novo, verifique se o fusível novo ou relé se encaixa firmemente nos soquetes. A fixação incompleta do fusível ou relé pode causar danos na fiação do veículo e no sistema elétrico, e um possível incêndio.
- Não retire os fusíveis, relés e terminais fixados com parafusos ou porcas. Os fusíveis, relés e terminais podem ser fixados de forma incompleta, e isso pode causar um incêndio. Se fusíveis, relés e terminais fixados com parafusos ou porcas queimarem e não possuir as ferramentas necessárias, as lâmpadas corretas e a experiência, recomendamos consultar uma concessionária autorizada Hyundai Motor Brasil (HMB).
- Não introduzir quaisquer outros objetos, exceto fusíveis ou relés nos terminais para fusíveis e relés, como um conector ou fiação. Isso pode causar falha de contato e funcionamento incorreto do sistema.

Substituição dos fusíveis do painel de instrumentos



1. Desligue a chave de ignição e todos os interruptores.
2. Abra a tampa do painel de fusíveis.



3. Remova o fusível suspeito para fora. Utilize o sacador de fusíveis que está localizado na caixa de fusíveis do compartimento do motor.
4. Verifique o fusível removido. Substitua-o se estiver queimado.
5. Coloque um novo fusível de mesma capacidade e certifique-se que ele se ajusta perfeitamente.
 - Se ele ficar solto, recomendamos consultar uma concessionária autorizada Hyundai Motor Brasil (HMB).
 - Se não possuir um fusível reserva, utilize um de mesma capacidade de um circuito que não será necessário para fazer seu veículo funcionar, tal como, o fusível do acendedor de cigarros.

- Se o fusível estiver fixado por parafusos e porcas, não desmonte ou monte por conta própria. Montagem inadequada pode provocar um incêndio. Recomendamos entrar em contato com uma concessionária autorizada Hyundai Motor Brasil (HMB).

Se os faróis ou outros componentes elétricos não funcionarem e os fusíveis estiverem em bom estado, verifique o painel de fusíveis no compartimento do motor. Se um fusível estiver queimado, ele deve ser substituído.

Interruptor fusível



Seu veículo está equipado com um fusível de memória para prevenir a descarga da bateria caso seu veículo fique parado sem funcionar por longos períodos. Siga os seguintes procedimentos antes de estacionar seu veículo por um período prolongado.

1. Desligue o motor.
2. Desligue os faróis e as luzes traseiras.
3. Abra a tampa do painel ao lado do motorista e puxe o fusível de memória.

⚠ CUIDADO

- *Coloque sempre o interruptor fusível na posição "ON" enquanto estiver dirigindo o veículo.*
- *Não mova o interruptor fusível repetidamente. O interruptor fusível poderá queimar.*

*** NOTA**

- Se o fusível de memória for puxado do painel de fusíveis, o aviso sonoro, áudio, relógio e luzes interiores, etc. não funcionarão. Alguns itens devem ser reiniciados depois da substituição. Consulte “Bateria” nesta seção.
- Ainda que o fusível de memória seja retirado, a bateria pode descarregar com o funcionamento dos faróis ou outros dispositivos elétricos.
- Se precisar estacionar seu veículo por um período de tempo prolongado de mais de 1 mês, coloque o interruptor fusível na posição “OFF” para evitar a descarga da bateria.

Substituição dos fusíveis do compartimento do motor

1. Desligue o interruptor de ignição e todos os outros interruptores.
2. Remova a tampa do painel de fusíveis pressionando-a e puxando-a para cima.
3. Verifique o fusível removido. Substitua-o se estiver queimado. Para remover ou inserir o fusível, use o sacador de fusíveis que está localizado na caixa de fusíveis do compartimento do motor.
4. Coloque um novo fusível de mesma capacidade e certifique-se que ele se ajusta perfeitamente. Se ele ficar solto, consulte uma concessionária autorizada Hyundai Motor Brasil (HMB).

⚠ CUIDADO

Após verificar o painel de fusíveis no compartimento do motor, reinstale a tampa do painel firmemente. Se não fizer isso, falhas elétricas poderão ocorrer com a entrada de água.

Conector fusível



*** NOTA**

Se o conector ou fusível principal estiver queimado, recomendamos consulte uma concessionária autorizada Hyundai Motor Brasil (HMB).

Se o conector estiver queimado, ele deverá ser removido conforme as instruções a seguir:

1. Desconecte o cabo negativo da bateria.
2. Remova as porcas mostradas na figura acima.
3. Substitua o fusível por um novo de mesma capacidade.
4. Reinstale na ordem inversa à da remoção.

Descrição dos fusíveis e relés do painel



©HBBMC2017





Dentro das tampas dos painéis de fusíveis/relés, encontram-se as etiquetas dos fusíveis/relés que descrevem o nome e a capacidade de cada um deles.

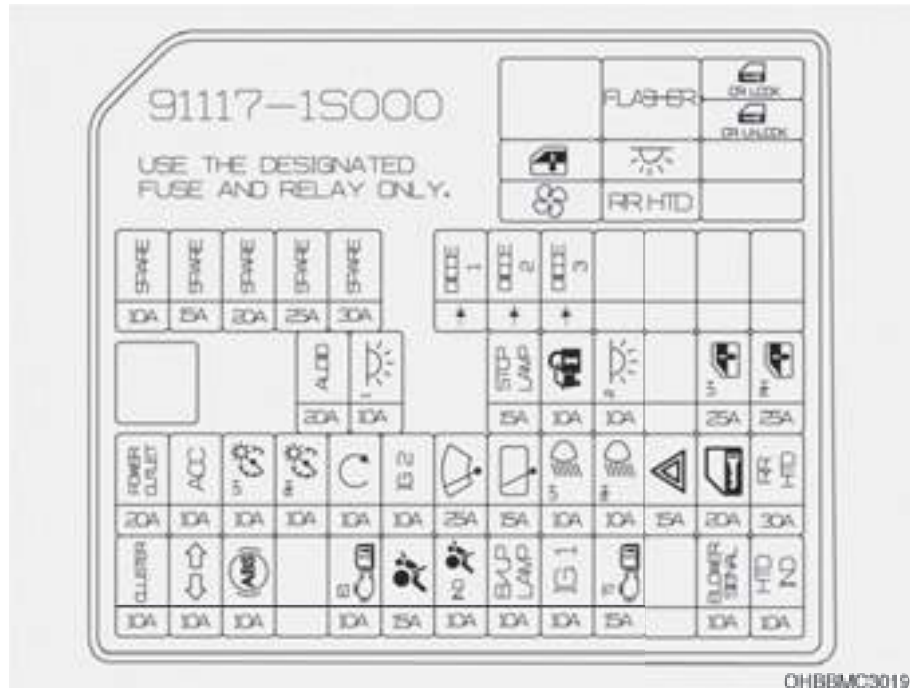





* NOTA

Nem todas as descrições do painel de fusíveis deste manual se aplicam ao seu veículo. Elas estão de acordo com a data da impressão do manual. Ao inspecionar o painel de fusíveis de seu veículo, consulte a etiqueta do painel de fusíveis.

















©HBBMC2019











Relés		Símbolo	Função	Tipo
Relé 1	M33	FLASHER	Unidade das luzes indicadoras de direção e luzes de advertência	Micro Plug
Relé 2	M34	 DR LOCK	Relé de travamento das portas	Micro Plug
Relé 3	M35	 DR UNLOCK	Relé de destravamento das portas	Micro Plug
Relé 4	M36		Relé dos vidros elétricos	Micro Plug
Relé 5	M37		Relé da luz interior	Micro Plug
Relé 6	M38		Relé do ventilador da ventilação interna	Micro Plug
Relé 7	M39	RR HTD	Relé do desembaçador traseiro	Micro Plug

Símbolo	Corrente	Componentes protegidos
AUDIO	20A	Sistema de áudio
¹ 	10A	Painel de instrumentos, Conector de dados, Módulo de controle da carroceria (BCM), Luz do compartimento de bagagem, Módulo de controle do ar condicionado, Relógio digital, Luzes de leitura (sem para-sol), Sensor ultrassônico de proteção de intrusão, Luz do teto, Luz de cortesia LE/LD
STOP LAMP	15A	Interruptor das luzes de freio
	10A	Módulo do imobilizador, Módulo MTS
² 	10A	Caixa de conectores fusíveis do painel de instrumentos (Relé 5)
	25A	Módulo de segurança dos vidros elétricos do motorista
LH 	25A	Interruptor principal dos vidros elétricos
RH 	25A	Interruptor principal dos vidros elétricos Interruptor do vidro elétrico do passageiro
POWER OUTLET	20A	Tomada de força
ACC	10A	Sistema de áudio, Interruptor dos espelhos retrovisores externos, Relógio digital, Módulo de controle da carroceria (BCM)
LH 	10A	Faróis, Luz da placa de licença, Luzes combinadas traseiras (externa/interna) LE













Manutenção



Símbolo	Corrente	Componentes protegidos
	10A	Relógio digital, Conectores AUX e USB, Interruptor de advertência, Sistema de áudio, Iluminação da alavanca seletora da transmissão automática, Painel de instrumentos, Iluminação do interruptor do ventilador, Interruptor principal dos vidros elétricos, Módulo de controle do ar condicionado, Interruptor de funcionamento incorreto, Luzes combinadas traseiras (interna/externa) LD, Faróis LD, Caixa de conectores fusíveis do compartimento do motor (Relé 10) (Com acionamento automático dos faróis)
	10A	Interruptor de ignição, Interruptor de travamento da ignição, Interruptor da alavanca seletora (transmissão automática)
IG2	10A	Painel de instrumentos, Módulo de controle da carroceria (BCM), Módulo de controle do ar condicionado, Ionizador do painel, Caixa de conectores fusíveis do painel de instrumentos (Relé 6, Relé 4), Caixa de conectores fusíveis do compartimento do motor (Relé 10, Relé 4)
	25A	Motor do limpador do para-brisa dianteiro, Interruptor multifunção (Limpador)
	15A	Motor do limpador do vidro traseiro, Interruptor multifunção (Limpador)
	10A	(Com acionamento automático dos faróis): Caixa de conectores fusíveis do compartimento do motor (Relé 8) (Sem acionamento automático dos faróis): Faróis LE
	10A	Faróis LD
	15A	Relé das luzes de advertência, Interruptor das luzes de advertência
	20A	Caixa de conectores fusíveis do painel de instrumentos (Relé 2, Relé 3),
RR HTD	30A	Caixa de conectores fusíveis do painel de instrumentos (Relé 7)
CLUSTER	10A	Painel de instrumentos, Módulo de controle da carroceria (BCM)

Símbolo	Corrente	Componentes protegidos
	10A	Interruptor das luzes de advertência
	10A	Módulo de controle do ABS
	10A	Módulo do imobilizador, Módulo MTS, Interruptor das luzes de freio
	15A	Módulo de controle do Airbag (SRS)
	10A	Painel de instrumentos
B/UP LAMP	10A	Interruptor das luzes de ré
IG1	10A	Sinal sonoro traseiro de assistência de estacionamento, Sensor traseiro de assistência de estacionamento LE/LD, Sensor traseiro de assistência de estacionamento (central) LE/LD, Módulo MTS, Alternador
	15A	Sensor de velocidade do veículo, Interruptor da alavanca seletora da transmissão, Gerador de pulsos 'A'/'B'
BLOWER SIGNAL	10A	Resistor do ventilador, Módulo de controle do motor, Módulo de controle do ar condicionado
HTD IND	10A	Caixa de conectores fusíveis do painel de instrumentos (Relé 7), Módulo de controle do motor, Módulo de controle do ar condicionado, Desembaçador traseiro (+)

Relés		Símbolo	Função	Tipo
Relé 1	E174 / E274		Relé da buzina B/A	Micro Plug
Relé 2	E175 / E275		Relé do motor de partida	Micro Plug
Relé 3	E176 / E276		Relé do ventilador (Alta) de arrefecimento	Micro Plug
Relé 4	E177 / E277		Relé dos faróis (Alto)	Micro Plug
Relé 5	E178 / E278		Relé da buzina	Micro Plug
Relé 6	E179 / E279		Relé do ar condicionado	Micro Plug
Relé 7	E180 / E280		Relé do ventilador (Baixa) de arrefecimento	Micro Plug
Relé 8	E181 / E281		Relé dos faróis (Baixo)	Micro Plug
Relé 9	E182 / E282	MAIN RELAY	Relé principal	Mini Plug
Relé 10	E183 / E283		Relé do desembaçador dianteiro	Micro Plug
Relé 11	E184 / E284	SUB F/PUMP	Relé da bomba alimentadora de combustível	Micro Plug
Relé 12	E185 / E285	F/PUMP	Relé da bomba de combustível	Micro Plug
Relé 13	E186 / E286		Relé das luzes traseiras	Micro Plug

Manutenção

Símbolo	Corrente	Componentes protegidos
 1	50A	Caixa de fusíveis e relés do compartimento do motor (Relé 13), Caixa de conectores fusíveis do painel de instrumentos (Fusíveis: F1 20A, F2 10A, F3 15A, F5 10A, F17 10A)
ALT	125A	Caixa de fusíveis e relés do compartimento do motor (Fusíveis múltiplos: F3 40A, F4 40A, F5 40A, F6 40A; Fusíveis: F16 30A, F17 10A, F18 10A), Alternador
	40A	Caixa de conectores fusíveis do painel de instrumentos (Relé 4)
 1	40A	Módulo de controle do ABS
 2	40A	Módulo de controle do ABS
	40A	Caixa de conectores fusíveis do painel de instrumentos (Relé 6)
 LH	10A	(Com acionamento automático dos faróis): Faróis LE
 RH	10A	(Com acionamento automático dos faróis): Faróis LD
 E2	10A	Módulo de controle da transmissão (F4FA)
	10A	Caixa de fusíveis e relés do compartimento do motor (Relé 1, Relé 5)
 2	50A	Caixa de conectores fusíveis do painel de instrumentos (Fusíveis: F19 15A, F20 20A, F21 30A)
	40A	Caixa de fusíveis e relés do compartimento do motor (Relé 3, Relé 7)
 E1	30A	Caixa de fusíveis e relés do compartimento do motor (Relé 9)

Símbolo	Corrente	Componentes protegidos
IG1	40A	Interruptor de ignição
IG2	40A	Interruptor de ignição
¹ F/PUMP	30A	Caixa de fusíveis e relés do compartimento do motor (Fusíveis: F24 15A, F23 15A)
	10A	Caixa de fusíveis e relés do compartimento do motor (Relé 6)
	10A	Caixa de fusíveis e relés do compartimento do motor (Relé 10)
B/UP LP	10A	F4FA: Interruptor da alavanca seletora da transmissão, Módulo de controle da transmissão, Módulo de controle da carroceria, Luzes combinadas traseiras (internas) LE/LD
INJECTOR	15A	Caixa de fusíveis e relés do compartimento do motor (Relé 11, Relé 12), Módulo de controle do motor, F3LA: Injetores nº 1, nº 2, nº 3, F4FA: Injetores nº 1, nº 2, nº 3, nº 4, Válvula de controle de óleo (interna), Módulo de controle da transmissão
^{S1} 	10A	Caixa de fusíveis e relés do compartimento do motor (Relé 3, Relé 6, Relé 7), Módulo de controle do motor, Sensor de posição do comando de válvulas, Sensor de oxigênio (superior/inferior), Válvula solenóide de controle de purga, F3LA: Válvula de controle de óleo (interna), F4FA: Válvula solenóide de controle de purga
IGN COIL	15A	Condensador F3LA: Bobinas de ignição nº 1, nº 2, nº 3, F4FA: Bobinas de ignição nº 1, nº 2, nº 3, nº 4
SUB F/PUMP	15A	Caixa de fusíveis e relés do compartimento do motor (Relé 11)
² F/PUMP	15A	Caixa de fusíveis e relés do compartimento do motor (Relé 12)

LÂMPADAS

ATENÇÃO

Manutenção das lâmpadas

Antes de iniciar a manutenção nas lâmpadas, acione o freio de estacionamento firmemente para evitar o movimento repentino do veículo. Desconecte o cabo negativo da bateria, certifique-se que a chave de ignição esteja na posição "OFF" e desligue as luzes para evitar queimar seus dedos ou receber um choque elétrico.

Use somente lâmpadas da potência especificada.

CUIDADO

Certifique-se de substituir a lâmpada queimada por outra de mesma potência. Caso contrário, isso poderá danificar o fusível ou o sistema elétrico do chicote da fiação.

CUIDADO

- *Se não possuir as ferramentas necessárias, as lâmpadas corretas e a experiência, recomendamos consultar uma concessionária autorizada Hyundai Motor Brasil (HMB). Em muitos casos, é difícil de substituir as lâmpadas do veículo por causa de outras partes do veículo que devem ser removidas para que uma lâmpada possa ser retirada, principalmente se precisar remover o conjunto dos faróis para alcançar a(s) lâmpada(s). A remoção/instalação do conjunto dos faróis pode causar danos ao veículo.*
- *Não instale lâmpada adicional ou LED. Se instalar, a lâmpada pode não funcionar corretamente e a caixa de fusíveis ou o sistema elétrico do chicote da fiação pode ter problemas.*

* NOTA

Após dirigir sob chuva forte ou após a lavagem do veículo, as lentes dos faróis e lanternas podem ficar embaçadas. Isto ocorre devido à diferença de temperatura entre o interior e o exterior da lâmpada. Esta é uma condição similar à condensação dos vidros dentro do veículo durante chuva e não indica problemas com o veículo. Caso haja infiltração de água dentro do circuito da lâmpada, recomendamos que o sistema seja verificado por uma concessionária autorizada Hyundai Motor Brasil (HMB).

Substituição da lâmpada do farol, da luz de posicionamento dianteira, da luz indicadora de direção dianteira e do farol dianteiro de neblina



©HBBMG2024

- (1) Farol (alto/baixo)
- (2) Luz de posição dianteira
- (3) Indicador de direção dianteiro
- (4) Farol dianteiro de neblina (se equipado)

Faróis



1. Abra o capô do motor.
2. Remova a tampa da lâmpada do farol girando-a no sentido anti-horário.
3. Desconecte o soquete da lâmpada do farol.
4. Destrave o grampo de fixação da lâmpada do farol pressionando a sua extremidade e empurrando-o para cima.

5. Remova a lâmpada do conjunto do farol.
6. Instale a nova lâmpada do farol e trave o grampo de fixação da lâmpada na posição, alinhando o grampo com a ranhura da lâmpada.
7. Conecte o soquete da lâmpada do farol.
8. Instale a tampa da lâmpada do farol girando-a no sentido horário.

* NOTA

Se for necessário o ajuste dos faróis após a reinstalação do conjunto, recomendamos consultar uma concessionária autorizada Hyundai Motor Brasil (HMB).

Luz de posicionamento (lanterna)



1. Abra o capô do motor.
2. Remova a tampa de proteção da lâmpada do farol girando-a no sentido anti-horário.
3. Remova o soquete puxando-o para fora.
4. Remova a lâmpada puxando-a para fora.
5. Instale uma nova lâmpada no soquete.
6. Instale o soquete.
7. Instale a tampa de proteção da lâmpada do farol girando-a no sentido horário.



G270A03O

⚠ ATENÇÃO

Lâmpadas halógenas

- As lâmpadas halógenas contêm gás sob pressão e, caso sofram algum impacto, podem produzir estilhaços.
- Manuseie as lâmpadas sempre com cuidado e evite arranhões ou atritos. Se estiverem acesas, evite contato com líquidos. Nunca toque no vidro com as mãos nuas.
- A oleosidade da pele pode fazer com que a lâmpada superaqueça e queime quando for acesa. Ela somente deve funcionar quando estiver instalada em um farol.

- Se a lâmpada estiver danificada ou trincada, substitua-a imediatamente e descarte-a com cuidado.
- Ao substituir uma lâmpada, utilize proteção para os olhos. Deixe que a lâmpada esfrie antes de manuseá-la.

Luz indicadora de direção dianteira



1. Desligue o motor e abra o capô do motor.
2. Remova o soquete do conjunto girando o soquete no sentido anti-horário até que as linguetas no soquete se alinhem com as ranhuras no conjunto.
3. Remova a lâmpada do soquete pressionando-a e girando-a no sentido anti-horário até que ela esteja alinhada com as ranhuras do soquete. Puxe a lâmpada para fora do soquete.
4. Coloque uma nova lâmpada inserindo-a no soquete e girando-a até que trave no lugar.
5. Instale o soquete no conjunto alinhando as linguetas com as ranhuras do conjunto. Empurre o soquete no conjunto e gire-o no sentido horário.

Lâmpadas do farol dianteiro de neblina (se equipado)



1. Remova a tampa inferior do para-choque dianteiro.
2. Coloque a mão na parte traseira do para-choque dianteiro.

3. Desligue o conector elétrico do soquete.
4. Remova o conjunto lâmpada-soquete do alojamento girando o soquete no sentido anti-horário até que as linguetas do soquete se alinhem com as ranhuras do alojamento.
5. Instale o novo conjunto lâmpada-soquete no alojamento alinhando as linguetas do soquete com as ranhuras do alojamento. Pressione o soquete no alojamento e gire-o no sentido horário.
6. Conecte o conector elétrico no soquete.
7. Reinstale a tampa inferior do para-choque dianteiro.

Substituição da lâmpada da luz indicadora de direção lateral (se equipado)



Caso a lâmpada não esteja funcionando, recomendamos que o sistema seja verificado por uma concessionária autorizada Hyundai Motor Brasil (HMB).

Substituição da lâmpada das luzes combinadas traseiras



- (1) Luz de freio e lanterna traseira
- (2) Luz indicadora de direção traseira
- (3) Luz de ré
- (4) Lanterna traseira

Luz exterior



1. Abra a tampa do porta-malas.
2. Solte os parafusos de fixação das luzes combinadas traseiras, utilizando uma chave phillips.
3. Remova o conjunto das luzes combinadas traseiras da carroceria do veículo.



4. Remova o soquete do conjunto girando-o no sentido anti-horário até que as linguetas do soquete se alinhem com as ranhuras do conjunto.
5. Remova a lâmpada do soquete pressionando-a e girando-a no sentido anti-horário até que as linguetas da lâmpada se alinhem com as ranhuras do soquete. Puxe a lâmpada para fora do soquete.
6. Coloque uma nova lâmpada inserindo-a no soquete e girando-a até que trave no lugar.
7. Instale o soquete no conjunto alinhando as linguetas com as ranhuras do conjunto. Empurre o soquete no conjunto e gire-o no sentido horário.
8. Reinstale o conjunto de luzes combinadas traseiras na carroceria do veículo.
9. Aperte os parafusos.

Luz interior



1. Abra a tampa do porta-malas.
2. Remova a tampa de manutenção utilizando uma chave de fenda.

3. Remova o soquete do conjunto girando-o no sentido anti-horário até que as linguetas do soquete se alinhem com as ranhuras do conjunto.
4. Remova a lâmpada do soquete pressionando-a e girando-a no sentido anti-horário até que as linguetas da lâmpada se alinhem com as ranhuras do soquete. Puxe a lâmpada para fora do soquete.
5. Coloque uma nova lâmpada inserindo-a no soquete e girando-a até que trave no lugar.
6. Instale o soquete no conjunto alinhando as linguetas com as ranhuras do conjunto. Empurre o soquete no conjunto e gire-o no sentido horário.
7. Instale a tampa de manutenção, colocando-a no orifício de manutenção.

Substituição da lâmpada da luz de freio superior



Caso a luz não esteja funcionando, recomendamos que o sistema seja verificado por uma concessionária autorizada Hyundai Motor Brasil (HMB).

Substituição da lâmpada da luz da placa de licença



1. Remova as lentes pressionando-se as linguetas.
2. Remova o soquete das lentes.
3. Remova a lâmpada puxando-a para fora.
4. Instale uma nova lâmpada no soquete e instale o soquete nas lentes.
5. Reinstale as lentes firmemente.

⚠ CUIDADO

Tenha cuidado para não sujar ou danificar as lentes, as linguetas das lentes e os alojamentos plásticos.

Substituição da lâmpada das luzes internas

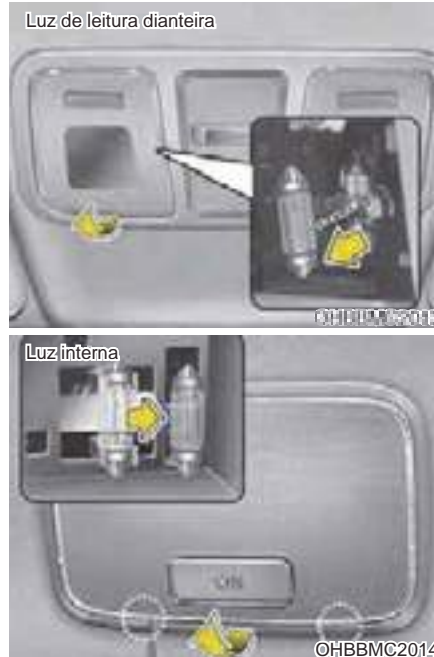

1. Utilizando uma chave de fenda, force suavemente as lentes para fora do alojamento da luz interna.

⚠ ATENÇÃO

Antes de iniciar a manutenção nas luzes internas, certifique-se que o botão "OFF" esteja pressionado para evitar queimar seus dedos ou receber um choque elétrico.

2. Remova a lâmpada puxando-a para fora.
3. Instale uma nova lâmpada no soquete.
4. Alinhe as linguetas das lentes com as ranhuras do alojamento da luz interna e coloque as lentes no lugar.
5. Caso as luzes de leitura e as luzes internas não estejam funcionando, recomendamos que o sistema seja verificado por uma concessionária autorizada Hyundai Motor Brasil (HMB).

⚠ CUIDADO

Tenha cuidado para não sujar ou danificar as lentes, as linguetas das lentes e os alojamentos plásticos.

- * Se seu veículo for equipado com a lâmpada do sensor de intrusão/inclinação, recomendamos consultar uma concessionária autorizada Hyundai Motor Brasil (HMB) para fazer a substituição.

CUIDADOS COM A APARÊNCIA

Cuidados com o exterior

Cuidados gerais com o exterior

É muito importante seguir as instruções do rótulo ao aplicar qualquer limpador químico ou polimento. Leia todas as advertências e indicações de cuidado que houver no rótulo do produto.

Manutenção do acabamento

Lavagem

Para ajudar a proteger seu veículo contra a corrosão e deterioração, lave-o completamente com água fria ou morna, pelo menos uma vez por mês.

Se utilizar seu veículo para dirigir fora-de-estrada, você deverá lavá-lo após cada viagem. Tenha atenção especial na remoção de qualquer acúmulo de sal, sujeira, lama e outros materiais estranhos. Certifique-se que os drenos nas partes inferiores das portas e da carroceria estejam limpos e desobstruídos.

Danos à pintura podem ser causados por pequenos acúmulos de piche, poluição industrial, resinas de árvores, fezes de pássaros e insetos, caso não sejam removidos imediatamente.

Caso apenas a água não seja suficientemente forte para remover a sujeira acumulada, utilize uma solução especial para lavagem de veículos.

Após a lavagem, enxágue o veículo completamente com água fria ou morna. Não deixe o sabão secar sobre a pintura.

CUIDADO

- **Não utilize sabão forte, detergentes químicos ou água quente. Não lave o veículo sob o sol ou quando a carroceria do veículo estiver quente.**
- **Tenha cuidado ao lavar os vidros laterais do seu veículo. Especialmente com água sob alta pressão, a água pode vazar através dos vidros e molhar o interior do veículo.**
- **Para evitar danos nas peças de plástico, não limpe-as com solventes químicos ou detergentes fortes.**

ATENÇÃO

Freios molhados

Após a lavagem do veículo, teste os freios enquanto estiver dirigindo lentamente para verificar se eles foram afetados pela água. Se o desempenho dos freios estiver prejudicado, seque-os utilizando-os suavemente enquanto mantém uma velocidade lenta e segura.



⚠ CUIDADO

- *A lavagem do compartimento do motor com água sob alta pressão pode provocar falhas nos circuitos elétricos localizados no compartimento do motor.*
- *Não permita que água ou outros líquidos entrem em contato com os componentes elétricos/eletrônicos do veículo, para não danificá-los.*

Aplicação de cera e polimento

Encere o veículo somente quando não houver mais nenhuma gota d'água sobre a superfície pintada.

Lave e seque bem o veículo, antes de iniciar a aplicação de cera. Utilize sempre produtos de boa qualidade e siga as recomendações do fabricante. Deve-se encerar tanto as superfícies pintadas quanto as peças cromadas.

A remoção de óleo, piche e materiais semelhantes com um removedor de manchas geralmente retira a camada de cera da pintura do veículo. Certifique-se de reaplicar cera nessas áreas mesmo que o resto do veículo não precise ser encerado.

⚠ CUIDADO

- *Limpar o pó ou a sujeira do veículo com um pano seco poderá riscar o acabamento.*
- *Não utilize esponja de aço, limpadores abrasivos ou detergentes fortes que contenham agentes altamente alcalinos ou cáusticos nas partes cromadas ou de alumínio anodizado. Isso pode resultar em danos à camada protetora e causar a descoloração ou deterioração da pintura.*

Retoque no acabamento danificado

Riscos profundos ou marcas de pedras na superfície pintada devem ser retocados imediatamente. O metal exposto irá enferrujar rapidamente e o reparo poderá se tornar muito mais caro.

*** NOTA**

Se seu veículo estiver danificado e precisar de qualquer reparo ou substituição de peças cromadas, certifique-se que a oficina de funilaria irá aplicar materiais anticorrosivos às partes reparadas ou substituídas.

Manutenção dos acabamentos cromados

- Para remover piche e insetos, utilize um removedor de piche, e não um raspador ou outro objeto pontiagudo.
- Para proteger as superfícies cromadas contra a corrosão, aplique uma camada de cera ou polidor para peças cromadas e encere até obter brilho.
- Durante o inverno ou em áreas litorâneas, proteja as peças cromadas com uma camada maior de cera ou polidor. Se necessário, aplique uma camada de vaselina não corrosiva ou outro composto protetor nessas partes.

Manutenção da parte inferior do veículo

Materiais corrosivos utilizados para a remoção de gelo ou neve, ou sujeira e lama podem se acumular sob o veículo. Se esses materiais não forem removidos, poderá ocorrer uma corrosão acelerada nas partes inferiores do veículo como as linhas de combustível, carroceria, painel do assoalho e sistema de escapamento, mesmo que eles tenham sido tratados com proteção anticorrosiva.

Lave completamente a parte inferior do seu veículo e a parte interna dos para-lamas com água fria ou morna pelo menos uma vez por mês, após dirigir fora-de-estrada e no final de cada inverno. Preste atenção especial a essas áreas, pois é difícil ver toda a lama e sujeira. Será pior passar apenas uma água na sujeira proveniente da estrada sem removê-la. As partes inferiores das portas, chassis e peças da carroceria possuem drenos que não devem ser obstruídos com sujeira. A água acumulada nestas áreas pode causar corrosão.

ATENÇÃO

Após a lavagem do veículo, teste os freios enquanto estiver dirigindo lentamente para verificar se eles foram afetados pela água. Se o desempenho dos freios estiver prejudicado, seque-os utilizando-os suavemente enquanto mantém uma velocidade lenta e segura.

Manutenção das rodas de alumínio ou cromadas

As rodas de alumínio ou cromadas são protegidas com um acabamento protetor.

- Não utilize nenhum limpador abrasivo, polidor, solvente ou escovas de aço nas rodas de alumínio ou cromadas. Isso pode riscar as rodas ou danificar o acabamento.
- Limpe as rodas quando estiverem frias.
- Utilize somente sabão suave ou detergente neutro, e enxágue completamente as rodas com água. Certifique-se também de limpar as rodas após dirigir em estradas com sal. Isso ajuda a evitar a corrosão.
- Evite lavar as rodas com as escovas de alta velocidade dos lava-rápidos.
- Não utilize nenhum detergente ácido ou alcalino. Isso pode danificar e corroer as rodas de alumínio ou cromadas protegidas com um acabamento protetor.

Proteção contra corrosão

Proteja seu veículo contra a corrosão

Utilizando as mais modernas técnicas de projeto e de fabricação com o objetivo de combater a corrosão, produzimos veículos da mais alta qualidade. Entretanto, isso é apenas parte do trabalho. Para atingir a resistência contra a corrosão que o seu veículo pode proporcionar, também são necessárias a cooperação e a ajuda do proprietário.

Causas comuns da corrosão

As causas mais comuns de corrosão em seu veículo são:

- Sal, substâncias ácidas, sujeira e lama que se acumulam na parte inferior do veículo.
- Remoção de partes da pintura ou outros tipos de revestimentos protetores devido ao impacto de pedras ou outros objetos contra a carroceria e o chassi do veículo, deixando a chapa metálica exposta.

Regiões mais críticas quanto à corrosão

Se você mora em uma região com grande concentração de substâncias corrosivas, a proteção contra corrosão é de extrema importância. Algumas das causas mais comuns do surgimento da corrosão são a presença de sal nas estradas, maresia, produtos químicos e a poluição industrial.

Corrosão causada pela umidade

A umidade cria condições favoráveis ao aparecimento da corrosão. Por exemplo, a corrosão é acelerada pelo alto teor de umidade, particularmente quando a temperatura se aproxima de zero grau. Nessas condições, a substância corrosiva entra em contato com a superfície do veículo através da umidade, que demora a evaporar.

Outro grande inimigo dos tratamentos anticorrosão é a lama, que, devido à sua secagem demorada, mantém as substâncias corrosivas em contato com o veículo. Mesmo quando aparenta estar seca, a lama pode estar úmida e dar origem à corrosão.

Altas temperaturas também podem acelerar o processo corrosivo à medida que, em certas partes pouco ventiladas do veículo, a umidade que permanecer, mesmo por pouco, tempo pode ser suficiente para dar início à corrosão. Por todos esses motivos, é importante conservar seu veículo sempre limpo, livre de lama e de outros detritos. Esta recomendação é válida não somente para as partes externas, mas também para as partes inferiores do chassis.

Para ajudar a evitar a corrosão

Para ajudar a evitar a corrosão, observe as recomendações a seguir:

Mantenha seu veículo limpo

A melhor maneira de evitar a corrosão é manter seu veículo limpo e livre de substâncias corrosivas. É muito importante dar especial atenção às partes inferiores do veículo.

- Se você mora em uma região com alta concentração de substâncias corrosivas – nas proximidades do mar, sujeitas à poluição industrial ou chuva ácida – tenha cuidado especial para evitar a corrosão. No inverno, lave a parte inferior do veículo pelo menos uma vez por mês, mantendo-o sempre limpo.
- Ao limpar a parte inferior do veículo, preste atenção especial aos componentes que ficam sob os para-lamas e de outras partes menos visíveis, retirando totalmente a lama acumulada nessas áreas. É necessário utilizar água quente à alta pressão para retirar completamente a lama e substâncias corrosivas acumuladas.
- Ao limpar a parte inferior das portas e da carroceria, certifique-se que todos os drenos estejam desobstruídos e limpos, a fim de que a umidade possa sair, evitando-se assim, a corrosão.

Mantenha sua garagem seca

Não estacione seu veículo numa garagem pouco ventilada e úmida, o que proporciona um ambiente favorável à corrosão. Isso ocorre principalmente depois de lavar o veículo na garagem ou guardá-lo quando ainda estiver úmido ou coberto de gelo, neve ou lama. Mesmo uma garagem aquecida pode contribuir para a corrosão. Sob estas condições, estacione o veículo somente em uma garagem bem ventilada.

Mantenha a pintura e os revestimentos internos em boas condições

Riscos ou marcas de pedras na superfície pintada devem ser retocados ou repintados o mais rápido possível, para reduzir a possibilidade de corrosão. Se houver metal à mostra, recomenda-se o serviço de uma oficina de funilaria e pintura qualificada.

Fezes de pássaros: Fezes de pássaros são altamente corrosivas e podem danificar as superfícies pintadas em poucas horas. Remova-as sempre o mais rápido possível.

Não se descuide das partes internas

A umidade pode se infiltrar no assoalho do veículo e provocar corrosão. Verifique periodicamente a condição do assoalho sob o tapete, certificando-se que esteja sempre seco. Caso transporte materiais de limpeza, fertilizantes ou produtos químicos, tenha muito cuidado. Estes produtos devem ser transportados em recipientes adequados e, se vazarem sobre o tapete, devem ser imediatamente lavados com água limpa e cuidadosamente secos.

Cuidados com o interior

Cuidados gerais com o interior

Evite que soluções cáusticas como perfume e óleos cosméticos entrem em contato com o painel de instrumentos, pois podem causar danos ou descoloração. Caso entrem em contato com o painel, limpe-o imediatamente. Veja as instruções a seguir sobre a maneira correta de limpar os acabamentos em vinil.

CUIDADO

Não permita que água ou outros líquidos entrem em contato com os componentes elétricos/eletrônicos do veículo, para não danificá-los.

CUIDADO

Ao limpar equipamentos revestidos em couro (volante, bancos etc), utilize detergentes neutros ou soluções de baixo teor alcoólico. Se você utilizar soluções de elevado teor alcoólico ou detergentes alcalinos/ácidos, a superfície poderá ser desbotada ou danificada.

Limpeza dos estofados e acabamento interno

Vinil

Remova a poeira e a sujeira do vinil com uma escova ou um aspirador de pó. Limpe as superfícies em vinil com um limpador para vinil.

Tecido

Remova a poeira e a sujeira do tecido com uma escova ou um aspirador de pó. Limpe os estofados com uma solução de sabão suave recomendada para estofados ou carpetes. Remova as manchas recentes imediatamente com um removedor de manchas de tecidos. Se as manchas recentes não forem limpas, o tecido poderá ficar manchado e sua cor poderá ser afetada. Da mesma maneira, suas propriedades de resistência ao fogo podem se reduzir se o material não for tratado adequadamente.

CUIDADO

Usar qualquer outra coisa além dos produtos e procedimentos recomendados pode afetar a aparência do tecido e as propriedades de resistência ao fogo.

Limpeza dos cintos de segurança

Limpe as cintas com uma solução de sabão suave recomendada para limpeza de estofados ou carpetes. Siga as instruções fornecidas com o sabão. Não descure ou tinja as cintas, pois isto pode enfraquecê-las.

Limpeza interna dos vidros

Se as superfícies internas dos vidros ficarem embaçadas (ou seja, cobertas com uma película oleosa ou de cera), elas devem ser limpas com limpa-vidros. Siga as instruções da embalagem do limpa-vidros.

CUIDADO

Não raspe ou risque o interior do vidro traseiro. Isto pode resultar em danos ao desembaçador traseiro.

SISTEMA DE CONTROLE DE EMISSÕES (SE EQUIPADO)

O sistema de controle de emissões de seu veículo é coberto por uma garantia limitada.

Consulte as informações de garantia contidas no Certificado de Garantia do seu veículo.

Seu veículo é equipado com um sistema de controle de emissões que atende aos requisitos da legislação vigente.

O sistema de controle de emissões pode ser composto de 3 subsistemas:

- (1) Sistema de controle de emissões do cárter
- (2) Sistema de controle de emissões evaporativas
- (3) Sistema de controle de emissões do escapamento

A fim de assegurar o funcionamento adequado dos sistemas de controle de emissões, recomendamos que a inspeção e a manutenção de seu veículo sejam feitas por uma concessionária autorizada Hyundai Motor Brasil (HMB), conforme o plano de manutenção preventiva deste manual.

1. Sistema de controle de emissões do cárter

O sistema de ventilação forçada do cárter é empregado para evitar a poluição do ar por gases provenientes da câmara de combustão que circulam pelo cárter. Este sistema fornece ar limpo para o cárter através do filtro de ar. Dentro do cárter, o ar limpo se mistura aos gases poluentes e, em seguida, passa pela válvula PCV e vai para o sistema de indução de ar.

2. Sistema de controle de emissões evaporativas

O sistema de controle de emissões evaporativas existe para evitar que os vapores do combustível sejam liberados na atmosfera.

Canister

Enquanto o motor estiver desligado, os vapores de combustível gerados dentro do tanque serão absorvidos e armazenados no canister. Quando o motor estiver em funcionamento, os vapores de combustível absorvidos pelo canister serão levados para o sistema de admissão através de uma válvula solenóide de controle de purga.

Válvula solenóide de controle de purga (PCSV)

Esta válvula é comandada pelo módulo de controle do motor (ECM) e funciona da seguinte maneira: quando o líquido de arrefecimento do motor está frio, e durante o funcionamento em marcha lenta, a válvula permanece fechada, impedindo assim que os vapores de combustível cheguem ao motor. Assim que o motor se aquece, a válvula se abre e os vapores de combustível são conduzidos ao sistema de admissão para serem queimados no interior do motor.

3. Sistema de controle de emissões do escapamento

O sistema de controle de emissões do escapamento é um sistema altamente eficiente que controla as emissões de poluentes no escapamento e, ao mesmo tempo, mantém o bom desempenho do motor.

Modificações do veículo

- Este veículo não deve ser modificado. A modificação do seu veículo pode afetar o desempenho, a segurança e a durabilidade e ainda violar as leis de segurança e emissões de poluentes.
- Além disso, danos ou problemas de desempenho resultantes de qualquer modificação não estão cobertos pela garantia do veículo.
- Caso utilize dispositivos eletrônicos não autorizados, isso pode fazer com que o veículo funcione de modo anormal, causando danos à fiação, descarga da bateria e incêndio. Para sua segurança, não utilize dispositivos eletrônicos não autorizados.

Precauções contra os gases de escape do motor (monóxido de carbono)

- O monóxido de carbono pode estar presente em outros gases de escape. Por isso, se sentir cheiro de gases de escape de qualquer tipo, dentro de seu veículo, inspecione e repare-o imediatamente. Se suspeitar, em qualquer momento, que gases de escape estão entrando no seu veículo, dirija somente com todos os vidros completamente abertos. Leve seu veículo imediatamente para verificação e reparo.

⚠ ATENÇÃO

Emissão de gases

Os gases de escape do motor contêm monóxido de carbono (CO). Embora seja incolor e inodoro, é perigoso e pode ser letal, se inalado.

Siga as instruções desta página para evitar o envenenamento por monóxido de carbono.

- Não faça o motor funcionar em áreas fechadas (como garagens) além do tempo necessário para mover o veículo para fora dessas áreas.
- Quando o veículo estiver parado em uma área aberta, por mais do que um curto período de tempo, com o motor funcionando, ajuste o sistema de ventilação (conforme necessário) para permitir que o ar exterior entre no veículo.
- Nunca permaneça dentro de um veículo estacionado ou parado por muito tempo com o motor em funcionamento.
- Quando o motor morrer ou não der a partida, tentativas excessivas em dar a partida no motor podem causar danos ao sistema de controle de emissões.

Cuidados com os conversores catalíticos (se equipado)

⚠️ ATENÇÃO

Incêndio

- Um sistema de escapamento quente pode provocar incêndio em itens inflamáveis sob seu veículo. Não estacione o veículo sobre ou próximo de objetos inflamáveis, tais como, grama, vegetação, papel, folhas e etc.
- O sistema de escape e o catalisador estarão muito quentes enquanto o motor estiver em funcionamento ou imediatamente após o motor ser desligado. Mantenha-se afastado do sistema de escape e do catalisador, pois você poderá se queimar.
- Além disso, não remova o dissipador de calor ao redor do sistema de escape, não vede a parte inferior do veículo ou não faça revestimento para evitar a corrosão. Sob certas condições, estes procedimentos podem apresentar um risco de incêndio.

Seu veículo está equipado com um dispositivo de controle de emissão do conversor catalítico. Por isso, as seguintes recomendações devem ser observadas:

- Utilize somente combustível SEM CHUMBO. Certifique-se de reabastecer seu veículo de acordo com as “Recomendações de combustível” na seção 1.
- Não dirija o veículo quando o motor apresentar sinais de funcionamento irregular, detonação, desempenho insatisfatório ou dificuldade na partida.
- Não utilize de maneira errada ou abuse do motor. Exemplo de má utilização: reduzir ou descer uma ladeira com a ignição desligada.
- Não deixe o motor funcionando em marcha lenta durante períodos prolongados (5 minutos ou mais).
- Não modifique qualquer parte do motor ou do sistema de controle de emissões. Recomendamos que o sistema seja inspecionado por uma concessionária autorizada Hyundai Motor Brasil (HMB).
- Evite dirigir com um nível muito baixo de combustível. Se ficar sem combustível, o motor passa a falhar, resultando em sobrecarga do conversor catalítico.

A inobservância dessas recomendações pode resultar em danos ao conversor catalítico e ao veículo.

Além disso, tais ações podem invalidar a garantia do seu veículo.

Especificações e informações ao proprietário

Motor	8-2
Dimensões	8-2
Lâmpadas	8-2
Pneus e rodas	8-3
Pesos e volumes	8-4
Lubrificantes recomendados e capacidades	8-5
• Lubrificante recomendado	8-6
Número de identificação do veículo (VIN)	8-7
Etiqueta de certificação do veículo	8-7
Etiqueta de especificação e pressão dos pneus	8-8
Número do motor	8-8
Etiqueta do compressor do ar condicionado	8-8

Especificações e informações ao proprietário

MOTOR

Item	KAPPA 1.0 flex	GAMMA 1.6 flex
Deslocamento	998 cm ³	1591 cm ³
Diâmetro e Curso	71 mm x 84 mm	77 mm x 85,44 mm
Ordem de ignição	1-2-3	1-3-4-2
Nº de cilindros	3 em linha	4 em linha

LÂMPADAS





Lâmpada		Potência	Tipo
Dianteiras	Faróis (baixos)	55 W	H4L
	Faróis (altos)	55 W	H4L
	Indicadores de direção dianteiros	21 W	PY21WI
	Luzes de posição dianteiras	5 W	W5WL
	Faróis de neblina *	35 W	H8BL
	Indicadores de direção (espelhos externos) *	LED	LED
Traseiras	Luz de freio e lanternas traseiras (externas)	21/5	21/5WL
	lanternas traseiras (internas)	5	21/5WL
	Indicadores de direção traseiros	21	PY21WL
	Luzes de ré	16	16/18W
	Luz de freio superior	5	W5WL
	Luz da placa	5	W5WL
Internas	Luzes de leitura *	8	8W
	Luz interior	8	8W
	Luz do compartimento de bagagem	5	5W
	Luz de cortesia do espelho *	5	Festoon
	Luz OHCL (sensor de intrusão/inclinação) *	6	6W

*: se equipado

DIMENSÕES

Item	Modelos Sedan		Modelos Hatch		Modelos Cross	
Comprimento	4.230 mm		3.900 mm		3.940 mm	
Largura	1.680 mm		1.680 mm		1.710 mm	
Altura	1.470 mm		1.470 mm		1.540 mm	
Bitola dianteira	175/70 R14	1.491 mm	175/70 R14	1.491 mm	195/65 R15	1.475 mm
	185/60 R15	1.481 mm	185/60 R15	1.481 mm		
Bitola traseira	175/70 R14	1.494 mm	175/70 R14	1.494 mm	195/65 R15	1.487 mm
	185/60 R15	1.484 mm	185/60 R15	1.484 mm		
Distância entre eixos	2.500 mm		2.500 mm		2.500 mm	

PNEUS E RODAS

Item	Dimensão dos pneus	Dimensão das rodas	Pressão de enchimento				Torque de aperto das porcas de roda kg•m (lb•ft, N•m)
			Carga normal  + 		Carga máxima  + 		
			Dianteiros	Traseiros	Dianteiros	Traseiros	
Pneus e Rodas	175/70 R14	5.0 J14	2,2 bar (32 psi)	2,2 bar (32 psi)	2,2 bar (32 psi)	2,2 bar (32 psi)	9 a 11 (65 a 79, 88 a 107)
	185/60 R15	5.5 J15					
	195/65 R15	5.5 J15					

 CUIDADO

*Ao substituir um pneu, use pneus de mesmas dimensões daqueles que equipam originalmente o veículo.
 Usar pneus de dimensões diferentes pode danificar componentes relacionados ou funcionar irregularmente.*

PESOS E VOLUMES

Item	Modelos Sedan			Modelos Hatch			Modelos Cross	
	Motor KAPPA 1.0 flex	Motor GAMMA 1.6 flex		Motor KAPPA 1.0 flex	Motor GAMMA 1.6 flex		Motor GAMMA 1.6 flex	
	TM	TM	TA	TM	TM	TA	TM	TA
Peso bruto do veículo	1.420 kg	1.480 kg	1.520 kg	1.420 kg	1.470 kg	1.500 kg	1.500 kg	1.530 kg
Peso máximo no eixo dianteiro	790 kg	790 kg		790 kg	790 kg		840 kg	
Peso máximo no eixo traseiro	790 kg	790 kg		790 kg	790 kg		830 kg	
Peso máximo do trailer (com freio) @ 8%	400 kg	400 kg		400 kg	400 kg		400 kg	
Peso máximo do trailer (sem freio) @ 8%	400 kg	400 kg		400 kg	400 kg		400 kg	
Peso bruto combinado	1.820 kg	1.880 kg	1.910 kg	1.820 kg	1.870 kg	1.900 kg	1.900 kg	1.930 kg
Capacidade do bagageiro do teto	60 kg	60 kg	60 kg	60 kg	60 kg	60 kg	75 kg	75 kg
Volume do compartimento de bagagens	450 litros	450 litros		300 litros	300 litros		300 litros	

TM: Transmissão manual

TA: Transmissão automática

LUBRIFICANTES RECOMENDADOS E CAPACIDADES

Para ajudar a obter o desempenho e durabilidade adequados do motor e trem de força, use somente lubrificantes de qualidade. Os lubrificantes corretos também ajudam no aumento da eficiência do motor, melhorando o consumo de combustível. Estes lubrificantes e fluidos são recomendados para uso no seu veículo.

Lubrificante		Volume	Classificação
Óleo do motor (drenagem e abastecimento) Recomendamos 	Motor flex KAPPA 1.0	2,9 litros	Óleo de Motor Genuíno Hyundai Shell Helix 5W-30, API SM ou superior
	Motor flex GAMMA 1.6	3,6 litros	
Fluido da transmissão manual		1,9 a 2,0 litros	API GL-4, SAE 75W-85
Fluido da transmissão automática		6,8 litros	DIAMOND ATF SP-III OU ATF SP-III Genuíno Hyundai
Fluido da direção assistida			PSF-3
Líquido de arrefecimento	Motor flex KAPPA 1.0	4,1 a 4,7 litros	Anticongelante – LLC-5
	Motor flex GAMMA 1.6	4,5 a 5,3 litros	
Fluido de freio e da embreagem		0,7 a 0,8 litro	FMVSS116 DOT-3
Combustível	Reservatório de partida a frio	0,8 litro	Gasolina
	Reservatório de combustível	50 litros	–

Lubrificante recomendado

CUIDADO

Certifique-se sempre de limpar a área, ao redor dos bujões de enchimento, dreno ou varetas de nível, antes de verificar ou drenar os lubrificantes. Isso é especialmente importante em áreas de poeira ou areia e quando o veículo for usado em vias não pavimentadas. A limpeza da área dos bujões e varetas de nível evitará a entrada de sujeira e areia no motor e outros mecanismos, o que poderia danificá-los.

A viscosidade do óleo de motor tem um efeito no consumo de combustível e na operação em clima frio (partida do motor e fluidez do óleo). Óleos para motor de baixa viscosidade proporcionam economia de combustível e desempenho em climas frios, entretanto, óleos de alta viscosidade são necessários para lubrificação satisfatória em climas quentes.

A utilização de óleos de viscosidade diferente da recomendada pode causar danos ao motor.

Com a finalidade de proporcionar a máxima performance e durabilidade do motor, recomendamos a utilização do óleo para motor genuíno Hyundai (SAE 5W-30, API SM ou superior).

NÚMERO DE IDENTIFICAÇÃO DO VEÍCULO (VIN)

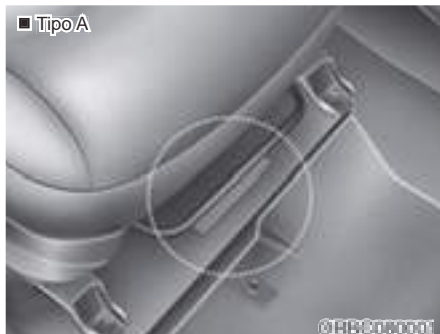

O número de identificação do veículo (VIN) é o número usado no registro do seu veículo e em todas as questões legais relativas à propriedade, etc.

O número está estampado no assoalho, embaixo do banco do passageiro dianteiro. Para ter acesso ao número, remova a cobertura a tampa.



O número VIN também está em uma placa fixada na parte superior do painel de instrumentos. O número na placa pode ser visto facilmente através do pára-brisa pelo lado de fora.

ETIQUETA DE CERTIFICAÇÃO DO VEÍCULO



A etiqueta de certificação do veículo fixada no pilar central do lado do motorista (ou do passageiro dianteiro) mostra o número de identificação do veículo (VIN).

ETIQUETA DE ESPECIFICAÇÃO E PRESSÃO DOS PNEUS



Os pneus que equipam seu veículo foram escolhidos para proporcionar o melhor desempenho sob condições normais de condução. A etiqueta dos pneus, localizada no pilar central do lado do motorista, mostra as pressões recomendadas para seu veículo.

NÚMERO DO MOTOR

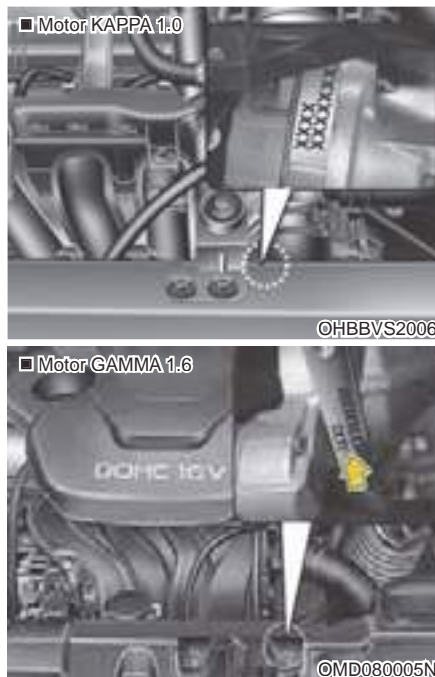

O número do motor está estampado no bloco do motor, conforme mostrado pela figura.

ETIQUETA DO COMPRESSOR DO AR CONDICIONADO



A etiqueta do compressor do ar condicionado informa qual tipo de compressor equipa seu veículo, assim como modelo, número do fabricante, número de série, gás refrigerante (1) e óleo lubrificante (2).

Índice alfabético

Índice alfabético

A

Aditivos para combustível	1-4
Airbag	3-32
Componentes	3-36
Condições de enchimento	3-43
Condições de não acionamento	3-44
do Motorista	3-39
do Passageiro dianteiro	3-39
Etiqueta de advertência	3-49
Funcionamento do sistema	3-33
Instalação de outros equipamentos	3-48
Luz de advertência	3-35, 4-48
Manutenção	3-46
Modificação do veículo	3-48
Sensores de colisão	3-42
Alarme antifurto	4-11
Antena de teto	4-95
Antes de utilizar seu veículo	5-4
Anticongelante	
Arrefecimento do motor	5-36
Lavadores do para-brisa	5-37
Aplicação de cera e polimento do veículo	7-73
Apoio de cabeça	
Banco dianteiro	3-6
Banco traseiro	3-8
Aquecimento	4-74
Ar condicionado	4-74
Etiqueta do compressor	8-8
Arrefecimento do motor	
Especificações do líquido	8-5
Substituição do líquido	7-22
Verificação do nível do líquido	7-16, 7-20
Verificação do sistema	7-16
Articulações do sistema de direção (verificação)	7-17
Assento do motorista (ajuste de altura)	3-5
Áudio	
Antena	4-95
Bluetooth	4-111
CD	4-108
Controle no volante de direção	4-96
Controles e funções do sistema Bluetooth	4-112
Controles e funções do sistema de Áudio Bluetooth	4-112
Controles e funções do sistema do CD Player	4-105
Funcionamento no veículo	4-97
Lista de compatibilidade para o sistema Bluetooth	4-125
Método básico de utilização do sistema Bluetooth	4-117
Operação de telefone Bluetooth	4-119
Rádio do Áudio Bluetooth	4-116
Rádio do Bluetooth	4-116
Rádio do CD Player	4-107
Sistema auxiliar	4-110
USB / iPod	4-109
Autonomia de combustível (indicador no painel)	4-46

B

Bagageiro de teto	4-93
Balanceamento de rodas e pneus	7-44
Banco dianteiro	3-4
Ajuste de altura do assento (para o banco do motorista)	3-5
Ajuste para frente e para trás	3-4
Apoio de cabeça	3-6
Descansa-braço	3-5
Inclinação do encosto	3-5
Motorista	3-2
Passageiro	3-2
Porta-objetos do encosto	3-7
Banco traseiro	3-2, 3-8
Apoio de cabeça	3-8
Retornar	3-9
Baterias	
Etiquetas da capacidade	7-37
Função de economizador	4-61
Luzes de advertência do sistema de carga	4-52
Manutenção	7-36
Partida com bateria auxiliar	6-5
Recarga	7-38
Verificação em temperaturas baixas	5-36
Bomba da direção assistida (verificação)	7-17
Buzina	4-35

C

Caixa de direção (verificação)	7-17
Calibragem de pneus (verificação da pressão)	7-42
Capuz do motor	4-29
CD Player	4-108
Chaves	4-5
Cintos de segurança	3-13
Cuidados	3-23
Limpeza	7-78
Luz de advertência	3-14, 4-48
Pré-tensor	3-18
Recomendações	3-20
Subabdominal	3-16
Subabdominal / diagonal	3-14
Cinzeiro	4-87
Climatização	
Aquecimento e ar condicionado	4-74
Filtro de ar	4-81
Sistema de controle manual	4-73
Substituição do filtro	7-30
Verificação do filtro	7-30
Coifas do sistema de direção (verificação)	7-17

Índice alfabético

Combustível

Abertura da tampa do tanque	4-31
Aditivos	1-4
Condução econômica do veículo	5-27
Especificações	8-5
Fechamento da tampa do tanque	4-32
Filtro	7-14
Indicador de autonomia	4-46
Indicador de consumo instantâneo	4-47
Indicador de consumo médio	4-47
Indicador de nível	4-41
Inspeção de tubulações e conexões	7-14
Luz de advertência de nível baixo	4-53
Recomendações	1-3
Reservatório de gasolina (veículos flex)	4-31
Tube de respiro e tampa do tanque	7-15
Como utilizar este manual	1-2
Compartimento de bagagem	4-91
Compartimento do motor	2-10, 7-3
Computador de bordo	4-44

Condução do veículo

Aderência nas curvas	5-30
Áreas inundadas	5-31
Auto-estradas	5-32
Chuva	5-31
Condições de emergência	6-3
Condições perigosas	5-29
Desatolando o veículo	5-29
Econômica	5-27
Fora-de-estrada	5-32
Gelo ou neve	5-34
Inverno	5-34
Noturna	5-30
Controle remoto de travamento / destravamento das portas	4-8
Correia da direção assistida (verificação)	7-17
Correia de acionamento	5-33, 7-14

D

Descansa-braço (para o banco do motorista)	3-5
Desembaçador	
Para-brisa (lado externo)	4-84
Para-brisa (lado interno)	4-83, 4-84
Vidro traseiro	4-72
Direção assistida	
Especificações de fluido	8-5
Verificação da bomba e correia	7-17
Verificação das mangueiras	7-17, 7-24
Verificação do nível do fluido	7-24
Direção assistida hidráulica	4-34
Discos dos freios (verificação)	7-17

E

Embreagem	
Especificações de fluido	8-5
Verificação do nível do fluido	7-23
Emissões de ruídos	F5
Encosto do banco dianteiro (ajuste de inclinação)	3-5
Engates	5-39
Entradas AUX, USB e iPod	4-92
Equipamento de emergência	6-19
Espelhos retrovisores	4-36
Controle remoto	4-37
Rebatimento dos espelhos retrovisores externos	4-38
Estacionamento (sistema traseiro de assistência)	4-56
Etiquetas	
Advertência do air bag	3-49
Capacidade da bateria	7-37
Certificação do veículo	8-7
Compressor do ar condicionado	8-8
Especificação e pressão dos pneus	8-8
Extintor de incêndio	6-19

Índice alfabético

F

Falha do motor - MIL (luzes indicadoras)	4-51	Fluido da transmissão automática	8-5
Faróis dianteiros de neblina (luzes indicadoras)	4-55	Especificações	8-5
Faróis (substituição da lâmpada)	7-65	Substituição	7-26
Fechaduras (verificação em temperaturas baixas)	5-37	Verificação do nível	7-16, 7-25
Filtro de ar		Fluido da transmissão manual	8-5
Substituição	7-28	Especificações	8-5
Verificação	7-15	Fluido do freio	8-5
Filtro de ar do controle de climatização		Especificações	8-5
Substituição	7-30	Luz de advertência	4-49
Verificação	7-30	Verificação do nível	7-17, 7-23
Filtro de ar do sistema de climatização	4-81	Folga de válvulas (verificação)	7-15
Filtro de combustível		Freio de estacionamento	5-21
Substituição	7-14	Luz de advertência	4-49
Verificação	7-14	Verificação	7-17, 7-27
Filtro de óleo do motor		Verificação em temperaturas baixas	5-37
Substituição	7-19	Freios	
Verificação	7-14	Assistidos a vácuo	5-19
Fixação das suspensões (verificação)	7-17	de reboque	5-40
Fixação para tapetes	4-90	Sistema de freios antibloqueio (ABS)	5-23
Fluido da direção assistida		Verificação das pastilhas, pinças e discos	7-17
Especificações	8-5	Verificação de mangueiras e linhas	7-17
Fluido da direção assistida hidráulicamente		Verificação do nível do fluido	7-17, 7-23
Verificação do nível	7-24	Fusíveis	7-50
Fluido da embreagem		Descrição do painel	7-55
Especificações	8-5	Substituição no compartimento do motor	7-53
Verificação do nível	7-23	Substituição no painel de instrumentos	7-51

G

Gancho para roupas	4-90
Gás refrigerante do ar condicionado	7-17
Gás refrigerante do ar condicionado (verificação da quantidade)	4-82

H

Hodômetro	4-42
Hodômetro parcial (indicador no painel)	4-45

I

Ignição do veículo sob temperaturas baixas	5-36
Iluminação Externa	4-61
Iluminação Interna	4-69
Imobilizador do motor	4-6
Luz indicadora	4-55
Inclinação do volante de direção	4-34
Indicadores	
Autonomia de combustível	4-46
Consumo instantâneo de combustível	4-47
Consumo médio de combustível	4-47
de direção e sinal de mudança de faixa	4-64
Hodômetro	4-42
Hodômetro parcial	4-45
Nível de combustível	4-41
Posição da transmissão	4-43
Tacômetro	4-40
Temperatura do líquido de arrefecimento do motor	4-41
Tempo de condução	4-46
Velocidade média do veículo	4-45
Velocímetro	4-40
Inspeções necessárias	5-4, 7-14
Instruções de manuseio do veículo	1-5
Interruptores	
Abertura e fechamento dos vidros elétricos	4-24
Bloqueio dos vidros elétricos	4-27
Ignição	5-6
Iluminação (faróis)	4-61
Travamento central das portas	4-17

Índice alfabético

J

Juntas homocinéticas e coifas (verificação) 7-17

L

Lâmpadas (especificações gerais) 8-2
Lâmpadas (substituição) 7-64
 Faróis 7-65
 Farol dianteiro de neblina 7-67
 Lanterna traseira 7-68
 Luz da placa de licença 7-71
 Luz de freio 7-68
 Luz de freio superior 7-70
 Luz de posicionamento (lanterna) dianteira 7-66
 Luz de ré 7-68
 Luzes internas 7-71
 Luz exterior combinada traseira 7-69
 Luz indicadora de direção dianteira 7-67
 Luz indicadora de direção lateral 7-68
 Luz indicadora de direção traseira 7-68
 Luz interior combinada traseira 7-70
Lavadores do para-brisa 4-66, 4-67
 Anticongelante 5-37
 Verificação do nível do líquido 7-27
Lavadores do vidro traseiro 4-66
Lavagem do veículo 7-72
Liberação da tampa do porta-malas em caso de emergência 4-22
Limpadores do para-brisa 4-66, 4-67
 Inspeção das palhetas 7-32
 Substituição das palhetas 7-32
Limpadores do vidro traseiro 4-66
Limpeza dos cintos de segurança 7-78
Limpeza interna dos vidros 7-78

Líquido de arrefecimento do motor		
Especificações	8-5	
Indicador de temperatura	4-41	
Luz de advertência de temperatura	4-52	
Substituição	7-22	
Verificação do nível	7-20	
Líquido do lavador do para-brisa (verificação do nível)	7-27	
Lubrificante do compressor do ar condicionado (verificação)	4-82	
Lubrificantes recomendados e capacidades	8-5	
Luz de posicionamento	4-62	
Luzes de advertência no painel		
Air Bag	3-35, 4-48	
Cintos de segurança	3-14, 4-48	
Freio de estacionamento e fluido de freio	4-49	
Nível baixo de combustível	4-53	
Porta aberta	4-54	
Pressão do óleo do motor	4-53	
Sistema de carga da bateria	4-52	
Sistema de freios antibloqueio (ABS)	4-50	
Sistema eletrônico de distribuição da força do freio (EBD)	4-50	
Tampa do porta malas aberta	4-54	
Temperatura do líquido de arrefecimento do motor	4-52	
Luzes de advertência (pisca-alerta)	4-60, 6-2	
Luzes indicadoras		
de direção	4-55	
Falha do motor (MIL)	4-51	
Faróis dianteiros de neblina	4-55	
Farol aceso	4-55	
Farol alto	4-55	
Imobilizador do motor	4-55	
Luzes internas	4-70	
Luz de leitura	4-69	
Luz do compartimento de bagagem	4-71	
Luz do espelho	4-70	

Índice alfabético

M

Macaco e ferramentas	6-8
Mangueiras da direção assistida (verificação)	7-17, 7-24
Mangueiras de ventilação do cárter e de vácuo (verificação)	7-15
Mangueiras e linhas dos freios (verificação)	7-17
Manutenção	
Airbag	3-46
Itens cromados	7-74
Itens de manutenção preventiva	7-14
Parte inferior do veículo	7-74
Plano de manutenção normal	7-9
Plano de manutenção preventiva	7-8
Reboque	5-44
Rodas de alumínio ou cromadas	7-75
Serviços de manutenção no veículo	7-4
Sob condições severas de uso	7-12
Verificações e inspeções a cargo do proprietário	7-6
Modificações no seu Hyundai	F4

Motor

Anticongelante	5-36
Capuz	4-29, 4-30
Especificações	8-2
Flex GAMMA 1.6	2-10, 7-3
Flex KAPPA 1.0	2-10, 7-3
Indicador de temperatura do líquido de arrefecimento	4-41
Luz de advertência da pressão do óleo	4-53
Luz de advertência de temperatura do líquido de arrefecimento	4-52
Luz indicadora de falha (MIL)	4-51
Luz indicadora do sistema imobilizador	4-55
Número do motor	8-8
Óleo para baixas temperaturas	5-36
Partida	5-7
Quando o motor morrer	6-3
Quando o motor não ligar	6-4
Quando o motor superaquecer	6-7
Rodagem inicial do seu Hyundai	1-5
Sistema de partida a frio	5-8
Sistema imobilizador	4-6
Substituição do líquido de arrefecimento	7-22
Substituição do óleo e do filtro	7-19
Verificação do nível de óleo	7-18
Verificação do nível do líquido de arrefecimento	7-16, 7-20
Verificação do sistema de arrefecimento	7-16

N

Número das chaves do veículo 4-5
 Número de identificação do veículo (VIN) 8-7
 Número do motor 8-8

O

Óleo do motor
 Especificações 8-5
 Luz de advertência da pressão 4-53
 Substituição 7-19
 Temperaturas baixas 5-36
 Verificação 7-14
 Verificação do nível 7-18

Índice alfabético

P

Painel de instrumentos	4-39
Substituição do fusível	7-51
Para-brisa	
Desembaçamento (lado externo)	4-84
Desembaçamento (lado interno)	4-83, 4-84
Inspeção das palhetas do limpador	7-32
Limpadores e Lavadores	4-66
Verificação do nível do líquido do lavador	7-27
Para-sol	4-88
Partida a frio	5-8
Partida de emergência	6-5
Partida no motor	5-7
Pastilhas e pinças dos freios	7-17
Peso do veículo	5-48
Pneus	
Capacidade de tração	7-45
Correntes para pneus	5-35
Cuidados a serem tomados	7-40
Especificações	8-3
Etiqueta de especificação e pressão	8-8
Informações na lateral	7-46
Manutenção	7-45
Para neve	5-34
Pneu furado durante a condução	6-3
Pressão de enchimento	5-32
Pressão recomendada dos pneus frios	7-40
Remoção e armazenamento do pneu sobressalente	6-9
Rodízio	7-43
Substituição	6-8, 6-10, 7-44
Verificação da pressão de calibragem	7-42
Porta-luvas	4-85
Porta-objetos	4-85
Porta-objetos do encosto do banco	3-7
Porta-óculos	4-86
Portas	
Controle remoto de travamento/destravamento	4-8
Fechaduras	4-15
Liberação da tampa do porta-malas em caso de emergência	4-22
Luz de advertência da tampa do porta-malas aberta	4-54
Luz de advertência de porta aberta	4-54
Traseira	4-19
Trava de proteção para crianças na porta traseira	4-18
Travamento com o interruptor de travamento central	4-17
Travamento pelo lado de dentro	4-16
Travamento pelo lado de fora	4-15
Pré-tensor do cinto de segurança	3-18
Proteção para crianças	3-24

R

Rádio	4-107, 4-116
Reboque	5-38
Correntes de segurança	5-40
de emergência	6-16
do veículo	6-15
Engates	5-39
Freios	5-40
Informações importantes	5-45
Instruções de direção	5-40
Manutenção	5-44
Regulador do retrovisor	4-37
Regulagem de altura e profundidade do volante de direção	4-34
Relês (descrição do painel)	7-55
Reservatório de gasolina do compartimento do motor (veículos flex)	4-31
Respeito ao meio ambiente	F5
Responsabilidade pela manutenção	F4
Rodagem inicial do seu Hyundai	1-5
Rodas	
Especificações	8-3
Manutenção das rodas de alumínio ou cromadas	7-75
Substituição	7-45

S

Segurança	
Equipamentos de emergência para temperaturas baixas	5-37
Recomendações adicionais	3-47
Recomendações dos cintos de Segurança	3-20
Sensores de colisão do airbag	3-42
Sistema de controle de emissões	7-79
Sistema de direção (verificação)	7-17
Sistemas de proteção	
para Crianças	3-24
por Cintos de segurança	3-13
SRS Air Bag	3-32
Sistema traseiro de assistência de estacionamento	4-56
Superaquecimento do motor	6-7
Suporte para copos	4-87

Índice alfabético

T

Tacômetro	4-40
Tampa do compartimento de bagagem	4-91
Tampa do tanque de combustível	
Abertura	4-31
Fechamento	4-32
Verificação	7-15
Temperatura	
Controle do Aquecedor e Ar condicionado	4-76
Instruções quanto a superaquecimento do motor	6-7
Líquido de arrefecimento do motor	4-41, 4-52
Tirantes do sistema de direção (verificação)	7-17
Tomada de força	4-88
Transmissão automática	5-13
Especificações de fluido	8-5
Indicador de posição	4-43
Substituição do fluido	7-26
Verificação do nível do fluido	7-16, 7-25
Transmissão manual	5-9
Especificações de fluido	8-5
Travamento das portas	
Com o interruptor de travamento central das portas	4-17
Pelo lado de dentro do veículo	4-16
Pelo lado de fora do veículo	4-15
Proteção para crianças na porta traseira	4-18
Triângulo refletivo de segurança	6-19
Tubo de respiro de combustível (verificação)	7-15
Tubulações de combustível (verificação)	7-14

U

USB (Entrada no CD Player)	4-109
Utilização do Manual do Operador	1-2

V

Veículo

Aplicação de cera e polimento	7-73
Cuidados em condições de gelo ou neve	5-37
Dimensões	8-3
Etiqueta de certificação	8-7
Instruções de manuseio	1-5
Lavagem	7-72
Número de identificação (VIN)	8-7
Pesos e volumes	5-48, 8-4

Velas de ignição

Verificação	7-15
Verificação em temperaturas baixas	5-36

Velocidade média do veículo (indicador no painel)

4-45

Velocímetro

4-40

Vidros

4-23

Elétricos	4-24
Internos (limpeza)	7-78
Manuais	4-28

Vistas

Dianteira	2-2, 2-4, 2-6
Geral do exterior	2-2
Geral do interior	2-8
Geral do painel de instrumentos	2-9
Traseira	2-3, 2-5, 2-7

Volante de direção

Buzina	4-35
Controle de áudio	4-96
Direção assistida	4-34
Inclinação	4-34
Regulagem de altura e profundidade	4-34

