

Предисловие

Добро пожаловать в растущую семью владельцев нового автомобиля DATSUN. Компания полностью уверена в автомобиле, который вы приобрели. Он был изготовлен с использованием самых современных технологий при строжайшем соблюдении качества.

Настоящее Руководство подготовлено для того, чтобы помочь вам понять устройство автомобиля и порядок его технического обслуживания, чтобы многие километры, проведенные за рулем этого автомобиля, доставили вам радость. Настоятельно рекомендуем вам прочесть настоящее Руководство, прежде чем приступать к эксплуатации автомобиля.

В отдельной Гарантийной книжке подробно изложена информация об условиях и содержании гарантийных обязательств завода-изготовителя, которые распространяются на ваш автомобиль.

Официальный дилер DATSUN знает ваш автомобиль лучше, чем кто-либо иной. Когда вашему автомобилю понадобится какое-либо техническое обслуживание или ремонт, или в случае, если у вас возникнут любые вопросы, связанные с вашим автомобилем, официальный дилер DATSUN с удовольствием поможет вам и использует для этого все имеющиеся в его распоряжении средства.

ВАЖНАЯ ИНФОРМАЦИЯ О БЕЗОПАСНОСТИ ПРАВИЛА БЕЗОПАСНОГО ВОЖДЕНИЯ!

Всегда соблюдайте изложенные ниже важные правила. Это обеспечит для вас и ваших пассажиров максимальную безопасность во время движения автомобиля.

- **НИКОГДА не садитесь за руль автомобиля, находясь в состоянии алкогольного опьянения или под действием наркотических средств.**
- **ВСЕГДА соблюдайте ограничения скорости, установленные дорожными знаками, и никогда не превышайте скорость, безопасную в конкретных условиях движения.**
- **ВСЕГДА пристегивайте ремень безопасности. При перевозке в автомобиле детей используйте соответствующие детские удерживающие системы. Малолетних детей разрешается перевозить только с использованием детских удерживающих систем, установленных на заднем сиденье автомобиля.**
- **ВСЕГДА инструктируйте всех находящихся в автомобиле пассажиров о правилах пользования системами безопасности, которыми оснащен автомобиль.**
- **РЕГУЛЯРНО перечитывайте это Руководство, чтобы освежить в памяти важную информацию о безопасном управлении автомобилем.**

ЗАМЕЧАНИЕ

Данное Руководство по эксплуатации содержит информацию по автомобилям с различными вариантами комплектации. Поэтому вы можете встретить в Руководстве описание оборудования, которое отсутствует на вашем автомобиле.

Описание автомобиля, технические характеристики и иллюстрации, приведенные в Руководстве, соответствуют состоянию продукции на дату публикации. NISSAN оставляет за собой право в любое время вносить изменения в конструкцию или технические характеристики автомобиля без предварительного уведомления и без каких-либо обязательств со своей стороны.

МОДИФИКАЦИЯ АВТОМОБИЛЯ

Запрещается вносить какие-либо изменения в конструкцию автомобиля. Это может привести к ухудшению эксплуатационных свойств автомобиля, снижению его безопасности или долговечности. В ряде случаев изменение конструкции автомобиля может стать причиной нарушения действующих государственных стандартов и правил. Кроме того, гарантийные обязательства компании NISSAN не распространяются на любые повреждения или ухудшение эксплуатационных качеств автомобиля, вызванные самостоятельным внесением изменений в конструкцию.

В ЦЕЛЯХ ВАШЕЙ БЕЗОПАСНОСТИ – ПЕРЕД НАЧАЛОМ ЭКСПЛУАТАЦИИ АВТОМОБИЛЯ ОБЯЗАТЕЛЬНО ИЗУЧИТЕ ДАННОЕ РУКОВОДСТВО

Перед началом эксплуатации вашего автомобиля внимательно ознакомьтесь с Руководством по эксплуатации. Это позволит вам изучить органы управления автомобилем, познакомиться с требованиями, касающимися технического обслуживания, и, в конечном счете, обеспечит безопасную эксплуатацию вашего автомобиля.

В тексте настоящего Руководства для визуального выделения предупреждений об опасности используются следующие значки:

ОПАСНОСТЬ

Этот заголовок используется в случаях, когда существует реальная опасность травмирования людей или повреждения автомобиля. Во избежание травмирования или гибели людей необходимо строго следовать приведенным указаниям.

ВНИМАНИЕ

Этот заголовок указывает на предупреждение об опасных ситуациях, которые могут привести к незначительным или умеренным травмам, или к повреждению деталей автомобиля. Во избежание таких рисков или существенного их снижения необходимо строго следовать приведенным указаниям.

ПРИМЕЧАНИЕ

Данный заголовок обозначает дополнительные полезные сведения.

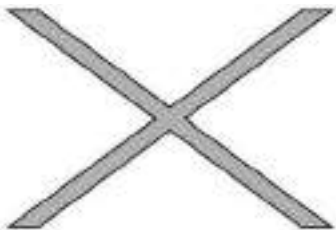

Такое обозначение предупреждает: **"Не делайте этого"** или **"Не позволяйте делать так"**.

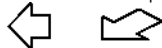

Стрелки на рисунках, аналогичные приведенным выше, указывают на переднюю часть автомобиля.



Подобные стрелки на иллюстрациях обозначают направление движения или воздействия.



Черные стрелки обращают ваше внимание на определенные детали иллюстрации.



Не устанавливайте детскую удерживающую систему, в которой ребенок располагается лицом против хода движения, на сиденье, перед которым расположена активная подушка безопасности! Несоблюдение этого требования может привести к серьезному травмированию или гибели ребенка.

Обязательно прочтите раздел «Предупреждающие таблички с информацией о подушках безопасности» в главе «Безопасность» данного руководства и раздел «Предупреждающая табличка подушки безопасности» в конце данного Руководства.

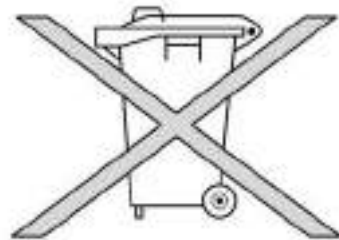

УТИЛИЗАЦИЯ АККУМУЛЯТОРНЫХ БАТАРЕЙ И ЭЛЕМЕНТОВ ПИТАНИЯ

ВНИМАНИЕ

Неправильная утилизация отработавших источников питания может представлять опасность для окружающей среды. При утилизации источников питания действуйте в соответствии с местным законодательством.

К источникам питания, используемым в автомобиле, относятся:

- Аккумуляторная батарея
- Элементы питания пульта дистанционного управления (для ключа Intelligent Key и/или системы дистанционного управления замками дверей)
- Элементы питания датчиков системы контроля давления воздуха в шинах (TPMS)
- Элементы питания пульта дистанционного управления (для мобильной развлекательной системы)

В случае возникновения каких-либо сомнений, обратитесь к представителям местных властей или к официальному дилеру DATSUN за консультацией о правилах утилизации.



Bluetooth® является зарегистрированной торговой маркой, принадлежащей компании Bluetooth SIG, Inc., США

СОДЕРЖАНИЕ

Иллюстрированное оглавление	0
Безопасность – сиденья, ремни безопасности и дополнительные удерживающие системы	1
Приборная панель и органы управления	2
Подготовка к началу движения	3
Дисплей. Система отопления и кондиционирования воздуха. Аудиосистема	4
Пуск двигателя и вождение автомобиля	5
В случае неисправности	6
Уход за кузовом и салоном автомобиля	7
Техническое обслуживание и операции, выполняемые владельцем	8
Техническая информация	9
Алфавитный указатель	10

0 Иллюстрированное оглавление

Сиденья, ремни безопасности и дополнительные удерживающие системы.....	0-2	Панель управления	0-6
Вид автомобиля спереди.....	0-3	Стрелочные указатели и приборы	0-7
Вид автомобиля сзади.....	0-4	Моторный отсек.....	0-8
Пассажирский салон.....	0-5	Двигатель 1.6L, 8V	0-8

БЕЗОПАСНОСТЬ – СИДЕНЬЯ, РЕМНИ БЕЗОПАСНОСТИ И ДОПОЛНИТЕЛЬНЫЕ УДЕРЖИВАЮЩИЕ СИСТЕМЫ

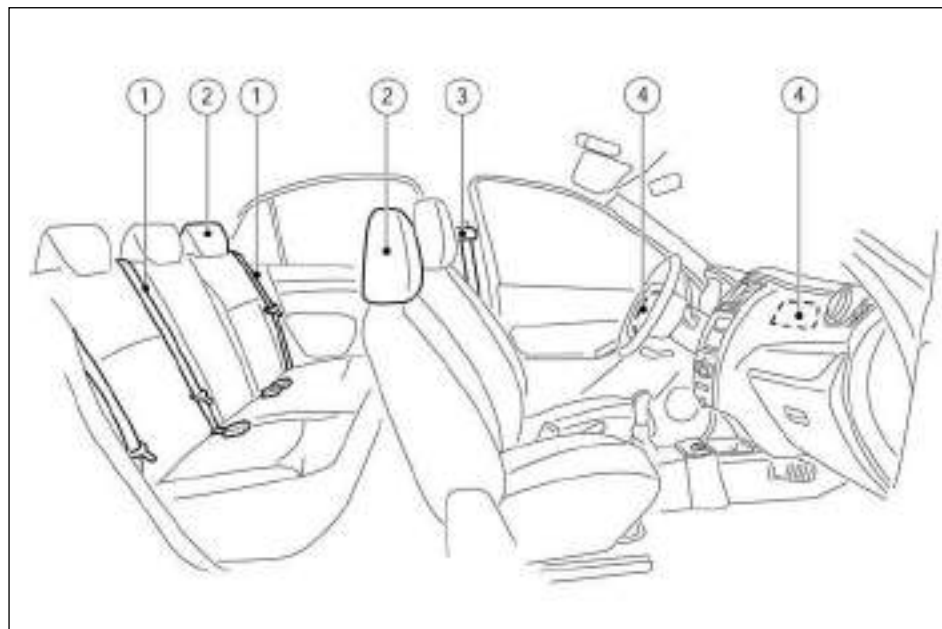

1. Ремни безопасности (с. 1-6)
 - Установка детских удерживающих систем (с. 1-12)
2. Подголовники* (с. 1-0)
3. Регулировка высоты плечевой лямки ремня безопасности (передние сиденья) (с. 1-6)
4. Система фронтальных подушек безопасности* (с. 1-16)

*: для некоторых вариантов исполнения автомобиля

ВИД АВТОМОБИЛЯ СПЕРЕДИ

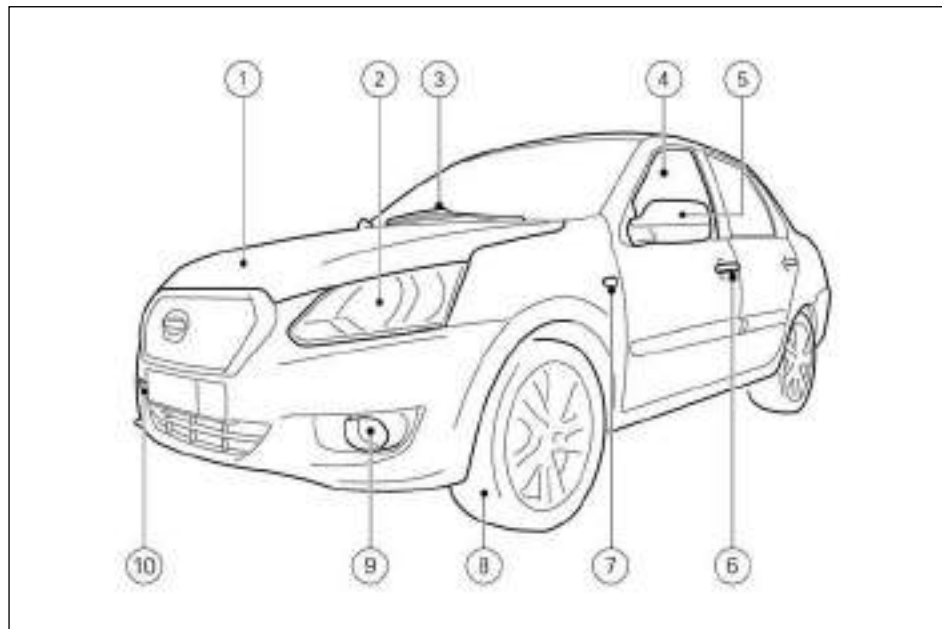

1. Капот (с. 3-10)

2. Фары, передние габаритные фонари, дневные ходовые огни и указатели поворота

- Выключатель (с. 2-9)
- Замена ламп (с. 8-12)

3. Очиститель и омыватель ветрового стекла

- Выключатель (с. 2-11)

– Замена щеток очистителя (с. 8-6)

– Жидкость омывателя ветрового стекла (с. 8-6)

4. Электрические стеклоподъемники* (с. 2-14)

5. Наружные зеркала заднего вида (с. 3-12)

6. Двери

- Ключи (с. 3-2)
- Замки дверей (с. 3-6)

7. Указатели поворота

- Выключатель (с. 2-9)
- Замена ламп (с. 8-12)

8. Шины

- Колеса и шины (с. 8-17, 9-7)
- Замена поврежденного колеса (с. 6-2)
- Табличка с информацией о шинах (с. 9-10)

9. Противотуманные фары*

- Выключатель (с. 2-10)
- Замена ламп (с. 8-12)

10. Буксирная проушина (с. 6-5)

* для некоторых вариантов исполнения автомобиля

ЗАДНЯЯ ЧАСТЬ КУЗОВА АВТОМОБИЛЯ

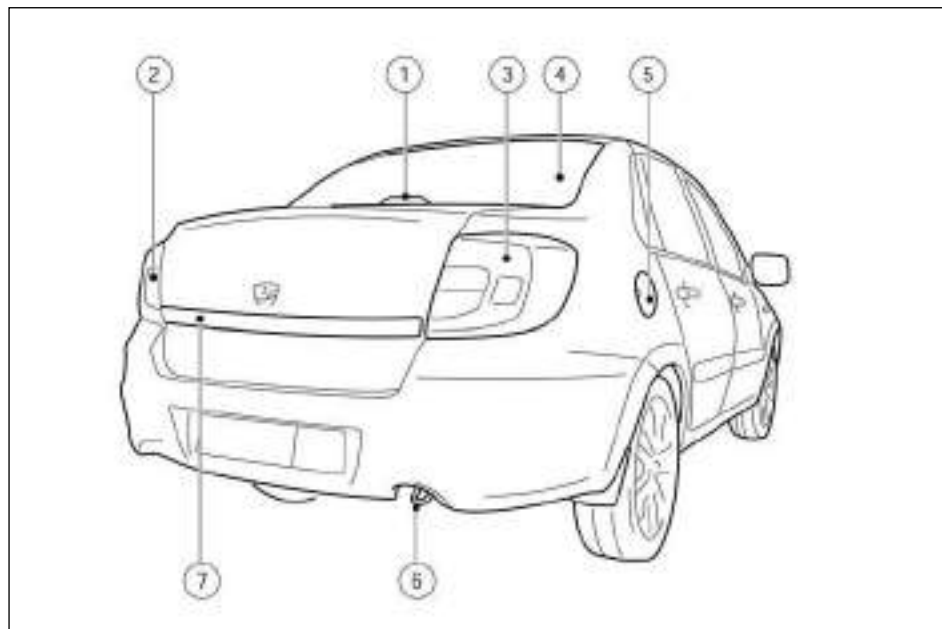

- | | |
|---|---|
| 1. Центральный верхний стоп-сигнал (с. 8-12) | – Выключатель (с. 2-9) |
| 2. Задний противотуманный фонарь | – Замена ламп (с. 8-12) |
| – Выключатель (с. 2-10) | |
| – Замена ламп (с. 8-12) | |
| 3. Задние комбинированные фонари и задние габаритные фонари | 4. Электрообогреватель заднего стекла (с. 2-13) |
| | 5. Лючок заливной горловины топливного бака |
| | – Работа (с. 3-11) |

– Рекомендуемое топливо (с. 9-2)

6. Буксирная проушина

– Работа (с. 6-5)

7. Крышка багажника (с. 3-10)

*: для некоторых вариантов исполнения автомобиля

ПАССАЖИРСКИЙ САЛОН

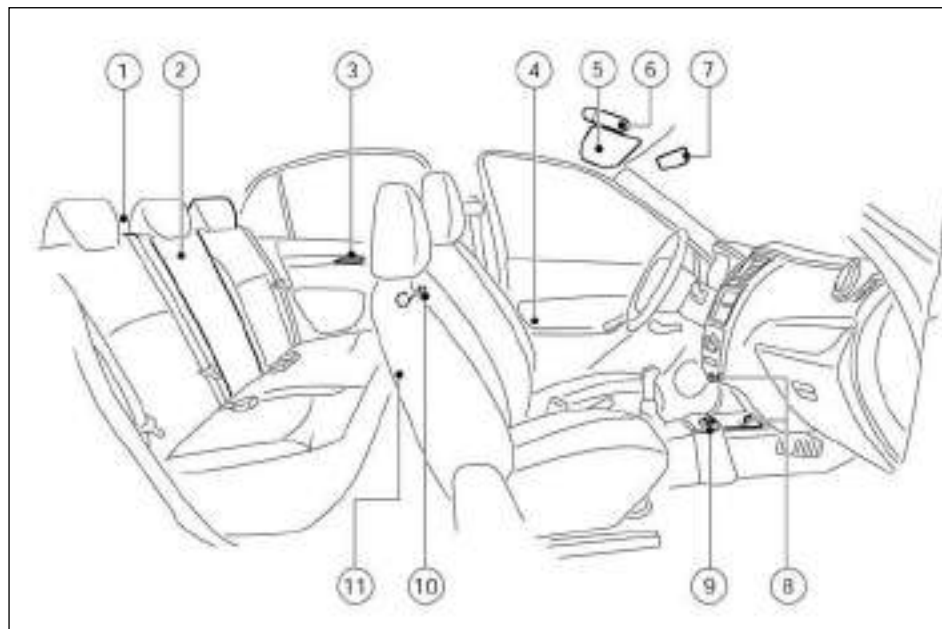

1. Багажное отделение

- Плафон освещения багажника (с. 2-20)
- Задняя багажная полка
- Инструмент (с. 6-0)

2. Задние сиденья (с. 1-0)

- Установка детских удерживающих систем (с. 1-0)

3. – Ручные стеклоподъемники* (с. 2-14)

- Замки дверей (с. 3-6)

4. – Отделения для хранения мелких предметов (с. 2-19)

- Замки дверей (с. 3-6)

5. Солнцезащитные козырьки (с. 2-19)

- Косметическое зеркало* (для переднего пассажира) (с. 3-0)

6. Выключатель освещения пассажирского салона

- Плафоны освещения передней части салона* (с. 2-20)

7. Внутреннее зеркало заднего вида (с. 3-0)

8. Центральная консоль

- Подстаканники (с. 2-0)
- Прикуриватель и электрическая розетка (с. 2-18)

9. Выключатель обогрева сидений* (с. 1-3)

10. Ручки механических стеклоподъемников задних дверей (с. 2-14)

11. Карман на сиденье со стороны пассажира* (с. 1-3)

*: для некоторых вариантов исполнения автомобиля

ПАНЕЛЬ УПРАВЛЕНИЯ

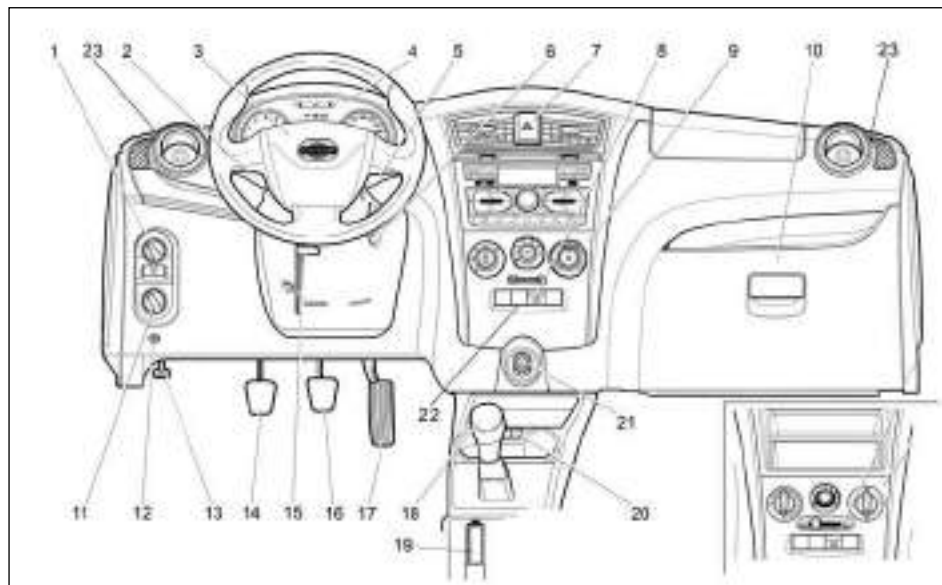

1. Блок управления осветительными приборами
 - Фары (с. 2-9)
 - Противотуманные фары (с. 2-10)
2. Выключатель указателей поворота (с. 2-0)
3. Звуковой сигнал (с. 2-14)
4. Контрольно-измерительные приборы (с. 2-2), световые сигнализаторы и индикаторы (с. 2-4)
 - Информационный дисплей (с. 2-8)
5. Выключатель очистителя и омывателя ветрового стекла (с. 2-11)
 - Кнопки маршрутного компьютера* (с. 2-2)
6. Замок зажигания (с. 5-4)
7. Выключатель аварийной световой сигнализации (с. 6-2)
8. Выключатель электрообогревателя заднего стекла (с. 2-13)
9. Органы управления системой отопления и кондиционирования воздуха (с. 4-2)
10. Перчаточный ящик (с. 2-19)
11. Регулятор угла наклона луча фар
12. Выключатель отпирания крышки багажного отделения (с. 2-10)
13. Рукоятка открывания капота (с. 3-10)
14. Педаль сцепления* (с. 3-5)
15. Регулировка рулевого колеса (с. 3-12)
16. Педаль тормоза* (с. 3-5)
17. Педаль акселератора* (с. 3-5)
18. Рычаг переключения передач (с. 3-5)
19. Стояночный тормоз
 - Работа (с. 3-13)
 - Парковка автомобиля (с. 3-13)
 - Техническое обслуживание (с. 8-0)
20. Выключатели обогревателя сидений* (с. 3-2)
21. Электрическая розетка/прикуриватель* (с. 3-18)
22. Выключатель электрического обогревателя ветрового стекла* (с. 3-0)
23. Вентиляционные решетки (с. 4-2)
24. Выключатель системы динамической стабилизации (ESC/ESP)* (с. 3-0)

8. Выключатель электрообогревателя заднего стекла (с. 2-13)
9. Органы управления системой отопления и кондиционирования воздуха (с. 4-2)
10. Перчаточный ящик (с. 2-19)
11. Регулятор угла наклона луча фар
12. Выключатель отпирания крышки багажного отделения (с. 2-10)
13. Рукоятка открывания капота (с. 3-10)
14. Педаль сцепления* (с. 3-5)
15. Регулировка рулевого колеса (с. 3-12)
16. Педаль тормоза* (с. 3-5)
17. Педаль акселератора* (с. 3-5)
18. Рычаг переключения передач (с. 3-5)
19. Стояночный тормоз
 - Работа (с. 3-13)
 - Парковка автомобиля (с. 3-13)
 - Техническое обслуживание (с. 8-0)
20. Выключатели обогревателя сидений* (с. 3-2)
21. Электрическая розетка/прикуриватель* (с. 3-18)
22. Выключатель электрического обогревателя ветрового стекла* (с. 3-0)
23. Вентиляционные решетки (с. 4-2)
24. Выключатель системы динамической стабилизации (ESC/ESP)* (с. 3-0)

*: для некоторых вариантов исполнения автомобиля

** : * см. отдельное «Руководство по эксплуатации навигационной системы» (для некоторых вариантов исполнения автомобиля).

СТРЕЛОЧНЫЕ УКАЗАТЕЛИ И ПРИБОРЫ

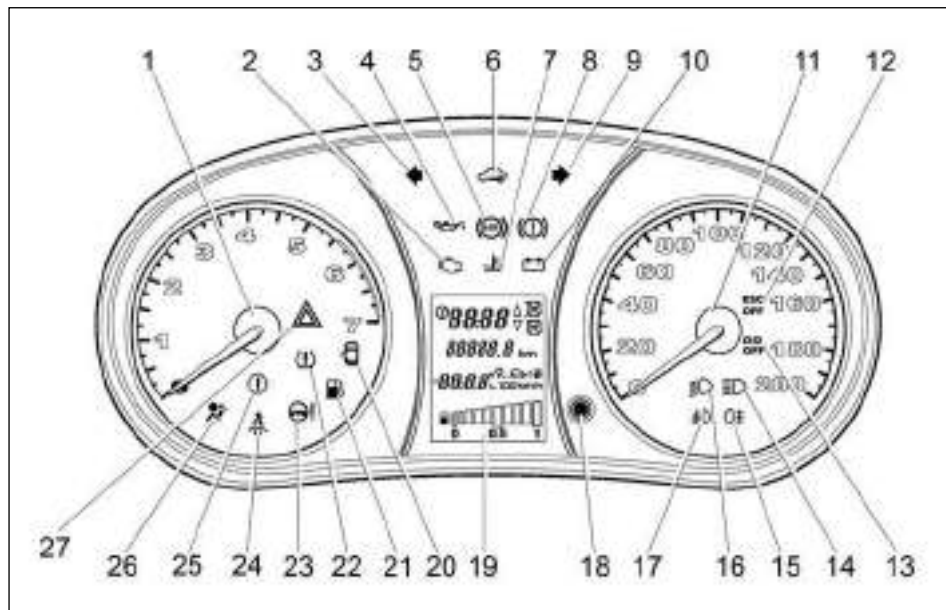

Приборная панель

- | | |
|---|---|
| 1. Тахометр (с. 2-3) | 18. Кнопка сброса показаний счетчика пробега за поездку, кнопка сброса показаний счетчика суточного пробега и кнопка настройки часов (с. 2-2) |
| 2. - 10. Световые сигнализаторы и индикаторы, звуковые предупреждающие сигналы (с. 2-4) | 19. Информационный дисплей (с. 2-8) |
| 11. Спидометр | 20. - 27. Световые сигнализаторы и индикаторы, звуковые предупреждающие сигналы (с. 2-4) |

МОТОРНЫЙ ОТСЕК

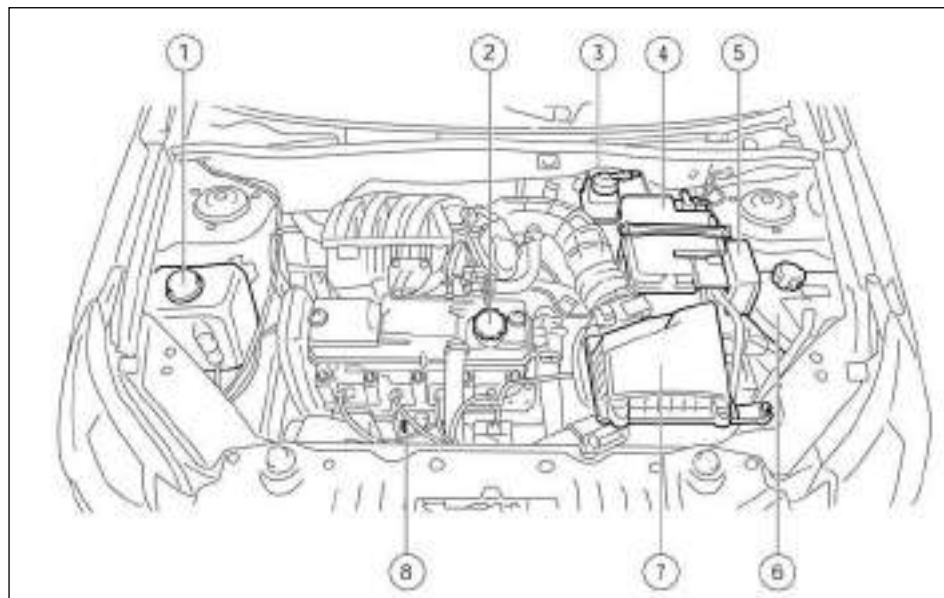

ДВИГАТЕЛЬ 1.6L, 8V

1. Жидкость омывателя стекол (с. 8-6)
2. Крышка заливной горловины для моторного масла (с. 8-0)
3. Бачок главного тормозного цилиндра (с. 8-4)
4. Аккумуляторная батарея (с. 8-7)
 - Запуск двигателя от дополнительной аккумуляторной батареи (с. 6-0)
5. Блок предохранителей и плавких вставок (с. 8-9)
6. Расширительный бачок системы охлаждения двигателя (с. 8-2)
 - Перегрев двигателя (с. 6-0)
7. Воздухоочиститель (с. 8-5)
8. Щуп для проверки уровня моторного масла (с. 8-2)

1 Безопасность – сиденья, ремни безопасности и дополнительные удерживающие системы

Сиденья.....	1-2	Уход за ремнями безопасности.....	1-10
Передние сиденья.....	1-2	Пиротехнические преднатяжители ремней безопасности.....	1-10
Электрические обогреватели сидений (для некоторых вариантов исполнения автомобиля).....	1-3	Безопасность детей.....	1-11
Задние сиденья.....	1-4	Младенцы.....	1-11
Подголовники.....	1-5	Дети младшего возраста.....	1-11
Компоненты регулируемых подголовников.....	1-5	Дети среднего и старшего возраста.....	1-12
Снятие.....	1-5	Правовые требования.....	1-12
Установка.....	1-6	Детские удерживающие системы.....	1-12
Регулировка.....	1-6	Меры предосторожности при пользовании детскими удерживающими системами.....	1-12
Ремни безопасности.....	1-6	Схема установки детской удерживающей системы.....	1-13
Меры предосторожности при использовании ремней безопасности.....	1-6	Дополнительные удерживающие системы (SRS).....	1-16
Безопасность детей.....	1-7	Меры предосторожности при использовании дополнительных удерживающих систем (SRS).....	1-16
Использование ремней безопасности беременными женщинами.....	1-8	Система подушек безопасности.....	1-18
Безопасность инвалидов.....	1-8	Ремонт и замена элементов системы.....	1-20
Трехточечный ремень безопасности.....	1-8		

СИДЕНЬЯ

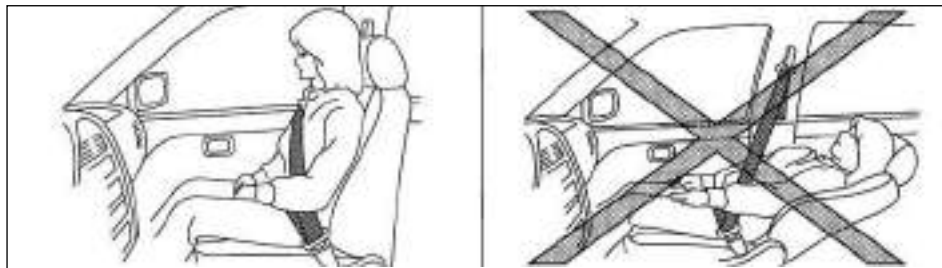

Сядьте прямо и обопритесь на спинку сиденья.

ОПАСНОСТЬ

- Запрещается ехать в автомобиле с откинутой спинкой сиденья. Это опасно. Ремень безопасности в этом случае не будет прилегать к вашему туловищу. При столкновении вы будете отброшены на ремень и можете получить травму шеи или иную серьезную травму. Кроме того, вы можете выскользнуть из-под поясной ветви ремня, что также чревато опасными травмами.
- Для наиболее эффективной защиты водителя и переднего пассажира, находящихся в движущемся автомобиле, спинки сидений должны быть установлены в положение, близкое к вертикальному. Всегда сидите, опираясь на спинку сиденья и поставив обе ноги на пол. Перед поездкой правильно отрегулируйте сиденье. (См. раздел «Ремень безопасности» ниже в этой главе).
- Запрещается регулировать положение сиденья водителя во время движения автомобиля. Сиденье может неожиданно сдвинуться, и водитель может потерять контроль над автомобилем.
- Отрегулировав сиденье, слегка покачайтесь в нем, чтобы убедиться в надежности его фиксации.

- Не следует наклонять спинку сиденья больше, чем требуется для удобного положения. Защитное действие ремней безопасности наиболее эффективно, когда пассажир сидит прямо и плотно опирается на спинку сиденья. При большом наклоне спинки сиденья существует опасность соскальзывания пассажира под ремень, что увеличивает риск получения травмы.
- При возвращении спинок сидений в вертикальное положение проверьте, чтобы они были надежно зафиксированы. Если спинка сиденья плохо зафиксирована, то при столкновении или внезапной остановке автомобиля пассажиры могут получить травму. После регулировки положения спинки сиденья обязательно покачайте ее, чтобы проверить надежность фиксации спинки сиденья.
- Если в автомобиле перевозится груз, то его необходимо тщательно зафиксировать, чтобы он не смещался. Не размещайте багаж выше уровня спинок сидений. При резком торможении или при столкновении плохо закрепленный груз может стать причиной получения травм.

- Запрещается перевозить пассажиров в багажном отделении или на сложенном заднем сиденье. В случае дорожно-транспортного происшествия или резкого торможения пассажиры, находящиеся в указанных местах, и не защищенные средствами пассивной безопасности, могут получить серьезные травмы.

ВНИМАНИЕ

При регулировке положения сидений необходимо убедиться в отсутствии контакта с любыми подвижными деталями автомобиля во избежание получения травм и/или повреждений.

ПЕРЕДНИЕ СИДЕНЬЯ



Ручная регулировка сидений

Регулировка продольного положения сиденья

Потяните рычаг 1 вверх и, удерживая его, сдвиньте сиденье вперед или назад в нужное положение. Отпустите рычаг, чтобы зафиксировать сиденье в выбранном положении.

Регулировка наклона спинки сиденья

Вращением рукоятки ② придайте спинке сиденья нужный угол наклона.

Возможность регулировки наклона позволяет установить спинку сиденья для пассажиров разного роста таким образом, чтобы обеспечить правильное расположение лямок ремня безопасности (см. раздел «Ремень безопасности» ниже в этой главе). Кроме того, спинку сиденья можно откинуть назад для отдыха в автомобиле во время стоянки с включенным стояночным тормозом (рычаг селектора должен находиться при этом в положении P, а рычаг переключения передач в положении N).

Подголовники

Для снятия, установки или регулировки при необходимости подголовника нажмите и удерживайте кнопку. Процедура регулировки описана в разделе «Подголовники» ниже в этой главе.

Электрические обогреватели сидений (для некоторых вариантов исполнения автомобиля)



ВНИМАНИЕ

- Если выключатель зажигания находится в положении ON и включен обогреватель сиденья, то при неработающем двигателе аккумуляторная батарея может разрядиться.
- Не пользуйтесь обогревателем сиденья дольше необходимого периода времени, либо при отсутствии пассажира на сиденье.
- Не накрывайте сиденья одеялами, подушками, чехлами и т.п. Это может привести к перегреву сидений.
- Не кладите на подушки сидений твердые и тяжелые предметы, не прокалывайте и не пришивайте к подушкам булавки или аналогичные предметы. Это может привести к выходу обогревателя из строя.
- Любая жидкость, пролитая на сиденье, должна быть немедленно удалена при помощи сухой ткани.
- Для чистки сидений запрещается использовать бензин, разбавители красок и другие растворители.

- При обнаружении любого нарушения нормального функционирования или при отказе обогревателей сидений, выключите систему и обратитесь на сервисную станцию официального дилера DATSUN для проверки и ремонта системы.

Сиденья с электрообогревом

Обогрев передних сидений осуществляется электрическими нагревателями, включить которые можно при работающем двигателе. Соответствующие выключатели расположены на центральной консоли ①.

После прогрева сиденья до комфортной температуры или перед тем, как оставить автомобиль на стоянке, не забудьте выключить обогрев сидений.

ЗАДНИЕ СИДЕНЬЯ

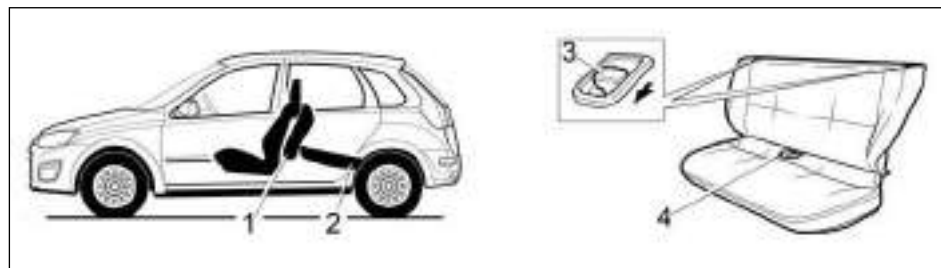

Тип А

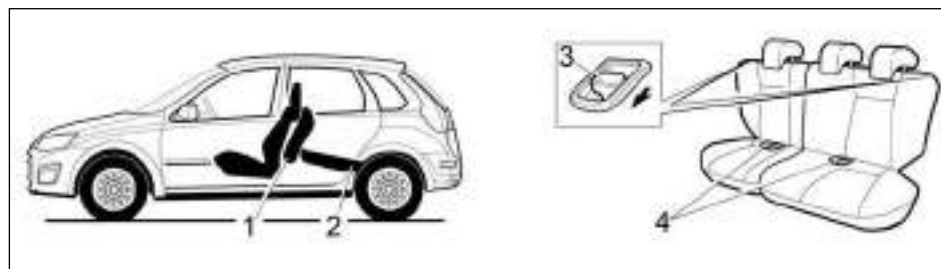

Тип В

Складывающиеся сиденья (для некоторых вариантов исполнения автомобиля)

Объем багажного отделения можно увеличить, сложив вниз спинку заднего сиденья.

Складывание спинки заднего сиденья

1. Убедитесь, что подголовники убраны надлежащим образом (см. раздел «Подголовники» ниже в этой главе).
2. Убедитесь в том, что ремень безопасности пристегнут. Уберите ремни безопасности в специальные отделения (для некоторых вариантов исполнения автомобиля).
3. При необходимости сдвиньте передние сиденья вперед ① (см. раздел «Передние сиденья» ниже в этой главе).

ПОДГОЛОВНИКИ

4. Чтобы получить ровную поверхность пола багажного отделения, потяните за лямку ④ и установите подушку заднего сиденья вертикально.
5. Потяните за защелку ③, чтобы открыть замок спинки заднего сиденья.
6. Сложите спинку заднего сиденья вниз ②.

Возврат спинки заднего сиденья в вертикальное положение

1. Убедитесь в том, что ремни безопасности непристегнуты.
2. Убедитесь в том, что ремень безопасности не попал под сиденье.
3. Поднимите спинку сиденья вверх и нажмите на нее до полной фиксации.
4. Вернув спинку сиденья в рабочее положение, достаньте ремни безопасности из специальных отделений (для некоторых вариантов исполнения автомобиля).

ВНИМАНИЕ

Обязательно убедитесь в том, что лента ремня не зажата рычагом фиксатора или другой деталью автомобиля.

ОПАСНОСТЬ

Подголовники являются дополнением к другим системам пассивной безопасности, которыми оборудован автомобиль. В некоторых случаях при ударе в заднюю часть автомобиля подголовники обеспечивают дополнительную защиту от травм. Подголовники должны быть всегда правильно отрегулированы в соответствии с рекомендациями данного раздела. Проверьте регулировку подголовника после того, как вашим сиденьем пользовался другой пассажир. Запрещается прикреплять какие-либо предметы к стойкам подголовников или снимать подголовники. Запрещается пользоваться сиденьем со снятым подголовником. Если подголовник был снят, установите его на место и отрегулируйте, прежде чем можно будет начать пользоваться сиденьем. Несоблюдение этих инструкций приводит к уменьшению эффективности подголовников в случае столкновения. При этом возрастает риск тяжелого травмирования или гибели при аварии.

- Ваш автомобиль оснащен подголовниками, которые могут быть встроенными, регулируемыми или нерегулируемыми.
- Стойки регулируемого подголовника имеют ряд вырезов, которые позволяют зафиксировать подголовник в требуемом положении.
- Нерегулируемые подголовники имеют на стойках только по одному углублению для фиксации в каркасе спинки сиденья.
- Как правильно отрегулировать подголовник:
 - В случае регулируемого подголовника его высота подголовника должна быть отрегулирована так, чтобы средняя подголовника часть находилась на уровне центра ушной раковины водителя/пассажира.

– Если, несмотря на регулировку, подголовник не удается поднять до центра ушной раковины, поставьте подголовник в самое верхнее положение.

- Если подголовник был снят с сиденья, то необходимо убедиться, что он установлен на место и зафиксирован, прежде чем садиться на данное сиденье и начинать езду на автомобиле.

КОМПОНЕНТЫ РЕГУЛИРУЕМЫХ ПОДГОЛОВНИКОВ

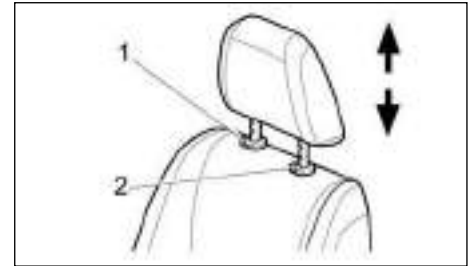

Высоту подголовника можно отрегулировать, поднимая его вручную вверх или опуская его вниз. При опускании подголовника его фиксатор ① должен быть нажат.

СНЯТИЕ

Для снятия подголовника выполните следующую процедуру:

1. Установите подголовник в самое высокое положение.
2. Нажмите оба фиксатора (① и ②)
3. Снимите подголовник с сиденья.

РЕМНИ БЕЗОПАСНОСТИ

4. Снятый подголовник нужно надежно закрепить в безопасном месте, чтобы он не представлял собой угрозы при резкой остановке или столкновении.
5. Прежде чем продолжить использование сиденья, необходимо установить на него и надлежащим образом отрегулировать подголовник.

УСТАНОВКА

1. Совместите стойки подголовника с отверстиями в сиденье. Убедитесь, что подголовник не перевернут задом наперед.
2. Нажмите и удерживайте кнопку фиксатора, одновременно нажимая на подголовник вниз.
3. Прежде чем продолжить использование сиденья, необходимо надлежащим образом отрегулировать подголовник.

РЕГУЛИРОВКА



Регулируемый подголовник

Высота подголовника должна быть отрегулирована так, чтобы его средняя часть находилась на уровне центра ушной раковины пассажира. Если, несмотря на регулировку, подголовник не удается поднять до центра ушной раковины, поставьте подголовник в самое верхнее положение.

МЕРЫ ПРЕДОСТОРОЖНОСТИ ПРИ ПОЛЬЗОВАНИИ РЕМНЯМИ БЕЗОПАСНОСТИ

Если ваш ремень безопасности правильно отрегулирован и вы занимаете правильное положение на сиденье, вероятность получения травм или гибели в дорожно-транспортном происшествии и/или тяжесть травм значительно уменьшаются. Компания NISSAN настоятельно рекомендует вам и всем вашим пассажирам всегда пристегивать ремень безопасности во время движения, даже если автомобиль не оборудован подушками безопасности.



Сядьте прямо и обопритесь на спинку сиденья.



Сядьте прямо и обопритесь на спинку сиденья.

ОПАСНОСТЬ

При использовании ремней безопасности обязательно учитывайте следующие предостережения. В противном случае может увеличиться вероятность и/или тяжесть травмы при дорожно-транспортном происшествии.

- Все пассажиры, находящиеся в автомобиле, во время движения должны быть постоянно пристегнуты ремнями безопасности. Детей следует размещать на заднем сиденье автомобиля с использованием детских удерживающих систем, подходящих им по возрасту и весу.
- Ремень безопасности должен плотно прижиматься к туловищу. В противном случае эффективность всей удерживающей системы может снизиться, что повышает риск получения серьезных травм при авариях. Неправильное использование ремня безопасности может стать причиной получения серьезных травм и даже привести к смерти.
- Плечевая ветвь ремня должна проходить через плечо и прижиматься к грудной клетке. Запрещается пропускать ремень позади спины, подмышкой или через шею. Плечевая ветвь ремня безопасности не должна касаться лица, лежать на шее или спадать с плеча.
- Поясная ветвь ремня безопасности должна располагаться как можно ниже **НА БЕДРАХ, А НЕ НА ТАЛИИ**. При высоком расположении поясной ветви ремня безопасности значительно увеличивается риск травмирования внутренних органов в случае аварии.
- Ремни безопасности предназначены для передачи возникающей нагрузки на скелет человека и должны соответствующим образом охватывать тазовую область туловища, грудную клетку и плечи. Следует избегать того, чтобы поясная ветвь ремня охватывала живот.

- Владелец автомобиля запрещается самостоятельно изменять конструкцию ремней безопасности, а также любым способом блокировать инерционную катушку, которая обеспечивает выбор слабины и поддержание предварительного натяжения ремня.
- Для того чтобы ремни безопасности эффективно выполняли свою защитную функцию, необходимо, чтобы они плотно облегали тело, но не причиняли неудобства. Если ремень безопасности имеет слабины, это значительно снижает уровень защиты пассажира.
- Пристегнув ремень безопасности, убедитесь, что скоба ремня надежно вставлена в соответствующий замок.
- Не допускайте перекручивания ленты ремня. Это снижает эффективность действия ремней безопасности.
- Не позволяйте пристегиваться одним ремнем безопасности более чем одному пассажиру.
- Запрещается перевозить в автомобиле количество пассажиров, превышающее число имеющихся в автомобиле ремней безопасности.
- Каждый ремень безопасности предназначен для использования только одним пассажиром. Опасно пристегивать ремнем взрослого пассажира с сидящим на его руках ребенком.
- Если сигнализатор не пристегнутого ремня безопасности постоянно горит при включенном зажигании, закрытых дверях и застегнутых ремнях безопасности, это может указывать на неисправность системы. Обратитесь на сервисную станцию официального дилера DATSUN для проверки и ремонта системы.
- Запрещается вносить какие-либо изменения в конструкцию ремней безопасности. Запрещается укорачивать или удлинять ленту ремней безопасности, или устанавливать какие-либо устройства, которые изменяют натяжение ремня безопасности или путь его прокладки.

Это может отрицательно повлиять на работу ремней безопасности. Любое вмешательство, затрагивающее работу системы ремней безопасности, чревато серьезными травмами.

- Если преднатяжитель ремня безопасности был активирован, он не может быть использован повторно и должен быть заменен вместе с катушкой ремня безопасности. Для замены обратитесь на сервисную станцию официального дилера NISSAN.
- Демонтаж и монтаж узлов системы ремней безопасности с преднатяжителями должны производиться только на сервисной станции официального дилера DATSUN.
- После любого дорожно-транспортного происшествия необходимо проверить ремни безопасности, включая инерционные катушки и крепежные узлы, на сервисной станции официального дилера DATSUN. Компания NISSAN рекомендует заменить все ремни безопасности в сборе, которые использовались при дорожно-транспортном происшествии. Исключение могут составлять только незначительные столкновения, после которых ремни не имеют повреждений и продолжают нормально функционировать. Одновременно следует проверить также те ремни безопасности, которые не использовались во время дорожно-транспортного происшествия. При обнаружении повреждений или нарушения нормального функционирования необходимо заменить ремни в сборе.
- После любой аварии все детские удерживающие устройства подлежат осмотру вместе с их креплением. Следуйте инструкциям изготовителя удерживающих устройств и рекомендациям по их замене. В случае повреждения детские удерживающие устройства подлежат замене.
- После серьезной аварии необходимо заменять ремни безопасности в сборе, даже если они не имеют очевидных признаков повреждения.

- Оберегайте ленту ремня от загрязнения полиролями, маслами; от воздействия агрессивных химических веществ, в особенности, от воздействия электролита, используемого в аккумуляторной батарее. Для чистки ремней безопасности следует применять водный раствор нейтрального моющего средства. При сильном загрязнении, повреждении или наличии следов износа на лентах ремни безопасности следует заменить.

БЕЗОПАСНОСТЬ ДЕТЕЙ

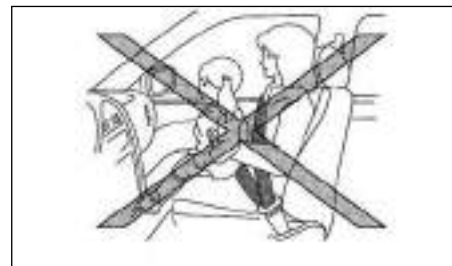

Младенцы или маленькие дети

Компания NISSAN рекомендует перевозить младенцев и малолетних детей в подходящих детских удерживающих системах только на заднем сиденье. Согласно статистике, при дорожно-транспортных происшествиях дети, должным образом зафиксированные на заднем сиденье, находятся в большей безопасности, чем дети, находящиеся на переднем сиденье. См. «Детские удерживающие системы» ниже в этой главе. Выберите детскую удерживающую систему, которая подходит для установки в ваш автомобиль. При установке и эксплуатации детской удерживающей системы всегда строго следуйте инструкциям изготовителя конкретного изделия.

Подростки

Если ребенок уже вырос из специальных детских удерживающих систем, пристегивайте его обычным ремнем безопасности, имеющимся в вашем автомобиле.

Использование имеющейся в продаже специальной подушки поможет избежать расположения плечевой ветви ремня безопасности на уровне лица или шеи ребенка. Дополнительная подушка приподнимает ребенка и обеспечивает правильное положение ремня безопасности, при котором плечевая ветвь ремня проходит через плечо, а поясная ветвь охватывает бедра. Дополнительная подушка должна подходить к сиденью вашего автомобиля. Когда ребенок подрастет, и плечевая ветвь ремня безопасности перестанет прилегать к лицу или лежать на его шее, от использования подушки можно будет отказаться.

ОПАСНОСТЬ

Не позволяйте ребенку вставать ногами или коленями на сиденье, а также находиться в багажном отделении во время движения автомобиля.

БЕЗОПАСНОСТЬ БЕРЕМЕННЫХ ЖЕНЩИН

Компания NISSAN рекомендует беременным женщинам использовать ремни безопасности. Поясная ветвь ремня безопасности должна лежать как можно ниже на бедрах, и ни в коем случае не на талии. Плечевая ветвь ремня должна проходить через плечо и грудную клетку. Запрещается располагать плечевую или поясную ветвь ремня безопасности на животе. За более подробными рекомендациями обратитесь к своему врачу.

БЕЗОПАСНОСТЬ ИНВАЛИДОВ

Компания NISSAN рекомендует инвалидам пользоваться ремнями безопасности, но учитывать при этом свои особенности. Обратитесь к своему врачу за более подробными рекомендациями.

ТРЕХТОЧЕЧНЫЙ РЕМЕНЬ БЕЗОПАСНОСТИ

ОПАСНОСТЬ

- Запрещается ехать в автомобиле с откинутой спинкой сиденья. Это опасно. Ремень безопасности в этом случае не будет прилегать к вашему туловищу. При столкновении вы будете отброшены на ремень и можете получить травму шеи или иную серьезную травму. Кроме того, вы можете выскользнуть из-под поясной ветви ремня, что также чревато опасными травмами.
- Для наиболее эффективной защиты водителя и переднего пассажира, находящихся в движущемся автомобиле, спинки сидений должны быть установлены в положение, близкое к вертикальному. Всегда сидите, плотно опираясь на спинку сиденья, и правильно пристегивайте и регулируйте ремень безопасности.

Пристегивание ремней безопасности

1. Отрегулируйте положение сиденья. (См. раздел «Сиденья» выше в этой главе).
2. Плавно вытяните ремень из инерционной катушки и вставьте запорную скобу в замок до щелчка.



- Инерционная катушка блокирует вытягивание ремня при резком торможении или при столкновении. При плавном вытягивании ремня блокировка не происходит, и инерционная катушка позволяет пристегнутому пассажиру иметь определенную свободу движений на сиденье.
 - Если полностью намотанный ремень не удастся вытянуть с инерционной катушки, то резко потяните ремень и отпустите его. Затем медленно вытяните ремень с инерционной катушки.
3. Расположите поясную ветвь ремня безопасности как можно ниже и плотнее на бедрах, как показано на рисунке.



4. Потяните плечевую ветвь ремня в сторону инерционной катушки, чтобы выбрать слабины ремня. Плечевая ветвь ремня должна проходить через плечо и удобно располагаться на груди.

Отстегивание ремня безопасности



Для того чтобы отстегнуть ремень безопасности, нажмите кнопку замка. При этом ремень безопасности автоматически втянется в инерционную катушку.

Проверка работы ремней безопасности

Инерционная катушка блокирует ремень безопасности в двух случаях:

- При резком вытягивании ремня с катушки.
- При резком замедлении автомобиля.

Для того чтобы быть уверенным в исправности ремня безопасности, проверьте функционирование инерционной катушки следующим образом:

- Возьмитесь за плечевую ветвь ремня и резко потяните ее вперед. При этом инерционная катушка должна заблокировать дальнейшее вытягивание ремня.

Если при проверке катушка не блокирует выдачу ремня или у вас имеются какие-либо вопросы по ремням безопасности, обратитесь на сервисную станцию официального дилера DATSUN.

Регулировка высоты расположения плечевой ветви ремня безопасности (для некоторых вариантов исполнения автомобиля)

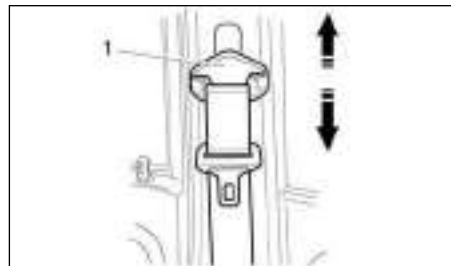

Крепление плечевой ветви ремня безопасности выполнено регулируемым по высоте и имеет пять положений.

Для регулировки нажмите на накладку ① и сдвиньте крепление плечевой ветви вверх или вниз так, чтобы эта ветвь проходила через среднюю часть плеча. Плечевая ветвь ремня безопасности не должна касаться лица или шеи и не должна падать с плеча. Отпустите кнопку для фиксации крепления плечевой ветви ремня безопасности в установленном положении. (Для получения дополнительной информации см. также раздел «Меры предосторожности при пользовании ремнями безопасности» выше в этой главе).

⚠ ОПАСНОСТЬ

- После регулировки отпустите кнопку и подержайте плечевую ветвь ремня вверх-вниз, чтобы убедиться, что узел крепления надежно зафиксирован.
- Высота расположения узла крепления плечевой ветви ремня безопасности должна быть отрегулирована в соответствии с вашим ростом. В противном случае эффективность всей удерживающей системы может снизиться, что повышает риск получения серьезных травм при авариях.

Центральное место заднего сиденья

Правильный выбор замка ремня безопасности:

Пассажиры, занимающие крайние места задние сиденья, пристегиваются ремнями безопасности так же, как водитель и передний пассажир. Пассажир, занимающие центральное место заднего сиденья, пристегивается специальным ремнем безопасности с двумя замками.

Чтобы пристегнуть данный ремень, нужно плавно смотать его с катушки, пристегнуть первую скобу к замку с черной кнопкой, после этого потянуть ремень за вторую скобу, пропустив его вокруг туловища пассажира, и пристегнуть к замку с красной кнопкой, расположенному от пассажира с другой стороны. Отстегивание ремня осуществляется в обратном порядке, при этом ремень автоматически вернется в исходное положение.

ПИРОТЕХНИЧЕСКИЕ ПРЕДНАТЯЖИТЕЛИ РЕМНЕЙ БЕЗОПАСНОСТИ

УХОД ЗА РЕМНЯМИ БЕЗОПАСНОСТИ

- Для чистки ленты ремня безопасности применяйте водный раствор нейтрального мыла или любой моющий раствор, предназначенный для чистки тканевой обивки или ковров. Затем протрите ремень безопасности сухой тканью и просушите в месте, защищенном от прямых солнечных лучей. Не допускайте наматывания ремней безопасности на инерционную катушку до полного высыхания.
- При наличии отложений грязи на направляющей промежуточной петле скорость втягивания ремня инерционной катушкой может снизиться. Протрите направляющую петлю сухой чистой тканью.
- Периодически проверяйте состояние и функционирование всех узлов и деталей ремней безопасности: лент, скоб, замков, инерционных катушек и узлов крепления. При ослаблении крепления деталей, сильном загрязнении, наличии порезов или других повреждений на ленте необходимо заменить ремень безопасности в сборе.

ОПАСНОСТЬ

- Пиротехнические преднатяжители ремней безопасности являются устройствами одноразового действия. После срабатывания преднатяжителей подлежит замене вместе с инерционной катушкой.
- Если пиротехнический преднатяжитель ремня безопасности не сработал во время дорожно-транспортного происшествия, связанного с фронтальным столкновением, обратитесь на сервисную станцию официального дилера DATSUN для его проверки или замены.
- Запрещается вносить какие-либо любые изменения в узлы и детали пиротехнических преднатяжителей, а также в соответствующую электрическую проводку. Этот запрет направлен на предотвращение случайного срабатывания пиротехнического патрона или нарушения нормального функционирования системы преднатяжителей ремней безопасности. Самостоятельное вмешательство в конструкцию преднатяжителей ремней безопасности связано с опасностью серьезного травмирования людей.
- Все работы, непосредственно или косвенно связанные с системой пиротехнических преднатяжителей ремней безопасности, должны выполняться только на сервисной станции официального дилера DATSUN. Установка дополнительного электрооборудования также должна производиться на сервисных станциях официальных дилеров DATSUN. Запрещается использовать для проверки и ремонта электропроводки преднатяжителей ремней безопасности тестеры и пробники, которые не одобрены изготовителем автомобиля.
- При необходимости утилизировать преднатяжитель ремня безопасности или весь автомобиль, нужно обратиться на сервисную станцию официального дилера DATSUN. Нарушение правил утилизации может привести к травмированию людей.

Пиротехнические преднатяжители передних ремней безопасности срабатывают одновременно с фронтальными подушками безопасности. Преднатяжители обеспечивают дополнительное натяжение ремня безопасности и надежную фиксацию туловища водителя или пассажира при различных фронтальных столкновениях.

Пиротехнический преднатяжитель встроен в корпус инерционной катушки ремня безопасности. Ремни безопасности с преднатяжителями используются так же, как и обычные ремни безопасности.

Срабатывание пиротехнического преднатяжителя ремня безопасности сопровождается сильным хлопком и выделением дыма. Этот дым не является вредным для человека. Однако во избежание раздражения верхних дыхательных путей и затруднения дыхания не следует долго вдыхать этот дым.

Сигнализатор неисправности подушек безопасности начинает мигать при переводе выключателя зажигания в положение ON или START. Если система исправна, сигнализатор должен погаснуть примерно через 3 секунд. Если возникает одно из описанных ниже условий, то система надувных подушек безопасности и пиротехнические преднатяжители ремней безопасности нуждаются в проверке и ремонте на ближайшей сервисной станции официального дилера DATSUN.

- Сигнализатор неисправности подушек безопасности остается включенным по истечении примерно 3 секунд после включения зажигания.
- Сигнализатор неисправности подушек безопасности мигает.
- Сигнализатор неисправности подушек безопасности вообще не включается.

БЕЗОПАСНОСТЬ ДЕТЕЙ

До устранения неисправности дополнительные удерживающие системы (SRS) и/или пиротехнические преднатяжители ремней безопасности не смогут функционировать должным образом. Их нужно проверить и, при необходимости, отремонтировать.

При продаже автомобиля вы должны непременно информировать нового владельца о наличии в автомобиле системы пиротехнических преднатяжителей ремней безопасности и адресовать его за более подробными сведениями к соответствующим разделам настоящего Руководства.

Для того чтобы обеспечить требуемую защиту, ребенку нужна помощь взрослых.

Детей необходимо перевозить с использованием соответствующих детских удерживающих систем.

Кроме общей информации, содержащейся в данном руководстве, информация о безопасности детей доступна и из других источников, включая учебные и медицинские заведения, государственную инспекцию безопасности дорожного движения и общественные организации. Все дети индивидуальны, поэтому постарайтесь узнать, какой способ перевозки ребенка в автомобиле вам больше всего подходит.

Всего существуют два типа детских удерживающих систем:

- Детские удерживающие системы, в которых ребенок располагается лицом против движения автомобиля
- Детские удерживающие системы, в которых ребенок располагается лицом по ходу автомобиля

Выбор детской удерживающей системы зависит от роста и веса ребенка. Обычно младенцев (возрастом до года и весом до 9 кг) следует перевозить в детской удерживающей системе, в которой ребенок располагается лицом против движения автомобиля. Детские удерживающие системы, в которых ребенок располагается лицом по ходу автомобиля, предназначены для детей старше одного года.

ОПАСНОСТЬ

Для младенцев и детей младшего возраста требуется применение специальных удерживающих систем. Ремни безопасности не могут надежно удерживать и защищать детей. Плечевая ветвь ремня может проходить слишком близко к лицу или шее ребенка. Поясная ветвь ремня не может надежно охватить маленькие бедра ребенка. В случае аварии неправильно расположенный ремень может причинить увечья или привести к летальному исходу. При перевозке детей всегда пользуйтесь специальными удерживающими системами.

Детская удерживающая система может быть установлена в автомобиле с помощью системы креплений стандарта ISOFIX или ремня безопасности. Для получения дополнительной

информации см. раздел «Дополнительные удерживающие системы (SRS)» ниже в этой главе.

Компания NISSAN рекомендует перевозить малолетних детей при помощи соответствующих детских удерживающих систем, установленных на заднем сиденье автомобиля. Согласно статистике, при дорожно-транспортных происшествиях дети, должным образом зафиксированные на заднем сиденье, находятся в большей безопасности, чем дети, находящиеся на переднем сиденье.

Это особенно важно потому, что ваш автомобиль оборудован фронтальной подушкой безопасности переднего пассажира. (См. раздел «Дополнительные удерживающие системы (SRS)» ниже в этой главе).

МЛАДЕНЦЫ

Младенцев возрастом до 1 года перевозят в удерживающих системах, в которых ребенок располагается лицом против движения автомобиля. Необходимо выбрать удерживающую систему, соответствующую росту и весу ребенка, и точно следовать рекомендациям производителя по ее установке и использованию.

ДЕТИ МЛАДШЕГО ВОЗРАСТА

Детей старше 1 года, весящих более 9 кг, можно перевозить в удерживающих системах, в которых ребенок располагается лицом против движения автомобиля. Информация о минимальном и максимальном весе и росте ребенка приведена в инструкции изготовителя удерживающего устройства. Необходимо выбрать удерживающую систему, соответствующую росту и весу ребенка, и точно следовать рекомендациям производителя по ее установке и использованию.

ДЕТИ СРЕДНЕГО И СТАРШЕГО ВОЗРАСТА

Если ребенок уже вырос из детских удерживающих систем, необходимо пристегивать его обычным ремнем безопасности, имеющимся в вашем автомобиле. Если плечевая ветвь ремня безопасности проходит слишком близко от лица или

ДЕТСКИЕ УДЕРЖИВАЮЩИЕ СИСТЕМЫ

шеи ребенка, то рекомендуется использовать специальную дополнительную подушку, устанавливаемую на сиденье. Такие подушки вы можете приобрести в качестве аксессуара. Дополнительная подушка приподнимает ребенка и обеспечивает правильное положение ремня безопасности, при котором плечевая ветвь ремня проходит через плечо, а поясная ветвь охватывает бедра. Форма подушки должна соответствовать форме сиденья вашего автомобиля. Когда ребенок достаточно подрастет, и плечевая ветвь ремня безопасности перестанет прилегать к лицу или лежать на его шее, от использования дополнительной подушки можно будет отказаться. Кроме того, существуют удерживающие системы различных типов для детей старшего возраста, которые должны использоваться для обеспечения максимальной безопасности.

ПРАВОВЫЕ ТРЕБОВАНИЯ

Ознакомьтесь с требованиями местных законов и правил. Например, в Великобритании действуют законодательные требования по использованию детских удерживающих систем в зависимости от роста и возраста ребенка. Для получения дополнительной информации см. раздел «Детские удерживающие системы» ниже в этой главе.

МЕРЫ ПРЕДОСТОРОЖНОСТИ ПРИ ИСПОЛЬЗОВАНИИ ДЕТСКИХ УДЕРЖИВАЮЩИХ СИСТЕМ

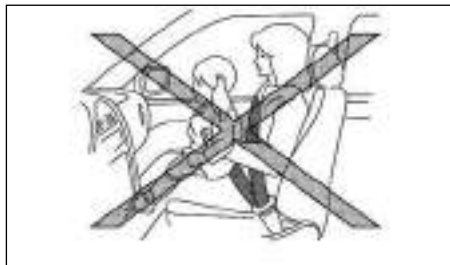

ОПАСНОСТЬ

- При перевозке в автомобиле детей грудного и младшего возраста всегда требуется применять специальные удерживающие системы, соответствующие росту и весу детей. Пренебрежение использованием детских удерживающих систем может повлечь за собой тяжкие увечья и даже смерть детей.
- Запрещается перевозить грудных детей и детей младшего возраста на коленях взрослых пассажиров. Даже самые сильные взрослые не в состоянии удержать ребенка во время серьезного дорожно-транспортного происшествия. Ребенок может быть прижат телом взрослого пассажира к спинке переднего сиденья или к передней панели. Кроме того, запрещается пользоваться одним ремнем безопасности, чтобы пристегнуть себя и ребенка.
- Для младенцев и детей младшего возраста требуется применение специальных удерживающих систем. Ремни безопасности не могут надежно удерживать и защищать детей. Плечевая ветвь ремня может проходить слишком близко к лицу или шее ребенка. Поясная ветвь ремня не может надежно охватить маленькие бедра ребенка. В случае аварии неправильно расположенный ремень может причинить увечья или привести к летальному исходу.

- Компания NISSAN рекомендует устанавливать детские удерживающие системы на заднем сиденье. Согласно статистике, при аварии дети, должным образом зафиксированные при помощи удерживающих систем на заднем сиденье, находятся в большей безопасности, чем дети, находящиеся на переднем сиденье.
- В розничной торговле предлагаются специальные удерживающие системы для младенцев и маленьких детей, изготавливаемые различными производителями. При выборе детской удерживающей системы разместите в ней вашего ребенка и проверьте возможные регулировки, чтобы убедиться в том, что система соответствует росту и весу ребенка. Всегда следуйте рекомендациям производителя по установке и использованию детской удерживающей системы.
- При установке и эксплуатации детских удерживающих систем строго следуйте всем инструкциям изготовителя. При выборе детской удерживающей системы убедитесь в том, что она подходит для вашего ребенка и может быть установлена в ваш автомобиль. Некоторые типы детских удерживающих систем не могут быть должным образом установлены в вашем автомобиле.
- Убедитесь в том, что детская удерживающая система совместима с системой ремней безопасности вашего автомобиля.
- При использовании удерживающих систем, в которых ребенок располагается лицом по ходу движения автомобиля, убедитесь в том, что плечевая ветвь ремня безопасности не проходит слишком близко к лицу или шее ребенка.

- Запрещается устанавливать на сиденье переднего пассажира детскую удерживающую систему, в которой ребенок располагается лицом против хода движения. При фронтальном столкновении фронтальные подушки безопасности наполняются с большой силой. При срабатывании фронтальной подушки безопасности ребенок может получить серьезные травмы и даже погибнуть.
- Регулируемые спинки сидений должны располагаться таким образом, чтобы можно было установить детское устройство безопасности, но при этом их положение должно быть как можно ближе к вертикальному.
- Если конструкция удерживающей системы имеет защелку для фиксации системы при помощи ремня безопасности, необходимо обязательно использовать ее. В противном случае эта детская удерживающая система может перевернуться во время торможения или при резком повороте, что приведет к травмированию ребенка.
- После установки детской удерживающей системы проверьте надежность ее крепления на сиденье автомобиля, прежде чем усаживать ребенка. Покачайте ее из стороны в сторону и попытайтесь потянуть установленную систему вперед, для того чтобы убедиться в надежности ее крепления. Детская удерживающая система должна смещаться не более чем на 25 мм. Если крепление оказалось ненадежным, подтяните ремни крепления или переставьте детскую удерживающую систему на другое сиденье, и снова проверьте надежность ее крепления.
- Неправильная установка или ненадежная фиксация детских удерживающих систем значительно увеличивает вероятность травмирования ребенка в случае дорожно-транспортного происшествия или резкого торможения автомобиля.
- Нарушение инструкций по установке или использованию детских удерживающих систем может увеличить

тяжесть травмирования как ребенка, так и других пассажиров, находящихся в салоне автомобиля.

- Когда детская удерживающая система не используется, она должна быть надежно закреплена с помощью креплений ISOFIX или обычного ремня безопасности, чтобы не смещаться в случае резкого торможения или дорожно-транспортного происшествия.

Компания NISSAN рекомендует перевозить детей младшего возраста только в детских удерживающих системах. Необходимо выбирать детские удерживающие системы, совместимые с конструкцией вашего автомобиля, и точно следовать рекомендациями производителя по их установке и использованию. Кроме того, существуют удерживающие системы различных типов для детей старшего возраста, которые должны использоваться для обеспечения максимальной безопасности.

ВНИМАНИЕ

Помните о том, что детская удерживающая система, оставленная в закрытом автомобиле, может сильно нагреться. Перед тем как сажать в нее ребенка, проверьте на ощупь температуру подушек и замка.

СХЕМА УСТАНОВКИ ДЕТСКОЙ УДЕРЖИВАЮЩЕЙ СИСТЕМЫ

При выборе детской удерживающей системы нужно руководствоваться следующими соображениями:

- Выберите детскую удерживающую систему, которая соответствует последним европейским требованиям по безопасности – Правилам ЕЭК ООН № 44.04.
- Посадите ребенка в детскую удерживающую систему и проверьте все возможные регулировки, чтобы быть уверенным в том, что данная удерживающая система подходит вашему ребенку. Всегда соблюдайте инструкции изготовителя.

- Примерьте детскую удерживающую систему в вашем автомобиле, чтобы убедиться в возможности их крепления на сиденье при помощи штатного ремня безопасности.
- В таблице, приведенной ниже, содержатся сведения по рекомендуемым местам установки детских удерживающих систем и перечень систем, разрешенных для установки на вашем автомобиле.

Список рекомендованных детских удерживающих систем категории Universal

4) Детей младше 12 лет рекомендуется перевозить на заднем сиденье в соответствующей их возрасту и весу детской удерживающей системе.

Вес ребенка	Расположение детской удерживающей системы			
	Переднее пассажирское сиденье БЕЗ подушки безопасности	Переднее пассажирское сиденье с подушкой безопасности	Центральное и крайние места сиденья второго ряда (заднего сиденья)	
< 10 кг	U*	X	U	
< 13 кг	U	X	U	
от 9 до 18 кг	U	UF	U	
от 15 до 25 кг	U	UF	U	
от 22 до 36 кг	U	UF	U	

*: Категория детской удерживающей системы:

U: универсальная детская удерживающая система, в которой ребенок может располагаться лицом как по ходу, так и против хода движения.

UF: универсальная детская удерживающая система, в которой ребенок может располагаться лицом по ходу движения.

X: установка детской удерживающей системы запрещена.

 **ОПАСНОСТЬ**

- 1) Запрещается устанавливать детскую удерживающую систему, в которой ребенок располагается лицом против хода движения, на переднее пассажирское сиденье, если фронтальная подушка безопасности пассажира активна.
- 2) Запрещается устанавливать детскую удерживающую систему, в которой ребенок располагается лицом по ходу движения, если вес ребенка менее 13 кг.
- 3) Запрещается держать ребенка на руках во время движения автомобиля.

5) Для установки детской удерживающей системы на центральное место заднего сиденья с помощью штатного ремня безопасности с двумя замками сначала нужно пристегнуть первую скобу (пришитую к ремню) к замку с черной кнопкой, а затем выполнить операции в соответствии с рекомендациями изготовителя детской удерживающей системы. Скобу ремня следует вставлять в замок до характерного щелчка.

Установка детской удерживающей системы с помощью креплений ISOFIX и верхних креплений ISOFIX для ремня безопасности

Ваш автомобиль (для некоторых вариантов исполнения) оборудован нижними креплениями ISOFIX и верхними креплениями ISOFIX для ремня безопасности, что позволяет вам устанавливать детские удерживающие системы широко распространенной системы ISOFIX.

Система ISOFIX включает в себя два прочных штыря и опорный кронштейн для крепления детской удерживающей системы. Штыри и кронштейны расположены на стыке подушки и спинки напротив центрального и крайних мест заднего сиденья.

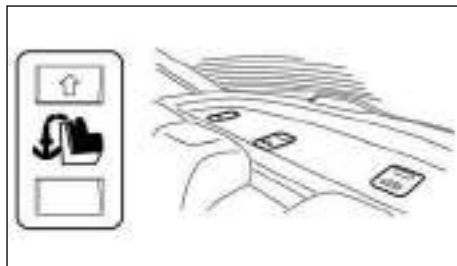

Верхние крепления ISOFIX для ремня безопасности расположены на задней полке позади соответствующих мест заднего сиденья.



Схема размещения креплений ISOFIX



В нижней части заднего сиденья с обеих сторон нанесены пиктограммы ISOFIX. Эти пиктограммы указывают местоположение нижних креплений для детских удерживающих систем ISOFIX.

При выборе детской удерживающей системы ISOFIX пользуйтесь Таблицей 1 «Детские удерживающие системы ISOFIX и места их расположения в автомобиле». Детская удерживающая система ISOFIX разрешена к установке в ваш автомобиль, только если она отвечает требованиям Правил UNECE № 44 (ECE-R44).

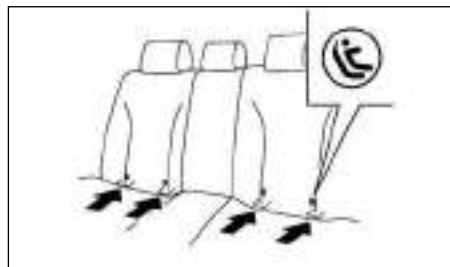
Установка и использование детской удерживающей системы с креплениями ISOFIX должны осуществляться в соответствии с руководством по эксплуатации детской удерживающей системы.

ОПАСНОСТЬ

При установке детской удерживающей системы ISOFIX следите за тем, чтобы кронштейны не повредили лямку ремня безопасности.

Детские удерживающие системы ISOFIX и места их расположения в автомобиле

ДОПОЛНИТЕЛЬНЫЕ УДЕРЖИВАЮЩИЕ СИСТЕМЫ (SRS)

МЕРЫ ПРЕДОСТОРОЖНОСТИ ПРИ ИСПОЛЬЗОВАНИИ ДОПОЛНИТЕЛЬНЫХ УДЕРЖИВАЮЩИХ СИСТЕМ (SRS)

Раздел «Дополнительные удерживающие системы (SRS)» содержит важные сведения о фронтальных подушках безопасности водителя и переднего пассажира, встроенных в передние сиденья боковых подушек безопасности и преднатяжителях ремней безопасности.

Фронтальные подушки безопасности

Эти подушки предназначены для защиты головы и грудной клетки водителя и переднего пассажира при фронтальном столкновении автомобиля. Фронтальные подушки безопасности срабатывают только при фронтальных столкновениях.

Встроенные в передние сиденья боковые подушки безопасности (для некоторых вариантов исполнения автомобиля)

Эта система предназначена для защиты грудной клетки водителя и переднего пассажира при определенных боковых ударах. Встроенные в передние сиденья боковые подушки безопасности срабатывают только при боковом столкновении и только с той стороны, куда приходится удар.

Надувные подушки только дополняют ремни безопасности водителя и переднего пассажира, но не заменяют их. Водитель и пассажиры должны быть всегда пристегнуты ремнями безопасности. При этом важно, чтобы водитель и передний пассажир располагались на своих местах на достаточном расстоянии соответственно от рулевого колеса и панели управления, а также от передних дверей и боковых стоек кузова. Для получения дополнительной информации см. раздел «Ремни безопасности» выше в этой главе.

Группа по весу ребенка	Класс устройства ISOFIX	Расположение детской удерживающей системы	
		Центральное и крайние места сиденья второго ряда (заднего сиденья)	
Группа 0 (до 10 кг)	F (детская колыбелька)	X	
	G (детская колыбелька)	X	
	E (автокресло с установкой против хода движения)	IL*	
Группа 0+ (до 13 кг)	E (автокресло с установкой против хода движения)	IL	
	D (автокресло с установкой против хода движения)	X	
	C (автокресло с установкой против хода движения)	X	
I (9 - 18 кг)	D (автокресло с установкой против хода движения)	X	
	C (автокресло с установкой против хода движения)	X	
	B (автокресло с установкой по ходу движения)	IUF	
	B1 (автокресло с установкой по ходу движения)	IUF	
	A (автокресло с установкой по ходу движения)	X	

IUF: сиденье пригодно для установки детских удерживающих систем категории Universal с креплениями ISOFIX.

IL: сиденье пригодно для установки детских удерживающих систем категории Semi-universal с креплениями ISOFIX.

X: сиденье НЕ Пригодно для установки детских удерживающих систем с креплениями ISOFIX.

*: на момент публикации данного руководства для данной группы детских удерживающих устройств ISOFIX рекомендуется использовать устройство Britax Romer Baby Safe.

ОПАСНОСТЬ

- Запрещается устанавливать на переднее пассажирское сиденье детские удерживающие системы, в которых ребенок сидит лицом против хода движения, если активна фронтальная подушка безопасности переднего пассажира. При фронтальном столкновении фронтальные подушки безопасности наполняются с большой силой. При срабатывании фронтальной подушки безопасности ребенок может получить серьезные травмы и даже погибнуть.

- Если автомобиль оснащен системой боковых подушек безопасности, запрещается размещать малолетних детей или младенцев на сиденье переднего пассажира. При срабатывании подушки безопасности в случае дорожно-транспортного происшествия ребенок может получить тяжелые травмы.

ПРИМЕЧАНИЕ

Детские удерживающие системы, соответствующие Правилам ЕЭК ООН № 44.04, снабжены четкой маркировкой Universal, Semi-universal или ISOFIX, указывающей тип устройства.

Сигнализатор неисправности подушек безопасности включается при повороте выключателя зажигания в положение ON или START. Если подушки безопасности исправны, сигнализатор должен погаснуть примерно через семь секунд. Для получения дополнительной информации см. «Сигнализаторы и индикаторы, звуковые предупреждающие сигналы» в главе «2. Приборы и органы управления».

Подушки безопасности могут функционировать только в том случае, если выключатель зажигания находится в положении ON или START.



Правильное положение задних пассажиров

Фронтальная подушка безопасности водителя и (для некоторых вариантов исполнения автомобиля) переднего пассажира

⚠️ ОПАСНОСТЬ

- Фронтальные подушки безопасности, как правило, не срабатывают при боковом ударе, ударе сзади, опрокидывании автомобиля, а также при фронтальном ударе незначительной силы. Поэтому всегда пристегивайтесь ремнями безопасности, чтобы снизить риск травм и серьезность последствий дорожно-транспортных происшествий различного рода.

- Ремни безопасности и фронтальные подушки безопасности наиболее эффективно выполняют свои защитные функции, если вы сидите на сиденье прямо и плотно опираетесь на спинку сиденья. Фронтальные подушки безопасности наполняются очень быстро и с большой силой. Если вы не пристегнуты ремнем безопасности, наклонились вперед, сидите боком или в любом другом положении кроме нормального, опасность получения травм или гибели в дорожно-транспортном происшествии значительно возрастает. Вы можете также получить тяжелые и даже смертельные травмы при срабатывании подушки безопасности, если будете находиться непосредственно перед ней в момент срабатывания. Всегда располагайтесь на сиденье на максимально возможном удалении от рулевого колеса и панели управления, и плотно опирайтесь на спинку сиденья. Всегда пользуйтесь ремнями безопасности.

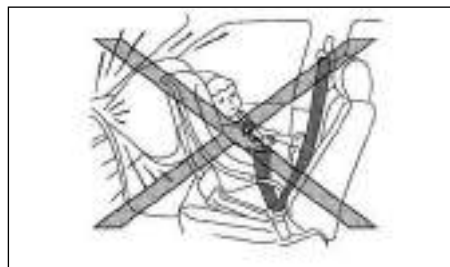

⚠️ ОПАСНОСТЬ

- Запрещается устанавливать на сиденье переднего пассажира детскую удерживающую систему. При срабатывании фронтальной подушки безопасности ребенок может получить серьезные травмы и даже погибнуть.
- Если дети не зафиксированы должным образом, они могут получить серьезные увечья и даже погибнуть при срабатывании фронтальных подушек безопасности. См. «Детские удерживающие системы» выше в этой главе.

- Никогда не позволяйте детям находиться в движущемся автомобиле без использования детских удерживающих систем, а также высовывать руки или голову из окна автомобиля. Запрещается держать детей на руках или на коленях во время движения автомобиля.

Пиротехнические преднатяжители ремней безопасности

В определенных условия преднатяжители ремней безопасности могут сработать при срабатывании подушек безопасности.

Действуя совместно с инерционными катушками и креплениями передних ремней безопасности, преднатяжители ремней безопасности обеспечивают дополнительное натяжение ремня безопасности и надежное удержание водителя или пассажира при столкновениях определенного рода. См. «Пиротехнические преднатяжители ремней безопасности» выше в этой главе.

Предупреждающие таблички с информацией о подушках безопасности



- ① Предупреждающая табличка о мерах безопасности, связанных с подушками безопасности. Предупреждающая табличка ① расположена на солнцезащитном козырьке со стороны переднего пассажира.

- ② Предупреждающая табличка для переднего пассажира о мерах безопасности, связанных с фронтальными подушками безопасности: Эта предупредительная табличка расположена на панели управления, со стороны переднего пассажира, ближе к двери.
- ③ Предупреждающая табличка о мерах безопасности, связанных с боковыми подушками безопасности: Эта предупредительная табличка расположена на боковой части средней стойки, со стороны пассажира. В обивку передней сидений также вшиты ярлыки с предупреждениями.

Фронтальная подушка безопасности переднего пассажира

Предупреждающая табличка ① расположена на солнцезащитном козырьке.

Не устанавливайте детскую удерживающую систему, в которой ребенок располагается лицом против хода движения, на сиденье, перед которым установлена фронтальная подушка безопасности! Несоблюдение этого требования может привести к серьезному травмированию или гибели ребенка.

САМЫМ БЕЗОПАСНЫМ МЕСТОМ для детей 12 лет и младше является заднее сиденье автомобиля. Всегда используйте ремни безопасности и соответствующие детские удерживающие системы. Для обеспечения максимальной безопасности при всех видах столкновений вы обязаны всегда пристегиваться ремнем безопасности. Не располагайтесь рядом и не прислоняйтесь к коже подушки безопасности. Запрещается располагать любые предметы на коже подушки безопасности или между собой и подушкой безопасности. Если сигнализатор неисправности подушек безопасности не выключается или мигает, когда выключатель зажигания находится в положении ON, следует обратиться на сервисную станцию официального дилера DATSUN для проверки системы. Снятие или утилизация модулей подушек безопасности должна выполняться только на сервисной станции официального дилера DATSUN.

Обязательно прочтите раздел «Предупреждающая табличка подушки безопасности» в конце данного Руководства.

Если ваш автомобиль оборудован фронтальными подушками безопасности, то разрешается устанавливать детские удерживающие системы, в которых ребенок располагается лицом назад, только на заднем сиденье.

При установке детской удерживающей системы строго следуйте инструкциям изготовителя по установке. Для получения дополнительной информации см. «Детские удерживающие системы» выше в этой главе.

Сигнализатор неисправности системы подушек безопасности (SRS)

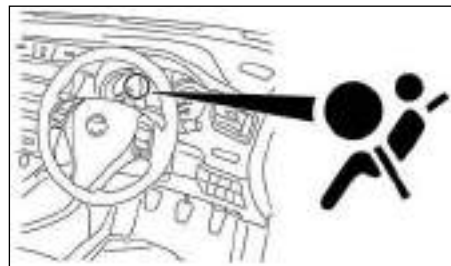

Световой сигнализатор неисправности подушек безопасности , расположенный на приборной панели, следит за работоспособностью электрических цепей передних подушек безопасности, установленных в передних сиденьях боковых подушек безопасности (для некоторых вариантов исполнения автомобиля) и преднатяжителей ремней безопасности. Контроль электрических цепей включает в себя проверку блока управления системой, датчиков удара, дополнительных датчиков, модулей фронтальных подушек безопасности, модулей установленных в передних сиденьях боковых подушек безопасности, а также преднатяжителей ремней безопасности и соответствующей электропроводки.

Сигнализатор неисправности системы подушек безопасности начинает мигать после поворота выключателя зажигания в положение ON или START. Если подушки безопасности исправны, сигнализатор должен погаснуть примерно через 3 секунды.

Обратитесь на ближайшую сервисную станцию официального дилера DATSUN для проверки системы подушек безопасности и/или системы преднатяжителей ремней безопасности при следующих обстоятельствах:

- Сигнализатор неисправности подушек безопасности остается включенным в течение более 3 секунд.
- Сигнализатор неисправности подушек безопасности мигает.
- Сигнализатор неисправности подушек безопасности вообще не включается.

В этих случаях система надувных подушек безопасности и/или преднатяжители ремней безопасности не могут работать должным образом. Необходимо немедленно проверить и, при необходимости, отремонтировать эту систему. Немедленно обратитесь на ближайшую сервисную станцию официального дилера DATSUN.

СИСТЕМА ПОДУШЕК БЕЗОПАСНОСТИ

ОПАСНОСТЬ

- **Запрещается располагать какие-либо предметы на накладке ступицы рулевого колеса. Запрещается располагать какие-либо предметы между водителем и накладкой ступицы рулевого колеса. Эти предметы могут представлять опасность и нанести серьезную травму при срабатывании подушки безопасности.**
- **Сразу после срабатывания подушек безопасности некоторые элементы системы будут иметь высокую температуру. Не прикасайтесь к ним: вы можете получить тяжелый ожог.**

- Запрещается самостоятельно вносить изменения в конструкцию любых деталей и электрической проводки системы подушек безопасности. Это может привести к случайному срабатыванию подушек безопасности, а также к неисправности системы подушек безопасности.
- Запрещаются несанкционированные изменения электрической системы, подвески и передней части несущей конструкции автомобиля. Это может привести к неправильной работе системы подушек безопасности.
- Любое вмешательство, затрагивающее функционирование системы подушек безопасности, чревато серьезными травмами. К числу не разрешенных изменений относится установка дополнительных чехлов на рулевое колесо или над ним, либо дополнительных отделочных материалов в зоне расположения модулей подушек безопасности.
- Все работы, непосредственно или косвенно связанные с подушками безопасности, должны выполняться только на сервисной станции официального дилера DATSUN. Запрещается модифицировать или отсоединять жгуты и разъемы электрической проводки системы подушек безопасности. Запрещается использовать для проверки электрических цепей системы подушек безопасности тестеры и пробники, которые не имеют соответствующего допуска.
- Для облегчения идентификации жгуты и разъемы электрической проводки системы подушек безопасности имеют желтый и/или оранжевый цвет.
- Запрещается устанавливать детскую удерживающую систему, в которой ребенок располагается лицом против хода движения, на переднее сиденье, не выключив предварительно фронтальную подушку безопасности переднего пассажира с помощью выключателя (для некоторых вариантов исполнения автомобиля). Для получения дополнительной информации см. раздел «Для

автомобилей с выключателем фронтальной подушки безопасности переднего пассажира» ниже в этой главе. При фронтальном столкновении фронтальные подушки безопасности наполняются с большой силой. При срабатывании фронтальной подушки безопасности ребенок может получить серьезные травмы и даже погибнуть.

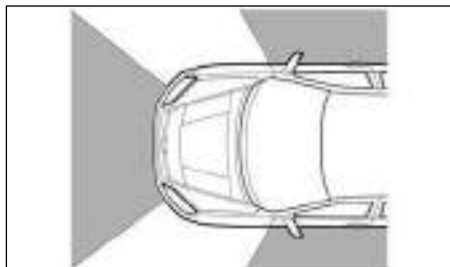

Зоны автомобиля, при ударе в которые срабатывают подушки безопасности (показаны серым)

Срабатывание подушек безопасности сопровождается сильным хлопком и выделением дыма. Этот дым не является вредным для человека, и его появление не свидетельствует о возгорании. Однако не следует им дышать, чтобы не возникло раздражение дыхательных путей и спазм в горле. Пассажиров с заболеваниями органов дыхания, такими как астма, необходимо немедленно вывести на свежий воздух.

Подушки безопасности, действуя совместно с ремнями безопасности, помогают снизить повреждающие воздействия на грудную клетку водителя и переднего пассажира. Они могут спасти жизнь или снизить тяжесть травм при дорожно-транспортном происшествии. Однако подушки безопасности могут стать причиной появления ссадин или других легких травм. Боковые подушки безопасности не обеспечивают защиту нижней части тела.

Фронтальные подушки безопасности

Фронтальная подушка безопасности водителя расположена в ступице рулевого колеса. Фронтальная подушка безопасности переднего пассажира расположена в панели управления над перчаточным ящиком.

Фронтальные подушки безопасности должны срабатывать при сильных фронтальных столкновениях, однако они могут также сработать, если автомобиль попадет в столкновение другого типа и возникающие при этом силы аналогичны тем, которым он подвергается при сильном фронтальном ударе. Фронтальные подушки безопасности могут не сработать при некоторых фронтальных столкновениях. Степень повреждения кузова автомобиля при столкновении (или отсутствие серьезных повреждений кузова) не всегда является показателем нормальной или ненормальной работы фронтальных подушек безопасности.

ОПАСНОСТЬ

Запрещается устанавливать детскую удерживающую систему, в которой ребенок располагается лицом против хода движения, на переднее сиденье, не выключив предварительно фронтальную подушку безопасности переднего пассажира с помощью выключателя (для некоторых вариантов исполнения автомобиля). Для получения дополнительной информации см. раздел «Для автомобилей с выключателем фронтальной подушки безопасности переднего пассажира» ниже в этой главе. При фронтальном столкновении фронтальные подушки безопасности наполняются с большой силой. При срабатывании фронтальной подушки безопасности ребенок может получить серьезные травмы и даже погибнуть.

Для автомобилей с выключателем фронтальной подушки безопасности переднего пассажира: Фронтальную подушку переднего пассажира можно отключить только при абсолютной необходимости с помощью специального выключателя.

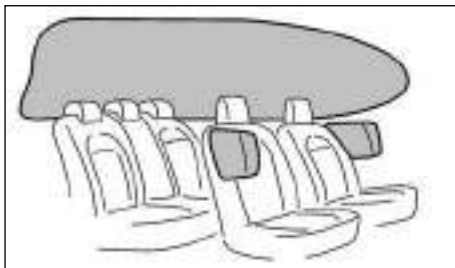

Дополнительные боковые подушки безопасности

Модули боковых подушек безопасности встроены в спинки передних сидений со стороны дверей.

Боковые подушки безопасности должны срабатывать при сильных боковых столкновениях, однако они могут также сработать, если автомобиль попадет в столкновение другого типа и возникающие при этом силы аналогичны тем, которым он подвергается при сильном боковом ударе. Они могут не сработать при некоторых боковых столкновениях. Повреждение автомобиля (или отсутствие повреждений) не всегда является показателем нормальной или ненормальной работы боковых подушек безопасности.

Ремень безопасности должен быть правильно отрегулирован и пристегнуты должным образом. Водитель и передний пассажир должны располагаться на своих сиденьях прямо и возможно дальше от боковых подушек безопасности. Спинки сидений следует привести в вертикальное положение. При столкновении боковые подушки безопасности наполняются мгновенно для обеспечения защиты водителя и пассажиров. Поэтому слишком близкое расположение к модулям подушек при их наполнении может повысить вероятность получения травм водителем и передним пассажиром.

Сразу после столкновения и наполнения, боковые подушки безопасности быстро сдуваются.

ОПАСНОСТЬ

- Сразу после срабатывания подушек безопасности некоторые элементы системы будут иметь высокую температуру. Во избежание сильных ожогов не прикасайтесь к горячим деталям.
- Запрещается вносить какие-либо изменения в конструкцию узлов и деталей подушек безопасности, а также соответствующей электрической проводки. В противном случае имеется опасность случайного срабатывания подушек безопасности, а также выхода системы из строя.
- Любое вмешательство, затрагивающее функционирование системы подушек безопасности, чревато серьезным травмированием людей. Под вмешательством в данном случае понимается, например, использование дополнительных декоративных материалов для обтягивания ступицы рулевого колеса или панели управления (в зоне расположения модуля подушки), а также использование дополнительных элементов отделки салона в местах расположения модулей подушек безопасности.
- Не прикрепляйте на накладку ступицы рулевого колеса и на панель управления никаких посторонних предметов. Эти предметы будут представлять для вас серьезную опасность при срабатывании подушек безопасности.
- Все работы, непосредственно или косвенно связанные с подушками безопасности, должны выполняться только на сервисной станции официального дилера DATSUN. Установка дополнительного электрооборудования также должна производиться на сервисных станциях официальных дилеров DATSUN. Запрещается отсоединять разъемы или вносить изменения в электрическую проводку системы подушек безопасности (эти разъемы и провода окрашены в желтый цвет)*. Запрещается ис-

пользовать для проверки и ремонта электропроводки системы подушек безопасности тестеры и пробники, которые не имеют допуска компании NISSAN.

- * Для выделения проводки системы подушек безопасности эти провода полностью или непосредственно перед разъемом покрыты желтой изоляцией.

РЕМОНТ И ЗАМЕНА ЭЛЕМЕНТОВ СИСТЕМЫ

ОПАСНОСТЬ

- После срабатывания надувных подушек безопасности модули подушек безопасности теряют работоспособность и должны быть заменены. Для замены модулей подушек безопасности обратитесь на сервисную станцию официального дилера DATSUN. Модули сработавших подушек безопасности не подлежат ремонту.
- Если автомобиль получил фронтальные или боковые повреждения, система подушек безопасности должна быть проверена на сервисной станции официального дилера DATSUN.
- При продаже автомобиля вы должны непременно информировать нового владельца о наличии в автомобиле системы подушек безопасности и пиротехнических преднатяжителей ремней безопасности, и адресовать его к соответствующим разделам настоящего Руководства за более подробными сведениями.
- При необходимости утилизировать компоненты системы подушек безопасности или весь автомобиль, обратитесь на сервисную станцию официального дилера DATSUN.

Надувные подушки безопасности и преднатяжители ремней безопасности созданы только для однократного использования. После срабатывания подушек безопасности включается и постоянно горит сигнализатор неисправности подушек безопасности (если он остался исправным после аварии), напоминая о необходимости замены элементов системы. Любой ремонт и замену системы подушек безопасности следует производить только на сервисной станции официального дилера DATSUN.

При проведении технического обслуживания автомобиля следует довести до механика информацию о подушках безопасности, преднатяжителях ремней безопасности и связанных с ними компонентах. При работе в моторном отсеке или в салоне автомобиля выключатель зажигания должен всегда находиться в положении LOCK.

ДЛЯ ЗАМЕТОК

2 Приборная панель и органы управления

Стрелочные указатели и приборы	2-2	Выключатель очистителя и омывателя стекол	2-11
1. Тахометр	2-3	Датчик дождя и интенсивности солнечного света (для некоторых вариантов исполнения автомобиля)	2-11
2. — 10. Световые сигнализаторы и индикаторы, звуковые предупреждающие сигналы	2-4	Автоматическая система управления стеклоочистителем (для некоторых вариантов исполнения автомобиля)	2-11
11. Спидометр	2-4	Электрический обогрев ветрового стекла (для некоторых вариантов исполнения автомобиля)	2-13
12. — 17. Световые сигнализаторы и индикаторы, звуковые предупреждающие сигналы	2-4	Выключатель электрического обогревателя заднего стекла	2-13
18. Кнопка сброса показаний счетчика пробега за поездку и настройки часов (для некоторых вариантов исполнения автомобиля)	2-4	Обогреватель заднего стекла	2-13
19. Указатель уровня топлива	2-3	Обогреватель наружных зеркал заднего вида (для некоторых вариантов исполнения автомобиля)	2-13
20. — 27. Световые сигнализаторы и индикаторы, звуковые предупреждающие сигналы	2-4	Звуковой сигнал	2-14
Сигнализаторы и индикаторы, звуковые предупреждающие сигналы	2-4	Окна	2-14
Проверка исправности ламп сигнализаторов и индикаторов	2-5	Ручные стеклоподъемники (для некоторых вариантов исполнения автомобиля)	2-14
Сигнализаторы	2-5	Электрические стеклоподъемники (для некоторых вариантов исполнения автомобиля)	2-14
Индикаторы	2-7	Часы	2-17
Информационный дисплей автомобиля	2-8	Настройка часов	2-17
Цифровой дисплей	2-8	Электрическая розетка	2-18
Счетчики пробега за поездку	2-9	Электрическая розетка (для некоторых вариантов исполнения автомобиля)	2-18
Маршрутный компьютер (для некоторых вариантов исполнения автомобиля)	2-9	Прикуриватель (для некоторых вариантов исполнения автомобиля)	2-18
Выключатель фар и указателей поворота	2-9	Размещение мелких предметов	2-19
Выключатель наружных осветительных приборов	2-9	Перчаточный ящик	2-19
Переключатель корректора фар (для некоторых вариантов исполнения автомобиля)	2-9	Солнцезащитные козырьки	2-20
Рычаг указателей поворота	2-10	Внутренние осветительные приборы	2-20
Выключатель противотуманных фар	2-10	Потолочный плафон	2-20
Задний противотуманный фонарь	2-10	Потолочный блок освещения (для некоторых вариантов исполнения автомобиля)	2-20
Противотуманные фары (для некоторых вариантов исполнения автомобиля)	2-10	Плафон освещения багажного отделения	2-20

СТРЕЛОЧНЫЕ УКАЗАТЕЛИ И ПРИБОРЫ

ПРИМЕЧАНИЕ

Соответствующая информация приведена в разделе «Стрелочные указатели и приборы» в главе «0. Основные иллюстрации» и разделе «Панель управления» в главе «0. Основные иллюстрации». Дополнительные сведения о сигнализаторах и индикаторах, звуковых предупреждающих сигналах приведена в разделе «Сигнализаторы и индикаторы, звуковые предупреждающие сигналы» в главе «2 Приборная панель и органы управления».

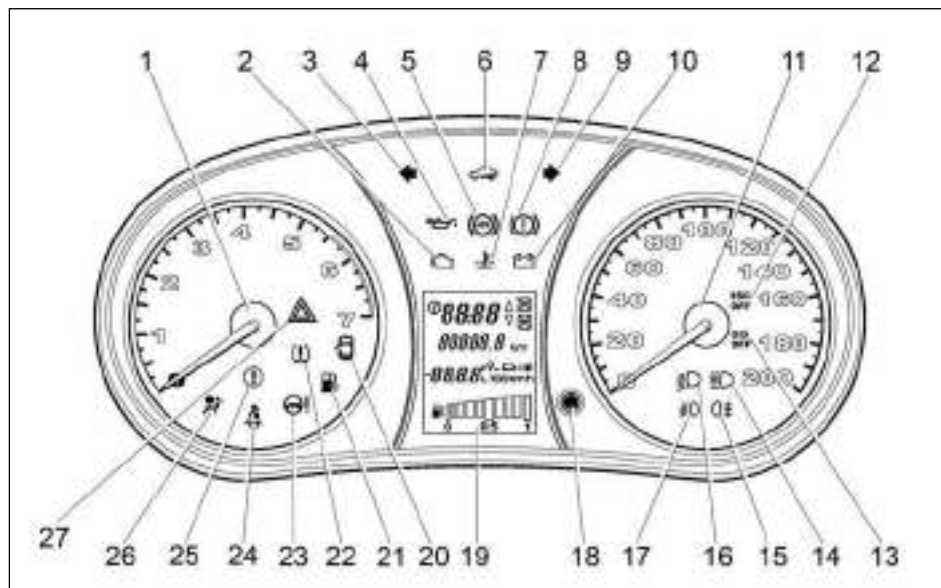

Приборная панель

- | | |
|---|---|
| ① Тахометр | ⑦ Индикатор низкой температуры охлаждающей жидкости двигателя |
| ② Сигнализатор неисправности двигателя | ⑧ Индикатор неисправности тормозной системы |
| ③ Индикатор указателей левого поворота | ⑨ Индикатор указателей правого поворота |
| ④ Контрольная лампа давления моторного масла | ⑩ Индикатор разряда аккумуляторной батареи |
| ⑤ Индикатор антиблокировочной системы (для некоторых вариантов исполнения автомобиля) | ⑪ Спидометр |
| ⑥ Индикатор сигнала иммобилайзера | |

- ⑫ Индикатор ESC (для некоторых вариантов исполнения автомобиля)
- ⑬ Индикатор O/D OFF (для некоторых вариантов исполнения автомобиля)
- ⑭ Индикатор дальнего света фар
- ⑮ Индикатор заднего противотуманного фонаря
- ⑯ Индикатор ближнего света фар
- ⑰ Индикатор включения противотуманных фар (для некоторых вариантов исполнения автомобиля)
- ⑱ Кнопка сброса показаний счетчика пробега за поездку и настройки часов
- ⑲ Жидкокристаллический дисплей
- ⑳ Индикатор незакрытой двери
- ㉑ Сигнализатор низкого остатка топлива
- ㉒ Сигнализатор падения давления воздуха в шине (для некоторых вариантов исполнения автомобиля)
- ㉓ Сигнализатор электрического усилителя рулевого управления
- ㉔ Напоминание о непристегнутом ремне безопасности (для некоторых вариантов исполнения автомобиля)
- ㉕ Индикатор неисправности коробки передач (для некоторых вариантов исполнения автомобиля)
- ㉖ Индикатор подушки безопасности (для некоторых вариантов исполнения автомобиля)
- ㉗ Индикатор аварийной световой сигнализации

1. ТАХОМЕТР

Тахометр показывает частоту вращения коленчатого вала двигателя (x1000 об/мин). **Не допускайте нахождения стрелки тахометра в красной зоне.**

Красная зона указывает на высокую частоту вращения коленчатого вала двигателя. Во избежание повреждения двигателя частота вращения коленчатого вала ограничена электронной системой управления двигателем. Если частота

вращения коленчатого вала двигателя превышает приблизительно 6200 об/мин, подача топлива будет ограничена. После того как частота вращения коленчатого вала двигателя упадет, подача топлива будет продолжена.

Градуировка шкалы зависит от варианта исполнения автомобиля. При запуске двигателя и во время движения автомобиля не допускайте, чтобы частота вращения коленчатого вала двигателя опускалась ниже 800 об/мин.

ВНИМАНИЕ

Если стрелка тахометра приближается к красной зоне шкалы, включите более высокую передачу. Работа двигателя, когда стрелка тахометра находится в красной зоне, может привести к повреждению двигателя. Возможные рывки двигателя и автомобиля в данном случае не являются признаком неисправности.

Не допускайте, чтобы двигатель работал с частотой вращения коленчатого вала ниже 800 и выше 6200 об/мин.

2. — 10. СВЕТОВЫЕ СИГНАЛИЗАТОРЫ И ИНДИКАТОРЫ, ЗВУКОВЫЕ ПРЕДУПРЕЖДАЮЩИЕ СИГНАЛЫ

Для получения дополнительной информации см. (с. 2-4)

11. СПИДОМЕТР

Спидометр указывает скорость движения автомобиля в км/ч. Градуировка шкалы зависит от варианта исполнения автомобиля.

12. — 17. СВЕТОВЫЕ СИГНАЛИЗАТОРЫ И ИНДИКАТОРЫ, ЗВУКОВЫЕ ПРЕДУПРЕЖДАЮЩИЕ СИГНАЛЫ

Для получения дополнительной информации см. (с. 2-4)

18. КНОПКА СБРОСА ПОКАЗАНИЙ СЧЕТЧИКА ПРОБЕГА ЗА ПОЕЗДКУ И НАСТРОЙКИ ЧАСОВ (для некоторых вариантов исполнения автомобиля)

Кнопка сброса показаний счетчика пробега за поездку, кноп-

ка сброса показаний счетчика суточного пробега и кнопка настройки часов. Сброс показаний счетчиков пробега за поездку осуществляется однократным кратковременным нажатием кнопки. Для сброса показаний счетчика суточного пробега необходимо в режиме суточных показаний дисплея нажать кнопку и держать ее нажатой более 2 секунд.

Для входа в режим настройки часов необходимо нажать и держать нажатой кнопку сброса на приборной панели в течение двух секунд при включенном режиме отображения общего пробега автомобиля. Настройка часов осуществляется кнопкой $\times 25b2$ (разряд минут) и \blacktriangledown (разряд часов) на правом выключателе под рулевым колесом. Для выхода из режима настройки нажмите кнопку на передней поверхности приборной панели или не нажимайте никаких кнопок на выключателе под рулевым колесом более 5 секунд.

ПРИМЕЧАНИЕ

Не вращайте кнопку!

19. УКАЗАТЕЛЬ УРОВНЯ ТОПЛИВА

Указатель уровня топлива, показанный на информационном дисплее автомобиля, соответствует положению ON выключателя зажигания (см. с. 2-8).

ПРИМЕЧАНИЕ

При низком уровне топлива в баке на приборной панели появится соответствующее предупреждение. Необходимо при первой возможности заправить автомобиль топливом. Положение стрелки указателя уровня топлива на метке «Пустой бак» соответствует резервному запасу топлива в баке.

ВНИМАНИЕ

Заправляйте бак топливом прежде, чем оно будет полностью выработано.

20. — 27. СВЕТОВЫЕ СИГНАЛИЗАТОРЫ И ИНДИКАТОРЫ, ЗВУКОВЫЕ ПРЕДУПРЕЖДАЮЩИЕ СИГНАЛЫ

Для получения дополнительной информации см. (с. 2-4)*

СВЕТОВЫЕ СИГНАЛИЗАТОРЫ И ИНДИКАТОРЫ, ЗВУКОВЫЕ ПРЕДУПРЕЖДАЮЩИЕ СИГНАЛЫ

	Сигнализатор неисправности анти-блокировочной системы (ABS)		Сигнализатор перегрева охлаждающей жидкости двигателя (красный)		Индикатор включения ближнего света фар
	Сигнализатор неисправности тормозной системы		Индикатор блокировки замков дверей		Индикатор включения заднего противотуманного фонаря
	Сигнализатор разряда аккумуляторной батареи		Индикатор состояния фронтальной подушки безопасности переднего пассажира		Индикатор включения противотуманных фар
	Контрольная лампа давления моторного масла		Индикатор неисправности коробки передач*		Индикатор включения габаритных фонарей
	Сигнализатор низкого уровня топлива		Индикатор запрета включения овердрайва		Индикаторы включения указателей поворота и аварийной световой сигнализации
	Сигнализатор низкого давления воздуха в шинах		Индикатор неисправности систем двигателя (MI)		Индикатор отключения электронной системы динамической стабилизации (ESP)*
	Сигнализатор не пристегнутого ремня безопасности		Индикатор охранной системы		
	Индикатор неисправности подушки безопасности		Индикатор системы автоматического выключения дальнего света фар*		
			Индикатор включения дальнего света фар		

*: для некоторых вариантов исполнения автомобиля

ПРОВЕРКА ИСПРАВНОСТИ ЛАМП СВЕТОВЫХ СИГНАЛИЗАТОРОВ И ИНДИКАТОРОВ

Закройте все двери автомобиля, включите стояночный тормоз, пристегните ремни безопасности и нажмите выключатель зажигания в положение ON, не запуская двигатель. При этом должны загореться следующие световые сигнализаторы и индикаторы: 

Следующие индикаторы и сигнализаторы должны загореться на короткое время, а затем погаснуть: 

Если какой-либо сигнализатор не включился, это может означать перегорание лампы или разрыв электрической цепи. Незамедлительно обратитесь на сервисную станцию официального дилера DATSUN для проверки и, при необходимости, ремонта системы.

На информационном дисплее автомобиля, расположенном между спидометром и тахометром, могут появляться показания некоторых индикаторов и предупреждения. (См. «Информационный дисплей автомобиля» ниже в этой главе).

СВЕТОВЫЕ СИГНАЛИЗАТОРЫ

Также см. «Информационный дисплей автомобиля» ниже в этой главе.



Сигнализатор неисправности (оранжевый)

При повороте выключателя зажигания в положение ON сигнализатор ② включается. Это означает, что система исправна.

Если оранжевый сигнализатор неисправности включился и светится постоянно при работающем двигателе, это может означать неисправность системы управления двигателем. Это, впрочем, не означает, что необходимо немедленно заглушить двигатель. Система управления двигателем будет

функционировать в аварийном режиме, и работа двигателя будет мало отличаться от обычной.

Обратитесь на сервисную станцию официального дилера DATSUN для проверки и ремонта систем двигателя. Вы можете доехать до сервисной станции своим ходом, не прибегая к буксировке автомобиля.

ВНИМАНИЕ

Продолжительная эксплуатация автомобиля с горящим индикатором неисправности двигателя и задержка проведения проверки и необходимого ремонта неминуемо приведут к ухудшению тягово-динамических свойств автомобиля, увеличению расхода топлива и выходу из строя системы управления двигателем. При этом гарантия на автомобиль может быть аннулирована.

Нарушение регулировок системы управления двигателем может привести к превышению допустимых норм токсичности отработавших газов, установленных местными или государственными стандартами.



Контрольная лампа давления моторного масла

Контрольная лампа давления моторного масла 4 загорается после перевода выключателя зажигания в положение ON и горит до запуска двигателя. Включение контрольной лампы и прерывистой звуковой сигнализации в любой другой ситуации может указывать на недостаточное давление в системе смазки двигателя.

ОПАСНОСТЬ

- Если контрольная лампа давления моторного масла загорелась при работающем двигателе, немедленно остановите автомобиль. Заглушите двигатель и обратитесь на сервисную станцию официального дилера DATSUN для диагностики неисправности. Помните, что недостаточное давление в системе смазки двигателя приведет к его поломке.



Сигнализатор неисправности антиблокировочной системы (ABS)

При переводе выключателя зажигания в положение ON сигнализатор неисправности антиблокировочной тормозной системы загорается и примерно через 3 секунды гаснет. Это означает, что антиблокировочная тормозная система исправна.

Если световой сигнализатор неисправности антиблокировочной тормозной системы не гаснет при работающем двигателе или загорается во время движения, это может указывать на неисправность антиблокировочной тормозной системы и необходимость ее проверки. Обратитесь на сервисную станцию официального дилера DATSUN для проверки и ремонта системы.

При возникновении неисправности антиблокировочной системы она выключается. Рабочая тормозная система при этом продолжает работать, однако антиблокировочная система не будет функционировать (см. «Тормозная система» в главе «5. Запуск двигателя и начало движения»).



Индикатор низкой температуры охлаждающей жидкости двигателя

При переводе выключателя зажигания в положение ON индикатор низкой температуры охлаждающей жидкости двигателя несколько секунд мигает красным светом. Это сделано для проверки исправности индикатора. Если индикатор не загорается при переводе выключателя зажигания в положение ON или включается в процессе эксплуатации автомобиля, это может указывать на необходимость диагностики электрической цепи. Если температура охлаждающей жидкости превысит 115 °C, индикатор будет постоянно мигать красным светом и кратковременно включится прерывистой звуковой сигнализацией.

ВНИМАНИЕ

- Не допускайте работы двигателя в перегретом состоянии.
- Эксплуатация автомобиля с перегретым двигателем запрещена. Автомобиль нужно доставить на сервисную станцию официального дилера DATSUN для проверки и устранения причины перегрева двигателя.



Сигнализатор неисправности тормозной системы (красный)

При переводе выключателя зажигания в положение ON этот сигнализатор неисправности тормозной системы  загорается на несколько секунд. Если данный сигнализатор включится в любое иное время, это может быть признаком неисправности тормозной системы автомобиля. Если включается сигнализатор неисправности тормозной системы, немедленно остановите автомобиль и обратитесь на сервисную станцию официального дилера DATSUN.

Мигание сигнализатора указывает на то, что включен стояночный тормоз. Постоянное мигание сигнализатора указывает на низкий уровень тормозной жидкости в бачке главного тормозного цилиндра или на неисправность антиблокировочной системы/системы динамического распределения тормозного усилия (в этом случае он загорается вместе с сигнализатором ABS (для некоторых вариантов исполнения автомобиля)).

ОПАСНОСТЬ

- Если сигнализатор загорается во время движения, тормозная система может быть неисправной. Продолжение движения автомобиля может представлять опасность. Если вы сочтете, что тормозная система исправна, то следует на малой скорости направиться на ближайшую сервисную станцию для выполнения ремонта. В противном случае вызовите эвакуатор, поскольку самостоятельное движение автомобиля представляет опасность.

- Эксплуатация автомобиля с постоянно мигающим сигнализатором неисправности тормозной системы запрещена. Обратитесь на сервисную станцию официального дилера DATSUN.



Сигнализатор разряда аккумуляторной батареи

Сигнализатор разряда аккумуляторной батареи  загорается при переводе выключателя зажигания в положение ON. После запуска двигателя сигнализатор разряда аккумуляторной батареи гаснет. Это указывает на исправность системы зарядки аккумуляторной батареи.

Если сигнализатор разряда аккумуляторной батареи не гаснет при работающем двигателе или загорается во время движения и при этом звучит прерывистая звуковая сигнализация, это может указывать на неисправность системы зарядки аккумуляторной батареи и необходимость ее проверки.

Если сигнализатор разряда аккумуляторной батареи загорелся во время движения, следует остановиться при первой возможности, соблюдая правила безопасности дорожного движения. Заглушите двигатель и проверьте состояние ремня привода генератора. Если ремень привода генератора имеет недостаточное натяжение, поврежден или отсутствует, система зарядки аккумуляторной батареи требует ремонта.

Если ремень привода генератора находится в нормальном состоянии, но сигнализатор разряда аккумуляторной батареи продолжает гореть, следует проверить систему зарядки на сервисной станции официального дилера DATSUN.

ВНИМАНИЕ

Запрещено продолжать движение автомобиля, если ремень привода генератора имеет недостаточное натяжение, или если этот ремень поврежден или отсутствует.



Сигнализатор (для некоторых вариантов исполнения автомобилей)

При переводе выключателя зажигания в положение ON сигнализатор системы динамической стабилизации (ESP)  загорается, а потом гаснет примерно через 2 секунды по завершении самодиагностики систем ABS и ESP. Это означает, что система ESP исправна.

Если сигнализатор системы ESP загорелся во время движения автомобиля, это означает, что сработала функция динамической стабилизации или противозаносная функция.

Сигнализатор ESP OFF мигает оранжевым светом, если отключена функция динамической стабилизации или противозаносная функция, и гаснет при включении этих функций.

ОПАСНОСТЬ

Во всех остальных случаях включение данного сигнализатора указывает на неисправность, устранить которую можно только на сервисной станции официального дилера DATSUN.



Индикатор незакрытой двери

Индикатор незакрытой двери  горит всегда, когда дверь водителя не закрыта. В исполнении Design данный индикатор включается при любой незакрытой двери.



Сигнализатор низкого остатка топлива

Сигнализатор низкого остатка топлива  включается при необходимости заправить автомобиль топливом, чтобы двигатель не заглох во время движения. Сигнализатор низкого остатка топлива включается, если на указателе уровня топлива горит два или менее сегментов. Включение сигнализатора сопровождается включением прерывистой звуковой сигнализации. Одновременное мигание сигнализатора и сегментов указателя уровня топлива свидетельствует о неисправности электрической цепи датчика уровня топлива.



Сигнализатор низкого давления воздуха в шинах (для некоторых вариантов исполнения автомобиля)

Ваш автомобиль оборудован системой контроля давления воздуха в шинах (TPMS), которая следит за давлением воздуха в каждой шине, за исключением шины запасного колеса.

Сигнализатор низкого давления воздуха в шинах ²² предупреждает о низком давлении воздуха в шинах или о неисправности системы TPMS.

При падении давления воздуха в шине сигнализатор мигает оранжевым светом.



Сигнализатор неисправности электрического усилителя рулевого управления

ОПАСНОСТЬ

- Если двигатель не работает или заглух во время движения автомобиля, усилитель рулевого управления не действует. Для поворота рулевого колеса потребуются большее усилие.
- Если при работающем двигателе включен сигнализатор неисправности усилителя рулевого управления, то усилитель не функционирует. Вы можете продолжать управлять автомобилем, но делать это будет труднее. Обратитесь на сервисную станцию официального дилера DATSUN для проверки системы рулевого усилителя.

Сигнализатор неисправности усилителя рулевого управления ²³ включается при переводе выключателя зажигания в положение ON. После запуска двигателя сигнализатор неисправности усилителя рулевого управления гаснет. Это значит, что усилитель рулевого управления исправен.

Если данный сигнализатор светится при работающем двигателе, это может означать наличие неисправности в системе усилителя рулевого управления, требующей проверки и ремонта. Обратитесь на сервисную станцию официального дилера DATSUN для проверки системы электрического рулевого усилителя.



Сигнализатор непристегнутого ремня безопасности (для некоторых вариантов исполнения автомобиля)

Сигнализатор непристегнутого ремня безопасности ²⁴ напоминает вам о необходимости пристегнуть ваш ремень безопасности. Сигнализатор загорается каждый раз, когда выключатель зажигания переводится в положение ON или START, и продолжает гореть до тех пор, пока ремень безопасности водителя и/или переднего пассажира остается не пристегнутым. Если скорость автомобиля превышает 10 км/ч, включение сигнализатора сопровождается включением прерывистой звуковой сигнализации. При скорости автомобиля до 10 км/ч включительно звуковая сигнализация выключается после 60 секунд непрерывного движения.

ОПАСНОСТЬ

Перед началом движения пристегнитесь и убедитесь, что пристегнуты ваши пассажиры.



Индикатор неисправности коробки передач (для некоторых вариантов исполнения автомобиля)

При переводе выключателя зажигания в положение ON индикатор неисправности коробки передач ²⁵ загорается на несколько секунд. Если индикатор не включился при установке выключателя зажигания в положение ON, это может свидетельствовать о неисправности трансмиссии. В этом случае следует при первой же возможности обратиться на сервисную станцию официального дилера DATSUN.

ВНИМАНИЕ

Во всех остальных случаях мигание индикатора неисправности коробки передач указывает на неисправность, которую необходимо устранить. Обратитесь на сервисную станцию официального дилера DATSUN.



Индикатор подушки безопасности (для некоторых вариантов исполнения автомобиля)

При переводе выключателя зажигания в положение ON индикатор статуса подушки безопасности переднего пассажира ²⁶ загорается на несколько секунд. Если индикатор не включился при установке выключателя зажигания в положение ON, это может свидетельствовать о неисправности системы подушки безопасности. В этом случае следует при первой же возможности обратиться на сервисную станцию официального дилера DATSUN.

ОПАСНОСТЬ

Во всех остальных случаях включение данного индикатора указывает на неисправность, устранить которую можно только на сервисной станции официального дилера DATSUN.

СВЕТОВЫЕ ИНДИКАТОРЫ



Индикатор охранной системы

Сигнализатор охранной системы (иммобилайзера) ²⁷ мигает оранжевым цветом, когда выключатель зажигания находится в положении LOCK, OFF или ACC и указывает на состояние иммобилайзера и режим работы охранной системы автомобиля.

Для получения дополнительной информации см. «Охранная система» ниже в этой главе.

ИНФОРМАЦИОННЫЙ ДИСПЛЕЙ АВТОМОБИЛЯ



Индикаторы указателей поворота

Индикаторы указателей поворота ③ и ④ мигают вместе с указателями поворота. Для получения дополнительной информации см. «Центральный переключатель света фар и указателей поворота» ниже в этой главе.



(для некоторых вариантов исполнения автомобиля)

Индикатор запрета включения овердрайва ⑤ указывает на то, что автоматическая коробка передач не будет переключаться на повышенную передачу (см. раздел «Вождение автомобиля с автоматической коробкой передач»). Индикатор мигает оранжевым светом.



Индикатор включения дальнего света фар

Индикатор ⑥ горит при включенном дальнем свете фар, а при переключении фар на ближний свет индикатор гаснет.



Индикатор включения заднего противотуманного фонаря

Индикатор ⑦ загорается при включении заднего противотуманного фонаря (см. «Выключатель противотуманных фар» ниже в этой главе).



Индикатор включения ближнего света фар

Индикатор включения ближнего света фар загорается при повороте переключателя в положение:  Включаются фары, а передние и задние габаритные фонари, фонарь освещения регистрационного знака и освещение панели приборов остаются включенными.



Индикатор включения противотуманных фар (для некоторых вариантов исполнения автомобиля)

Индикатор ⑧ загорается при включении противотуманных фар (см. «Выключатель противотуманных фар» ниже в этой главе).

Индикатор аварийной световой сигнализации

Индикатор аварийной световой сигнализации ⑨ мигает красным светом в прерывистом режиме при нажатом выключателе аварийной световой сигнализации.

ЦИФРОВОЙ ДИСПЛЕЙ

Цифровой дисплей имеет несколько строк:

- На верхней строке отображается текущее время, или индикатор положения рычага переключения передач (для некоторых вариантов исполнения автомобиля).
- На средней строке отображается общий или суточный пробег.
- На нижней строке (для некоторых вариантов исполнения автомобиля) отображается наружная температура или другие данные маршрутного компьютера.

Графический дисплей отображает текущий уровень топлива. При необходимости дозаправки включится сигнализатор низкого остатка топлива и звуковая сигнализация.

ОПАСНОСТЬ

- **Манипуляции с информационным дисплеем во время движения могут стать причиной аварии, в которой вы можете получить серьезные повреждения или погибнуть. Обязательно остановите автомобиль в безопасном месте, прежде чем работать с дисплеем.**
- **В движении смотрите на дисплей только при необходимости и не задерживайте на нем взгляд надолго. Следите за дорогой. Невнимательное вождение может стать причиной аварии, в которой вы можете получить серьезные травмы или погибнуть.**

СЧЕТЧИКИ ПРОБЕГА ЗА ПОЕЗДКУ

Счетчики пробега за поездку отображаются на цифровом дисплее информационного дисплея автомобиля.

Нажатие кнопки сброса на приборной панели обнуляет показания счетчиков пробега.

ВЫКЛЮЧАТЕЛЬ ФАР И УКАЗАТЕЛЕЙ ПОВОРОТА

МАРШРУТНЫЙ КОМПЬЮТЕР (для некоторых вариантов исполнения автомобиля)

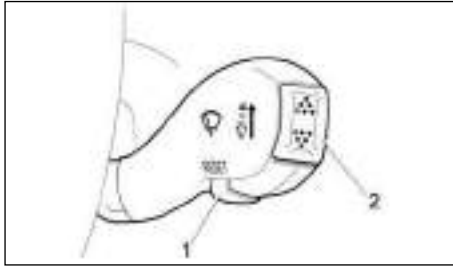

Кнопки управления маршрутным компьютером находятся на рычаге управления стеклоочистителем.

- 1 Кнопка сброса (для некоторых вариантов исполнения автомобиля).
- 2 Кнопка со стрелками вверх и вниз.

Нажатие кнопки сброса обнуляет данные маршрутного компьютера и включает/выключает индикатор положения рычага переключения передач (для некоторых вариантов исполнения автомобиля).

С помощью кнопки со стрелками вверх и вниз вы можете пролистывать перечни доступных функций маршрутного компьютера.

Кнопка со стрелками вверх и вниз также позволяет настраивать показания часов в режиме настройки. Для получения дополнительной информации см. с. 2-17.

СИСТЕМА УПРАВЛЕНИЯ ОСВЕТИТЕЛЬНЫМИ ПРИБОРАМИ И КОРРЕКТОР СВЕТА ФАР

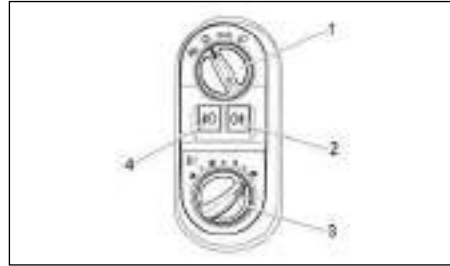

Выключатель наружных осветительных приборов

Выключатель наружных осветительных приборов ① имеет 3 положения (или 4 в исполнении Design):

- 0 — наружные осветительные приборы выключены при неработающем двигателе; дневные ходовые огни (ДХО) включены при работающем двигателе.
- ☰ — включены задние габаритные фонари в сочетании с ДХО
- ☾ — включены задние габаритные фонари и ближний или дальний свет фар, в зависимости от положения переключателя.
- ☾ — в исполнении Design при этом положении задние габаритные фонари и ближний свет фар включаются и выключаются автоматически, в зависимости от условий освещенности. Датчик интенсивности солнечного света, комбинированный с датчиком дождя расположен на ветровом стекле под зеркалом заднего вида.

Система управления наружными осветительными приборами (система освещения) позволяет включать/выключать

задние габаритные фонари и ближний свет фар в зависимости от уровня наружного освещения. Например, включение осветительных приборов происходит в сумерках или при въезде в тоннель или гараж.

Система управления наружными осветительными приборами работает только при включенном зажигании. Следует помнить, что при включенной системе управления наружными осветительными приборами нельзя надолго включить дальний свет фар. Чтобы надолго включить дальний свет фар, необходимо перевести выключатель системы управления наружными осветительными приборами в положение ближнего света

⚠ ОПАСНОСТЬ

Момент включения наружного освещения системой управления наружными осветительными приборами может не отвечать требованиям безопасности. Поэтому использование данной системы не избавляет водителя от необходимости соблюдать требования безопасности и правила дорожного движения.

ПЕРЕКЛЮЧАТЕЛЬ КОРРЕКТОРА ФАР (для некоторых вариантов исполнения автомобиля)

В зависимости от количества пассажиров в салоне и массы перевозимого груза, в некоторых случаях луч фар может быть направлен слишком высоко. При движении по холмистой местности свет фар может оказывать слепящее действие как на водителей попутных машин (через зеркало заднего вида), так и на водителей встречных автомобилей. Ось светового пучка фар можно опустить при помощи корректора ③, расположенного на передней панели рядом с рулевой колонкой.

Большее число на регуляторе соответствует более сильному наклону светового пучка.

Если загрузка автомобиля невелика и вы движетесь по ровной дороге, установите корректор в начальное положение 0.

Установка регулятора корректора за пределами шкалы может привести к рассинхронизации углов наклона световых пучков ближнего света правой и левой фары.

ВНИМАНИЕ

- **Правильная регулировка наклона световых пучков фар снижает степень ослепления водителей встречного транспорта.**
- **Во избежание неудовлетворительной освещенности дорожного полотна не ставьте регулятор корректора в крайнее положение по часовой стрелке.**

РЫЧАГ УКАЗАТЕЛЕЙ ПОВОРОТА

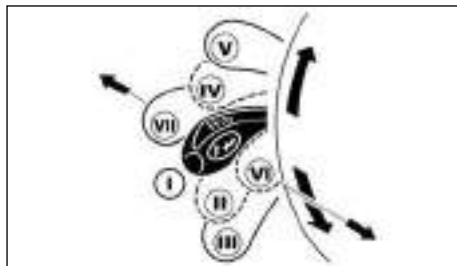

Рычаг переключателя света фар

- ① **Нейтральное положение**
Горит ближний свет фар, если фары были включены выключателем наружных осветительных приборов.
- ② **Указатели левого поворота** включены в нефиксированном положении.
- ③ **Указатели левого поворота** включены в фиксированном положении.



- ④ **Указатели правого поворота** включены в нефиксированном положении.
- ⑤ **Указатели правого поворота** включены в фиксированном положении.
- ⑥ **Водитель тянет рычаг на себя, сигнализация светом фар.**
Включается дальний свет фар, независимо от положения выключателя наружных осветительных приборов. Нефиксированное положение.
- ⑦ **Водитель толкает рычаг от себя.** Горит дальний свет фар, если фары были включены выключателем наружных осветительных приборов. Фиксированное положение.

ВЫКЛЮЧАТЕЛЬ ПРОТИВОТУМАННЫХ ФАР

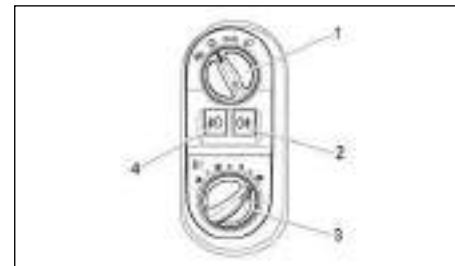

ЗАДНИЙ ПРОТИВОТУМАННЫЙ ФОНАРЬ



Задний противотуманный фонарь должен использоваться только в условиях сильно ограниченной видимости (в общем случае менее 100 м).

Для включения заднего противотуманного фонаря установите выключатель наружных осветительных приборов в положение  или  либо  (для некоторых вариантов исполнения автомобиля) и нажмите выключатель заднего противотуманного фонаря. Загорится задний противотуманный фонарь и соответствующий индикатор. Для выключения заднего противотуманного фонаря еще раз нажмите на его выключатель.

ПРОТИВОТУМАННЫЕ ФАРЫ (ДЛЯ НЕКОТОРЫХ ВАРИАНТОВ ИСПОЛНЕНИЯ АВТОМОБИЛЯ)

Для включения противотуманных фар установите выключатель наружных осветительных приборов в положение  или  либо  (для некоторых вариантов исполнения автомобиля) и нажмите выключатель противотуманных фар ④. Загорятся противотуманные фары и соответствующий индикатор. Для выключения противотуманных фар еще раз нажмите на его выключатель.

ВЫКЛЮЧАТЕЛЬ ОЧИСТИТЕЛЯ И ОМЫВАТЕЛЯ СТЕКОЛ

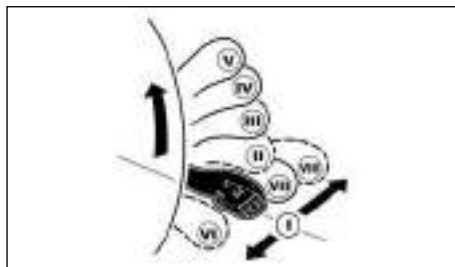

Рычаг управления стеклоочистителем

- Ⓘ Нейтральное положение. Очиститель и омыватель ветрового стекла выключены.
- Ⓚ Очиститель ветрового стекла работает в прерывистом режиме. Нефиксированное положение.
- Ⓛ Очиститель ветрового стекла работает в прерывистом режиме. Фиксированное положение.
- Ⓜ Очиститель ветрового стекла работает с низкой скоростью. Фиксированное положение.
- Ⓝ Очиститель ветрового стекла работает с высокой скоростью. Фиксированное положение.
- Ⓞ Водитель тянет рычаг на себя, работает омыватель ветрового стекла. Нефиксированное положение.
- Ⓟ Водитель толкает рычаг от себя, работает очиститель заднего стекла. Фиксированное положение.
- Ⓠ Водитель толкает рычаг от себя, работает очиститель и омыватель заднего стекла. Нефиксированное положение.

В прерывистом режиме интервал между взмахами рычагов стеклоочистителя составляет несколько секунд, независимо от наличия капель на ветровом стекле.

ДАТЧИК ДОЖДЯ И ИНТЕНСИВНОСТИ СОЛНЕЧНОГО СВЕТА (для некоторых вариантов исполнения автомобиля)



Датчик дождя и интенсивности солнечного света

В исполнении Design автомобиль оборудован комбинированным датчиком дождя и интенсивности солнечного света. Он расположен на ветровом стекле под зеркалом заднего вида.

ВНИМАНИЕ

Для исправной работы очистителя ветрового стекла и системы автоматического управления наружными осветительными приборами необходимо поддерживать в чистоте участок ветрового стекла напротив датчика дождя и интенсивности солнечного света и следить за состоянием щеток стеклоочистителя.

АВТОМАТИЧЕСКАЯ СИСТЕМА УПРАВЛЕНИЯ СТЕКЛООЧИСТИТЕЛЕМ (для некоторых вариантов исполнения автомобиля)

В исполнении Design автомобиль оборудован автоматической системой управления стеклоочистителем. Она автоматически включает стеклоочиститель в зависимости от присутствия капель дождя на ветровом стекле.

ВНИМАНИЕ

Автоматическую систему управления стеклоочистителем рекомендуется использовать только во время дождя, поскольку система очень чутко реагирует на частицы пыли, туман, снег или противогололедный реагент и может включить стеклоочиститель при сухом ветровом стекле.

Автоматическая система управления стеклоочистителем работает, только когда выключатель зажигания находится в положении ON. Для включения автоматической системы управления стеклоочистителем необходимо перевести выключатель датчика дождя, расположенный в корпусе датчика под зеркалом заднего вида, из положения 0 в любое положение от 1 до 4*, а рычаг управления очистителем ветрового стекла – в положение Ⓛ (работа в прерывистом режиме). При этом рычаги стеклоочистителя сделают один взмах, после его останова или продолжат работу, в зависимости от количества капель дождя на ветровом стекле.

* Предусмотрена четырехступенчатая регулировка чувствительности датчика дождя. Крайнее правое положение переключателя (положение 4) соответствует максимальной чувствительности.

Если к этому моменту стеклоочиститель уже был включен, то после следующего включения зажигания рычаги стеклоочистителя сделают один взмах, после чего произойдет включение автоматической системы управления стеклоочистителем.

В случае неисправности система автоматически переключится в «ручной» режим управления.

Чтобы отключить автоматическую систему управления стеклоочистителем и активировать «ручной» режим управления, установите выключатель датчика дождя в положение 0 (крайнее левое положение). В этом режиме рычаг управления стеклоочистителем можно вручную перевести в нужное положение.

При выключении зажигания стеклоочиститель выключается. Щетки стеклоочистителя переходят в состояние «парковки».

Если на момент выключения зажигания стеклоочиститель работал в непрерывном режиме, то щетки стеклоочистителя могут остановиться в положении, отличном от положения «парковки». Для установки щеток стеклоочистителя в положение «парковки» необходимо установить рычаг управления стеклоочистителем в положение ① или ② не позже, чем через 30 секунд после выключения зажигания.

Регулярно удаляйте с поверхности стекла и резиновых лезвий щеток стеклоочистителя грязь, отложения противогололедного реагента и битума с помощью жидкости для стеклоомывателя. Остатки насекомых, жира, воска и других загрязнений на ветровом стекле могут вызывать нарушения в работе стеклоочистителя и оставлять на поверхности стекла разводы. Если разводы не удалось удалить с помощью жидкости для стеклоомывателя, очистите поверхность стекла и резиновых лезвий щеток мягкой тканью с использованием специальных моющих средств. После очистки вымойте поверхность стекла и резиновых лезвий щеток водой.

ВНИМАНИЕ

- Во избежание повреждений не включайте очиститель ветрового стекла при открытом капоте.
- Не открывайте замок капота и не поднимайте капот при поднятых рычагах очистителя.
- Не включайте стеклоочиститель при сухой поверхности ветрового стекла. Невыполнение этого требования может привести к появлению царапин на ветровом стекле и к повреждению щеток стеклоочистителя. Если поверхность стекла сухая, перед включением стеклоочистителя необходимо включить омыватель.
- Если щетки очистителя примерзли к стеклу, то перед включением очистителя необходимо сначала включить подогрев ветрового стекла (для некоторых вариантов исполнения автомобиля) и убедиться, что щетки оттаяли. Попытка включить очиститель, щетки которого примерзли к стеклу, могут привести к повреждению резинового лезвия щетки и усиленному износу электродвигателя очистителя.
- Запрещается очищать резиновое лезвие щетки бензином или растворителем: это приведет к повреждению лезвия.
- Не допускайте непрерывную работу омывателя дольше 15 секунд.
- Не включайте омыватель, если в его бачке отсутствует жидкость, или если она замерзла.

ОПАСНОСТЬ

При низкой температуре жидкость, попавшая на ветровое стекло, может замерзнуть и ограничить обзорность. Перед использованием омывателя рекомендуется подогреть ветровое стекло, включив обогрев (для некоторых вариантов исполнения автомобиля) ветрового стекла.

ЭЛЕКТРИЧЕСКИЙ ОБОГРЕВ ВЕТРОВОГО СТЕКЛА (для некоторых вариантов исполнения автомобиля)

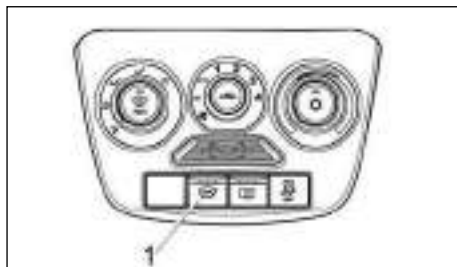

В исполнении Design автомобиль оборудован системой электрического обогрева ветрового стекла (WSEH), которая применяется для быстрого удаления с ветрового стекла инея и влаги.

Чтобы включить систему, нажмите кнопку . При этом загорится встроенный в кнопку индикатор. Система работает только при работающем двигателе.

Выключение системы WSEH происходит:

- Автоматически через 6 минут.
- Если при включенной системе электрического обогрева ветрового стекла была нажата кнопка.
- Если напряжение в бортовой сети автомобиля упало ниже определенной величины.
- Если частота вращения коленчатого вала упала ниже определенной величины.
- При выключении зажигания.

Если система не включается или выключается автоматически раньше времени, рекомендуется отключить другое электронное оборудование и повторить попытку.

Система WSEH работает наиболее эффективно при ее использовании совместно с системой отопления и вентиляции, работающей в режиме обдува или оттаивания стекол (см. 4-9).

ПРИМЕЧАНИЕ

- До включения системы WSEH следует удалить с ветрового стекла как можно больше снега или льда
- Нагрев ветрового стекла обеспечивается встроенными в него электрическими проводниками. При повреждении ветрового стекла с системой WSEH следует обратиться на сервисную станцию официального дилера DATSUN.
- Для целей сохранения работоспособности электрической сети автомобиля возможно отключение системы WSEH либо ее работа в ограниченном режиме.
- Запрещается управлять автомобилем с обледеневшим или запотевшим ветровым стеклом.
- Во избежание повреждения системы WSEH не включайте ее, если ветровое стекло покрыто изолирующим материалом.

ВЫКЛЮЧАТЕЛЬ ОБОГРЕВАТЕЛЯ ЗАДНЕГО СТЕКЛА

ОБОГРЕВАТЕЛЬ ЗАДНЕГО СТЕКЛА

Обогреватель заднего стекла (см. 0-6) работает, когда выключатель зажигания находится в положении ON.

Обогреватель предназначен для удаления с заднего стекла следов влаги или льда/снега и для улучшения обзора назад.

При нажатии выключателя обогревателя загорается индикатор (A) и включается обогреватель заднего стекла.

Чтобы выключить обогреватель, повторно нажмите данный выключатель.

ВНИМАНИЕ

- При включенном обогревателе заднего стекла двигатель должен работать. В противном случае возможен быстрый разряд аккумуляторной батареи.
- При очистке внутренней поверхности заднего стекла будьте осторожны, чтобы не повредить электропроводящую сетку обогревателя.

ОБОГРЕВАТЕЛЬ НАРУЖНЫХ ЗЕРКАЛ ЗАДНЕГО ВИДА (для некоторых вариантов исполнения автомобиля)

Обогреватель предназначен для удаления с наружных зеркал заднего вида следов влаги или льда/снега и для улучшения обзора назад.

Обогреватель наружных зеркал заднего вида включается и выключается автоматически вместе с обогревателем заднего стекла.

ЗВУКОВОЙ СИГНАЛ

Для включения звукового сигнала нажмите кнопку в центральной части рулевого колеса. Для прекращения подачи звукового сигнала отпустите его кнопку. Местоположение кнопки звукового сигнала показано на с. 0-6.

Звуковой сигнал работает независимо от положения выключателя зажигания, за исключением тех случаев, когда аккумуляторная батарея полностью разряжена.

ОКНА

РУЧНЫЕ СТЕКЛОПОДЪЕМНИКИ (для некоторых вариантов исполнения автомобиля)

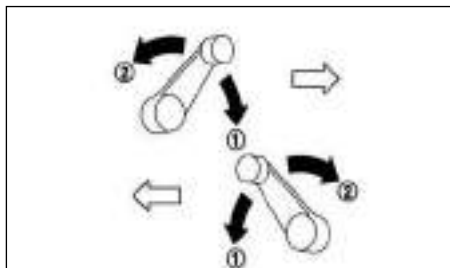

Для того чтобы открыть ① или закрыть ② окно, вращайте рукоятку на соответствующей двери.

ВНИМАНИЕ

- При вращении рукоятки стеклоподъемника избегайте приложения к ней чрезмерного усилия – это может привести к поломке механизма стеклоподъемника.
- В условиях низких температур перед вращением рукоятки стеклоподъемника удалите со стекла снег и лед.

ЭЛЕКТРИЧЕСКИЕ СТЕКЛОПОДЪЕМНИКИ (для некоторых вариантов исполнения автомобиля)

⚠ ОПАСНОСТЬ

- При закрывании окон убедитесь в том, что в проемах не находятся пальцы или руки пассажиров, находящихся в автомобиле, и какие-либо предметы. Во избежание неожиданного включения электрического стеклоподъемника нажмите кнопку блокировки стеклоподъемников (для некоторых вариантов исполнения автомобиля).

- Рекомендуется объяснить всем пассажирам правила безопасного использования электрических стеклоподъемников, обратив особое внимание на обеспечение безопасности детей.
- Запрещается оставлять в автомобиле детей или взрослых, за которыми требуется присмотр. Они могут непреднамеренно воздействовать на различные органы управления автомобилем, что может привести к аварии.

Электрические стеклоподъемники могут работать, когда выключатель зажигания находится в положении ON.

Для того чтобы опустить стекло, нажмите соответствующий выключатель электрического стеклоподъемника.

Для того чтобы поднять стекло, потяните соответствующий выключатель электрического стеклоподъемника вверх.

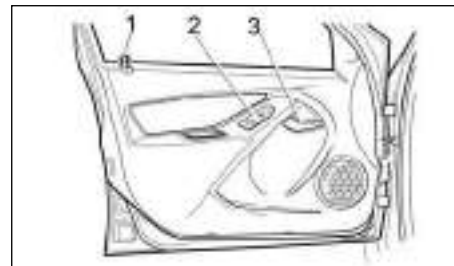

Левая передняя дверь

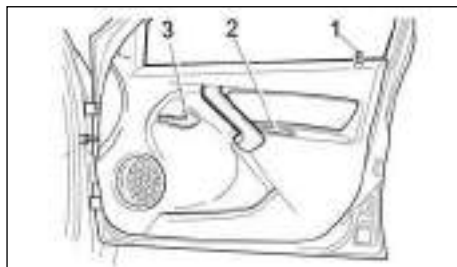

Правая передняя дверь

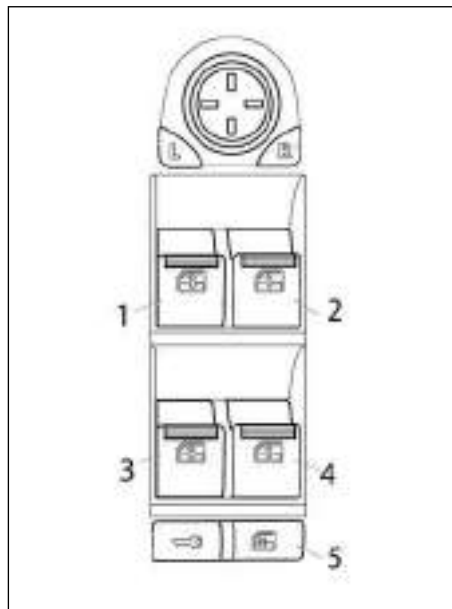

- ① Выключатель стеклоподъемника водителя
- ② Выключатель стеклоподъемника переднего пассажира.
- ③ Выключатель стеклоподъемника заднего левого пассажира (для некоторых вариантов исполнения автомобиля)
- ④ Выключатель стеклоподъемника заднего правого пассажира (для некоторых вариантов исполнения автомобиля)
- ⑤ Кнопка отключения задних стеклоподъемников

Панель управления стеклоподъемниками на двери водителя

Панель управления стеклоподъемниками на двери водителя (главный выключатель) позволяет управлять стеклоподъемниками всех дверей:

- Если выключатель зажигания находится в положении ON.
- Если с момента перевода выключателя зажигания находится в положение OFF прошло менее 30 секунд и за это время не была открыта ни одна из дверей.

Для того чтобы опустить стекло, нажмите вниз на соответствующий выключатель и держите его нажатым, пока стекло не опустится в требуемое положение. Чтобы закрыть стекло, потяните соответствующий выключатель вверх и удерживайте его в таком положении. Для того чтобы прекратить открывание или закрывание окна, нужно просто отпустить выключатель.

Блокировка электрических стеклоподъемников пассажирских дверей

При нажатии кнопки  (для некоторых вариантов исполнения автомобиля) на панели на двери водителя загорается оранжевый светодиод, после чего задние выключатели стеклоподъемников перестают работать.

Для возобновления работы электрических стеклоподъемников задних дверей еще раз нажмите кнопку , чтобы погас оранжевый светодиод.

Автоматический режим

ОПАСНОСТЬ

Перед закрытием окна водительской двери в автоматическом режиме убедитесь в том, что никто из пассажиров не сможет защемять руки или пальцы в оконном проеме.

Для того чтобы полностью опустить стекло двери водителя нажмите выключатель  до его перехода во второе положение (с преодолением ощутимого сопротивления) и сразу отпустите. Стекло автоматически опустится в нижнее положение. Для того чтобы остановить стекло, потяните кнопку выключателя вверх во время движения стекла.

ПРИМЕЧАНИЕ



Электрический стеклоподъемник (только двери водителя) необходимо повторно инициализировать в указанных ниже случаях:

- После автоматических повторяющихся движений стекла вверх и вниз (эквивалентных 10 полным открываниям/закрываниям), что может произойти для обеспечения безопасности, функция автоматического подъема стекла может отключиться (однако автоматическое опускание и ручной режим продолжают функционировать).

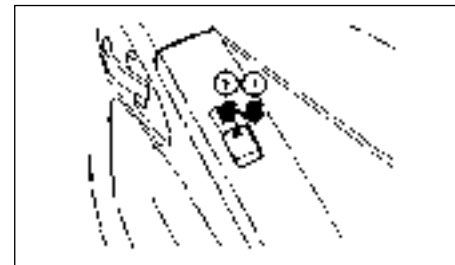
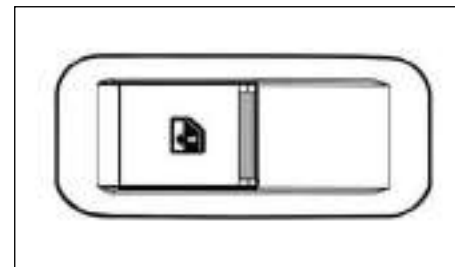
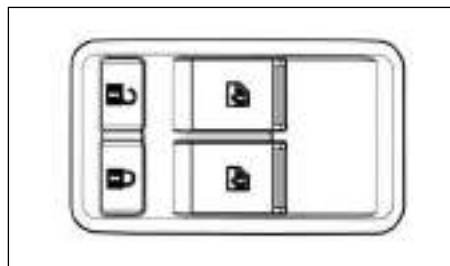
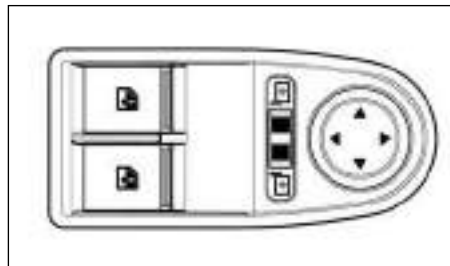
- При возникновении чрезмерных нагрузок операции стеклоподъемника полностью прекращаются (для предотвращения перегрева); подождите не менее 2 минут перед попыткой повторной инициализации стеклоподъемника.



Выключатель стеклоподъемника, расположенный на подлокотнике передней пассажирской двери

Выключатель позволяет управлять только стеклоподъемником соответствующей пассажирской двери. Для того чтобы открыть окно, нужно нажать выключатель  и удерживать его нажатым. Для того чтобы поднять стекло, потяните выключатель  электрического стеклоподъемника вверх.

ЧАСЫ

Окна задних дверей

Открытие и закрытие

Для открывания или закрывания окон задних дверей, оборудованных электрическими стеклоподъемниками (для некоторых вариантов исполнения автомобиля):

- Потяните вверх выключатель ②, чтобы закрыть окно.
- Нажмите вниз выключатель ②, чтобы открыть окно.

Левый выключатель предназначен для стеклоподъемника левой двери, а правый – для стеклоподъемника правой двери.

Стекла задних дверей можно опустить только частично.

Часы с цифровой индикацией (на информационном дисплее автомобиля) показывают время, только если выключатель зажигания находится в положении ON.

При отключении кабеля аккумуляторной батареи произойдет сброс показаний и формата отображения времени.

НАСТРОЙКА ЧАСОВ

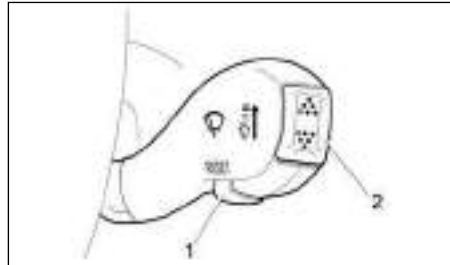

Для входа в режим настройки часов необходимо нажать и держать нажатой кнопку сброса на приборной панели в течение двух секунд при включенном режиме отображения общего пробега автомобиля. Настройка часов осуществляется кнопкой со стрелками вверх и вниз ② на переключателе справа от рулевого колеса.

- Стрелка **вниз** настраивает время в разряде часов.
- Стрелка **вверх** настраивает время в разряде минут.

После того, как будет установлено точное время, снова нажмите кнопку на приборной панели, чтобы выйти из режима настройки часов.

ПРИМЕЧАНИЕ

Если по прошествии 5 секунд ни одна кнопка не будет нажата, режим настройки часов выключится.

Не вращайте кнопку на приборной панели. Это может привести к повреждению кнопки или приборной панели.

УПРАВЛЕНИЕ ЭЛЕКТРИЧЕСКИМИ СТЕКЛОПОДЪЕМНИКАМИ С ПОМОЩЬЮ ПУЛЬТА ДИСТАНЦИОННОГО УПРАВЛЕНИЯ (для некоторых вариантов исполнения автомобиля)

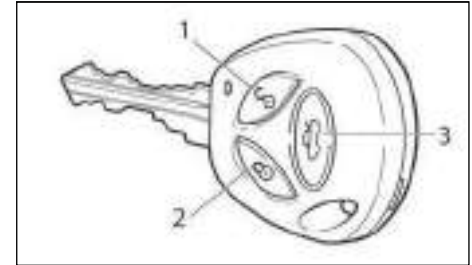

Управлять электрическими стеклоподъемниками можно с помощью кнопки ② на пульте дистанционного управления.

При выключенном зажигании:

- Подъем стекол осуществляется нажатием кнопки блокировки ② и ее удержанием в нажатом положении более 3 секунд. Сначала полностью поднимутся стекла передних дверей, а потом – задних.

ОПАСНОСТЬ

Не допускайте несанкционированное пользование электрическими стеклоподъемниками. При открывании или закрывании стекол с помощью пульта дистанционного управления помните, что пульт имеет небольшую зону действия вокруг автомобиля. Это сделано для безопасности пассажиров, находящихся в салоне автомобиля.

ЭЛЕКТРИЧЕСКАЯ РОЗЕТКА

ЭЛЕКТРИЧЕСКАЯ РОЗЕТКА (для некоторых вариантов исполнения автомобиля)

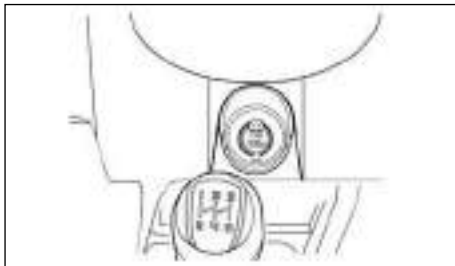

Центральная консоль

Автомобиль оборудован электрической розеткой для дополнительного оборудования. Она должна применяться только для подключения 12-вольтового электрооборудования мощностью не более 120 Вт.

ОПАСНОСТЬ

Будьте осторожны, поскольку вилка и розетка могут иметь высокую температуру как во время работы электроприбора, так и сразу после его выключения.

ПРИКУРИВАТЕЛЬ (для некоторых вариантов исполнения автомобиля)



Прикуриватель

В салоне автомобиля функцию розетки для дополнительного электрооборудования выполняет гнездо прикуривателя. Чтобы воспользоваться прикуривателем, нажмите на его кнопку, чтобы прикуриватель зафиксировался в нажатом положении. Примерно через 20 секунд прикуриватель автоматически вернется в исходное положение. Это означает, что он готов к применению.

ВНИМАНИЕ

- Не удерживайте прикуриватель в нажатом состоянии долгое время. Это может привести к его перегреву и перегоранию нагревательной спирали. В этом случае сработает биметаллический предохранитель, что приведет к перегоранию предохранителя соответствующей цепи в блоке предохранителей автомобиля.
- Запрещается очищать спираль прикуривателя металлическими предметами, поскольку это может привести к повреждению спирали.

- При замене прикуривателя используйте только прикуриватель, рекомендованный специально для этого автомобиля и имеющий одобрение от компании NISSAN.
- Электрическая розетка для дополнительного оборудования (гнездо прикуривателя для некоторых вариантов исполнения автомобиля) применяется только для подключения 12-вольтового электрооборудования мощностью не более 120 Вт. Перегрузка розетки может стать причиной короткого замыкания. Запрещается включать в одну розетку несколько потребителей электроэнергии. Если штекер (разъем) потребителя электроэнергии вставлен в гнездо прикуривателя слишком или недостаточно глубоко, это может стать причиной плохого контакта или выпадения штекера (разъема) из гнезда. Используйте только те электрические устройства, которые имеют подходящий штекер (разъем).
- Не оставляйте электрическое устройство включенным в гнездо, если в автомобиле нет водителя или пассажиров или если автомобиль поставлен на парковку.

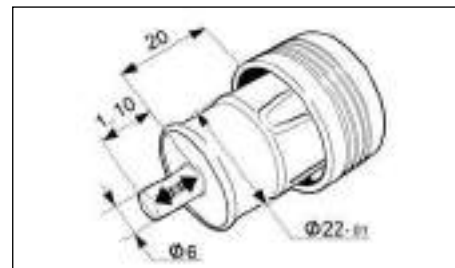

РАЗМЕЩЕНИЕ МЕЛКИХ ПРЕДМЕТОВ

СОЛНЦЕЗАЩИТНЫЕ КОЗЫРЬКИ

ОПАСНОСТЬ

Не трогайте спираль прикуривателя: это может стать причиной ожога или повреждения спирали.

ОПАСНОСТЬ

- Не пользуйтесь отделениями для мелких вещей во время движения, поскольку это отвлекает от управления автомобилем.
- Во время движения держите закрытыми крышки отделений для мелких вещей. В противном случае при столкновении или резком торможении можно получить травмы.

ПЕРЧАТОЧНЫЙ ЯЩИК

Для того чтобы открыть перчаточный ящик, потяните ручку.

Чтобы закрыть перчаточный ящик, нажмите на его крышку до срабатывания фиксатора.

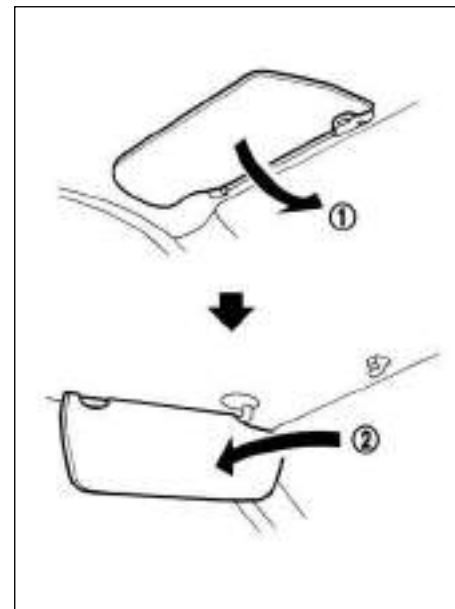

1. Для защиты от солнца спереди поверните солнцезащитный козырек вниз ①.
2. Для защиты от солнца сбоку снимите солнцезащитный козырек с центральной опоры и поверните его вбок ②.

ВНУТРЕННИЕ ОСВЕТИТЕЛЬНЫЕ ПРИБОРЫ

ВНИМАНИЕ

- Не оставляйте включенными приборы освещения при неработающем двигателе, чтобы не разрядилась аккумуляторная батарея.
- Не забывайте выключать приборы освещения, покидая автомобиль.

ПОТОЛОЧНЫЙ ПЛАФОН



Для управления потолочным плафоном служит выключатель ①.



После включения потолочный плафон горит, пока его не выключат.

Среднее положение выключателя соответствует выключенному положению плафона.



Потолочный плафон включается автоматически при открывании водительской двери и гаснет после ее закрытия. В некоторых вариантах исполнения автомобиля потолочный плафон также срабатывает на открывание и закрытие пассажирских дверей.

Задержка выключения (для некоторых вариантов исполнения автомобиля)

После закрывания водительской двери потолочный плафон остается включенным 25 секунд либо 2 секунды при выполнении следующих действий:

- Закрывание водительской двери.
- Установка выключателя зажигания в положение ON.
- Отключение охранной сигнализации.

ПОТОЛОЧНЫЙ БЛОК ОСВЕЩЕНИЯ (для некоторых вариантов исполнения автомобиля)

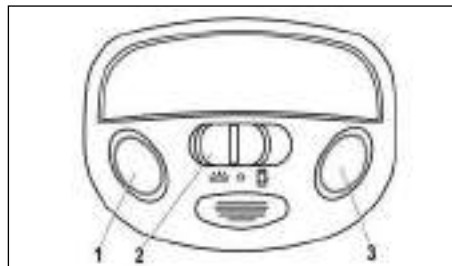

Для управления потолочным блоком освещения служит выключатель ②.



После включения центральный потолочный плафон горит, пока его не выключат.

0 Центральный потолочный плафон выключен.



Центральный потолочный плафон включается автоматически при открывании дверей и гаснет после их закрывания. После того как все двери будут закрыты, центральный потолочный плафон будет гореть еще 10 секунд, а потом плавно погаснет.

Режим экономии заряда аккумуляторной батареи (для некоторых вариантов исполнения автомобиля)

В вашем автомобиле потолочный блок освещения и плафон освещения багажного отделения имеют режим экономии заряда аккумуляторной батареи. После выключения зажигания данные плафоны выключатся с задержкой в 10 секунд. С помощью любого SSNE величину задержки можно установить в интервале от 5 до 40 мин. Открывание любой двери или установка выключателя зажигания в положение ON обнуляют задержку.

ПЛАФОН ОСВЕЩЕНИЯ БАГАЖНОГО ОТДЕЛЕНИЯ

Плафон освещения багажного отделения включается при открывании задней двери. После закрывания двери багажного отделения плафон выключается.

3 Подготовка к началу движения

Ключи	3-2	Капот	3-10
Ключ иммобилайзера двигателя	3-2	Открытие капота	3-10
Система дистанционного управления	3-3	Закрывание капота	3-10
Система дистанционного управления	3-3	Крышка багажника	3-10
Использование пульта дистанционного управления	3-4	Открытие крышки багажника	3-10
Отказ пульта дистанционного управления	3-5	Закрывание крышки багажника	3-11
Замки дверей	3-6	Лючок заливной горловины топливного бака	3-11
Запирание и отпирание дверей с помощью ключа	3-6	Рулевое колесо	3-12
Внутренние кнопки блокировки дверей (для некоторых вариантов исполнения автомобиля)	3-6	Зеркала	3-12
Кнопка центрального замка (для некоторых вариантов исполнения автомобиля)	3-7	Внутреннее зеркало заднего вида	3-12
Блокировка замков задних дверей от открывания из салона автомобиля	3-8	Наружные зеркала заднего вида	3-13
Охранная система	3-8	Стояночный тормоз	3-13
Индикатор охранной системы	3-9		

КЛЮЧИ

К автомобилю прилагается два ключа зажигания. Один из этих ключей оборудован встроенным пультом дистанционного управления (для некоторых вариантов исполнения автомобиля) и (или) черной меткой. Он предназначен для повседневного пользования. Данный ключ отправляет импульс, разрешающий подачу топлива, электронному блоку управления противоугонной системой, и может использоваться для дистанционного запирания (отпирания) замков дверей и постановки на охрану (снятия с охраны) противоугонной сигнализации. Данный ключ рекомендуется использовать в повседневной эксплуатации автомобиля. Второй ключ (с красной пластмассовой вставкой) не имеет встроенного пульта дистанционного управления и используется для программирования. Этот ключ применяется для включения иммобилайзера или для программирования (перепрограммирования) блока управления иммобилайзера (противоугонной системы) и системы дистанционного управления замками дверей. Данный ключ может быть использован для восстановления функциональности системы после замены электронного блока управления системы иммобилайзера, системы дистанционного управления замками дверей и системы управления двигателем. Этот ключ также применяется при программировании (перепрограммировании) ключей, предназначенных для повседневного пользования. Иммобилайзер можно запрограммировать таким образом, чтобы он принимал сигналы до четырех разных ключей.



Ключи автомобиля

3 - 2 Подготовка к началу движения

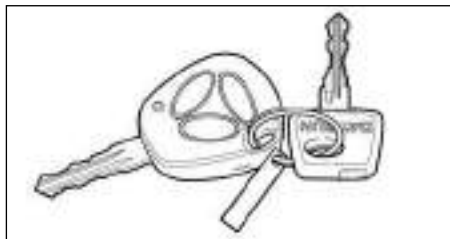

Ключи автомобиля с системой дистанционного управления замками

В комплекте с автомобилем поставляется два ключа зажигания с встроенными электронными передатчиками (для некоторых вариантов исполнения автомобиля). Ключ зажигания с черной меткой на конце выполняет следующие функции:

- Отпирание и запирание дверей и багажника
- Включение и выключение зажигания
- Активация иммобилайзера с целью предотвращения запуска двигателя злоумышленником

СИСТЕМА ИММОБИЛАЙЗЕРА ДВИГАТЕЛЯ

Система иммобилайзера двигателя предотвращает использование автомобиля любым человеком, если у него нет закодированного ключа зажигания от этого автомобиля.

ПРИМЕЧАНИЕ

- Поскольку в ключе имеется электрический приемопередатчик, избегайте контакта ключа с водой. Это может повлиять на функционирование системы.
- Запрещается использовать магнитные брелки для ключей.
- Запрещается хранить ключ вблизи оборудования, являющегося источником сильного магнитного излучения, такого как телевизионные приемники, аудиооборудование, персональные компьютеры и мобильные телефоны.
- Для обеспечения стабильных условий приема сигнала иммобилайзером от ключа зажигания не храните на связке ключей более одного ключа зажигания.

ВНИМАНИЕ

Не оставляйте ключ зажигания в автомобиле, выходя из него.

Изготовление дубликата ключа возможно лишь при наличии оригинального ключа.

ПРИМЕЧАНИЕ

- Если вы потеряли ключ или вам нужен дополнительный ключ, передайте оригинальный ключ официальному дилеру DATSUN.
- Ключ с красной меткой на конце рекомендуется хранить отдельно, в безопасном месте и не носить вместе с другими ключами.
- Если зажигание будет выключено данным ключом, сигнализатор иммобилайзера начнет мигать, что не указывает на неисправность.

Дополнительные ключи

Номер ключа нужен при необходимости изготовления дополнительного ключа. С одним автомобилем можно использовать до 4 ключей с пультом дистанционного управления. Новый ключ должен быть зарегистрирован компонентами системы иммобилайзера, которая установлена на вашем автомобиле. Для этого обратитесь на сервисную станцию официального дилера DATSUN.

При регистрации нового ключа от вас потребуется принести с собой все ключи от автомобиля. Это связано с тем, что процедура регистрации ключей предусматривает полную очистку и перепрограммирование памяти компонентов системы иммобилайзера.

Для получения более подробной информации, касающейся приобретения и использования дополнительных ключей или пультов дистанционного управления, обратитесь на сервисную станцию официального дилера DATSUN.

СИСТЕМА ДИСТАНЦИОННОГО УПРАВЛЕНИЯ

СИСТЕМА ДИСТАНЦИОННОГО УПРАВЛЕНИЯ

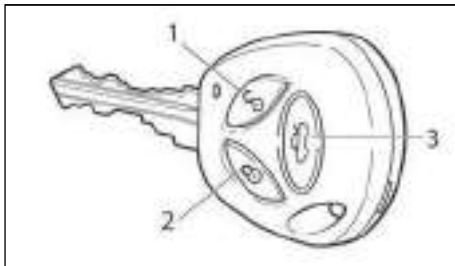

1. Отпирание замков
2. Запирание замков
3. Отпирание крышки багажника

Встроенный в ключ пульт выполняет следующие функции:

- Дистанционное запирание (отпирание) замков дверей.
- Запирание замков всех дверей поворотом ключа в замке двери водителя.
- Запирание (отпирание) замков всех дверей из салона автомобиля.
- Активация охранной сигнализации при вторжении в защищаемые зоны.
- Отключение охранной сигнализации пультом дистанционного управления или при включении зажигания с помощью ключа.
- Дистанционное управления электрическими стеклоподъемниками.

ВНИМАНИЕ

Не оставляйте ключ зажигания в автомобиле, выходя из него.

Изготовление дубликата ключа возможно лишь при наличии оригинального ключа.

ПРИМЕЧАНИЕ



- Если вы потеряли ключ или вам нужен дополнительный ключ, передайте оригинальный ключ официальному дилеру DATSUN.

ОПАСНОСТЬ

Пользуйтесь пультом дистанционного управления для запирания дверей автомобиля только в том случае, если автомобиль находится в вашем поле зрения, чтобы предотвратить запирание пассажиров в автомобиле.

ВНИМАНИЕ

- Перед тем, как воспользоваться встроенным пультом дистанционного управления, убедитесь в том, что все окна, двери и крышка багажника полностью закрыты.
- Встроенный пульт дистанционного управления может выйти из строя, если в него попадет вода, он упадет или ударится о другой предмет.
- Не вешайте ключ со встроенным пультом дистанционного управления на связку, содержащую магниты.
- Запрещается хранить пульт дистанционного управления вблизи оборудования, являющегося источником сильного магнитного излучения, такого как телевизионные приемники, аудиооборудование и персональные компьютеры.

Находясь снаружи автомобиля, вы можете запереть и отпереть двери нажатием кнопки запирания  или отпирания  на пульте дистанционного управления.

Встроенный пульт дистанционного управления центральным замком может работать на расстоянии около 5 метров от автомобиля. Реальная дальность действия пульта зависит от условий непосредственно около автомобиля и от состояния элемента питания пульта.

Пульт дистанционного управления не будет работать в следующих условиях:



- Когда расстояние между ним и автомобилем превышает примерно 5 метров.

- Если разряжен элемент питания встроенного пульта дистанционного управления.
- При нахождении ключа в выключателе зажигания.

Если пульт дистанционного управления потерян или украден, компания NISSAN рекомендует удалить идентификационный код этого пульта из памяти вашего автомобиля. Указанная мера позволит предотвратить использование украденного ключа для несанкционированного проникновения в автомобиль. Для стирания идентификационного кода следует обратиться к официальному дилеру DATSUN.

ИСПОЛЬЗОВАНИЕ ПУЛЬТА ДИСТАНЦИОННОГО УПРАВЛЕНИЯ

Запирание дверей

1. Закройте все окна.
2. Выньте ключ из выключателя зажигания.
3. Закройте все двери (проверьте, закрыта ли крышка багажника).
4. Нажмите кнопку LOCK   на пульте дистанционного управления.
 - Все двери будут заперты.
 - Указатели поворота мигнут один раз.
 - Светодиодный индикатор иммобилайзера  на приборной панели начинает мигать, указывая на то, что все двери автомобиля заперты (включая крышку багажника – для некоторых вариантов исполнения автомобиля), и охранный сигнал активирован.
5. Потяните за наружные ручки дверей, чтобы убедиться в том, что двери заперты.

ВНИМАНИЕ

После запирания замков дверей при помощи пульта дистанционного управления проверьте, надежно ли они заперты, подергав ручки всех дверей.

Если во время данной процедуры останется открытой какая-либо из дверей, капот или багажник, то указатели поворота мигнут три раза и раздастся однократный звуковой сигнал (для некоторых вариантов исполнения автомобиля). Надежно закройте незакрытую дверь, капот или крышку багажника. Система реагирует аналогичным образом в случае перегрева электропривода замков дверей в результате их многократного отпирания и запирания в течение короткого промежутка времени. Дождитесь восстановления функциональности системы.

Отпирание дверей

1. Нажмите кнопку UNLOCK   на пульте дистанционного управления.
 - Замки всех дверей будут отперты.
 - Фонари аварийной сигнализации мигнут два раза.

ПРИМЕЧАНИЕ



Если после нажатия кнопки  в течение определенного периода времени (приблизительно 30 секунд) ни одна дверь не была открыта, то все двери будут автоматически заперты.

Светодиодный индикатор иммобилайзера  на приборной панели начинает мигать, указывая на то, что система сигнализации активирована.

Выбор режима отпирания дверей (для некоторых вариантов исполнения автомобиля)





При поставке нового автомобиля замки дверей установлены в режим отпирания двери водителя при первом нажатии кнопки UNLOCK  .

Режим отпирания двери водителя:

1. Нажмите кнопку UNLOCK  на пульте дистанционного управления.
2. Дверь водителя будет отперта.
3. Еще раз нажмите кнопку UNLOCK  на пульте дистанционного управления.
4. Замки всех дверей будут отперты.

Чтобы изменить режим отпирания замков дверей таким образом, чтобы нажатие кнопки UNLOCK  приводило к отпиранию всех дверей, выполните приведенную ниже процедуру.

Такая же процедура выполняется для возврата к режиму отпирания только двери водителя.

1. Одновременно нажимайте кнопки LOCK  и UNLOCK  дольше 4 секунд.
2. Прозвучит предупреждающая звуковая сигнализация :
 - однократно, если выбран режим отпирания всех дверей;
 - двукратно, если выбран режим отпирания только двери водителя.
3. Отпустите одновременно кнопки LOCK  и UNLOCK  .

Режим отпирания всех дверей:

1. Нажмите кнопку UNLOCK  на пульте дистанционного управления.
2. Замки всех дверей будут открыты.

ПРИМЕЧАНИЕ

Если после нажатия кнопки  в течение определенного периода времени (приблизительно 30 секунд) ни одна дверь не была открыта, то все двери будут автоматически заперты.

Светодиодный индикатор иммобилайзера  на приборной панели начинает мигать, указывая на то, что система сигнализации работает.

Отпирание крышки багажника

Отпереть крышку багажника с помощью пульта дистанционного управления можно, только если включатель зажигания находится в положении OFF. Чтобы отпереть крышку багажника, нажмите кнопку  или нажмите и держите ее нажатой.

Если система охранной сигнализации включена, отпирание крышки багажника приведет к отключению сигнализации для данной зоны на 25 секунд.

Если крышка багажника не будет открыта в течение этого промежутка времени, она будет снова заперта.

Если же крышка багажника будет открыта в течение 25 секунд, сигнализации для данной зоны останется отключенной до тех пор, пока вы не закроете крышку багажника.

Чтобы запереть крышку багажника после ее закрывания, нажмите кнопку LOCK  на пульте дистанционного управления.



Управление электрическими стеклоподъемниками с помощью пульта дистанционного управления (для некоторых вариантов исполнения автомобиля)

ОПАСНОСТЬ

При закрывании стекол существует опасность защемления пальцев и других конечностей, что чревато тяжелыми травмами. Будьте особенно осторожны при использовании электрическими стеклоподъемниками, особенно если в автомобиле находятся дети.

Не допускайте, чтобы дети играли с пультом дистанционного управления. Зона действия пульта дистанционного управления распространяется на некоторое расстояние вокруг автомобиля.

Управлять электрическими стеклоподъемниками с помощью кнопок на пульте дистанционного управления можно при выключенном зажигании.

При выключателе зажигания, находящемся в положении OFF, нажмите кнопку  или  на пульте дистанционного управления (встроенном в ключ) для управления электрическими стеклоподъемниками. Для подъема стекол нажмите и удерживайте кнопку  дольше 3 секунд. Сначала поднимаются передние стекла, потом – задние.

Для опускания стекол нажимайте и удерживайте кнопку  дольше 3 секунд. Сначала опускаются передние стекла, потом – задние.

ВОЗМОЖНЫЕ НЕИСПРАВНОСТИ ПУЛЬТА ДИСТАНЦИОННОГО УПРАВЛЕНИЯ

Пульт дистанционного управления может неправильно функционировать в следующих случаях:

- При разряженном элементе питания пульта. См. главу 8 для получения дополнительной информации о типе элемента питания и его замене.

- При многократном непрерывном пользовании системой запира/отпира замков. При продолжительном непрерывном использовании системы запира/отпира замков дверей, система на некоторое время приостанавливает выполнение операций запира/отпира для предотвращения перегрева электромоторов.
- Если одновременно с использованием пульта дистанционного управления вы потянете ручку двери.
- При разряженной аккумуляторной батарее автомобиля.
- Для получения дополнительной информации о замене элемента питания см. главу 8.

Повторная синхронизация (повторное программирование) пульта дистанционного управления

Если пульт дистанционного управления используется за пределами зоны действия, то возможна его рассинхронизация. Если кнопки пульта дистанционного управления нажать более тысячи раз за пределами зоны его действия, система перестанет реагировать на сигналы пульта. В этом случае пульт дистанционного управления необходимо отдать на повторное программирование на сервисную станцию официального дилера DATSUN.

ЗАМКИ ДВЕРЕЙ

ОПАСНОСТЬ

- Перед открыванием двери следует убедиться в отсутствии проходящего мимо транспорта.
- Никогда не оставляйте в автомобиле детей без присмотра и всегда убеждайтесь, что вы не оставили ключ внутри автомобиля. Иначе в случае опасности вам будет труднее оказать необходимую помощь.
- Перед тем, как покинуть автомобиль: всегда извлекайте ключ из замка зажигания, закрывайте все окна, двери и крышку багажника и не оставляйте ключ внутри автомобиля.

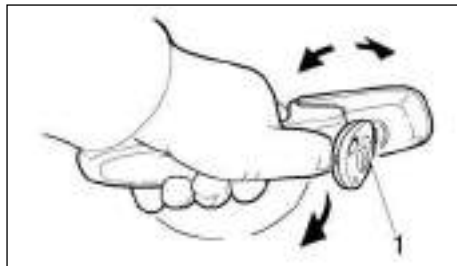

Запирание и отпирание дверей с помощью ключа



Чтобы, находясь снаружи автомобиля, запереть замки всех дверей, вставьте ключа в замок водительской двери ① и поверните его по часовой стрелке. При повороте ключа против часовой стрелки, в зависимости от выбранного режима отпирания замков, будет отперт замок только водительской двери либо всех дверей (см. «Выбор режима отпирания дверей (для некоторых вариантов исполнения автомобиля)» ниже в этой главе).

ПРИМЕЧАНИЕ

Для автомобилей, оснащенных центральным замком и ключами с пультом дистанционного управления:

- Использование ключа не приведет к запиранию или отпиранию дверей одновременно вместо использования кнопок   на встроенном пульте дистанционного управления.
- Если после нажатия кнопки  на встроенном пульте дистанционного управления в течение 30 секунд ни одна дверь не была открыта, то двери будут автоматически заперты.
- Для получения дополнительной информации о пользовании встроенным пультом дистанционного управления см. «Система дистанционного управления» выше в этой главе.

ВНУТРЕННИЕ КНОПКИ БЛОКИРОВКИ ДВЕРЕЙ (для некоторых вариантов исполнения автомобиля)

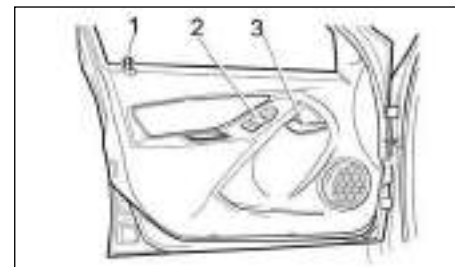
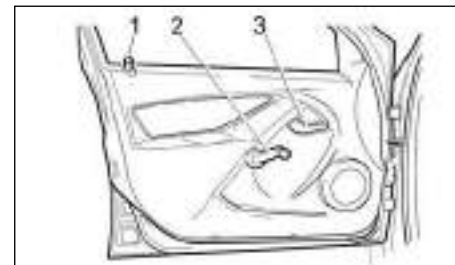

Левая передняя дверь

ПРИМЕЧАНИЕ

- При запирании дверей при помощи внутренних кнопок убедитесь в том, что ключ не оставлен внутри автомобиля салона.
- Автомобили с центральным замком: Если все двери заперты, то нажатие внутренней кнопки на двери не приведет к отпиранию всех дверей.

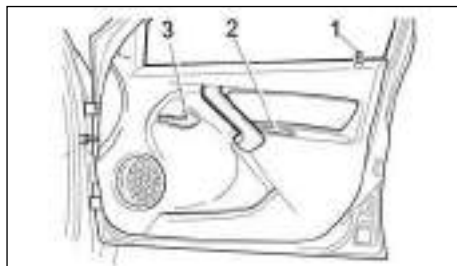
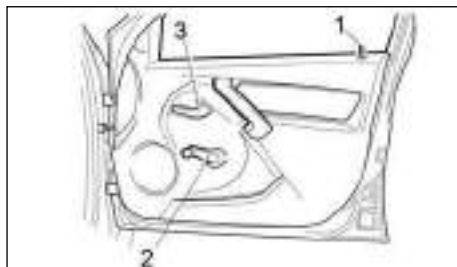

При необходимости запереть или отпереть замки дверей механически (например, при падении напряжения в бортовой электросети автомобиля):

- Чтобы запереть замки передних дверей, нажмите рукой кнопку 1 или поверните снаружи автомобиля ключ в замке двери. Чтобы отпереть замки передних дверей, поднимите рукой кнопку 1 или поверните снаружи автомобиля ключ в замке двери (запирание/отпирание замков передних дверей возможно, только если двери закрыты).

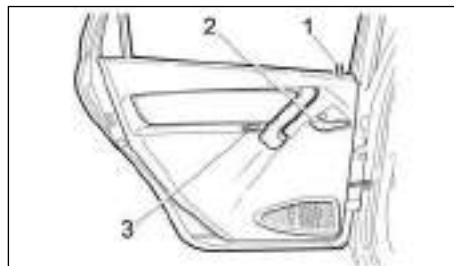
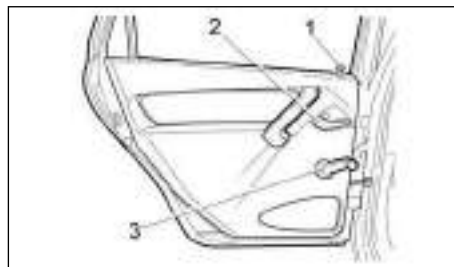

Задние двери

- Чтобы запереть замки задних дверей, нажмите рукой кнопку 1; чтобы отпереть замки задних дверей, поднимите рукой кнопку 1.

Запирание замков задних дверей из салона автомобиля нажатием кнопки 1 возможно как при открытых, так и при закрытых дверях.

КНОПКА ЦЕНТРАЛЬНОГО ЗАМКА (для некоторых вариантов исполнения автомобиля)

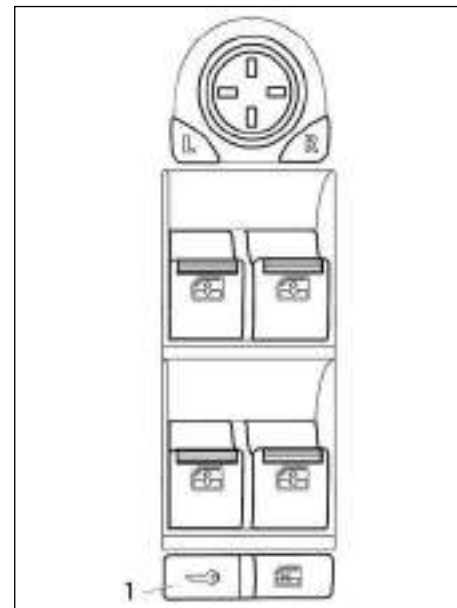

- ① Нажмите кнопку, чтобы запереть или отпереть замки всех дверей автомобиля.

⚠ ОПАСНОСТЬ

Покидая автомобиль, не оставляйте в нем ключи.

ОХРАННАЯ СИСТЕМА

Выключатель центрального электрического замка дверей, расположенный на панели водительской двери, позволяет одновременно запирать или отпирать все двери изнутри автомобиля. Запирание передних дверей должно осуществляться только после закрывания задних.

Центральный электрический замок дверей имеет защитную функцию. Многократное запираение и отпирание замков дверей в течение непродолжительного промежутка времени приводит к тому, что система перестает реагировать на управляющее воздействие. Если в результате этого замки дверей перестали запираться или отпираться, выждите некоторое время и повторите свою попытку. Функциональность системы скоро восстановится. Из соображений безопасности последней операцией всегда является запираение замков.

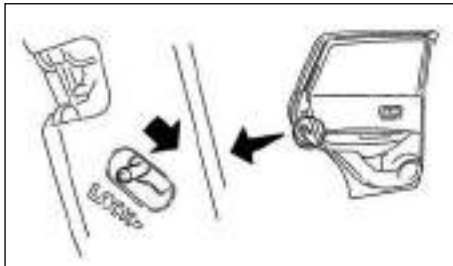

БЛОКИРОВКА ЗАМКОВ ЗАДНИХ ДВЕРЕЙ ОТ ОТКРЫВАНИЯ ИЗ САЛОНА АВТОМОБИЛЯ

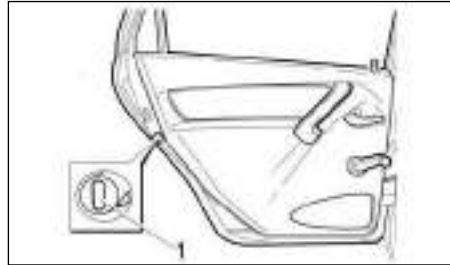

Блокировка замков задних дверей не позволяет случайно открыть задние двери из салона, что повышает безопасность движения, особенно при перевозке в автомобиле малолетних детей.

Если рычажок блокировки на торце задней двери передвинут в положение «Lock», то открыть дверь можно только снаружи автомобиля.

Если вы перевозите на заднем сиденье ребенка, рекомендуется повернуть рычажок (или защелку) блокировки (1) приблизительно на 45° в фиксированное положение с помощью ключа. На правой двери защелку необходимо повернуть по часовой стрелке, а на левой – против часовой стрелки. В таком случае даже при полностью поднятой кнопке блокировки дверь можно будет открыть только снаружи. Внутренняя ручка двери при этом будет двигаться свободно, не затрагивая механизмы замка. Чтобы дверь открывалась изнутри, верните защелку в исходное положение.

Электронный иммобилайзер (расположен на панели управления) обеспечивает дополнительную защиту от угона, блокируя несанкционированный запуск двигателя.

В комплекте с вашим автомобилем поставляется два ключа зажигания (см. раздел «Ключи» в главе «3. Подготовка к началу движения»). Ключ зажигания с черной меткой на конце или со съемной панелью дистанционного управления (для некоторых вариантов исполнения автомобиля) является полнофункциональным ключом, позволяющим отключать блокировку запуска двигателя. Этот ключ рекомендуется использовать для повседневной эксплуатации автомобиля. Второй ключ зажигания с красной меткой на конце не имеет встроенного пульта управления и применяется для программирования. Данный ключ позволяет отключать блокировку запуска двигателя, а также активировать (программировать, повторно программировать) иммобилайзер и систему дистанционного управления замками дверей (для некоторых вариантов исполнения автомобиля). Иммобилайзер можно запрограммировать таким образом, чтобы он принимал сигналы до четырех разных ключей.

Перед передачей автомобиля клиенту систему иммобилайзера необходимо активировать. Активация должна выполняться на сервисной станции официального дилера DATSUN в присутствии клиента. Если клиент попросит не выполнять эту процедуру, то необходимо внести соответствующую запись в сервисную книжку, заверить ее печатью и подписями клиента и дилера. Не используйте ключ для программирования с красной пластиковой вставкой для повседневной эксплуатации. Храните этот ключ в безопасном месте. В случае утери ключа для программирования гарантийные претензии в отношении иммобилайзера, электронного блока управления двигателем и блока водительской двери (для некоторых вариантов исполнения автомобиля) не принимаются. Не допускается установка охранных сигнализаций и других дополнительных электрических и электронных устройств путем с помощью врезок и скруток (без использования стандартных клемм), а также в обход штатного блока управления двери

водителя. Заводская гарантия не распространяется на неисправности сервопривода замка двери, блока управления сервоприводом замка двери и основного блока управления электронными системами кузова (для некоторых вариантов исполнения автомобиля) из-за неправильного подключения дополнительных устройств.

ИНДИКАТОР ОХРАННОЙ СИСТЕМЫ

Система противоугонной сигнализации подает световые и звуковые сигналы, если была предпринята попытка несанкционированного проникновения в автомобиль.

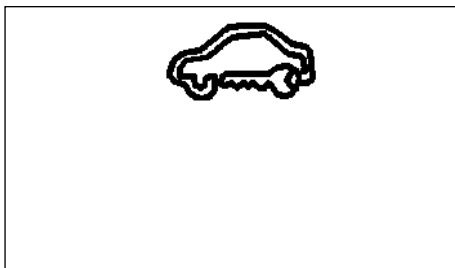
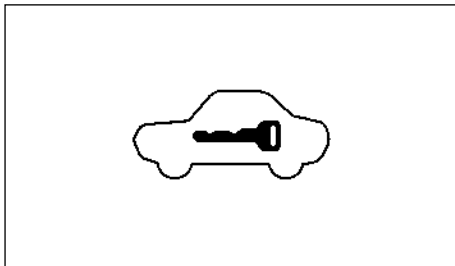

Индикатор охранной системы

Охранная система подает визуальные а звуковые сигналы в случае посягательства на разные части автомобиля.

Иммобилайзер имеет сигнализатор и звуковое устройство (зуммер) на панели управления. Сигнализатор отображает состояние иммобилайзера:

- Если после включения зажигания сигнализатор не загорается или не начинает мигать, это означает, что иммобилайзер активирован и запуск двигателя разрешен.
- Если после включения зажигания сигнализатор загорается приблизительно на 15 секунд, а потом гаснет, это означает, что иммобилайзер неактивирован и режим запрета запуска двигателя не работает. Чтобы активировать иммобилайзер, обратитесь на сервисную станцию официального дилера DATSUN.
- Если после включения зажигания сигнализатор иммобилайзера начинает мигать, это указывает на неисправность иммобилайзера. На неисправность иммобилайзера также указывают короткие сигналы звуковой сигнализации. Чтобы устранить неисправность, обратитесь на сервисную станцию официального дилера DATSUN.

ВНИМАНИЕ

Во избежание некорректного считывания кода не вешайте на один брелок более одного ключа зажигания одновременно.

Если вы включите зажигание ключом для программирования, то сигнализатор иммобилайзера начнет мигать, однако это не указывает на неисправность.

КАПОТ

ОТКРЫВАНИЕ КАПОТА

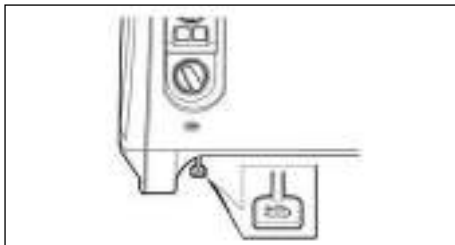

Рукоятка замка капота



Рукоятка дополнительного замка капота



Как открыть капот

Чтобы получить доступ к моторному отсеку:

- 1) Потяните за рукоятку  расположенную слева от панели управления
- 2) Приподнимите капот, просуньте под него руку и переведите рукоятку дополнительного замка капота вправо.
- 3) Откройте капот полностью и установите стойку ① в специальное крепление, как показано на рисунке.

Для большего удобства не открывайте капот больше, чем необходимо (выше 10 см над стойкой ①).

ВНИМАНИЕ

Во избежание повреждений не включайте очиститель ветрового стекла при открытом капоте.

ЗАКРЫВАНИЕ КАПОТА

Чтобы закрыть капот, опустите его, чтобы от края капота до верхней поперечины решетки радиатора оставалось не более 25 см, и отпустите капот. Закрыв капот, убедитесь, что его замок надежно зашелкнулся: должен раздаваться характерный щелчок.

ОПАСНОСТЬ

Капот является элементом кузова, связанным с повышенной травмоопасностью. Поэтому, закрывая капот, будьте предельно осторожны, особенно если поблизости находятся дети.

КРЫШКА БАГАЖНИКА

ОТКРЫВАНИЕ КРЫШКИ БАГАЖНИКА

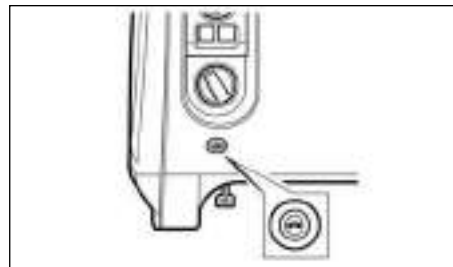
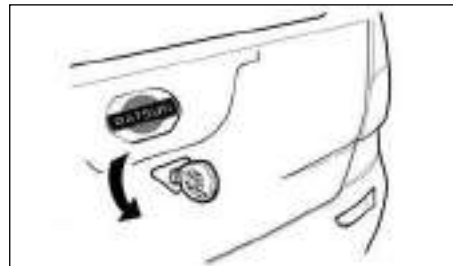

Чтобы открыть крышку багажника, необходимо повернуть ключ в замке против часовой стрелки. В исполнении Design открывание крышки багажника осуществляется с помощью кнопки  на пульте дистанционного управления либо выключателем в салоне слева от панели приборов под выключателем освещения. Если при открытой крышке багажника включить наружное освещение, то в багажном отделении загорится плафон.

ЗАКРЫВАНИЕ КРЫШКИ БАГАЖНИКА



В исполнении Design багажное отделение оборудовано внутренней ручкой. Чтобы закрыть крышку багажника из положения **(А)**, возьмитесь за внутреннюю ручку и потяните крышку багажника в положение **(В)**. После этого отпустите внутреннюю ручку и продолжайте закрывать крышку багажника, нажимая снаружи рукой на ее горизонтальную поверхность.

⚠ ОПАСНОСТЬ

Крышка багажника является элементом кузова, связанным с повышенной травмоопасностью. Поэтому, закрывая крышку багажника, будьте предельно осторожны, особенно если поблизости находятся дети. Во избежание получения травм при закрывании крышки багажника отпустите внутреннюю ручку, когда крышка окажется в положении В, и потом убедите руку с траектории движения крышки.

ВНИМАНИЕ

- Не используйте ключ в качестве рукоятки для открывания и закрывания крышки багажника, поскольку это может привести к поломке ключа.

ЛЮЧОК ЗАЛИВНОЙ ГОРЛОВИНЫ ТОПЛИВНОГО БАКА

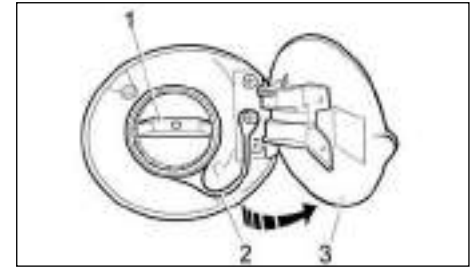

Чтобы получить доступ к крышке заливной горловины топливного бака **①**, откройте лючок **③** с правой стороны автомобиля. Чтобы отвернуть крышку, вращайте ее против часовой стрелки. Чтобы завернуть крышку, вращайте ее по часовой стрелке, пока не раздадутся характерные щелчки.

Стропа **②** не позволит вам потерять крышку при заправке автомобиля или закрыть лючок при незакрытой крышке. Во избежание попадания грязи в топливный бак после открывания крышки разместите ее таким образом, чтобы внутренняя сторона крышки не соприкасалась с грязной поверхностью кузова.

⚠ ОПАСНОСТЬ

- При открывании крышки заливной горловины топливного бака из горловины могут вылететь капли топлива. Открывайте крышку заливной горловины осторожно!
- Бензин и его пары ядовиты и взрывоопасны! Соблюдайте меры предосторожности меры противопожарной безопасности! Избегайте попадания бензина на кожу и одежду. Не вдыхайте ядовитые пары. При заправке автомобиля топливом не допускайте его попадания на лакокрасочное покрытие и детали из небезопасной резины.

РУЛЕВОЕ КОЛЕСО

- Запрещается продолжать заправку топливом после автоматического срабатывания клапана отсечки или после появления топлива в заправочной горловине (если топливораздаточная колонка не оснащена клапаном отсечки). Несоблюдение этого требования может привести к проливанью излишков топлива из припаркованного автомобиля.



Регулировка положения рулевого колеса

⚠ ОПАСНОСТЬ

Запрещается регулировать положение рулевого колеса во время движения автомобиля. Вы можете потерять контроль над автомобилем, что чревато дорожно-транспортным происшествием.

Автомобиль оснащен рулевой колонкой с регулировкой угла наклона. Чтобы установить рулевое колесо в удобное для вас положение, потяните рычаг фиксатора ① вниз, установите рулевое колесо в требуемое положение и зафиксируйте рулевую колонку в этом положении, подняв рычаг фиксатора вверх до упора.

ЗЕРКАЛА

⚠ ОПАСНОСТЬ

- Перед началом поездки проверьте правильность регулировки всех зеркал заднего вида. Не регулируйте зеркала заднего вида во время движения, поскольку все внимание водителя должно быть сосредоточено на управлении автомобилем.

ВНУТРЕННЕЕ ЗЕРКАЛО ЗАДНЕГО ВИДА

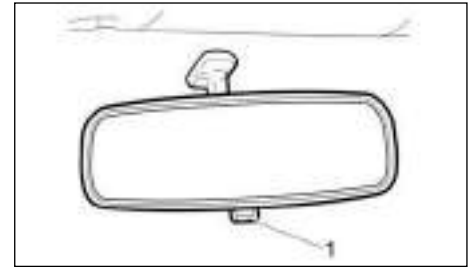

Регулировка положения зеркала заднего вида осуществляется его поворотом в шарнире. Для регулировки внутреннего зеркала заднего вида поверните его на шарнире в необходимое положение.

В темное время суток угол градиента зеркала можно отрегулировать рычажком ① (для некоторых вариантов исполнения автомобиля), чтобы снизить эффект ослепления светом фар движущихся позади вас автомобилей.

⚠ ОПАСНОСТЬ

Используйте ночное положение зеркала ① только при необходимости, поскольку оно несколько ухудшает условия обзора сзади.

Автомобили без рычажка ① имеют зеркало заднего вида со специальным покрытием, снижающим эффект ослепления.

НАРУЖНЫЕ ЗЕРКАЛА ЗАДНЕГО ВИДА

⚠ ОПАСНОСТЬ

- Наблюдаемые в зеркалах заднего вида объекты находятся ближе, чем кажется.
- Никогда не касайтесь наружных зеркал заднего вида во время их регулировки. В противном случае вы можете прищемить пальцы или вывести из строя зеркало.
- Запрещается управлять автомобилем со сложенными наружными зеркалами заднего вида. Это ухудшает обзор в заднем направлении и может привести к дорожно-транспортному происшествию.

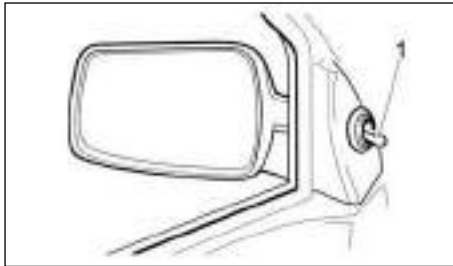

Ручная регулировка (для некоторых вариантов исполнения автомобиля)

Для обеспечения наилучшего обзора наружные зеркала можно отрегулировать с помощью рукоятки ①.

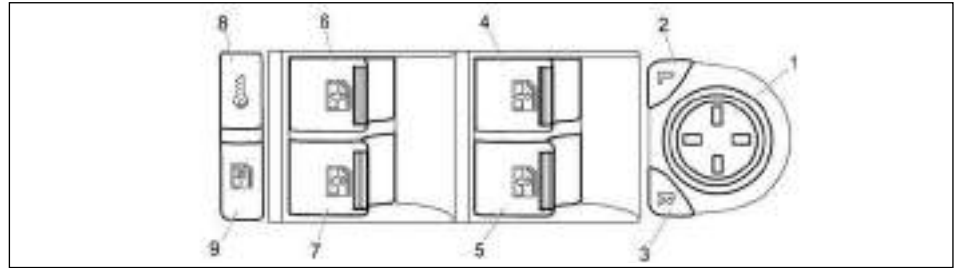

Регулировка с помощью электропривода (для некоторых вариантов исполнения автомобиля)

Регулировка наружных зеркал с электроприводом осуществляется с помощью переключателя ① на панели на водительской двери.

При включении электрического обогрева заднего стекла также включается обогрев наружных зеркал заднего вида (для некоторых вариантов исполнения автомобиля).

При включенном зажигании нажмите кнопку L (2) для регулировки левого зеркала или кнопку R (3) для регулировки правого зеркала. После нажатия кнопки кратковременно оранжевым светом высвечивается соответствующая буква, что означает, что данное зеркало доступно для регулировки. Если буква погасла, это означает, что режим регулировки зеркала выключился. При необходимости нажмите кнопку еще раз. После включения зажигания возможность регулировки зеркал сохраняется в течение 90 секунд, если не была открыта ни одна дверь. В любом случае, регулировка зеркал возможна только при горячей кнопке L или R. Регулировка положения зеркала выполняется с помощью джойстика ①.

КОСМЕТИЧЕСКОЕ ЗЕРКАЛО (для некоторых вариантов исполнения автомобиля)

Опустите солнцезащитный козырек пассажира, чтобы получить доступ к косметическому зеркалу

⚠ ОПАСНОСТЬ

- Никогда не начинайте движение автомобиля с включенным стояночным тормозом. Это приведет к перегреву тормозных механизмов, выходу из строя рабочей тормозной системы и возникновению аварийной ситуации.
- Никогда не выключайте стояночный тормоз, находясь снаружи автомобиля. Если автомобиль покатится, вы не сможете затормозить его рабочим тормозом, что может привести к дорожно-транспортному происшествию.
- Никогда не используйте механизм переключения передач вместо стояночной тормозной системы. При постановке автомобиля на стоянку убедитесь, что стояночный тормоз полностью включен.
- Запрещается оставлять в автомобиле детей или взрослых, за которыми требуется присмотр. Они могут непреднамеренно отпустить стояночный тормоз, что может привести к серьезной аварии.

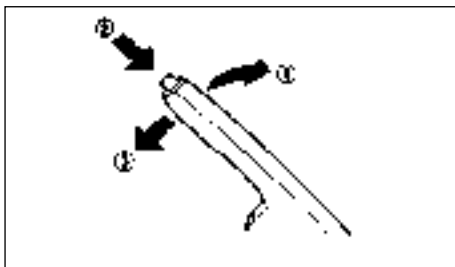

Для того чтобы включить стояночный тормоз, потяните рычаг стояночного тормоза вверх ①.

Для того чтобы отпустить стояночный тормоз, с усилием нажмите и удерживайте педаль рабочего тормоза. Затем слегка потяните вверх рычаг стояночного тормоза, нажмите кнопку ② и полностью опустите рычаг ③.

Перед началом движения убедитесь, что индикатор тормозной системы не горит.

4 Дисплей. Система отопления и кондиционирования воздуха. Аудиосистема

Вентиляционные решетки	4-2	Система климат-контроля (для некоторых вариантов исполнения автомобиля)	4-6
Боковые и центральные вентиляционные решетки	4-2	Аудиосистема	4-9
Система отопления и кондиционирования воздуха	4-2	Рекомендации по эксплуатации аудиосистемы	4-9
Работа отопителя	4-3	Мультимедийная система	4-10



ВЕНТИЛЯЦИОННЫЕ РЕШЕТКИ

БОКОВЫЕ И ЦЕНТРАЛЬНЫЕ ВЕНТИЛЯЦИОННЫЕ РЕШЕТКИ

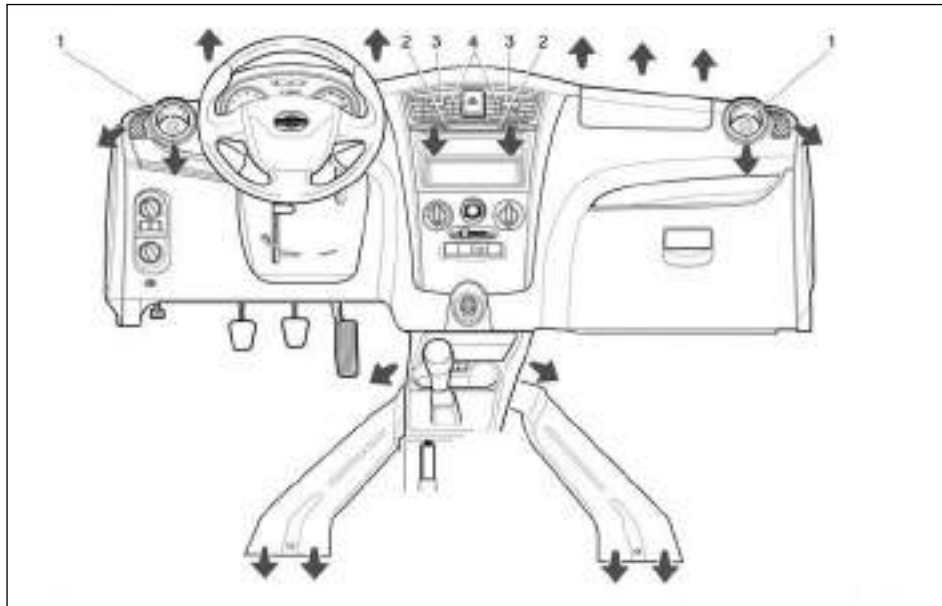

Центральные вентиляционные решетки

Отрегулируйте поток воздуха из центральных дефлекторов ④, перемещая центральный движок ③ (вверх/вниз, влево/направо) до тех пор пока не обеспечите нужное положение дефлекторов.

Перемещая ползунок ② влево или вправо можно открыть или закрыть дефлектор.

Боковые вентиляционные решетки

Отрегулируйте направление потока воздуха, вращая дефлектор ① (налево/направо) до тех пор, пока не обеспечите нужное положение.

Чтобы закрыть дефлектор, нажмите на него. Чтобы открыть дефлектор, нажмите на соответствующий выступ.

СИСТЕМА ОТОПЛЕНИЯ И КОНДИЦИОНИРОВАНИЯ ВОЗДУХА

⚠ ОПАСНОСТЬ

- Запрещено оставлять в автомобиле без присмотра малолетних детей, а также взрослых людей в беспомощном состоянии. Также не следует оставлять в салоне домашних животных. В жаркий солнечный день температура в салоне закрытого автомобиля может быстро повыситься до опасного уровня. Люди и животные, находящиеся в автомобиле, могут серьезно пострадать или даже погибнуть.
- Не включайте режим рециркуляции воздуха на продолжительное время, поскольку воздух в салоне потеряет свежесть, и окна могут запотеть. Во избежание запотевания стекол в холодную погоду рекомендуется включать режим подачи в салон наружного воздуха.
- Не регулируйте режим системы отопления, вентиляции или кондиционирования воздуха во время движения.



① Регулятор скорости вращения вентилятора

② Регулятор температуры воздуха

- ③ Регулятор режима рециркуляции
- ④ Выключатель обогрева заднего стекла
- ⑤ Переключатель режимов распределения воздуха

РАБОТА ОТОПИТЕЛЯ

Органы управления

Регулятор скорости вращения вентилятора

Для того чтобы включить вентилятор и установить нужную скорость вращения вентилятора, поверните ручку регулятора ① по часовой стрелке. Для уменьшения скорости вращения поверните регулятор против часовой стрелки.

Регулятор температуры воздуха

Поверните ручку регулятора температуры ②, чтобы установить нужную температуру воздуха, выходящего из вентиляционных решеток в панели управления и нижних вентиляционных отверстий.

Переключатель режимов распределения воздуха

Этот переключатель ⑤ позволяет вручную выбирать режим подачи воздуха в салон, как описано ниже.



: Воздух поступает в салон через центральные и боковые вентиляционные решетки.



: Воздух поступает в салон через центральные и боковые вентиляционные решетки, а также через нижние вентиляционные отверстия.



: Воздух поступает в основном через нижние вентиляционные отверстия.



: Воздух поступает в салон через решетки обдува ветрового стекла и нижние вентиляционные отверстия.





: Воздух поступает, в основном, через решетки обдува ветрового стекла.



Переключатель режимов распределения воздуха ⑤ можно установить в промежуточное положение (между упомянутыми символами) для более точного распределения воздуха.

Переключатель рециркуляции воздуха

- **Подача наружного воздуха**

Переведите переключатель рециркуляции воздуха ③ в положение подачи наружного воздуха , чтобы в пассажирский салон поступал наружный воздух. Используйте положение  для обычных условий работы систем отопления, вентиляции и кондиционирования воздуха (для некоторых вариантов исполнения автомобиля).

- **Рециркуляция воздуха**

Установите переключатель рециркуляции воздуха в положение . Используйте положение  в таких ситуациях, как: Движение по пыльной грунтовой дороге, сильная задымленность окружающего воздуха, необходимость максимального охлаждения воздуха (для некоторых вариантов исполнения автомобиля).

Если стекла запотели, включите кондиционер (для некоторых вариантов исполнения автомобиля).

Кнопка включения кондиционера (для некоторых вариантов исполнения автомобиля)

Нажмите кнопку A/C, чтобы включить или выключить кондиционер. Когда кондиционер включен, световой индикатор A/C горит.

ВНИМАНИЕ





- **Правильное использование систем отопления и вентиляции в соответствии с приведенными ниже рекомендациями обеспечивает быстрое удаление наледи и конденсата со стекол и тем самым способствует повышению безопасности дорожного движения.**
- **Помните, что быстрая очистка стекол и наиболее эффективное отопление салона возможны только при полностью прогревом двигателя.**





Действие

Кондиционер (для некоторых вариантов исполнения автомобиля) и система отопления могут функционировать только при работающем двигателе. Вентилятор будет работать даже при неработающем двигателе при включенном зажигании.



ПРИМЕЧАНИЕ

Функция кондиционирования воздуха работает только при работающем двигателе и включенном вентиляторе. (для некоторых вариантов исполнения автомобиля)

1. Установите переключатель рециркуляции воздуха в положение .
2. Поверните переключатель режимов распределения воздуха:
 - **Охлаждение воздуха в салоне:** выберите положение  или .
 - **Отопление салона:** выберите положение  или .

- Отопление салона и обдув стекол: выберите положение .
 - Режим вентиляции: выберите положение  или .
 - Обдув ветрового стекла: выберите положение .
3. Поверните регулятор скорости вентилятора в нужное положение.
 4. Поверните регулятор температуры воздуха в нужное положение.

ПРИМЕЧАНИЕ



При выборе позиции  или , поверните регулятор температуры в желаемое положение между средним положением и крайним правым положением НОТ (горячий воздух).

5. Нажмите кнопку А/С (для некоторых вариантов исполнения автомобиля) в положение ON, при этом загорится соответствующий индикатор. Выберите этот режим для обогрева или охлаждения предварительно осушенного воздуха.

ПРИМЕЧАНИЕ

- Режим кондиционирования (для некоторых вариантов исполнения автомобиля) используется для охлаждения и осушения воздуха, подаваемого в салон. Для ускоренного охлаждения салона в жаркую погоду включите режим рециркуляции воздуха (). После снижения температуры в салоне до комфортного уровня не забудьте переключить систему на режим подачи наружного воздуха, во избежание застоя воздуха в салоне и запотевания стекол.

При поступлении холодного воздуха из вентиляционных решеток в жаркий и влажный салон из-за ускоренного охлаждения воздуха может образовываться пар - это не является признаком неисправности.

- Для быстрого нагрева салона установите переключатель рециркуляции воздуха в положение . После прогрева салона не забудьте переключить систему на режим подачи наружного воздуха () во избежание запотевания стекол и утраты свежести воздуха.
- Для быстрой очистки ветрового стекла от инея или конденсата:
 - 1) Мягкой щеткой удалите снег и лед со стекол и с решетки воздухозаборника.
 - 2) Установите регулятор режима распределения воздуха в положение .
 - 3) Поверните регулятор скорости вентилятора в положение максимальной скорости вращения.
 - 4) Поверните регулятор температуры в положение максимального нагрева (крайнее правое положение).

ВНИМАНИЕ

- Не включайте вентилятор системы климат-контроля при мойке автомобиля.
- Запрещается использовать жесткие скребки для удаления со стекла льда и снега, поскольку это может привести к образованию на стекле царапин.

Советы по использованию кондиционера (для некоторых вариантов исполнения автомобиля)

- Очистите от снега и льда щетки очистителя и воздухозаборную решетку, расположенную перед нижней кромкой ветрового стекла. Это повысит эффективность работы системы отопления.
- После стоянки автомобиля на солнце двигайтесь в течение двух-трех минут с открытыми окнами, чтобы быстро удалить из салона горячий воздух. Затем закройте окна, чтобы кондиционер мог быстрее охладить воздух в салоне.

- Не открывайте окна во время работы кондиционера.
- Кондиционер воздуха необходимо включать хотя бы один раз в месяц и давать ему поработать не менее 10 минут. Это предотвратит выход из строя кондиционера из-за отсутствия смазки.
- Если стрелка указателя температуры охлаждающей жидкости двигателя переходит в сектор НОТ, выключите кондиционер воздуха.

ВНИМАНИЕ

- Для исправной работы системы отопления и вентиляции регулярно очищайте отверстия воздухозаборника перед ветровым стеклом от снега, льда и листьев.
- Избегайте повышенной влажности воздуха в салоне, вызванной испарением воды и снега с напольных коврик. Регулярно очищайте коврики. Поддерживайте стекла автомобиля в чистоте. Грязь на стеклах аккумулирует влагу, в результате чего грязные стекла дольше оттаивают.
- Не блокируйте вытяжные вентиляционные отверстия в боковой облицовке багажного отделения. Не рекомендуется открывать окна, если система отопления включена на полную мощность.

Быстрая справка

На приведенных ниже схемах показано распределение потоков воздуха и положения органов управления микроклиматом, которые обеспечивают **МАКСИМАЛЬНУЮ ЭФФЕКТИВНОСТЬ** отопителя, кондиционера и обдува стекол.

ПРИМЕЧАНИЕ

Не следует включать режим рециркуляции в режиме отопления или обдува стекол.

ОТОПЛЕНИЕ	
Органы управления	Настройки
Регулятор скорости вращения вентилятора	4
Выключатель кондиционера воздуха (для некоторых вариантов исполнения автомобиля)	OFF
Кнопка режима рециркуляции воздуха	OFF
Регулятор температуры воздуха	HOT
Кнопка переключателя режимов распределения воздуха	

ОЧИСТКА СТЕКОЛ ОТ КОНДЕНСАТА И ИНЕЯ	
Органы управления	Настройки
Кнопка максимального режима обдува ветрового стекла	ON
Выключатель кондиционера воздуха (для некоторых вариантов исполнения автомобиля)	ON
Кнопка режима рециркуляции воздуха	OFF
Регулятор температуры воздуха	HOT

ОХЛАЖДЕНИЕ ВОЗДУХА	
Органы управления	Настройки
Регулятор скорости вращения вентилятора	4
Выключатель кондиционера воздуха (для некоторых вариантов исполнения автомобиля)	ON
Кнопка режима рециркуляции воздуха	ВКЛ. (Максимальный режим)
	ВЫКЛ. (Нормальный режим)
Регулятор температуры воздуха	COLD
Кнопка переключателя режимов распределения воздуха	

Воздушный фильтр системы кондиционирования воздуха (для некоторых вариантов исполнения автомобиля)

Воздух, поступающий в салон автомобиля через отопитель или кондиционер, подвергается фильтрации для очистки от пыли, пыльцы растений и других загрязнений. Для того чтобы системы вентиляции, отопления и кондиционирования воздуха работали эффективно, необходимо периодически заменять фильтрующий элемент. По вопросам замены фильтрующего элемента обращайтесь в сервисный центр официального дилера.

Воздушный фильтр системы вентиляции подлежит **досрочной замене, если подача воздуха в салон значительно снизилась или стекла начинают быстро покрываться конденсированной влагой при включении кондиционера воздуха.**

СИСТЕМА КЛИМАТ-КОНТРОЛЯ (для некоторых вариантов исполнения автомобиля)

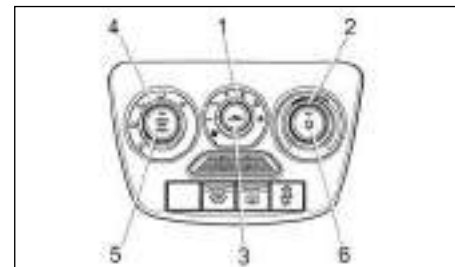

Тип А

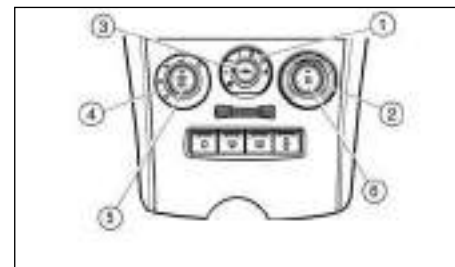

Тип В

- ① Регулятор скорости вращения вентилятора
- ② Регулятор температуры воздуха
- ③ Кнопка режима рециркуляции воздуха
- ④ Переключатель режимов распределения воздуха
- ⑤ Кнопка включения максимального режима обдува ветрового стекла

- ⑥ Кнопка включения/выключения системы кондиционирования воздуха

Система климат-контроля автоматически поддерживает в салоне заданную температуру.



Хотя дизайн и расположение органов управления у системы климат-контроля не такой, как у обычной системы отопления и вентиляции, принцип действия у нее похожий.

Автоматический режим работы

Задать необходимую температуру в салоне можно поворотом ручки регулятора температуры ②. После этого система климат-контроля будет автоматически поддерживать заданную температуру (в пределах своих возможностей и допустимой погрешности). Для обеспечения максимальной эффективности автоматического режима поверните ручку регулятора ① в положение AUTO (управление скоростью вращения вентилятора будет осуществляться в автоматическом режиме).



Если наружная температура превышает 0°C, а температура в салоне высока, включите кондиционер, тогда в салоне будет автоматически поддерживаться заданная температура. Для наиболее эффективной работы в автоматическом режиме установите переключатель режимов распределения воздуха

4 в положение . Если ручка регулятора ① находится в положении AUTO, а ручка регулятора температуры ② – в крайнем левом положении синей шкалы (холодный воздух), то вентилятор переключится автоматически на максимальную скорость.

Если наружная температура ниже 0°C, то для наиболее эффективной работы в автоматическом режиме установите переключатель режимов распределения воздуха ④ в положение  или . Если ручка регулятора ① находится в положении AUTO, а ручка регулятора температуры ② – в крайнем правом положении красной шкалы (теплый воздух), то вентилятор переключится автоматически на максимальную скорость.

Режим кондиционирования воздуха

Для включения режима кондиционирования воздуха необходимо с закрытыми стеклами выполнить следующие операции:

- 1) Включить зажигание (запустить двигатель).
- 2) Включить вентилятор, установив ручку регулятора ① в положение 1, 2, 3, 4 или AUTO.
- 3) Нажать кнопку включения/выключения кондиционера  с символом . При включении кондиционера загорается встроенный в кнопку индикатор.
- 4) Установить переключатель режимов распределения воздуха ④ в положение  или любое другое положение по вашему желанию.
- 5) Повернуть ручку регулятора температуры ② в такое положение в синей зоне шкалы, которое соответствует требуемому охлаждению воздуха. После этого система будет автоматически поддерживать заданную температуру (в пределах своих возможностей и допустимой погрешности)

Для выключения режима кондиционирования воздуха нажмите кнопку включения/выключения кондиционера еще раз. Световой индикатор выключится.

ПРИМЕЧАНИЕ

- Режим кондиционирования воздуха доступен только если работает двигатель, наружная температура превышает 5°C и ручка регулятора ① находится в положении 1, 2, 3, 4 или AUTO.

- Выключатель кондиционера включится автоматически, если была нажата кнопка включения максимального обдува ветрового стекла ⑤.

- Во время работы кондиционера на земле под моторным отсеком может появиться лужа конденсата. Это не является признаком неисправности.

- При включении кондиционера уровень шума, доносящегося из моторного отсека, может увеличиться. Это вызвано работой компрессора кондиционера и включением вентилятора охлаждения двигателя. После стабилизации процесса кондиционирования воздуха уровень шума в моторном отсеке снизится.

ВНИМАНИЕ

Если переключатель режимов распределения воздуха находится в любом положении, кроме положения 0, должен быть открыт хотя бы один дефлектор. В противном случае возможно обмерзание теплообменника (испарителя), блокирующее поступление воздуха в салон.

Особенности пользования режимом рециркуляции воздуха

Чтобы ускорить охлаждение салона, рекомендуется одновременно включить режим рециркуляции воздуха, нажав кнопку рециркуляции ③ с символом . При этом вместо охлаждения воздуха «с улицы», система будет охлаждать воздух, который уже находится в салоне.

При включении режима рециркуляции воздуха встроенный в кнопку индикатор загорается зеленым светом. Он продолжает гореть зеленым светом до тех пор, пока включен режим рециркуляции воздуха.

ПРИМЕЧАНИЕ

Пользуйтесь режимом рециркуляции только непродолжительное время, иначе это может пагубно отразиться на качестве воздуха в салоне. Низкое качество воздуха, в свою очередь, может вызвать сонливость у водителя и пассажиров.

Экономичная эксплуатация системы климат-контроля

Компрессор кондиционера приводится в действие двигателем автомобиля, что требует дополнительных затрат топлива. Чтобы сократить длительность включения кондиционера, придерживайтесь следующих рекомендаций:

- Если температура воздуха в салоне автомобиля высока, перед началом поездки необходимо проветрить салон, кратковременно опустив стекла или открыв двери.
- Для повышения эффективности работы кондиционера держите все стекла закрытыми.
- Если комфортную температуру в салоне можно создать без использования кондиционера, лучше воспользоваться режимом вентиляции.

Максимальное охлаждение

Данный режим позволяет максимально быстро охладить воздух в салоне и применяется в жаркую погоду или после долговременной стоянки автомобиля под прямыми солнечными лучами.

- 1) Проветрите салон, кратковременно опустив стекла или открыв двери.
- 2) Поверните ручку регулятора температуры ② против часовой стрелки в крайнее левое положение по синей шкале.

- 3) Установите переключатель режимов распределения воздуха ④ в положение . Боковые и центральные дефлекторы на панели управления должны быть открыты.
- 4) Установите максимальную скорость вентилятора, повернув ручку регулятора ① в положение 4.
- 5) Включите кондиционер, нажав кнопку включения/выключения кондиционера ⑥. Во время работы кондиционера встроенный в кнопку индикатор горит.
- 6) Включите режим рециркуляции воздуха, нажав кнопку рециркуляции ③. При включенном режиме рециркуляции встроенный в кнопку индикатор горит.

ПРИМЕЧАНИЕ

Пользуйтесь режимом рециркуляции только непродолжительное время, иначе это может пагубно отразиться на качестве воздуха в салоне. Низкое качество воздуха, в свою очередь, может вызвать сонливость у водителя и пассажиров.

После того как в салоне установится требуемая температура, задайте наиболее оптимальный и комфортный микроклимат с помощью регуляторов ② и ①.



При пользовании режимом охлаждения не рекомендуется:

- Задавать температуру воздуха в салоне таким образом, чтобы она была более чем на 10–12°C ниже температуры наружного воздуха. Это в особенности относится к коротким поездкам по городу.
- Направлять холодный воздух из дефлекторов на голову или открытые участки кожи: это может привести к переохлаждению и болезни.
- Направлять холодный воздух на ветровое стекло: из-за перепада температур это может вызвать образование конденсата на ветровом стекле.

ВНИМАНИЕ

- Пользование кондиционером при буксировки прицепа в гористой местности или в пробках может привести к перегреву двигателя.
- Внимательно следите за показаниями указателя температуры охлаждающей жидкости. В случае перегрева двигателя выключите кондиционер, иначе возможна поломка двигателя.
- Поскольку компрессор кондиционера приводится в действие двигателем автомобиля, работа компрессора может оказывать некоторое влияние на работу двигателя (меняется частота холостого хода, падает мощность двигателя).

Режим обдува ветрового стекла

Чтобы в автоматическом режиме очистить ветровое стекло и стекла передних дверей от конденсата, инея или льда снаружи, необходимо нажать кнопку включения максимального режима обдува ветрового стекла  с символом . Система климат-контроля включится автоматически.

- Включите режим кондиционирования воздуха (загорится зеленый индикатор .
- Одновременно включите режим максимального нагрева.
- Весь воздушный поток направьте на ветровое стекло и в боковые дефлекторы.
- Включите максимальную скорость вращения вентилятора системы климат-контроля.
- Включите электрический обогрев ветрового стекла (для некоторых вариантов исполнения автомобиля).
- Выключите режим рециркуляции воздуха (если он был включен).

Если температура наружного воздуха ниже +5°C, кондиционер не включится, даже если горит индикатор .

После повторного нажатия кнопки включения максимального режима обдува ветрового стекла  режим обдува ветрового стекла включится, и система климат-контроля вернется в предыдущий режим.

Уход за кондиционером

Чтобы система кондиционирования воздуха работала исправно, ее необходимо кратковременно включать (на 5-10 минут) не реже одного раза в месяц (если температура наружного воздуха выше 0 °C).

ОПАСНОСТЬ

Система кондиционирования воздуха наполнена хладагентом, находящимся под давлением. Не пытайтесь самостоятельно ремонтировать систему в случае ее неисправности. Обращайтесь на сервисную станцию официального дилера DATSUN.

ОПАСНОСТЬ

Не регулируйте настройки аудиосистемы во время движения автомобиля.

Аудиосистема может работать, только если выключатель зажигания находится в положении ON. Если вы слушаете аудиосистему при неработающем двигателе, выключатель зажигания должен находиться в положении ON. **Не включайте аудиосистему на продолжительное время при неработающем двигателе.**

МЕРЫ ПРЕДОСТОРОЖНОСТИ ПРИ ЭКСПЛУАТАЦИИ АУДИОСИСТЕМЫ

ПРИМЕЧАНИЕ

Для автомобилей, оснащенных навигационной системой, смотрите отдельное руководство по эксплуатации навигационной системы.

Радиоприемник

Для получения подробной информации см. отдельное руководство по эксплуатации мультимедийной системы.

ПРИМЕЧАНИЕ

- Качество приема радиопрограмм зависит от мощности сигнала радиостанции, расстояния до радиопередатчика, расположения зданий, мостов, возвышенностей и других внешних факторов. Нерегулярные изменения в качестве приема обычно вызваны перечисленными внешними факторами.
- На качество приема радиосигнала может повлиять использование мобильного телефона в салоне автомобиля или рядом с ним.
- Для повышения качества приема следует пользоваться антенной.

МУЛЬТИМЕДИЙНАЯ СИСТЕМА



Для получения подробной информации см. отдельное руководство по эксплуатации мультимедийной системы.

Информация по пользованию навигационной системой находится по адресу: www.datsun.ru/Owning/Download_Documentation.aspx.

5 Пуск двигателя и вождение автомобиля

Обкатка автомобиля	5-2	Система помощи при парковке (для некоторых вариантов исполнения автомобиля)	5-7
Перед пуском двигателя	5-2	Компоненты системы помощи при парковке	5-8
Меры предосторожности при пуске двигателя.....	5-2	Особенности пользования системой помощи при парковке и ухода за ней	5-8
Отработавшие газы (окись углерода)	5-2	Тормозная система	5-9
Рекомендации по безопасному вождению автомобиля.....	5-3	Меры предосторожности, относящиеся к тормозной системе	5-9
Период прогрева двигателя	5-3	Безопасность автомобиля	5-10
Загрузка автомобиля.....	5-3	Рекомендации по вождению автомобиля в зимних условиях.....	5-10
Вождение по мокрой дороге.....	5-3	Аккумуляторная батарея	5-10
Вождение в зимних условиях	5-3	Охлаждающая жидкость двигателя	5-10
Вождение автомобиля	5-5	Шины	5-10
Вождение автомобиля с механической коробкой передач (для некоторых вариантов исполнения автомобиля)	5-5	Специальное зимнее снаряжение	5-11
Парковка автомобиля	5-6	Защита автомобиля от коррозии.....	5-11

ОБКАТКА АВТОМОБИЛЯ

В течение первых 1600 км пробега нового автомобиля соблюдайте приведенные ниже рекомендации. Это обеспечит вашему автомобилю максимальную мощность двигателя, надежность и топливную экономичность в дальнейшей эксплуатации. Несоблюдение этих рекомендаций может привести к сокращению срока службы двигателя и уменьшению его мощности.

- Избегайте продолжительного движения на автомобиле с постоянной скоростью, как с высокой, так и с низкой.
- Не допускайте частоты вращения коленчатого вала двигателя более 4000 об/мин.
- Не разгоняйте автомобиль при полностью нажатой педали акселератора на любой ступени в коробке передач.
- Избегайте резкого трогания с места.
- По возможности, избегайте резкого торможения.
- На протяжении первых 800 км пробега автомобиля запрещается буксировать прицеп.

ПЕРЕД ПУСКОМ ДВИГАТЕЛЯ

ОПАСНОСТЬ

Динамические характеристики автомобиля в большой степени зависят от загрузки автомобиля и распределения груза, а также от наличия дополнительного оборудования (тягово-сцепное устройство, багажник на крыше и т. д.). Маниера вождения и скорость движения должны соответствовать дорожной обстановке. При перевозке тяжелого груза скорость движения должна быть соответственно снижена.

- Убедитесь в том, что зона вокруг автомобиля свободна.
- Визуально проверьте состояние шин, чтобы убедиться в отсутствии повреждений и износа. Проверьте давление воздуха в шинах.
- Убедитесь в том, что все стекла и рассеиватели наружных световых приборов чистые.
- Отрегулируйте положение сиденья и подголовника.
- Отрегулируйте положение внутреннего и наружных зеркал заднего вида.
- Пристегнитесь ремнем безопасности и попросите пристегнуться всех пассажиров.
- Убедитесь в том, что все двери закрыты.
- Проверьте исправность световых сигнализаторов и индикаторов при включении зажигания в положение ON.
- Следует регулярно проводить операции проверки, указанные в главе «8. Техническое обслуживание и операции, выполняемые владельцем».

МЕРЫ ПРЕДОСТОРОЖНОСТИ ПРИ ПУСКЕ ДВИГАТЕЛЯ И ВОЖДЕНИИ АВТОМОБИЛЯ

ОПАСНОСТЬ

- Запрещено оставлять в автомобиле без присмотра малолетних детей, а также взрослых людей в беспомощном состоянии. Также не следует оставлять в салоне животных. Они могут случайно воздействовать на органы управления автомобилем, что может привести к травмам или повреждению автомобиля. Кроме того, в жаркий солнечный день температура в салоне закрытого автомобиля может быстро увеличиться до опасного уровня. Люди и животные, находящиеся в автомобиле, могут серьезно пострадать или даже погибнуть.
- Во избежание опасных перемещений багажа при экстренных торможениях автомобиля запрещается укладывать грузы в багажном отделении выше спинки заднего сиденья.
- Закрепляйте груз ремнями или стропами, чтобы не допустить его смещения.
- Невыполнение водителем или пассажирами мер безопасности, в том числе инструкций по использованию сидений (см. главу «1. Безопасность: сиденья, ремни и подушки безопасности»), может привести к серьезному травмированию в случае дорожно-транспортного происшествия или при экстренном торможении автомобиля.

ОТРАБОТАВШИЕ ГАЗЫ (оксид углерода)

ОПАСНОСТЬ

- Не вдыхайте отработавшие газы двигателя, так как они содержат токсичный оксид углерода (угарный газ), который не имеет ни цвета, ни запаха. Вдыхание угарного газа вызывает потерю сознания и может привести к смертельному исходу.

МЕРЫ ПРЕДОСТОРОЖНОСТИ ПРИ ВОЖДЕНИИ АВТОМОБИЛЯ

- Если вы подозреваете, что отработавшие газы проникают в салон автомобиля, полностью откройте все окна и немедленно обратитесь на сервисную станцию официального дилера DATSUN для проверки автомобиля.
- Не допускайте длительную работу двигателя в закрытых помещениях, например, в гараже: двигатель должен работать только минимально необходимое время, чтобы заехать в гараж или выехать из него.
- Не оставляйте автомобиль на стоянке с работающим двигателем на сколько-нибудь продолжительное время.
- Во время поездки держите закрытой дверь багажного отделения, иначе в пассажирский салон могут проникать отработавшие газы. Если по каким-либо причинам вы вынуждены ехать с открытой дверью багажного отделения, соблюдайте следующие меры предосторожности:
 - 1) Откройте все окна.
 - 2) Установите кнопку режима рециркуляции воздуха (☞) в положение OFF.
 - 3) Включите вентилятор на максимальную скорость для обеспечения циркуляции воздуха в салоне.
- Если необходимо пропустить электрический кабель буксируемого прицепа через отверстие в кузове, выполняйте все инструкции изготовителя. Это поможет предотвратить попадание отработавших газов в салон автомобиля.
- Если автомобиль находится на стоянке на открытом воздухе, и двигатель должен работать продолжительное время, включите вентилятор на максимальную подачу воздуха, чтобы в салон автомобиля непрерывно подавался наружный воздух.
- Состояние системы выпуска отработавших газов и днища кузова должно проверяться квалифицированными специалистами DATSUN каждый раз, когда:
 - автомобиль установлен на подъемник для проведения технического обслуживания;
 - у вас имеются основания подозревать, что отработавшие газы проникают в салон автомобиля;
 - вы заметили на слух изменения в работе системы выпуска отработавших газов.
 - в результате дорожно-транспортного происшествия была повреждена выпускная система, или автомобиль получил повреждения задней части кузова или днища.

Для безопасной и комфортной езды на автомобиле очень важно правильно выбирать режим движения, соответствующий реальным дорожным условиям. Вы, как водитель, должны выбрать режим движения, который обеспечит безопасность в данной дорожной обстановке.

ПЕРИОД ПРОГРЕВА ДВИГАТЕЛЯ

При прогреве двигатель работает с повышенной частотой холостого хода, поэтому в период после пуска двигателя и до его прогрева требуется повышенное внимание при переключении диапазонов автоматической коробки передач или ступеней механической коробки передач.

ЗАГРУЗКА АВТОМОБИЛЯ

Следует помнить о том, что управляемость и другие ходовые свойства автомобиля могут значительно измениться из-за наличия грузов (с учетом их распределения по автомобилю) или установки дополнительного оборудования (тягово-сцепного устройства, верхнего багажника и т.п.). Корректируйте свой стиль вождения и выбирайте безопасную скорость движения соответственно состоянию автомобиля и условиям движения.

ВОЖДЕНИЕ ПО МОКРОЙ ДОРОГЕ

- Избегайте резких разгонов с места, интенсивных ускорений и торможений автомобиля.
- Избегайте резких маневров при повороте или смене полосы движения.
- Поддерживайте увеличенную дистанцию до движущегося впереди автомобиля.
- Если на дорожном покрытии имеются лужи или ручейки, то во избежание аквапланирования шин следует СНИЗИТЬ СКОРОСТЬ движения. Шины с изношенным рисунком протектора увеличивают вероятность аквапланирования.

ВОЖДЕНИЕ АВТОМОБИЛЯ В ЗИМНИХ УСЛОВИЯХ

- Соблюдайте осторожность при зимнем вождении.

- Избегайте резких разгонов с места, интенсивных ускорений и торможений автомобиля.
- Избегайте резких маневров при повороте или смене полосы движения.
- Избегайте резких поворотов рулевого колеса.
- Поддерживайте увеличенную дистанцию до движущегося впереди автомобиля.

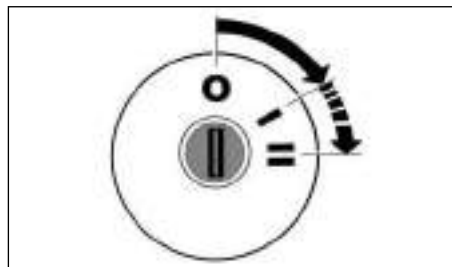

Выключатель зажигания

0 – выключено. Фиксированное положение. Ключ вынут. Извлечение ключа активирует механическую противоугонную систему. Чтобы полностью заблокировать рулевой вал, поверните рулевое колесо влево или вправо до щелчка.

Чтобы разблокировать механическую противоугонную систему, вставьте ключ в замок зажигания и слегка покачивая рулевое колесо вправо-влево, переведите ключ в положение 0.

I – зажигание включено. Фиксированное положение. Ключ вставлен в замок.

II – стартер. Нефиксированное положение. Ключ возвращается в положение I автоматически. Ключ вставлен в замок.

Если с первой попытки запуска двигателя не произошло, верните ключ из положения I в положение 0 и примерно через 40 секунд повторите попытку.

ВНИМАНИЕ

- В положении II ключ не должен находиться дольше 10 секунд. Замок зажигания имеет механизм блокировки, который не позволяет повторно перевести ключ из положения I в положение II.

- Чтобы еще раз перевести ключ из положения I в положение II, необходимо сначала вернуть его в положение 0.

⚠ ОПАСНОСТЬ

- Категорически запрещается выключать зажигание и вынимать из замка ключ во время движения автомобиля. Это может привести к резкому ухудшению работоспособности тормозной системы и к блокировке рулевого вала.

Если при выключенном зажигании и не извлеченном из замка зажигания ключе открыть водительскую дверь, включится прерывистая звуковая сигнализация, напоминающая о необходимости вынуть ключ из замка зажигания.

Если зажигание выключено, ключ извлечен из замка зажигания, но не выключены габаритные фонари, то при открытии водительской двери включится прерывистая звуковая сигнализация, напоминающая о необходимости включить наружное освещение.

ВОЖДЕНИЕ АВТОМОБИЛЯ

ВОЖДЕНИЕ АВТОМОБИЛЯ С МЕХАНИЧЕСКОЙ КОРОБКОЙ ПЕРЕДАЧ (для некоторых вариантов исполнения автомобиля)

Переключение передач



Схема переключения передач механической коробки приведена на верхней части рукоятки рычага переключения передач.

Цифры **1, 2, 3, 4, 5** обозначают, соответственно, первую, вторую, третью, четвертую и пятую передачи.

Буква **R** обозначает передачу заднего хода.

Нейтральное положение находится между третьей и четвертой передачами.

При переключении передач придерживайтесь указанной схемы и избегайте приложения чрезмерных усилий к рычагу переключения.

При переключении передач полностью выжмите педаль сцепления и переведите рычаг коробки передач в требуемое положение, затем плавно отпустите педаль сцепления.

Для плавного переключения передач следует полностью выжимать сцепление перед выбором передачи. Если педаль

сцепления нажата не полностью, то включение передачи может сопровождаться посторонним шумом (скрежетом зубьев синхронизатора). Это может вызвать серьезные повреждения коробки передач.

Начинайте движение с первой передачи, и дальше переключайте передачи в зависимости от скорости движения.

ВНИМАНИЕ

- Во время движения автомобиля не держите постоянно ногу на педали сцепления. Это может вывести сцепление из строя.
- Перед запуском двигателя убедитесь, что рычаг переключения передач находится в нейтральном положении.
- При переключении передач полностью выключайте сцепление. Это обеспечивает бесшумное и плавное включение передач и предохраняет зубья синхронизаторов от разрушения.
- В целях собственной безопасности избегайте резкого трогания с места и интенсивных разгонов.
- Если по какой-то причине вам нужно быстро набрать скорость, то включите низшую передачу, разгонитесь на этой передаче до максимально допустимой частоты вращения коленчатого вала двигателя и действуйте таким же образом на каждой последующей передаче. Не превышайте максимально допустимой частоты вращения коленчатого вала двигателя на любой ступени коробки передач. Будьте особенно осторожны при разгоне автомобиля или при переключении на низшую передачу, если автомобиль движется по скользкому дорожному покрытию. При резком нажатии педали акселератора или при быстром включении пониженной передачи возможно буксование или скольжение колес и потеря контроля над автомобилем.

Передача заднего хода

Движение задним ходом на автомобиле с автоматической коробкой передач осуществляется следующим образом:

- 1) Остановите автомобиль.

- 2) Переведите рычаг переключения передач в положение N (Нейтраль).
- 3) Поставьте рычаг переключения передач в положение R (Задний ход).
- 4) Плавно отпустите сцепление и двигайтесь задним ходом, соблюдая правила безопасности.

При включении передачи заднего хода (R) включается система помощи при парковке (для некоторых вариантов исполнения автомобиля). Для получения дополнительной информации см. раздел «Система помощи при парковке» ниже в этой главе.

Если возникает затруднение при включении передачи заднего хода или первой передачи, то нужно действовать следующим образом. Установите рычаг переключения передач в нейтральное положение и отпустите педаль сцепления. Снова полностью выжмите педаль сцепления и включите передачу заднего хода (R) или первую передачу.

ВНИМАНИЕ

- Включайте передачу R (Задний ход) только после полной остановки автомобиля.
- Включить передачу R (Задний ход) можно только на полностью неподвижном автомобиле и спустя не менее трех секунд после того, как была выжата педаль сцепления.
- В целях собственной безопасности избегайте резкого трогания с места и интенсивных разгонов.
- Во время движения автомобиля не держите ладонь на рычаге переключения передач (не давите на рычаг). Это может вызвать преждевременный износ деталей коробки передач.

ПАРКОВКА АВТОМОБИЛЯ

ОПАСНОСТЬ

- Не останавливайте и не паркуйте автомобиль над легковоспламеняющимися объектами, такими как сухая трава, бумага или ветошь. Это может привести к их возгоранию и пожару.
- Для безопасной парковки необходимо:
 - Включить стояночный тормоз.
 - Включить соответствующую передачу (автомобили с механической коробкой передач).

Невыполнение этих требований может привести к внезапному началу движения автомобиля или его скатыванию, что может повлечь за собой дорожно-транспортное происшествие.

- Не оставляйте автомобиль с работающим двигателем без присмотра.
- Запрещается оставлять в автомобиле детей или взрослых, за которыми требуется присмотр. Также не следует оставлять в салоне домашних животных. Они могут случайно воздействовать на различные органы управления, что может привести к дорожно-транспортному происшествию с серьезными последствиями. В жаркую солнечную погоду в закрытом пассажирском салоне может быстро увеличиться температура, этого может оказаться достаточно для сильного ухудшения самочувствия людей и животных и даже может привести к смерти.

СИСТЕМА ПОМОЩИ ПРИ ПАРКОВКЕ (для некоторых вариантов исполнения автомобиля)

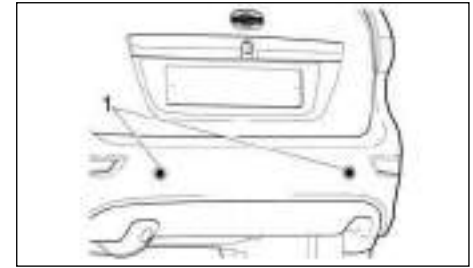
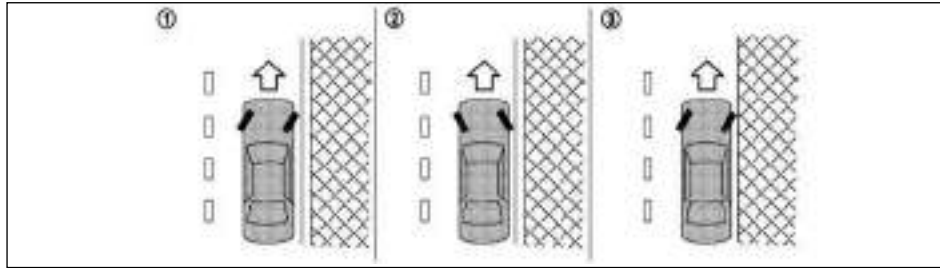

1. Во избежание самопроизвольного движения автомобиля при его парковке на уклоне, поверните колеса в соответствии со схемой на рисунке.
 2. Включите стояночный тормоз.
 3. **Автомобили с механической коробкой передач:** Переведите рычаг переключения передач в положение 1-й передачи.
 4. Поверните замок зажигания в положение **S (LOCK)** и выньте ключ из замка.
- ① **ПО НАПРАВЛЕНИЮ СПУСКА РЯДОМ С БОРДЮРОМ**
Поверните передние колеса в сторону бордюрного камня и медленно скатите автомобиль вниз до упора переднего колеса в бордюрный камень.
 - ② **ПО НАПРАВЛЕНИЮ ПОДЪЕМА С БОРДЮРОМ**
Поверните передние колеса в сторону от бордюрного камня и медленно скатите автомобиль вниз до упора переднего колеса в бордюрный камень.
 - ③ **ПО НАПРАВЛЕНИЮ ПОДЪЕМА ИЛИ СПУСКА ПРИ ОТСУТСТВИИ БОРДЮРА**
Поверните передние колеса в сторону обочины, так, чтобы при случайном скатывании автомобиля он не смог выехать на проезжую часть дороги.

В исполнении Design автомобиль оборудован системой помощи при парковке (ее еще называют «парктроник» - от слова «парковка» и «электроника»). Данная система позволяет избежать мелких аварий и связанных с ними расходов. Датчики системы помощи при парковке позволяют водителю, находясь в салоне автомобиля, обнаруживать препятствия снаружи его.

Система обнаруживает препятствия с помощью ультразвуковых датчиков, работающих по принципу эхолокации. Назначение системы – оповещать водителя о приближении к препятствию при движении задним ходом. Оповещение водителя о приближении к препятствию и расстоянии до него осуществляется с помощью звуковой сигнализации.

При включенном зажигании и включенной передаче заднего хода система включается автоматически, о чем свидетельствует подаваемый ей короткий сигнал. Если в зоне действия системы обнаружено препятствие, система оповестит об этом водителя постоянной или прерывистой звуковой сигнализацией (зависит от расстояния до препятствия). Автомобиль может при этом двигаться задним ходом или стоять на месте.

За 100 см до препятствия система начинает подавать высокий прерывистый звуковой сигнал, частота которого возрастает по мере приближения к препятствию. Когда расстояния между бампером и препятствием сократится примерно до 40 см, звуковой сигнал станет непрерывным.

ПРИМЕЧАНИЕ

- Помните, что для полной остановки автомобиля требуется время. Его величина зависит от реакции водителя, погодных и дорожных условий, исправности тормозной системы и инерции автомобиля. Вот почему при использовании системой помощи при парковке водитель обязан снизить скорость, а при включении непрерывного звукового сигнала – остановить автомобиль.

ВНИМАНИЕ

Система помощи при парковке является вспомогательной системой, помогающей водителю оценить расстояние до обнаруженного препятствия.

Движение задним ходом считается очень опасным маневром. В соответствии с ПДД, перед началом этого маневра и во время его выполнения водитель обязан следить за его безопасностью. Следите за обстановкой позади автомобиля с помощью внутреннего и наружных зеркал заднего вида.

КОМПОНЕНТЫ СИСТЕМЫ ПОМОЩИ ПРИ ПАРКОВКЕ

Система помощи при парковке включает в себя следующие компоненты:

- Электронный блок управления с функцией диагностики, расположен в багажном отделении.
- Три ультразвуковых датчика, расположены на заднем бампере.

- Акустическое звуковое устройство, расположено на том же кронштейне, что и блок управления.

ОСОБЕННОСТИ ПОЛЬЗОВАНИЯ СИСТЕМОЙ ПОМОЩИ ПРИ ПАРКОВКЕ И УХОДА ЗА НЕЙ

- 1) После включения системы раздается высокий звуковой сигнал. Далее блок управления выполняет комплексную проверку, позволяющую выявить неисправность датчиков и других компонентов системы.

Если будет выявлена неисправность датчика или других компонентов системы, в течение 3 секунд будет раздаваться непрерывный низкий звуковой сигнал, после чего:

- в случае неисправности левого (по ходу автомобиля) датчика система подаст один короткий низкий звуковой сигнал.
- в случае неисправности центрального датчика система подаст два коротких низких звуковых сигнала.
- в случае неисправности правого (по ходу автомобиля) датчика, система подаст три коротких низких звуковых сигнала.
- При неисправности блока управления система примерно в течение двух секунд подаст двухтональный звуковой сигнал.

После включения аварийной сигнализации система выключается.

- 2) Учтите, что из-за особенностей распространения ультразвуковых волн система не выявляет объекты, которые рассеивают или поглощают ультразвуковые волны. К числу таких препятствий относятся очень низкие, узкие и заостренные объекты, одежда на пуху, мягкий снег и т.д.

При подъезде задним ходом к препятствиям типа рампы в связи с их геометрическими особенностями рекомендуется пользоваться другими средствами контроля.

- 3) При буксировке прицепа необходимо отключить систему помощи при парковке. Для этого нужно отсоединить разъемы с черными и синими проводами, расположенные у левого заднего фонаря.

ПРИМЕЧАНИЕ

Тягово-сцепное устройство, установленное на автомобиль, должно иметь съемный крюк, поскольку система определяет расстояние от препятствия до бампера.

- 4) Во избежание некорректной работы датчиков очищайте их от снега, льда и грязи. При очистке датчика не используйте острые и твердые предметы. Датчики следует защищать от ударов.
- 5) Замена неисправных компонентов системы должна осуществляться на сервисной станции официального дилера DATSUN.

ТОРМОЗНАЯ СИСТЕМА

Тормозная система имеет два независимых гидравлических контура. При выходе из строя одного из контуров вы можете затормозить автомобиль при помощи другого контура.

МЕРЫ ПРЕДОСТОРОЖНОСТИ ПРИ ИСПОЛЬЗОВАНИИ ТОРМОЗНОЙ СИСТЕМЫ

Вакуумный усилитель тормозной системы

Усилитель тормозной системы снижает усилие на педали тормоза при помощи разрежения во впускном коллекторе двигателя или разрежения, создаваемого электрическим насосом. При остановке двигателя или обрыве ремня привода навесных агрегатов автомобиль по-прежнему можно остановить, нажимая педаль тормоза. Однако вам необходимо будет приложить гораздо большее усилие к педали тормоза, и тормозной путь увеличится.

Попадание воды в тормозные механизмы

При мойке автомобиля или при движении по мокрой дороге в тормозные механизмы может попасть вода. В результате снижения эффективности тормозов возрастает тормозной путь. Кроме того, при торможении автомобиль может увести в сторону.

Для того чтобы просушить тормозные механизмы, нужно двигаться на небольшой скорости, одновременно слегка нажимая педаль тормоза. Такой прием позволяет восстановить эффективность торможения. Не развивайте высокую скорость до полного восстановления эффективности тормозной системы.

Использование тормозной системы

Во время управления автомобилем не держите ногу на педали тормоза. Это приведет к перегреву тормозных механизмов, преждевременному износу тормозных колодок и увеличению расхода топлива.

Для того чтобы снизить износ тормозных колодок и предотвратить перегрев тормозов, рекомендуется снижать скорость движения автомобиля и переходить на пониженные передачи перед крутым спуском или длинным уклоном. Перегрев тормозных механизмов приводит к снижению эффективности торможения и может привести к потере контроля над автомобилем.

ВНИМАНИЕ

Двигаясь по скользкому дорожному покрытию, будьте осторожны при торможении и разгоне автомобиля, а также при переключениях на низшие передачи. Резкое торможение или ускорение могут привести к скольжению колес и дорожно-транспортному происшествию.

Помните о том, что эффективность тормозных механизмов снижается после нескольких интенсивных торможений автомобиля.

Преодоление подъемов

При трогании с места на крутом подъеме иногда трудно использовать тормоз или тормоз и сцепление одновременно (автомобили с механической коробкой передач). Используйте стояночный тормоз, чтобы удерживать автомобиль на месте. Избегайте пробуксовки сцепления (автомобили с механической коробкой передач). Если вы готовы к троганию с места, убедитесь, что рычаг переключения находится в соответствующем положении для движения вперед или назад, медленно выключите стояночный тормоз, одновременно нажимая педаль акселератора и отпуская педаль сцепления (автомобили с механической коробкой передач). Если ваш автомобиль оснащен стояночным тормозом с электроприводом, то он будет автоматически выключен, когда вы нажмете педаль акселератора и отпустите педаль сцепления (автомобили с механической коробкой передач).

Движение под уклон

Торможение двигателем позволяет эффективно поддерживать безопасную скорость автомобиля при движении под уклон.

Рычаг механической коробки передач должен быть поставлен в положение достаточно низкой передачи для обеспечения эффективного торможения двигателем.

БЕЗОПАСНОСТЬ АВТОМОБИЛЯ

Если вы оставляете автомобиль без присмотра:

- Никогда не оставляйте ключ зажигания в автомобиле, даже если он стоит в вашем собственном гараже.
- Полностью закройте все окна и запирайте все двери.
- Всегда старайтесь поставить автомобиль на стоянку в таком месте, где вы могли бы наблюдать за ним. На ночь оставляйте автомобиль в хорошо освещенном месте.
- Если ваш автомобиль оснащен противоугонной сигнализацией или иммобилайзером, то всегда пользуйтесь ими, даже во время коротких стоянок.
- Не оставляйте в автомобиле без присмотра малолетних детей и домашних животных.
- Чтобы не провоцировать кражу, не оставляйте в автомобиле на видных местах ценные вещи. Всегда забирайте ценности с собой. Если вы вынуждены оставить в автомобиле какие-либо вещи, то запирайте их в багажном отделении или спрячьте так, чтобы они не были видны снаружи автомобиля.
- Не оставляйте в салоне документы на автомобиль. Иначе в случае угона автомобиля эти документы только помогут преступникам продать ваш автомобиль.
- Не оставляйте вещи на верхнем багажнике, поскольку украсть их легче всего. По возможности, снимите вещи с верхнего багажника и запирайте их внутри автомобиля.
- Не оставляйте запасной ключ зажигания в автомобиле. Храните его в надежном месте дома.
- Не оставляйте в автомобиле записи с номером ключей от замков вашего автомобиля. Вор может проникнуть в автомобиль через окно, записать номер ключей и затем вернуться с ключами, чтобы угнать автомобиль.

РЕКОМЕНДАЦИИ ПО ВОЖДЕНИЮ АВТОМОБИЛЯ В ЗИМНИХ УСЛОВИЯХ

ОПАСНОСТЬ

- Независимо от условий движения будьте внимательны и осторожны. Разгоняйтесь и тормозите плавно. При слишком резком ускорении или замедлении ведущие колеса могут потерять сцепление с дорогой.
- Помните об увеличении тормозного пути автомобиля в зимних условиях. Перед остановкой начинайте тормозить раньше по сравнению с движением по сухому дорожному покрытию.
- Двигаясь по скользкой дороге, поддерживайте увеличенную дистанцию до движущегося впереди автомобиля.
- Гололедица и гололед (температура около 0°C, выпадение дождя на промерзшую поверхность), очень холодный снег и лед создают большие сложности для вождения. Сцепление колес с дорогой в таких условиях резко ухудшается. Старайтесь избежать движения по мокрому льду, пока дорога не будет посыпана солью или песком.
- Внимательно следите за появлением впереди автомобиля скользких участков дороги, покрытых льдом. Они могут появляться даже на чистой и сухой дороге, например, в затененных местах. Если вы заметили скользкий участок дорожного покрытия, притормозите автомобиль заранее, не въезжая на этот участок. Проезжая скользкий участок, старайтесь не тормозить и не поворачивайте резко рулевое колесо.
- Не пользуйтесь системой круиз-контроля на скользких дорогах.
- Глубокий снег может привести к скопленю под вашим автомобилем опасных для жизни отработавших газов. Очищайте от снега место около выпускной трубы и вокруг автомобиля.

БАТАРЕЯ

Если аккумуляторная батарея заряжена не полностью, то при очень низкой температуре окружающего воздуха электролит в батарее может замерзнуть. Это приведет к выходу аккумуляторной батареи из строя. Для поддержания исправ-

ного состояния батареи ее следует периодически проверять. За дополнительными сведениями обратитесь к разделу "Аккумуляторная батарея" главы 8 "Техническое обслуживание и операции, выполняемые владельцем".

ОХЛАЖДАЮЩАЯ ЖИДКОСТЬ ДВИГАТЕЛЯ

Если необходимо оставить автомобиль на открытой стоянке, а система охлаждения не заправлена низкотемпературной охлаждающей жидкостью, то необходимо слить охлаждающую жидкость. Перед тем как пускать двигатель, заправьте систему охлаждения двигателя охлаждающей жидкостью.

ШИНЫ

- 1) Обычные летние шины предназначены для умеренных климатических условий и обладают в этих условиях очень высокими эксплуатационными свойствами. Однако свойства этих шин на заснеженных и обледеневших дорогах будут значительно ниже. Если автомобиль эксплуатируется на заснеженных и обледеневших дорогах, компания NISSAN рекомендует использовать на всех колесах зимние или всесезонные шины, имеющие маркировку MUD&SNOW или ALL SEASON. Проконсультируйтесь со специалистами официального дилера DATSUN по поводу типа, размера, скоростной категории шин и возможности их приобретения.
- 2) Для улучшения сцепных свойств на обледеневших дорогах рекомендуется использовать шипованные шины. Однако в некоторых странах, провинциях и штатах запрещено эксплуатировать автомобили на шипованных шинах. Перед установкой на автомобиль шипованных шин проверьте местное законодательство.

ВНИМАНИЕ

Необходимо помнить о том, что сцепные свойства шипованных шин на мокром или сухом дорожном покрытии могут быть хуже по сравнению с нешипованными зимними шинами.

- 3) При необходимости можно использовать цепи противоскольжения. Однако в некоторых странах и регионах использование цепей противоскольжения запрещено. Перед приобретением и использованием цепей проверьте требования местных законов и правил. Убедитесь в том, что цепи соответствуют размерам шин, установленных на вашем автомобиле, и при монтаже следуйте всем инструкциям и рекомендациям изготовителя цепей. Используйте натяжители цепей противоскольжения, если они рекомендованы изготовителем для обеспечения плотной посадки цепей на шинах. Свободные концы цепей должны быть закреплены или удалены. В противном случае возможно повреждение крыльев или нижней части кузова автомобиля. Если на шины установлены цепи противоскольжения, снизьте скорость движения. При движении с высокой скоростью цепи могут повредить автомобиль, а также заметно ухудшить управляемость и другие эксплуатационные свойства автомобиля.

СПЕЦИАЛЬНОЕ ЗИМНЕЕ СНАРЯЖЕНИЕ

Во время зимней эксплуатации рекомендуется иметь в автомобиле следующее снаряжение.

- Скребок и жесткая щетка для удаления инея и снега со стекол автомобиля и щеток очистителя.
- Отрезок прочной и ровной доски, чтобы подкладывать под опору домкрата.
- Лопата, чтобы откапывать автомобиль из сугроба.
- Дополнительный запас незамерзающей жидкости для омывателя ветрового стекла.

ЗАЩИТА АВТОМОБИЛЯ ОТ КОРРОЗИИ

Химические вещества, используемые для борьбы с гололедом, чрезвычайно агрессивны к металлу и значительно ускоряют коррозию деталей автомобиля, которые подвергаются их воздействию.

Во время зимней эксплуатации автомобиля необходимо периодически очищать днище кузова. Для получения дополнительной информации см. «Защита от коррозии» в главе «Уход за кузовом и салоном автомобиля».

Эксплуатация автомобиля в отдельных регионах требует дополнительной защиты от коррозии. По этому вопросу следует обращаться на сервисную станцию официального дилера DATSUN.

ДЛЯ ЗАМЕТОК

6 В случае неисправности

Выключатель аварийной световой сигнализации	6-2
Запасное колесо.....	6-2
Полноразмерное запасное колесо (для некоторых вариантов исполнения автомобиля)	6-2
Замена поврежденного колеса	6-2

Остановка автомобиля	6-2
Замена поврежденного колеса (автомобили, оснащенные запасным колесом, для некоторых вариантов исполнения автомобиля)	6-3
Буксировка	6-5

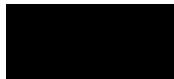

ВЫКЛЮЧАТЕЛЬ АВАРИЙНОЙ СВЕТОВОЙ СИГНАЛИЗАЦИИ

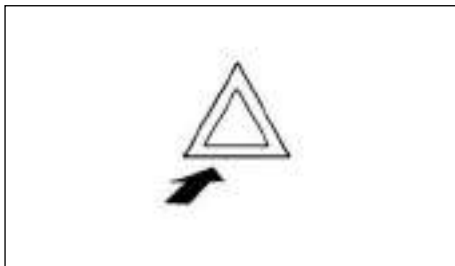

Выключатель аварийной световой сигнализации работает независимо от положения выключателя зажигания, за исключением тех случаев, когда аккумуляторная батарея полностью разряжена.

Выключатель аварийной световой сигнализации используется для предупреждения других водителей о том, что вы остановились при чрезвычайных обстоятельствах.

При нажатии выключателя аварийной световой сигнализации все указатели поворота начинают мигать одновременно. Для того чтобы выключить аварийную световую сигнализацию, снова нажмите выключатель.

ОПАСНОСТЬ

Не выключайте аварийную сигнализацию до тех пор, пока не убедитесь в безопасности этого действия.

ЗАПАСНОЕ КОЛЕСО

ПОЛНОРАЗМЕРНОЕ ЗАПАСНОЕ КОЛЕСО (для некоторых вариантов исполнения автомобиля)



Ваш автомобиль укомплектован полноразмерным запасным колесом .

Автомобиль в исполнении Design с легкосплавными колесными дисками укомплектован запасным колесом со стальным диском.

ЗАМЕНА ПОВРЕЖДЕННОГО КОЛЕСА

При замене поврежденного колеса следуйте приведенным ниже инструкциям.

ОСТАНОВКА АВТОМОБИЛЯ

ОПАСНОСТЬ

- Убедитесь в том, что стояночный тормоз полностью включен.
 - Запрещено производить замену поврежденного колеса, если автомобиль стоит на уклоне, на льду или скользком покрытии. Это опасно.
 - Запрещено производить замену поврежденного колеса, если автомобиль стоит на проезжей части с интенсивным дорожным движением. Вызовите машину технической помощи.
1. Соблюдая меры безопасности, сверните с проезжей части дороги на обочину.
 2. Включите аварийную световую сигнализацию.
 3. Остановите автомобиль на ровной горизонтальной площадке.
 4. Включите стояночный тормоз.
 5. Включите передачу заднего хода (R).
 6. Выключите двигатель.
 7. Откройте капот (для дополнительной информации см. пункт «Открытие капота» в главе 3 «Подготовка к началу движения»),
 - Предупредить об опасности других участников движения.
 - Сделать автомобиль более заметным для бригады технической помощи на дорогах.

8. Исходя из соображений безопасности, все пассажиры должны выйти из автомобиля и находиться в безопасном месте на достаточном удалении от проезжей части дороги и от автомобиля.

ЗАМЕНА ПОВРЕЖДЕННОГО КОЛЕСА (автомобили, оснащенные запасным колесом)

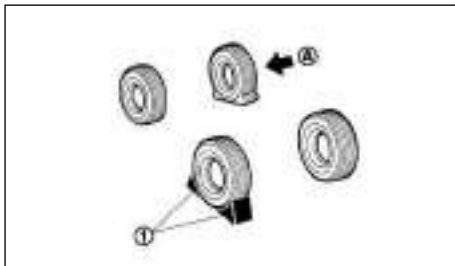

Противооткатные упоры

ОПАСНОСТЬ

Во избежание самопроизвольного трогания автомобиля с места и возможного травмирования людей проверьте надежность блокировки колес автомобиля противооткатными упорами.

Подложите подходящие противооткатные упоры ① спереди и сзади под колесо (А), которое находится по диагонали от поврежденного колеса, чтобы предотвратить возможное перемещение автомобиля в процессе подъема домкратом.

Как достать запасное колесо

Запасное колесо, домкрат и необходимые инструменты находятся в багажном отделении.



1. Откройте дверь багажного отделения.
2. Снимите панели и покрытие пола багажного отделения.
3. Снимите фиксатор, вращая его против часовой стрелки.
4. Снимите запасное колесо ①.

Демонтаж декоративного колпака (для некоторых вариантов исполнения автомобиля)

ОПАСНОСТЬ

При снятии декоративного колпака будьте осторожны. Колпак может резко отсоединиться от колеса и нанести вам травму.

Используя подходящий инструмент, снимите декоративный колпак, как показано на рисунке.

Снятие поврежденного колеса

ОПАСНОСТЬ

- Перед использованием домкрата прочитайте наклейку с предупреждениями на корпусе домкрата.
- **ЗАПРЕЩЕНО НАХОДИТЬСЯ ПОД АВТОМОБИЛЕМ, КОТОРЫЙ ОПИРАЕТСЯ ТОЛЬКО НА ДОМКРАТ.**
- Никогда не пользуйтесь домкратом, не предназначенным для вашего автомобиля.
- Домкрат, прилагаемый к автомобилю, предназначен только для подъема вашего автомобиля при замене колеса.
- Для установки домкрата пользуйтесь только предназначенными для этого местами на кузове. Запрещено упирать домкрат в другие места кузова или подвески.
- Не поднимайте автомобиль выше, чем это нужно для замены колеса.
- Запрещено подкладывать под домкрат или под его опорную головку деревянные бруски, камни и т.д.
- Запрещено запускать двигатель или оставлять его работать, если автомобиль поднят на домкрате. Автомобиль может неожиданно сдвинуться с места, что может привести к аварии.
- Не допускайте нахождения пассажиров в автомобиле, который поднят домкратом.
- Перед использованием домкрата прочитайте наклейку с предупреждениями на корпусе домкрата.
- Полностью разгрузите автомобиль от перевозимого багажа и грузов.

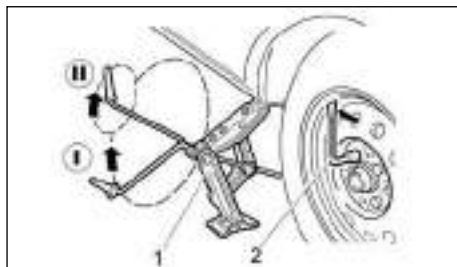

Места расположения опор домкрата

1. Установите домкрат таким образом, чтобы его головка располагалась точно под специальной площадкой под порогом кузова, как показано на рисунке.

ВНИМАНИЕ

Домкрат должен быть установлен на твердую горизонтальную поверхность.

2. Совместите среднюю часть головки домкрата с выступом в опорной точке кузова, как показано на рисунке.
3. Паз головки домкрата нужно установить между двумя рессорами.
4. Отпустите все болты крепления колеса, отвернув их колесным ключом на один-два оборота против часовой стрелки.

Не отворачивайте полностью колесные болты, пока колесо опирается на дорогу.

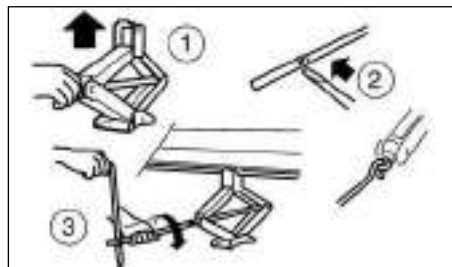

5. Для того чтобы поднять автомобиль, вращайте ручку домкрата по направлению часовой стрелки, как показано на иллюстрации.
6. Осторожно поднимите автомобиль до полного отрыва колеса от поверхности дороги.
7. Отверните колесные болты и снимите колесо с поврежденной шиной.

ВНИМАНИЕ

Колесо имеет большую массу. Будьте осторожны, чтобы не уронить колесо на ноги, и используйте рабочие перчатки во избежание травмирования рук.

Установка колеса

ОПАСНОСТЬ

- Запрещается использовать колесные болты, которые не предназначены для вашего автомобиля. Неподходящие или плохо затянутые болты могут стать причиной ослабления посадки колеса или его отсоединения во время движения. Это может привести к аварии.

- Запрещается смазывать колесные болты. Смазанные болты могут отвернуться.

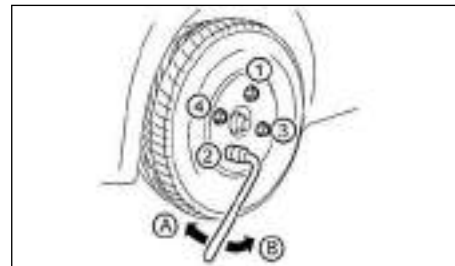

Ⓐ Затягивание

Ⓑ Отвинчивание

1. Очистите от грязи прилегающие поверхности колеса и ступицы.
2. Осторожно установите колесо и заверните колесные болты рукой. Убедитесь в отсутствии перекоса колесных болтов.
3. Затяните болты колесным ключом в последовательности ① – ④, показанной на иллюстрации.
4. Медленно опустите автомобиль до тех пор, пока колесо не коснется поверхности дороги.
5. Затем с помощью колесного ключа окончательно затяните колесные болты в указанной на рисунке последовательности.
6. Полностью опустите автомобиль.
7. Установите на место декоративный колпак (для некоторых вариантов исполнения автомобиля).

БУКСИРОВКА

ОПАСНОСТЬ

Подтяните колесные болты после пробега автомобиля 1000 км (а также после замены неисправного колеса и в других подобных случаях).

Болты крепления колеса должны быть постоянно затянуты необходимым моментом. Рекомендуется проверять момент затяжки болтов и при необходимости подтягивать болты крепления колес при каждом техническом обслуживании.

Доведите давление воздуха в запасном колесе до величины, рекомендованной для ХОЛОДНЫХ шин.

Шины считаются холодными, если автомобиль простоял неподвижно не менее трех часов или после длительной стоянки проехал не более 1,6 км.

Рекомендуемое давление воздуха в ХОЛОДНЫХ шинах приведено на табличке, наклеенной на центральной стойке кузова в проеме двери водителя.

Укладка колеса в походное положение

Надежно закрепите поврежденное колесо в предназначенное для него место.

Буксировка должна производиться в соответствии с требованиями законодательства. Буксировка с использованием неверно подобранного снаряжения может привести к повреждению автомобиля. Компания NISSAN рекомендует обращаться к услугам профессиональной службы помощи на дорогах для буксировки автомобиля.

ДЛЯ ЗАМЕТОК

7 Уход за кузовом и салоном автомобиля

Уход за деталями наружного оборудования	7-2	Защита автомобиля от коррозии	7-4
Кузов	7-2	Наиболее распространенные факторы, вызывающие	
Уход за салоном автомобиля	7-3	коррозию автомобиля	7-4
Освежители воздуха	7-3	Факторы внешней среды, ускоряющие коррозию автомобиля.....	7-4
Напольные коврики	7-3	Рекомендации по защите автомобиля от коррозии	7-4
Стекла	7-3		
Ремни безопасности	7-3		



УХОД ЗА ДЕТАЛЯМИ НАРУЖНОГО ОБОРУДОВАНИЯ

КУЗОВ

Кузов является самым главным и самым дорогостоящим компонентом автомобиля. Он изготовлен из современных материалов и защищен от коррозии современными средствами. Основная антикоррозионная защита, применяемая на заводе, имеет срок службы, которой охватывает весь период эксплуатации автомобиля. Однако лакокрасочное и другие декоративные покрытия подвержены нормальному износу и старению. Эффективность антикоррозионной защиты и срок ее службы зависят от климатических условий, состояния окружающей среды, условий эксплуатации и хранения автомобиля, ухода за ним и принятия профилактических мер.

Избегайте чрезмерных усилий при открывании и закрывании дверей, капота и крышки багажника. Несоблюдение этого требования может привести к появлению поврежденных и(или) сколов на дверях и кузове, за что изготовитель ответственности не несет.

Во избежание появления царапин на лакокрасочном покрытии и поверхности оптики осветительных приборов не удаляйте с них грязь и пыль всухую. Для поддержания автомобиля в хорошем состоянии необходимо, до того как грязь высохнет, смыть ее небольшим напором воды с использованием мягкой губки и автомобильного шампуня, образующего защитную пленку.

ВНИМАНИЕ

- **Запрещается мыть автомобиль с помощью растворов соды, сточных вод и других не предназначенных для этого жидкостей. Перед мойкой автомобиля необходимо почистить дренажные отверстия дверей и порогов.**

- **Мойка автомобиля с помощью моющих машин с механическими или иными щетками может привести к потере лакокрасочным покрытием блеска и защитных свойств. Поэтому перед мойкой автомобиля уточните у оператора мойки конструкцию и техническое состояние щеток, а также их возможное влияние на лакокрасочное покрытие.**

Летом мойте автомобиль в тени. Если это невозможно, медленно вытрите поверхности кузова насухо. Иначе капли воды приведут к образованию точек на лакокрасочном покрытии. Зимой после мойки автомобиля в теплом помещении перед выездом на улицу протрите насухо поверхности кузова и уплотнения, потому что капли воды при замерзании могут образовать трещины на лакокрасочном покрытии, а уплотнения могут примерзнуть к кузову.

ОПАСНОСТЬ

- **Запрещается мойка автомобиля при включенном зажигании.**

При мойке автомобиля следите за тем, чтобы струя воды не попадала на электрические и электронные устройства, датчики и электрические разъемы в моторном отсеке. Следите за состоянием защитных чехлов на разъемах электронных блоков и датчиков. Если вода попала в электрический разъем, продуйте разъем сжатым воздухом и обработайте специальным средством для защиты контактов от коррозии. При мойке автомобиля тщательно промойте стыки панелей дверей, капота, крышки багажника, сварные швы и стыки в моторном отсеке, багажном отделении и проемах дверей, поскольку грязь, которая накапливается в этих местах, вредит защитному и декоративному покрытию и вызывает коррозию.

ЧИСТКА САЛОНА

Периодически чистите обивку салона, пластмассовые детали отделки и сиденья с помощью пылесоса или мягкой щетки. Протрите поверхности виниловых деталей и кожаную обивку чистой мягкой тканью, смоченной в растворе нейтрального мыла. Затем окончательно протрите их сухой мягкой ветошью.

Для того чтобы обивка из натуральной кожи как можно дольше сохраняла хороший внешний вид, необходима ее регулярная чистка и обработка.

Перед тем как применять любое средство для защиты тканевой обивки от загрязнений, внимательно прочтите рекомендации и инструкцию изготовителя конкретного средства. Некоторые защитные средства содержат химические вещества, которые могут обесцветить или оставить пятна на тканевой обивке салона.

Протрите приборную панель и стекла контрольных приборов только мягкой тканью, смоченной чистой водой.

ВНИМАНИЕ

- **Запрещается использовать бензин, растворители и другие агрессивные вещества.**
- **Кожаные поверхности могут повреждаться мелкими кусочками грязи, которые должны удаляться немедленно. Запрещается использовать для очистки поверхностей, отделанных натуральной кожей, полироли для кузова, жидкое масло, растворители, моющие средства или очистители на основе аммиака.**
- **Не пользуйтесь средствами для защиты тканевой обивки, если это не рекомендовано изготовителем.**
- **Запрещается использовать очистители стекла или пластика для обработки приборной панели и стекол контрольных приборов. Подобные средства могут повредить стекла приборов.**

ОСВЕЖИТЕЛИ ВОЗДУХА

Большинство освежителей воздуха содержат растворители, которые могут повлиять на отделку салона автомобиля. Если вы будете пользоваться освежителями воздуха, соблюдайте следующие меры предосторожности:

- Подвешиваемые освежители воздуха могут привести к неудаляемому обесцвечиванию поверхностей автомобиля, которых они могут касаться. Располагайте освежители воздуха таким образом, чтобы они висели свободно и не касался никаких внутренних поверхностей.
- Жидкие освежители воздуха обычно устанавливаются на вентиляционные решетки. Если эти жидкости будут пролиты, они могут вызвать мгновенное повреждение или обесцвечивание отделки салона.

Внимательно изучите инструкции изготовителя освежителя воздуха и неукоснительно следуйте им.

УХОД ЗА НАПОЛЬНЫМИ КОВРИКАМИ

Использование оригинальных напольных ковриков DATSUN (для некоторых вариантов исполнения автомобиля) может продлить срок службы коврового покрытия и облегчает уход за салоном автомобиля. Независимо от происхождения ковриков, они должны точно подходить к вашему автомобилю и правильно располагаться в нише ног водителя, чтобы не создавать помех в управлении педалями. Коврики необходимо регулярно чистить. Если коврики сильно износились, замените их новыми.

ОЧИСТКА СТЕКОЛ

Для удаления со стекол пыли и пленки от табачного дыма применяйте очистители стекла. При стоянке автомобиля под жарким солнцем на стеклах появляется налет. Он может быть легко удален с помощью мягкой ткани и средства для чистки стекла.

ВНИМАНИЕ

Для чистки внутренних поверхностей стекол не следует применять острые скребки или другие инструменты с острыми кромками, чистящие средства с абразивным действием, а также дезинфицирующие средства на основе соединений хлора. Это может привести к повреждению электрических проводников, например обогревателя заднего стекла.

РЕМНИ БЕЗОПАСНОСТИ

ОПАСНОСТЬ

- **Запрещается сматывать на инерционные катушки влажные ремни безопасности.**
- **Запрещается использовать для чистки ремней безопасности отбеливатели, красители и различные растворители. Эти вещества могут значительно ослабить прочность ленты ремня.**

При необходимости чистки ремней безопасности, протрите их губкой, смоченной в растворе нейтрального моющего средства.

Перед использованием ремней безопасности дайте им полностью просохнуть на воздухе в тени.

ЗАЩИТА АВТОМОБИЛЯ ОТ КОРРОЗИИ

НАИБОЛЕЕ РАСПРОСТРАНЕННЫЕ ФАКТОРЫ, ВЫЗЫВАЮЩИЕ КОРРОЗИЮ АВТОМОБИЛЯ

- Влажные отложения грязи в полостях кузовных элементов, в углублениях и других местах.
- Глубокие повреждения лакокрасочного или защитного антикоррозионного покрытия в результате механического воздействия летящих из-под колес камней или легких столкновений.

ФАКТОРЫ ВНЕШНЕЙ СРЕДЫ, УСКОРЯЮЩИЕ КОРРОЗИЮ АВТОМОБИЛЯ

Влага

Скопления песка, грязи и воды на полу салона автомобиля могут ускорить коррозию кузова. Влажные ковровое покрытие и напольные коврики не могут полностью высохнуть, находясь внутри автомобиля. Для предотвращения коррозии пола кузова следует вынимать напольные коврики и полностью просушивать их вне автомобиля.

Высокая влажность воздуха

Коррозия кузова ускоряется в местностях с высокой относительной влажностью воздуха.

Температура

С повышением температуры воздуха возрастает скорость коррозии тех мест кузова, которые плохо вентилируются.

Коррозия ускоряется также в тех местностях, где температура воздуха остается постоянно выше нуля.

Загрязнение воздуха

Промышленные загрязнения воздуха и высокое содержание в воздухе солевых аэрозолей (на морских побережьях или при интенсивном применении солевых составов для борьбы с гололедом) ускоряют процессы коррозии. Дорожная соль также ускоряет разрушение лакокрасочного покрытия.

РЕКОМЕНДАЦИИ ПО ЗАЩИТЕ АВТОМОБИЛЯ ОТ КОРРОЗИИ

Содержите автомобиль в чистоте. Регулярно мойте автомобиль и обрабатывайте кузов защитными полиролями.

Следите за появлением мелких сколов лакокрасочного покрытия кузова и немедленно устраняйте их.

Регулярно очищайте дренажные отверстия в нижней части дверей, чтобы предотвратить скопление воды в них.

Проверяйте наличие отложений влажного песка, соли и грязи на днище автомобиля. При обнаружении подобных отложений немедленно промойте днище автомобиля водой.

ВНИМАНИЕ

- **Запрещается мыть салон автомобиля струей воды из шланга. Для чистки салона применяйте пылесос.**
- **Следите за тем, чтобы вода или другие жидкости не попадали на электронные блоки и устройства, установленные в автомобиле.**

Химикаты, применяемые в зимнее время для борьбы с гололедом на дорогах, обладают высокой коррозионной агрессивностью. Эти вещества ускоряют коррозию и выход из строя деталей и узлов автомобиля, расположенных под

днищем автомобиля. В первую очередь воздействию подвергаются детали выпускной системы, топливные трубопроводы, магистрали тормозного гидропривода, тросовый привод стояночного тормоза. Страдают также панели пола и крылья.

Во время зимней эксплуатации автомобиля необходимо периодически очищать днище кузова.

Эксплуатация автомобиля в отдельных регионах требует дополнительной защиты от коррозии. По этому вопросу следует обращаться на сервисную станцию официального дилера DATSUN.

Изготовитель гарантирует отсутствие следов проникающей коррозии на кузове автомобиля в течение гарантийного срока. Появление коррозии на кузове и других деталях автомобиля в процессе его эксплуатации является возможным и не говорит о недостаточном качестве деталей автомобиля.

В случае появления признаков коррозии (в частности, на сварных швах и стыках), а также повреждения лакокрасочного покрытия (сколы, царапины и потертости) и других покрытий (сколы и потертости нижнего слоя) обращайтесь в сервисный центр официального дилера DATSUN для принятия мер по предотвращению дальнейшего распространения коррозии, восстановлению и ремонту лакокрасочного и защитного покрытия.

Своевременные меры по предотвращению распространения коррозии по кузову и другим деталям автомобиля продлят срок его службы и повысят его остаточную стоимость. Если вы не будете принимать своевременные меры по защите кузова автомобиля от коррозии, изготовитель автомобиля не будет нести ответственность за его дальнейшее состояние.

Для повышения коррозионной стойкости кузова замкнутые коробчатые полости порогов, лонжеронов и других элементов днища кузова покрыты специальным антикоррозионным составом. В ходе эксплуатации автомобиля необходимо провести антикоррозионную обработку кузова на сервисной станции официального дилера DATSUN в течение первого года и периодически делать этот раз в год в соответствии с технологией изготовителя.

ДЛЯ ЗАМЕТОК

8 Техническое обслуживание и операции, выполняемые владельцем

Общее техническое обслуживание	8-2	Предохранители	8-9
Система охлаждения двигателя	8-2	Местоположение блока предохранителей.....	8-9
Моторное масло	8-2	Предохранители	8-10
Система смазки двигателя	8-2	Осветительные приборы	8-12
Проверка уровня моторного масла	8-3	Фары	8-12
Свечи зажигания	8-3	Приборы наружного освещения	8-17
Тормозная жидкость и жидкость гидропривода сцепления	8-4	Внутренние осветительные приборы	8-17
Тормозная система	8-4	Колеса и шины	8-17
Трансмиссионное масло	8-5	Давление воздуха в шинах.....	8-17
Механическая коробка передач.....	8-5	Типы шин	8-17
Автоматическая коробка передач.....	8-5	Цепи противоскольжения	8-18
Воздухоочиститель	8-5	Перестановка колес	8-18
Щетки стеклоочистителя.....	8-6	Износ и повреждение шин.....	8-18
Замена	8-6	Старение шин	8-18
Жидкость омывателя стекол.....	8-6	Замена шин и колес.....	8-19
Батарея	8-7	Балансировка колес.....	8-19
Аккумуляторная батарея	8-7	Уход за колесами	8-19
Замена элемента питания пульта дистанционного управления/ключа Intelligent Key	8-8		

ОБЩЕЕ ТЕХНИЧЕСКОЕ ОБСЛУЖИВАНИЕ

В данной главе приведено краткое описание работ по техническому обслуживанию и несложному ремонту автомобиля.

Полный перечень сервисной работ по обслуживанию, ремонту и утилизации автомобиля выполняют станции официального дилера DATSUN, которые имеют все необходимое для этого оборудование. Техническое обслуживание и ремонт автомобиля должны выполняться в строгом соответствии с требованиями сервисной книжки.

Все операции в моторном отсеке должны выполняться только после открывания капота (см. с. 3-10).

СИСТЕМА ОХЛАЖДЕНИЯ ДВИГАТЕЛЯ

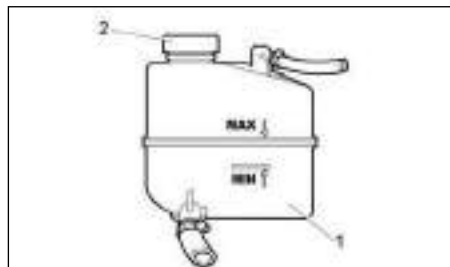

Проверку уровня охлаждающей жидкости в расширительном бачке ① следует проводить только на холодном двигателе. Уровень охлаждающей жидкости должен находиться между метками MIN и MAX на бачке. Бачок выполнен из полупрозрачного материала, что позволяет визуально контролировать уровень охлаждающей жидкости. Во время эксплуатации автомобиля уровень охлаждающей жидкости в расширительном бачке может упасть. Долейте охлаждающей жидкости в горловину бачка, закрытую крышкой ②. После долива жидкости крышку нужно надежно завернуть, поскольку после прогрева двигателя жидкость в бачке находится под давлением.

ОПАСНОСТЬ

Во избежание ожогов открывайте крышку расширительного бачка для долива охлаждающей жидкости только на холодном двигателе.

Если уровень охлаждающей жидкости постоянно падает и вам приходится часто подливать ее, обратитесь в сервисный центр официального дилера DATSUN.

МОТОРНОЕ МАСЛО

СИСТЕМА СМАЗКИ ДВИГАТЕЛЯ

Расход масла в ходе работы двигателя является нормальным явлением. Величина расхода масла зависит от стиля вождения, нагрузки на двигатель и частоты вращения коленчатого вала. В период обкатки автомобиля может наблюдаться повышенный расход масла.

Вот почему важно регулярно проверять уровень масла в двигателе, особенно перед дальними поездками.

СВЕЧИ ЗАЖИГАНИЯ

ОПАСНОСТЬ

Перед выполнением работ в моторном отсеке убедитесь, что двигатель не работает, зажигание выключено, и стояночный тормоз полностью включен.

ВНИМАНИЕ

- При отворачивании свечей зажигания применяйте специальный ключ. Применение неправильного инструмента может привести к повреждению свечей.
- Для замены используйте свечи только рекомендуемого типа.

Тип двигателя	Тип свечей зажигания
8-клапанный двигатель	A17DVRM JSC "Robert Bosch Saratov"
	LR15YC-1 BRISK
	WR7DCX Bosch
16-клапанный двигатель	AU17DVRM JSC "Robert Bosch Saratov"
	DR15YC-1 BRISK
	FR7DCU Bosch

Зазор между электродами свечи зажигания должен составлять от 1 до 1,15 мм.

При необходимости замены свечей зажигания обратитесь на сервисную станцию официального дилера DATSUN.

ПРОВЕРКА УРОВНЯ МОТОРНОГО МАСЛА

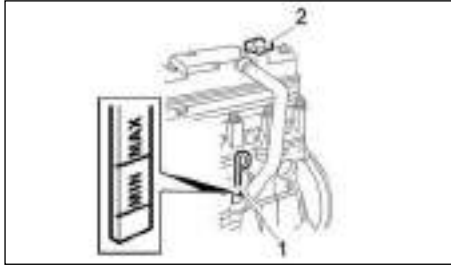

Автомобили с восьмиклапанным двигателем

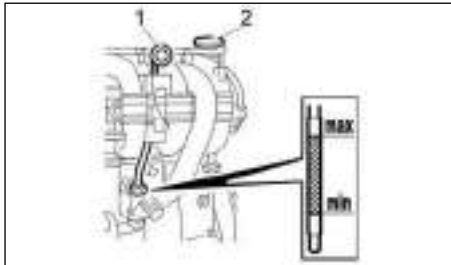

Автомобили с шестнадцатиклапанным двигателем

Проверка уровня масла выполняется на совершенно холодном двигателе. Автомобиль должен при этом стоять на горизонтальной поверхности. Уровень масла должен находиться между метками MIN и MAX ① на щупе или между верхней и нижней границей ребристой поверхности щупа (зависит от исполнения автомобиля). При необходимости долейте масла в заливную горловину, закрытую крышкой ②.

После долива масла необходимо выждать не менее 3 минут, пока масло стечет в картер. Чтобы корректно измерить уровень масла, вставьте щуп ① в отверстие до конца.

ВНИМАНИЕ

Не допускайте, чтобы уровень масла в картере превышал метку MAX на щупе ①.

В противном случае масло через систем вентиляции может попасть в камеру сгорания и вместе с отработавшими газами будет выброшено в атмосферу, что может вызвать поломку каталитического нейтрализатора.

ТОРМОЗНАЯ ЖИДКОСТЬ И ЖИДКОСТЬ ГИДРОПРИВОДА СЦЕПЛЕНИЯ

ТОРМОЗНАЯ СИСТЕМА

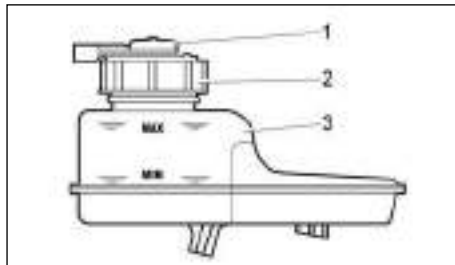

Визуальную проверку уровня жидкости в бачке ③ главного тормозного цилиндра выполняйте по меткам на бачке, изготовленном из полупрозрачного материала. Уровень тормозной жидкости должен достигать метки MAX при снятой крышке ② с датчиком уровня жидкости ① и новых тормозных колодок. После установки крышки ② с датчиком ① на место уровень жидкости должен подняться до верхнего края бачка.

Если гидропривод тормозной системы находится в хорошем состоянии, падение уровня жидкости в бачке может быть вызвано износом тормозных колодок. Падение уровня жидкости ниже метки MIN косвенно указывает на очень сильный износ тормозных колодок. В этом случае необходимо проверить состояние тормозных колодок. Доливать тормозную жидкость при этом не нужно, поскольку после замены колодок ее уровень придет в норму.

Сигнализатор неисправности тормозной системы мигает, когда уровень тормозной жидкости в бачке падает ниже метки MIN, что при частично изношенных или новых тормоз-

ных колодках говорит о нарушении герметичности системы. Долив тормозной жидкости в этом случае допустим только после устранения негерметичности на сервисной станции официального дилера DATSUN.

При проверке уровня тормозной жидкости в бачке не забудьте также проверить работу датчика низкого уровня тормозной жидкости. Для этого нажмите в центре защитного колпачка 1 при включенном зажигании. На приборной панели должен загореться сигнализатор неисправности тормозной системы.

ОПАСНОСТЬ

- Используйте только новую жидкость. Старая или загрязненная тормозная жидкость может вывести из строя тормозную систему и гидропривод управления сцеплением. Применение не рекомендованной тормозной жидкости может привести к выходу из строя элементов тормозной системы и к ухудшению ее эффективности.
- Протрите начисто крышку бачка для тормозной жидкости, прежде чем отворачивать ее.
- Тормозная жидкость ядовита. Ее необходимо хранить в таре с соответствующей маркировкой и в местах, недоступных для детей.

Проверьте уровень жидкости в бачке. Если уровень жидкости находится между метками MIN и MAX, или если на приборной панели загорелся сигнализатор неисправности тормозной системы, долийте в бачок тормозную жидкость и доведите ее уровень до метки MAX.

Марка тормозной жидкости	Изготовитель	Нормативный документ
ROSDOT	«Тосол-Синтез», г. Дзержинск	ТУ 2451-004-36732629
КАПРОS-DOT	«Сибур-Нефтехим», г. Дзержинск	ТУ 2451-030-52470175

ПРИМЕЧАНИЕ

Срок службы и периодичность замены тормозной жидкости указаны в гарантийной книжке. В любом случае, они не должны превышать три года.

Если вам приходится часто доливать жидкость, обратитесь на сервисную станцию официального дилера DATSUN для тщательной проверки герметичности системы.

ВНИМАНИЕ

- Для замены тормозной жидкости, а также для проверки тормозной системы гидропривода сцепления следует обращаться на сервисную станцию официального дилера DATSUN, располагающую квалифицированным персоналом, технической документацией и всеми необходимыми эксплуатационными материалами.
- Избегайте попадания брызг жидкости на окрашенные поверхности кузова. Рабочая жидкость может повредить лакокрасочное покрытие. При попадании жидкости на лакокрасочное покрытие кузова немедленно смойте жидкость водой.

ТРАНСМИССИОННОЕ МАСЛО

МЕХАНИЧЕСКАЯ КОРОБКА ПЕРЕДАЧ

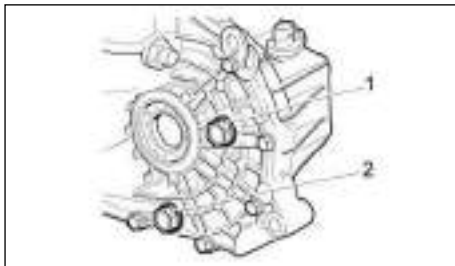

Автомобили с механической коробкой передач

Выполните проверку уровня масла в механической коробке передач. Уровень масла должен достигать нижнего края смотрового отверстия ①. Маленькими порциями доливайте масло (см. с. 8-2) через смотровое отверстие. Для слива старого масла служит пробка ②.

ВОЗДУХООЧИСТИТЕЛЬ

ОПАСНОСТЬ

- Запуск двигателя без фильтрующего элемента воздухоочистителя может привести к ожогам. Воздухоочиститель не только очищает воздух, он также предотвращает выброс пламени из камер сгорания двигателя. Если воздухоочиститель не установлен на место, вы можете получить ожог.
- Запрещается эксплуатация автомобиля со снятым воздушным фильтром.
- Будьте осторожны при выполнении работ на двигателе со снятым воздухоочистителем.

Если автомобиль эксплуатируется в основном в запыленных условиях (по грунтовым дорогам, на стройке и т.д.), меняйте фильтрующий элемент в два раза чаще, чем предписано гарантийной книжкой.

ЩЕТКИ ОЧИСТИТЕЛЯ

ВНИМАНИЕ

- Для обеспечения хорошего обзора через ветровое стекло, следите за тем, чтобы щетки очистителя были в хорошем состоянии.
- Во избежание деформации щеток регулярно очищайте их жидкостью для стеклоомывателя. Если стекла и щетки очистителя сильно загрязнены (насекомыми, солью, каплями битума и т.д.), очистите наружную поверхность стекла и щетки мягкой тканью с использованием специальных моющих средств. После очистки вымойте поверхность стекла и резиновых лезвий щеток водой.
- Если очиститель используется в автоматическом режиме, рекомендуется менять щетки очистителя каждые полгода.

ЗАМЕНА

Для замены щеток очистителя выполните следующие операции:

- поднимите рычаги очистителя от ветрового стекла
- поверните щетку вокруг оси ее шарнира и поставьте ее перпендикулярно рычагу, отсоедините щетку от рычага (нажав на выступ переходника между рычагом и щеткой) и снимите щетку с рычага.
- Установка новой щетки осуществляется в обратном порядке.

ЖИДКОСТЬ ОМЫВАТЕЛЯ ВЕТРОВОГО СТЕКЛА

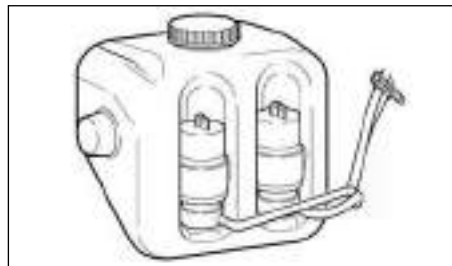







Бачок омывателя ветрового стекла должен быть всегда заполнен жидкостью для омывателя. Залейте жидкость для омывателя в бачок (см. с. 8-0) через горловину и закройте ее крышкой.

В теплое время года допускается использование в бачке омывателя чистой воды, а при температурах ниже 0 °С – только специальную жидкость для омывателя (см. с. 8-0).

ВНИМАНИЕ

При температуре наружного воздуха ниже 0 °С не разрешается заливать воду в бачок омывателя ветрового и заднего стекла без специальной жидкости, иначе может выйти из строя электродвигатель омывателя.

БАТАРЕЯ

Предупреждающая наклейка на аккумуляторной батарее		 WARNING	
①		Не курить Не подносить близко открытое пламя Не подносить близко искрящие предметы	Запрещается курить рядом с аккумуляторной батареей. Запрещается приближаться к аккумуляторной батарее с источником открытого пламени или с искрящимися предметами.
②		Наденьте защитные очки	Будьте осторожны при обращении с аккумуляторной батареей. Обязательно используйте защитные очки для защиты глаз от воздействия электролита или от взрыва.
③		Хранить в местах, недоступных для детей	Не позволяйте детям прикасаться к аккумуляторной батарее. Храните аккумуляторную батарею в местах, недоступных для детей.
④		Осторожно – кислота	Не допускайте попадания аккумуляторной кислоты на открытые участки кожи, в глаза, на одежду или окрашенные детали автомобиля. После непосредственного контакта с аккумуляторной батареей или ее крышкой немедленно и тщательно вымойте руки. При попадании электролита в глаза, на кожу или одежду нужно немедленно промыть пораженные места водой в течение, по крайней мере, 15 минут, и сразу же обратиться за медицинской помощью. Электролит содержит кислоту. Попадание электролита в глаза или на кожу может привести к потере зрения или ожогу.
⑤		Прочтите инструкцию	Перед началом работы с аккумуляторной батареей внимательно прочтите инструкции. Это обеспечит правильное и безопасное выполнение всех операций.
⑥		Взрывоопасный газ	Водород, выделяемый аккумуляторной батареей, является взрывоопасным.

АККУМУЛЯТОРНАЯ БАТАРЕЯ

Батарея

Регулярно проверяйте уровень электролита в аккумуляторной батарее. Проверка параметров аккумуляторной батареи должна проводиться на сервисной станции официального дилерского центра DATSUN. Недопустимый уровень электролита может привести к выходу из строя аккумуляторной батареи и при падении на лакокрасочного покрытия кузова повредить его.

ОПАСНОСТЬ

Поскольку электролит отличается высокой коррозионностью и вреден для здоровья и компонентов автомобиля, рекомендуется проводить обслуживание аккумуляторной батареи на сервисной станции официального дилерского центра DATSUN.

Регулярно проверяйте состояние клемм и полюсных выводов аккумуляторной батареи и надежность их затяжки. Помните, что коррозия и плохой контакт клемм и полюсных выводов аккумуляторной батареи может вызвать искрообразование в месте плохого контакта, что чревато поломкой электронного оборудования автомобиля. Проверка исправности генератора путем снятия клемм с аккумуляторной батареи запрещена.

ВНИМАНИЕ

Запрещается отсоединять аккумуляторную батарею при включенном зажигании – это может вызвать сбой электронного блока управления двигателем и стать причиной других неисправностей бортовой сети.

Порядок отсоединения «минусовой» клеммы от аккумуляторной батареи.

- 1) Снимите верхнее крепление аккумуляторной батареи и сместите его до упора вперед к воздушному фильтру.
- 2) При установке аккумуляторной батареи на автомобиль следите за тем, чтобы провода подключались к полюсным выводам без нарушения полярности («плюсовой» полюсный вывод имеет больший диаметр, чем «минусовой»).
- 3) При зарядке аккумуляторной батареи внешним зарядным устройством без снятия с автомобиля отсоедините ее от генератора.
- 4) Важно регулярно проверять заряд аккумуляторной батареи, при необходимости подзаряжать ее и не допускать разряда более чем на 25% от указанной на батарее номинальной емкости.

ЗАМЕНА ЭЛЕМЕНТА ПИТАНИЯ ПУЛЬТА ДИСТАНЦИОННОГО УПРАВЛЕНИЯ/КЛЮЧА INTELLIGENT KEY

Пульт дистанционного управления имеет литиевую батарею CR2032 с номинальным напряжением 3 В. При достаточном напряжении батареи каждое нажатие кнопок на пульте будет вызывать кратковременное включение индикатора. Если при нажатии любой кнопки на пульте индикатор загорается два раза или не загорается вовсе, батарею пульта необходимо заменить.

ПРЕДОХРАНИТЕЛИ

МЕСТОПОЛОЖЕНИЕ БЛОКА ПРЕДОХРАНИТЕЛЕЙ

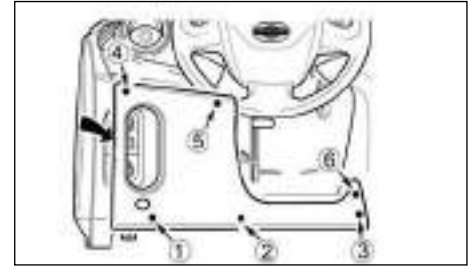

Для получения доступа к блоку предохранителей потяните за нижний левый край крышки и освободите ее левый угол ①. Затем поднимите центральную часть ② и правые углы ③ и ④, верхнюю часть ④ и ⑤ и снимите крышку. Установка крышки производится в следующем порядке: защелкните правые фиксаторы крышки ⑥ и ③, затем нижние фиксаторы ② и ①, потом верхние фиксаторы ④ и ⑤. Проверьте плотность прилегания фиксаторов крышки к металлическим защелкам на панели управления.

Номинал предохранителя указан на нем самом, а номер - на корпусе блока.

При повторной установке крышки блока следите за тем, чтобы разъем жгута надежно прилегал к выключателю электропривода замка крышки багажника и отсутствовало заземление проводов.

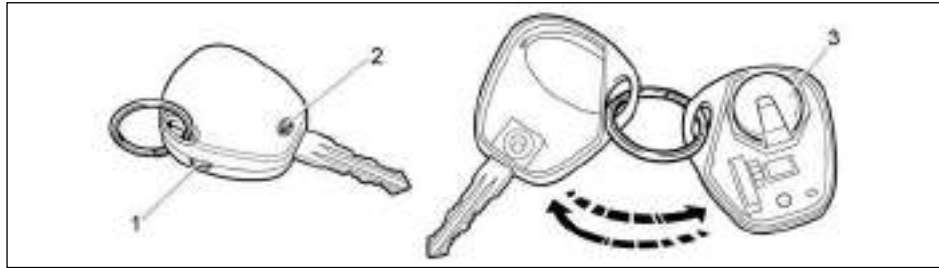

Пульт дистанционного управления замками дверей

Замена

1. Отверните винт ② на обратной стороне пульта.
2. Вставьте жало шлицевой отвертки в прорезь ① и разъедините корпус пульта пополам.
3. Извлеките из корпуса печатную плату.
4. Замените разряженный элемент ③ питания новым.
5. Установите печатную плату обратно в корпус.
6. Установите крышку на место, действуя в обратном порядке, затяните винт ②.
7. Нажимая кнопки, проверьте, правильно ли работает пульт.

Если вы встретите затруднения при замене элемента питания, обратитесь на сервисную станцию официального дилера DATSUN.

ВНИМАНИЕ

- **Неправильная утилизация отработавших источников питания может представлять опасность для окружающей среды. При утилизации старых элементов питания соблюдайте требования местного законодательства.**

При частом перегорании предохранителя обратитесь на сервисную станцию официального дилера DATSUN для поиска причины неисправности.

Использование предохранителей номинала, отличного от указанного, запрещено, поскольку может привести к отказу электрооборудования и пожару.

Электрические цепи, защищенные предохранителями*

ПРЕДОХРАНИТЕЛИ

При замене предохранителей используйте новые предохранители только того типа, что рекомендован для вашего автомобиля, и только тех изготовителей, которые получили одобрение компании NISSAN и имеют номинал согласно приведенной ниже таблице.

№ предохранителя	Номинал (А)	№ защищаемой цепи	Наименование защищаемой цепи
F1	15 А	1	Катушки зажигания
		2	Форсунки
		3	Цепь системы управления двигателем (Cl. 15)
		4	Реле вентилятора охлаждения двигателя х 3 шт.
F2	25 А	1	Цепь питания блока управления системами кузова
		2	Блок водительской двери
F3	15 А	1	Цепь питания блока управления автоматической коробкой передач
F4	15 А	2	Привод блока автоматической коробки передач
F5	7,5 А	1	Цепь питания блока управления подушками безопасности
F5	7,5 А	1	Приборная панель
		2	Цепь системы управления двигателем (Cl. 15)
		3	Электромеханический рулевой усилитель
		4	Датчик тормозной системы
		5	Датчик скорости
		6	Селектор АКП
		7	Переключатель очистителя ветрового стекла
		8	Реле обогревателя заднего стекла
		9	Реле обогревателя ветрового стекла х 2 шт.
		10	Обогрев сидений
		11	Разрядное реле
		12	Центральный блок управления системами кузова
F6	7,5 А	1	Реле фонарей заднего хода
		2	Цепь питания блока управления автоматической коробкой передач
F7	7,5 А	1	Клапан адсорбера
		2	ДМРВ
		3	Датчик фазы
		4	Кислородный датчик х 2 шт.

№ предохранителя	Номинал (А)	№ защищаемой цепи	Наименование защищаемой цепи
F8	25 А	1	Обогреватель заднего стекла
		2	Обогреватель наружных зеркал
F9	5 А	1	Правый задний габаритный огонь
F10	5 А	1	Левый задний габаритный огонь, подсветка номерного знака
		2	Подсветка кнопок
F11	5 А	1	Задний противотуманный фонарь
F12	10А	1	Правая фара ближнего света
		2	Электрический корректор правой фары
F13	10 А	1	Левая фара ближнего света
		2	Электрический корректор левой фары
F14	10 А	1	Правая фара дальнего света
F15	10 А	1	Левая фара дальнего света
F16	10А	1	Правая противотуманная фара
F17	10 А	1	Левая противотуманная фара
F18	20 А	1	Подогрев передних сидений
		2	Прикуриватель
F19	7,5 А	1	Блок управления ABS/ESC
F20	15 А	1	Звуковой сигнал
F21	10 А	1	Топливный насос
F22	15 А	1	Омыватель ветрового стекла
		2	Омыватель заднего стекла
		3	Стеклоочиститель заднего стекла
F23	5 А	1	Цепь питания приборной панели
		2	Диагностический разъем
F24	7,5 А	1	Компрессор кондиционера
		2	Блок управления автоматической системой климат-контроля
F25	7,5 А	1	Датчик педали тормоза
F26	25А	1	Электронные клапаны ABS/ESC

ФАРЫ

№ предохранителя	Номинал (А)	№ защищаемой цепи	Наименование защищаемой цепи
F31	30 А	1	Центральный блок управления системами кузова
		2	Сигнализация дальним светом фар
F32	30 А	3	Мотор-редуктор стеклоочистителя
		1	Электровентилятор отопителя
FF1	50 А	2	Блок управления автоматической системой климат-контроля
		1	Подогрев ветрового стекла
FF2	60 А	1	Предохранитель между генератором и аккумуляторной батареей
FF3	60 А	1	Предохранитель между генератором и аккумуляторной батареей
FF4	40 А	1	Электровентиляторы отопителя x 2 шт.
FF5	50 А	1	Электромеханический рулевой усилитель
FF6	40 А	1	Электропривод обратного насоса ABS

*Набор предохранителей может варьироваться в зависимости от исполнения автомобиля. Указаны лишь наиболее часто используемые предохранители. Наименования и номиналы предохранителей могут варьироваться. Для получения дополнительной информации обращайтесь в сервисный центр официального дилера DATSUN.

ПРИБОРЫ ОСВЕЩЕНИЯ И СВЕТОВОЙ СИГНАЛИЗАЦИИ

Замена ламп в блок-фаре

ВНИМАНИЕ

- Колба галогенной лампы наполнена газом под высоким давлением. При падении или появлении царапин на колбе лампа может лопнуть.
- Не дотрагивайтесь пальцами до стеклянной колбы лампы.
- Используйте лампы такого же типа и мощности, что были установлены в фарах изначально.
- После замены ламп обычно не требуется производить проверку и регулировку угла наклона светового пучка фар. При необходимости отрегулировать фары, обратитесь на сервисную станцию официального дилера DATSUN.

- Не оставляйте надолго фары со снятыми лампами, поскольку внутрь корпуса фары могут проникнуть грязь, пыль и влага, что отрицательно скажется на качестве и сроке работы фары.
- Перед заменой лампы убедитесь, что она обесточена.

В блок-фарах используются сменные галогенные лампы. Лампы могут заменяться из моторного отсека без демонтажа блок-фар.

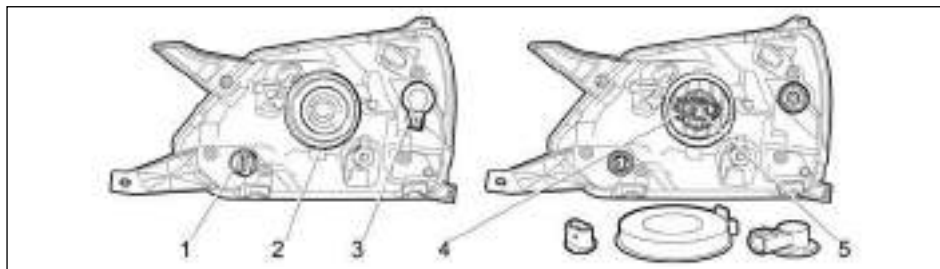

Замена лампы ближнего/дальнего света:

- откройте капот (см. с. 3-10)
- снимите защитный кожух ②
- отсоедините разъем от лампы ⑤
- сожмите пружинный фиксатор ④ и отведите его в сторону
- выньте лампу за цоколь
- Установка новой лампы осуществляется в обратном порядке. Не дотрагивайтесь до стеклянной колбы лампы. Замену лампы выполняйте в х/б перчатках. После установки новой лампы дальнего света убедитесь, что кожух ② плотно прилегает к корпусу фары.

Если вы столкнетесь с затруднениями при замене ламп, обратитесь на сервисную станцию официального дилера DATSUN.

Замена ламп ДХО/задних комбинированных фонарей:

- откройте капот (см. с. 3-10)
- поверните патрон лампы ① против часовой стрелки до упора
- достаньте лампу из корпуса фонаря вместе с патроном
- выньте лампу из патрона

- Установка новой лампы осуществляется в обратном порядке.

Если вы столкнетесь с затруднениями при замене ламп, обратитесь на сервисную станцию официального дилера DATSUN.

Замена лампы указателя поворота:

- откройте капот (см. с. 3-10)
- поверните патрон лампы ③ против часовой стрелки до упора
- достаньте лампу из корпуса фонаря вместе с патроном
- слегка нажмите на лампу и поверните ее против часовой стрелки до упора
- выньте лампу из патрона
- Установка новой лампы осуществляется в обратном порядке.

Если вы столкнетесь с затруднениями при замене ламп, обратитесь на сервисную станцию официального дилера DATSUN.

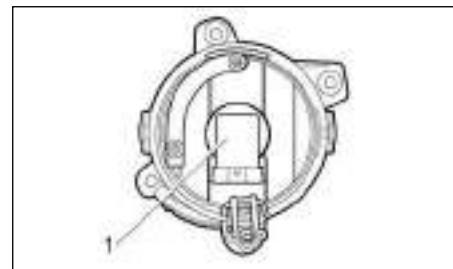

Замена лампы противотуманной фары:

Для удобства доступа к противотуманной фаре из колесной арки снимите колесо и частично ослабьте крепление переднего брызговика, отвернув ⑥ винтов. Поверните брызговик назад и достаньте из противотуманной фары неисправную лампу.

В исполнении Design в переднем брызговике предусмотрены специальные вырезы для доступа к противотуманной фаре. При наличии такого выреза процедура выглядит так:

- чтобы получить доступ к крышке выреза, поверните колесо до упора по направлению к внутренней стороне колесной арки
- поверните крышку выреза в брызговике по часовой стрелке и снимите

- сняв крышку, вы получите доступ к лампе через отверстие в переднем крыле
- поверните лампу ① против часовой стрелки и достаньте ее
- отсоедините колодку лампы и замените лампу
- установите новую лампу на место, действуя в обратном порядке.

Для упрощения замены лампы рекомендуется снять переднее колесо.

Если вы столкнетесь с затруднениями при замене ламп, обратитесь на сервисную станцию официального дилера DATSUN.

ПРИМЕЧАНИЕ

После дождя или мойки автомобиля на внутренней поверхности рассеивателей приборов наружного освещения может временно образовываться конденсат. Это вызвано разницей между температурой внутри прибора и температурой наружного воздуха. Это не является признаком неисправности. Если на внутренней стороне рассеивателей конденсируются большие капли воды, обратитесь в сервисный центр официального дилера DATSUN для их устранения.

Замена ламп в заднем комбинированном фонаре

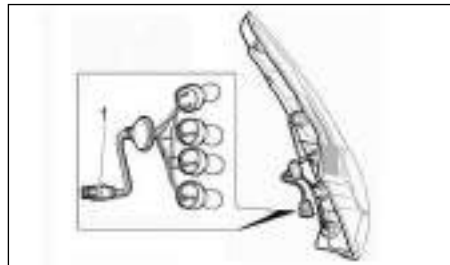

Для замены ламп задних габаритных огней:

- откройте люк в облицовке багажного отделения (на застёжке –«липучке») в районе заднего фонаря.
- отведите задний фонарь от кузова автомобиля и достаньте патрон с неисправной лампой
- нажмите на лампу, поверните ее против часовой стрелки до упора и выньте из патрона
- Установка новой лампы осуществляется в обратном порядке.

Если вы столкнетесь с затруднениями при замене ламп, обратитесь на сервисную станцию официального дилера DATSUN.

Замена лампы повторителей указателей поворота

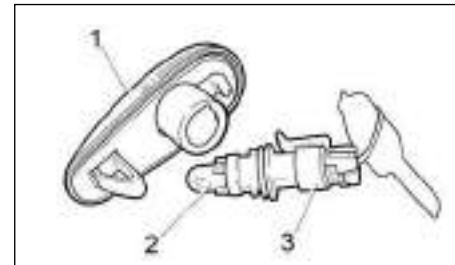

Замена лампы повторителя указателя поворота:

- Снимите корпус повторителя ① с автомобиля. Лампа находится в патроне и крепится пружинным фиксатором.
- Нажмите на корпус повторителя в направлении движения автомобиля и откройте фиксатор.
- Поверните патрон лампы ③ против часовой стрелки.
- Выньте фонарь в сборе с лампой из корпуса повторителя и достаньте лампу ② из патрона.
- Установка новой лампы осуществляется в обратном порядке.

Если вы столкнетесь с затруднениями при замене ламп, обратитесь на сервисную станцию официального дилера DATSUN.

Замена лампы плафона освещения номерного знака

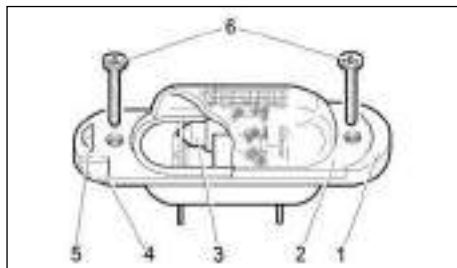

Для замены лампы плафона освещения номерного знака:

- Снимите плафон освещения номерного знака ① с автомобиля, отвернув винты ④.
- Вставьте жало отвертки в паз 4 и надавите на центр фиксатора ⑤.
- Осторожно подцепите два рассеивателя отверткой.
- Извлеките лампу ③ из патрона.
- Установка новой лампы осуществляется в обратном порядке.

Если вы столкнетесь с затруднениями при замене ламп, обратитесь на сервисную станцию официального дилера DATSUN.

Замена ламп плафона освещения салона

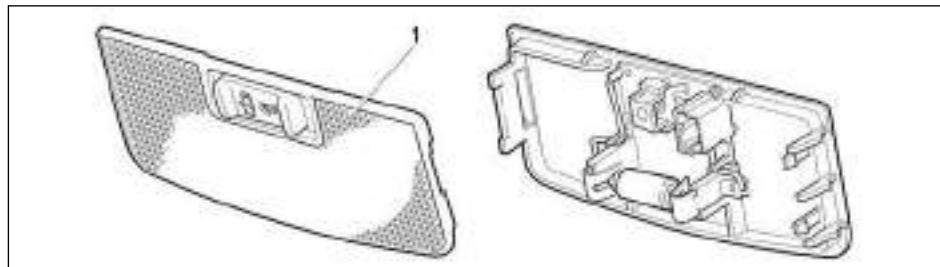

Для замены лампы плафона освещения салона:

- Снимите рассеиватель ① с кронштейна
- Потолочный плафон крепится металлической пружиной в задней части кронштейна. Чтобы снять потолочный плафон, вставьте жало шлицевой отвертки в паз с правой стороны плафона (со стороны переднего пассажира) и осторожно потяните за плафон.
- Сожмите контакты и достаньте лампу.
- После замены лампы вставьте крючки потолочного плафона в корпус с правой стороны и нажмите на правую часть, чтобы зафиксировать плафон.

Если вы столкнетесь с затруднениями при замене ламп, обратитесь на сервисную станцию официального дилера DATSUN.

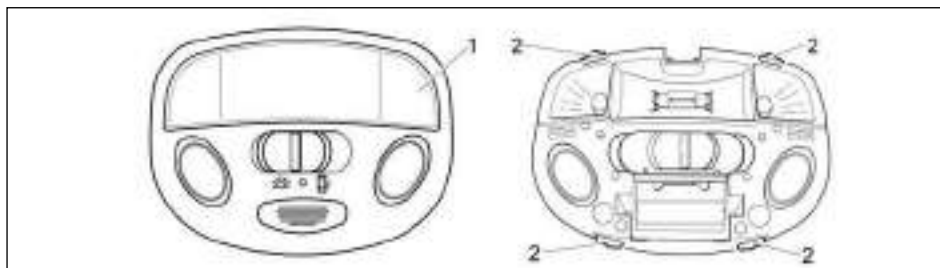

Для замены лампы направленного освещения:

- вставьте жало шлицевой отвертки в паз и легко поверните
- снимите рассеиватель ①
- поверните лампу на 45° по часовой или против часовой стрелки и снимите
- поставьте новую лампу, соберите плафон в обратном порядке и установите рассеиватель.

Если вы столкнетесь с затруднениями при замене ламп, обратитесь на сервисную станцию официального дилера DATSUN.



Для замены плафона освещения багажного отделения:

- Вставьте жало отвертки в паз ② с правой стороны плафона и осторожно поверните его к себе.
- Нажмите на фиксатор ⑦ и потяните его на себя из отверстия ⑥, снимите рассеиватель ①.
- Извлеките лампу ③ из патрона.

- После замены лампы установите рассеиватель ①, чтобы крепежные штифты ④ плафона вошли в отверстия.

Если вы столкнетесь с затруднениями при замене ламп, обратитесь на сервисную станцию официального дилера DATSUN.

КОЛЕСА И ШИНЫ

ПРИБОРЫ НАРУЖНОГО ОСВЕЩЕНИЯ

Наименование	Тип лампы
Фары *1	
Фары (ближний свет)	H4
Фары (дальний свет)	
Передний указатель поворота	PY21W
Дневные ходовые огни (ДХО) и габаритные фонари	W21/5W
Противотуманные фары (для некоторых вариантов исполнения автомобиля) *1	H11
Боковой повторитель указателя поворота *1	WY5W
Задний комбинированный фонарь *1	
Указатель поворота	PY21W
Стоп-сигналы и габаритные фонари	P21/5W
Фонарь заднего хода	W16W
Задний противотуманный фонарь	P21W
Фонарь освещения регистрационного знака	C5W

*1: Фары и другие осветительные приборы автомобиля омологированы (имеют маркировку «Е») на соответствие международным требованиям безопасности относительно цвета, яркости и других характеристик. Применение ламп, отличных от указанных, в осветительных приборах автомобиля запрещено, поскольку может вызвать их неисправность и является нарушением требований безопасности.

ВНУТРЕННИЕ ОСВЕТИТЕЛЬНЫЕ ПРИБОРЫ

Наименование	Тип лампы
Плафоны общего и местного освещения (для некоторых вариантов исполнения автомобиля)	C10W
Плафоны передних сидений	T4W
Плафон освещения багажного отделения	C5W

Если у вас повреждено колесо, обратитесь к пункту «Замена поврежденного колеса» раздела «6. В случае неисправности».

ДАВЛЕНИЕ ВОЗДУХА В ШИНАХ

Регулярно проверяйте давление воздуха в шинах, включая запасное колесо. Неправильное давление в шинах может привести к значительному сокращению их срока службы и ухудшению управляемости автомобиля.

ПРИМЕЧАНИЕ

Неправильное давление в шинах может привести к ухудшению маневренности и создать у водителя впечатление неадекватного рулевого управления. Постоянно поддерживайте в шинах нужное давление.

Давление воздуха необходимо контролировать только на ХОЛОДНЫХ шинах. Шины считаются холодными, если автомобиль простоял неподвижно не менее трех часов или после длительной стоянки проехал не более 1,6 км. Рекомендуемое давление воздуха в ХОЛОДНЫХ шинах приведено на табличке, наклеенной на центральной стойке кузова в проеме двери водителя.

Недостаточное давление воздуха в шинах может привести к перегреву и последующему внутреннему разрушению каркаса шин. При движении с высокой скоростью это может привести к отслоению протектора и даже к разрушению шины.

ТИПЫ ШИН

ВНИМАНИЕ

- При замене шин необходимо следить за тем, чтобы все четыре шины автомобиля были одного и того же типа (т.е. летние, всесезонные или зимние) и одинаковой конструкции.
- Официальный сервисный центр предоставит вам подробную информацию о типах, размерах и скоростной категории применяемых на вашем автомобиле шин, а также об их наличии.
- Приобретенные на замену новые шины могут обладать

более низкой скоростной категорией, чем шины, которыми автомобиль был оснащен на сборочном заводе. В этом случае новые шины не будут соответствовать скоростным возможностям вашего автомобиля. Запрещено превышать скорость, максимально допустимую для шин, установленных на автомобиль.

Всесезонные шины

Всесезонные шины демонстрируют хорошие характеристики в любое время года, в том числе, при езде по льду и снегу. На боковину всесезонных шин наносится маркировка ALL SEASON и/или M&S. Зимние шины обладают лучшими сцепными свойствами на заснеженной дороге по сравнению с всесезонными шинами. Поэтому при зимней эксплуатации автомобиля в некоторых регионах предпочтительно использовать зимние шины.

Летние шины

В стандартной комплектации на автомобиль установлены летние шины. Летние шины обеспечивают автомобилю наиболее высокие ходовые свойства при эксплуатации в условиях, наиболее характерных для умеренного климата.

Если автомобиль будет эксплуатироваться на заснеженных или обледеневших дорогах, рекомендуется использовать зимние шины (имеющие маркировку SNOW) или всесезонные шины (имеющие маркировку ALL SEASON) на всех колесах.

Зимние шины

Зимние шины должны полностью соответствовать по размерам и допустимой нагрузке шинам, которые были первоначально установлены на автомобиле. В противном случае управляемость автомобиля заметно ухудшится, а безопасность движения значительно снизится.

Как правило, зимние шины имеют более низкую скоростную категорию по сравнению с шинами, установленными на автомобиль на заводе-изготовителе, и не будут соответствовать потенциальным скоростным возможностям вашего автомобиля. Запрещено превышать скорость, максимально допустимую для шин, установленных на автомобиль.

Для улучшения сцепных свойств на обледеневших дорогах рекомендуется использовать шипованные шины. Однако в некоторых странах, провинциях и штатах запрещено эксплуатировать автомобили на шипованных шинах. Перед установкой на автомобиль шипованных шин проверьте требования действующих законов и правил. Необходимо помнить о том, что сцепные свойства шипованных шин на мокром или сухом дорожном покрытии могут быть хуже по сравнению с нешипованными зимними шинами.

ЦЕПИ ПРОТИВОСКОЛЬЖЕНИЯ

В некоторых странах использование цепей противоскольжения может быть запрещено. Перед приобретением и использованием цепей проверьте требования местных законов и правил. Убедитесь в том, что цепи соответствуют размерам шин вашего автомобиля, и при монтаже следуйте инструкциям и рекомендациям изготовителя цепей. Используйте натяжители цепей противоскольжения, если они рекомендованы изготовителем для обеспечения плотной посадки цепей на шинах. Свободные концы цепей должны быть закреплены или удалены. В противном случае возможно повреждение крыльев или нижней части кузова автомобиля.

Кроме того, снижайте скорость движения. При движении на высокой скорости цепи могут повредить автомобиль, а также заметно ухудшить управляемость и другие эксплуатационные свойства автомобиля.

Цепи противоскольжения разрешается устанавливать только на передние колеса автомобиля. Запрещается устанавливать цепи противоскольжения на задние колеса автомобиля.

ВНИМАНИЕ

Не используйте цепи противоскольжения при движении по свободной от снега дороге с твердым покрытием. Это может привести к выходу из строя различных узлов автомобиля из-за перегрузки.

ПЕРЕСТАНОВКА КОЛЕС

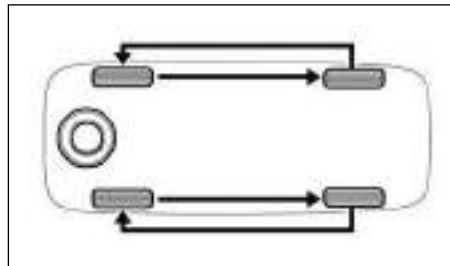

Рекомендуется переставлять колеса через каждые 10000 км пробега автомобиля.

Инструкции по снятию и установке колес приведены в разделе “Замена поврежденного колеса” главы 6 “В случае неисправности”.

ОПАСНОСТЬ

- После перестановки колес отрегулируйте давление воздуха в шинах.
- Подтяните колесные гайки после пробега первой 1000 км (а также после замены поврежденного колеса).
- Неправильный выбор шин, ошибки при монтаже, плохой уход и нерегулярное техническое обслуживание шин снижают безопасность движения и могут привести к дорожно-транспортному происшествию и травмированию людей. По всем вопросам, касающимся подбора и эксплуатации шин, обращайтесь к официальному дилеру или представителю изготовителя шин.

ИЗНОС И ПОВРЕЖДЕНИЯ ШИН

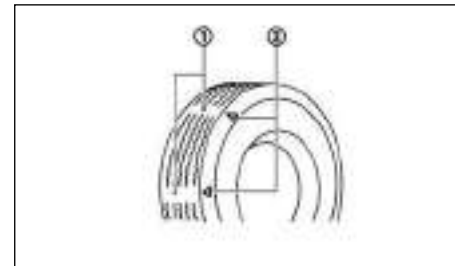

Необходимо периодически проверять состояние шин, обращая внимание на степень износа протектора, наличие трещин, вздутий и предметов, застрявших в протекторе. Если шина сильно изношена, имеет трещины, вздутия или глубокие порезы, она должна быть заменена на новую.

Шины, установленные на автомобиль на сборочном заводе, имеют индикатор износа протектора ①. Если индикатор износа виден, то шину необходимо заменить.

Расположение индикаторов износа отмечено маркерами ②.

СРОК СЛУЖБЫ ШИН

Шины подвержены старению. Не следует использовать шины старше шести лет независимо от того, эксплуатировались ли они в течение этого времени.

Качество шин ухудшается с возрастом точно так же, как и в результате эксплуатации. Регулярно проверяйте состояние шин в официальном дилерском центре. Фиксируйте все происшествия, в которых шины испытали ударные нагрузки, даже сравнительно слабые.

ЗАМЕНА ШИН И КОЛЕС

ОПАСНОСТЬ

Не устанавливайте на ваш автомобиль отремонтированные после деформации диски и восстановленные шины. Такие колеса и шины могут иметь внутренние повреждения, поэтому они могут неожиданно разрушиться во время движения автомобиля.

При замене шин установите на автомобиль новые шины той же размерности, скоростной категории и грузоподъемности, что и шины, которыми автомобиль был укомплектован на заводе-изготовителе. Рекомендуемые размеры шин приведены в разделе «Колеса и шины» главы 9 «Техническая информация».

Применение шин неподходящего размера, а также одновременная установка на автомобиль шин различных изготовителей или шин, отличающихся конструкцией (радиальные, диагональные) и рисунком протектора, может существенно сказаться на ухудшении многих эксплуатационных свойств автомобиля: плавности хода, тормозных свойств, управляемости, геометрической проходимости (дорожного просвета). Кроме того, изменятся зазоры между колесами и элементами кузова и подвески (включая случай установки цепей противоскольжения), нарушится калибровка спидометра, регулировка света фар, изменится высота бамперов.

ОПАСНОСТЬ

Некоторые из перечисленных факторов могут привести к серьезному дорожно-транспортному происшествию, связанному с травмированием людей.

БАЛАНСИРОВКА КОЛЕС

Неотбалансированные колеса ухудшают управляемость автомобиля и ускоряют износ шин. В процессе эксплуатации автомобиля балансировка колес может нарушаться. При обнаружении дисбаланса колесо следует отбалансировать.

Для балансировки колесо нужно снять с автомобиля. Выполнение балансировки передних колес без их снятия с автомобиля может привести к повреждению трансмиссии.

УХОД ЗА КОЛЕСАМИ

Для получения дополнительной информации см. «Уход за деталями наружного оборудования» в главе «7. Уход за кузовом и салоном автомобиля».

ДЛЯ ЗАМЕТОК

9 Техническая информация

Рекомендуемые эксплуатационные материалы и заправочные емкости агрегатов и систем	9-2	Технические параметры.....	9-8
Заправочные емкости	9-2	Параметры трансмиссии.....	9-8
Моторное масло	9-3	Рекомендации владельцу при поездке за границу и перерегистрации автомобиля.....	9-9
Трансмиссионное масло для коробки передач	9-4	Идентификационные данные автомобиля.....	9-10
Рекомендуемое топливо	9-6	Табличка с идентификационными данными автомобиля	9-10
Рекомендуемая вязкость моторного масла по SAE.....	9-6	Идентификационный номер автомобиля (VIN) (номер шасси)	9-11
Колеса и шины	9-7	Номер двигателя	9-11
Габаритные размеры и технические параметры	9-7		
Размеры автомобиля	9-7		

РЕКОМЕНДОВАННОЕ ТОПЛИВО И СМАЗОЧНЫЕ МАТЕРИАЛЫ, ЗАПРАВОЧНЫЕ ЕМКОСТИ

ЗАПРАВОЧНЫЕ ЕМКОСТИ

Наименование	Емкость	
Топливный бак	50 л	
Система смазки двигателя (с МКП)	заливка «всухую»	3,2 л
	замена масла и фильтра	2,9 л
Система смазки двигателя (с АКП)	заливка «всухую»	4,4 л
	замена масла и фильтра	4,1 л
Система охлаждения двигателя и отопитель *1	7,84 л	
Механическая коробка передач	2,2 л	
Гидропривод тормозной системы	0,45 л	
Омыватель ветрового стекла	3,0 л	

*1 Запрещается смешивать охлаждающие жидкости разных производителей.

МОТОРНОЕ МАСЛО

Рекомендованный диапазон температур для использования моторного масла

Минимальная температура воздуха для холодного пуска двигателя, °C	Вязкость масла по SAE J 300	Максимальная температура наружного воздуха, °
ниже -35	0W-40	30
-30	5W-30	25
-30	5W-40	35
-25	10W-30	25
-25	10W-40	35
-20	15W-40	45
-15	20W-50	выше 45

ТРАНСМИССИОННОЕ МАСЛО ДЛЯ КОРОБКИ ПЕРЕДАЧ

Рекомендованный диапазон температур для использования трансмиссионного масла

Минимальная температура смазываемого узла, °C	Вязкость масла по SAE J 306	Максимальная температура наружного воздуха, °C
-40	75W-80	35
-40	75W-85	35
-40	75W-90	45
-26	80W-85	35
-26	80W-90	45
-12	85W-90	45 и выше

ВНИМАНИЕ

Запрещается использовать присадки к маслам, улучшающие работу двигателя или трансмиссии. Для данного автомобиля рекомендованные современные моторные и трансмиссионные масла. Они не требуют использования каких-либо присадок. Более того, неисправности двигателя или трансмиссии, вызванные их применением, не покрываются гарантией NISSAN.

В таблице приведены приблизительные значения заправочных емкостей. Реальные значения заправочных емкостей могут несколько отличаться от приведенных в таблице. Во избежание ошибок при заправке агрегатов и систем автомобиля строго следуйте инструкциям, изложенным в главе «8. Техническое обслуживание и операции, выполняемые владельцем».

		Заправочная емкость (приблизительная)	Рекомендованные характеристики
		Литры	
Топливо		50	
Система смазки двигателя (при замене масла)			
При замене масляного фильтра		2.9	Бензиновые двигатели: Двигатель 1.6 8V Оригинальное моторное масло Genuine DATSUN 5W30 (10W40) ACEA A3/B4
Без замены масляного фильтра	Автомобили с механической коробкой передач	2.7	
Заливка «всухую»		3.2	
При замене масляного фильтра		4.1	
Без замены масляного фильтра	Автомобили с CVT	3.9	
Заливка «всухую»		4.4	
Охлаждающая жидкость двигателя			
Система охлаждения двигателя и отопитель *1		7.84	Для получения информации о необходимой охлаждающей жидкости двигателя обратитесь на сервисную станцию официального дилера DATSUN.
Трансмиссионное масло			
Коробка передач	Автомобили с механической коробкой передач	2.2	Для получения информации о необходимом трансмиссионном масле обратитесь на сервисную станцию официального дилера DATSUN

*1 Запрещается смешивать охлаждающие жидкости разных производителей.

		Заправочная емкость (приблизительная)	Рекомендованные характеристики
		Литры	
Тормозная жидкость и рабочая жидкость привода выключения сцепления		0.45	Оригинальная тормозная жидкость NISSAN. Тормозная жидкость DOT 4 (Соответствующая требованиям стандарта US FMVSS No. 116)
Универсальная смазка		–	Смазка NLGI №2 (с литиевым загустителем)
Хладагент для системы кондиционирования воздуха		–	HFO-1234yf (для Европы) HFC-134a (R-134a) (кроме Европы)
Масло для системы кондиционирования воздуха		–	Масло ND-12 или его аналог (для Европы) Масло ND-8 (кроме Европы)
Омыватель ветрового стекла		3.0	

РЕКОМЕНДУЕМОЕ ТОПЛИВО

Бензиновый двигатель

ВНИМАНИЕ

Запрещается использовать этилированный бензин. Использование этилированного бензина приводит к выходу из строя каталитического нейтрализатора отработавших газов.

Рекомендуется использовать:

Бензин премиум-евро 95 ГОСТ Р 51866

ПРИМЕЧАНИЕ

- 1) Для устойчивого пуска и работы двигателя в условиях низких температур используйте бензин соответствующего класса летучести для вашего климатического региона. Требования к классу летучести бензина для разных регионов РФ приведены в соответствующих стандартах на топливо для ДВС.
- 2) Запрещено использование бензина с органометаллическими обавками на основе свинца, железа, марганца и других металлов.
- 3) Разрешается использование многофункциональных добавок, защищающих компоненты топливной системы от коррозии и отложений. Эти добавки вводятся в состав бензина его изготовителем.

Владельцу автомобиля не рекомендуется добавлять в бензин никакие добавки.

РЕКОМЕНДУЕМАЯ ВЯЗКОСТЬ МОТОРНОГО МАСЛА ПО SAE



Моторное масло для бензиновых двигателей

Моторное масло для бензиновых двигателей

- Предпочтительно использовать моторное масло с индексом вязкости 5W-30. Если масло с вязкостью 5W-30 отсутствует, пользуясь диаграммой, выберите масло подходящей вязкости при данной температуре воздуха.

КОЛЕСА И ШИНЫ

Типоразмер шины, индекс максимальной нагрузки и скорости *1	Размеры колесного диска		Давление воздуха в шинах, передних/задних, мПа (кгс/см ²)	
	Посадочный диаметр (дюймы)	Вылет (ЕТ) *2, (мм)	Частичная нагрузка *3	Полная нагрузка *4
Стандартное колесо				
185/60R14 82H 185/60R15 82V	5J 6J	35	0,2/0,2 (2,0/2,0)	0,2/0,22 (2,0/2,2)
Запасное колесо *5				
175/65R14 82T,H 185/60R14 82T,H	5J 5J	35	0,2/0,2 (2,0/2,0)	0,2/0,22 (2,0/2,2)

*1 Индекс максимальной скорости: Т – до 190 км/ч, Н – до 210 км/ч, V – до 240 км/ч. Индекс максимальной нагрузки: 82 – 475 кг.

*2 Вылет (ЕТ) – расстояние от контактной площадки колесного диска до центра обода.

*3 Частичная нагрузка – не более 3 взрослых в автомобиле, без груза в багажнике.

*4 Полная нагрузка – более 3 взрослых в автомобиле или 3 взрослых и 50 кг груза в багажнике.

*5 Максимальная скорость с установленным запасным колесом – 120 км/ч

Допускается использование зимних шин (M + S) указанного типоразмера с индексом Q при условии ограничения максимальной скорости автомобиля (до 160 км/ч).

ГАБАРИТНЫЕ РАЗМЕРЫ И ТЕХНИЧЕСКИЕ ПАРАМЕТРЫ

Размеры автомобиля

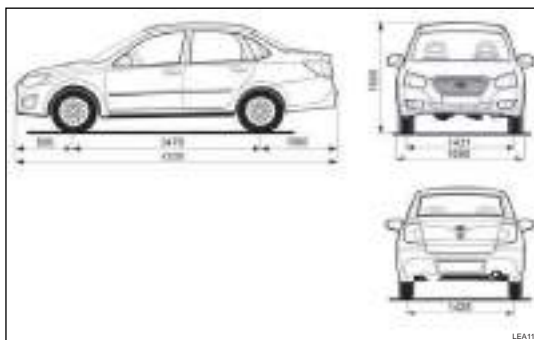

Единицы измерения: мм

	мм
Габаритная длина	4330
Габаритная ширина	1690
Габаритная высота	1500
Колея передних колес	1431
Колея задних колес	1426
Колесная база	2476
Передний свес	800
Задний свес	1060

ТЕХНИЧЕСКИЕ ПАРАМЕТРЫ

Наименование	Значение	
Угол въезда / съезда (при полной нагрузке), град.	21,7/21,4	
Минимальный дорожный просвет (при полной нагрузке), мм	>=174	
Емкость багажного отделения, дм ³	530	
Снаряженная масса (без водителя), кг	1080	
Развесовка между осями (передняя/задняя) при снаряженной массе, %	59/41	
Грузоподъемность, кг	475	
Полная масса, кг	1555	
Развесовка между осями (передняя/задняя) при полной массе, %	50/50	
Максимальная масса буксируемого прицепа без тормозов, кг	945	
Коэффициент аэродинамического сопротивления	0,365	
Площадь поперечного сечения, м	2,08	
Максимальная скорость, км/ч	173	
Время разгона от 0 до 100 км/ч, с	11,7	
Расход топлива (при «холодном» пуске двигателя), л/100 км:	городской цикл	9
	загородный цикл	5,27
	комбинированный цикл	6,50
Емкость топливного бака, л	50	
Размер шин	175/65 R14	

ПАРАМЕТРЫ ТРАНСМИССИИ

Технический параметр (характеристика)	Значение	
Модель двигателя 11186-10 (1,6 л, 8 клапанов, бензиновый, с облегченными шатунами, E-gas)		
Рабочий объем, см	1596	
Количество клапанов	8	
Количество клапанов на цилиндр	2	
Расстояние между цилиндрами, мм	89	
Диаметр цилиндра, мм	82	
Ход поршня, мм	75,6	
Степень сжатия	10,3	
Октановое число бензина	95	
Длина шатуна, мм	133,32	
Компрессионная высота поршня, мм	25,6	
Максимальная мощность двигателя по ГОСТ 16846, кВт	64	
Частота вращения коленчатого вала при максимальной мощности, мин	5100	
Максимальный крутящий момент по ГОСТ 16846, Н·м	140	
Частота вращения коленчатого вала при максимальном крутящем моменте, мин	3800	
Крутящий момент при кривой полной нагрузки, Н·м:	при 1000 об/мин	100
	при 2500 об/мин	130
Частота холостого хода, об/мин	840 ± 30	

РЕКОМЕНДАЦИИ ВЛАДЕЛЬЦУ ПРИ ПОЕЗДКЕ ЗА ГРАНИЦУ И ПЕРЕРЕГИСТРАЦИИ АВТОМОБИЛЯ

Технический параметр (характеристика)	Значение
Минимальная температура холодного запуска двигателя без вспомогательных устройств	-27
	при полной нагрузке 255
Удельный расход топлива, г/кВт:	по средним характеристикам 250
	при $P_e = 0,2$ бар, 2000 об/мин 400
Расход масла в % от расхода топлива	0,3
Трансмиссия	
Привод коробки передач	тросовый
	I 3,636
	II 1,950
	III 1,357
Передаточные числа:	IV 0,941
	V 0,784
	3.X. 3,500
	Главная передача 3,706

Перед поездкой за границу выясните сначала, имеется ли в стране, которую вы собираетесь посетить, топливо требуемого качества, которое подходит для вашего автомобиля.

Помните, что эксплуатация автомобиля на топливе с низким октановым или цетановым числом приведет к выходу двигателя из строя. Поэтому не следует планировать поездки на автомобиле в те страны, где отсутствует топливо требуемого качества.

Перед перерегистрацией вашего автомобиля в другой стране обратитесь в соответствующие уполномоченные органы, чтобы убедиться в том, что ваш автомобиль соответствует всем требованиям, действующим в этой стране, так как может оказаться, что ваш автомобиль невозможно адаптировать к этим требованиям. В отдельных случаях автомобиль невозможно модернизировать под требования местных стандартов. В других случаях автомобиль должен подвергнуться определенным модификациям, чтобы он соответствовал местному законодательству.

Из-за отличий местных требований по безопасности или токсичности выбросов в атмосферу автомобиля, поставляемые на различные рынки, могут отличаться комплектацией.

Ответственность за вывоз, перерегистрацию автомобиля в другой стране и связанную с ней модернизацию автомобиля, лежит на владельце. Компания NISSAN не несет никакой ответственности за возникшие в связи с этим неудобства. Ответственность за транспортировку автомобиля, внесение необходимых изменений в конструкцию и повторную регистрацию автомобиля несет исключительно владелец автомобиля.

ИДЕНТИФИКАЦИОННЫЕ ДАННЫЕ АВТОМОБИЛЯ

ТАБЛИЧКА С ИДЕНТИФИКАЦИОННЫМИ ДАНЫМИ АВТОМОБИЛЯ

Модель автомобиля, серийный номер, модель двигателя, массы, код для запасных частей, вариант исполнения и комплектации указаны на идентификационной табличке **(А)**, показанной ниже.

Для определения полного номера одобрения типа транспортного средства (шасси) следует руководствоваться информацией, приведенной в руководстве по эксплуатации транспортного средства (шасси), а также сведениями о номере одобрения типа транспортного средства (шасси), указанным в паспорте транспортного средства (шасси).

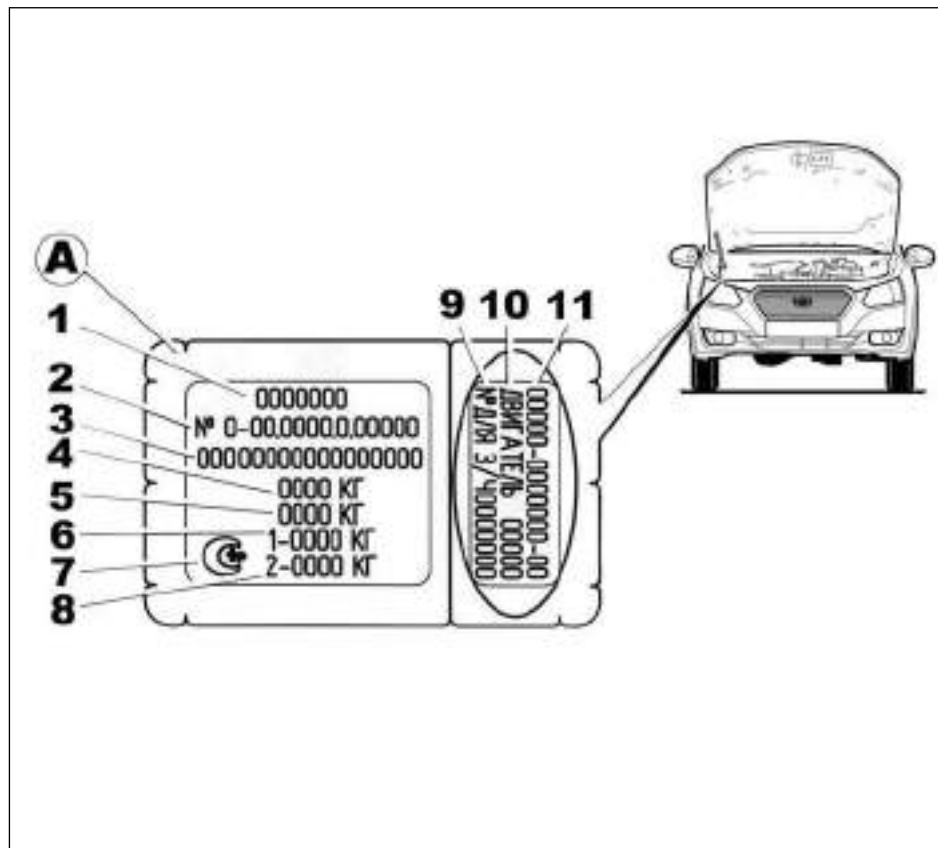

- ① Изготовитель
- ② Номер одобрения типового образца
- ③ Идентификационный номер автомобиля (VIN) и номер кузова
- ④ Максимально допустимая полная масса автомобиля
- ⑤ Допустимая масса автомобиля с прицепом
- ⑥ Максимально допустимая нагрузка на переднюю ось автомобиля
- ⑦ Символ рыночной циркуляции
- ⑧ Максимально допустимая нагрузка на заднюю ось автомобиля
- ⑨ Номер для заказа запасных частей
- ⑩ Параметры двигателя
- ⑪ Обозначение коммерческого автомобиля

ИДЕНТИФИКАЦИОННЫЙ НОМЕР АВТОМОБИЛЯ (VIN) (номер шасси)

Ниже приведена расшифровка номера: Согласно международным стандартам, первые три символа обозначают изготовителя, следующие шесть – модель автомобиля, латинская буква (или цифра) – год изготовления, последние семь символов – номер шасси, который в случае легковых пассажирских автомобилей соответствует номеру кузова. Согласно техническому регламенту «О безопасности колесных средств», модельный год определен как календарный год, указанный изготовителем (обычно это год, следующий за годом выпуска автомобиля). В компании NISSAN новый модельный год начинается 1 октября текущего календарного года. Таким образом, для автомобиля, выпущенного с 1 ян-

варя по 30 сентября, модельный год будет соответствовать календарному а для автомобиля, выпущенного с 1 октября по 31 декабря, модельный год будет соответствовать календарному плюс один год.

СЕРИЙНЫЙ НОМЕР ДВИГАТЕЛЯ

Модель и серийный номер двигателя выштампованы с краю на блоке цилиндров над картером сцепления.

ДЛЯ ЗАМЕТОК

ДЛЯ ЗАМЕТОК



ДЛЯ ЗАМЕТОК

ДЛЯ ЗАМЕТОК



ДЛЯ ЗАМЕТОК

ДЛЯ ЗАМЕТОК



ДЛЯ ЗАМЕТОК

10 Алфавитный указатель

А

Аккумуляторная батарея	5-10, 8-7
Аудиосистема	4-9

Б

Балансировка колес	8-19
Безопасность детей	1-7, 1-11
Безопасность инвалидов	1-8
Блокировка замков задних пассажирских дверей от открывания из салона автомобиля	3-8
Боковые повторители указателей поворота (замена ламп)	8-14
Буксировка	6-5

В

Внутреннее зеркало заднего вида	3-12
Внутренние кнопки блокировки дверей	3-6
Вождение автомобиля	5-5
Вождение автомобиля с механической коробкой передач	5-5
Вождение в зимних условиях	5-3
Воздухоочиститель	8-5
Выключатель аварийной световой сигнализации	6-2
Выключатель очистителя и омывателя стекол	2-11
Выключатель противотуманных фар	2-10
Выключатель указателей поворота	2-10
Выключатель фронтальной подушки безопасности переднего пассажира	1-19
Выключатель электрического обогревателя заднего стекла	2-13

Г

Габаритные размеры и технические параметры автомобиля	9-8
---	-----

Д

Давление воздуха в шинах	8-17
Датчик дождя и интенсивности солнечного света (для некоторых вариантов исполнения автомобиля)	2-11
Движение по мокрой дороге	5-3
Детские удерживающие системы	1-12
Дополнительные удерживающие системы (SRS)	1-16

Ж

Жидкость омывателя ветрового стекла	8-6
Заднее сиденье	1-4
Замена колес и шин	8-19
Замена поврежденного колеса	6-2
Замена щеток стеклоочистителей	8-6
Замена элемента питания ключа системы Intelligent Key	8-8
Замена элемента питания пульта дистанционного управления	8-8
Замки дверей	3-6
Замок зажигания	5-4
Запасное колесо	6-2
Запирание и отпирание с помощью ключа/пульта дистанционного управления	3-6
Запуск холодного двигателя	5-3
Защита от коррозии	5-11, 7-4
Звуковой сигнал	2-14

И

Идентификационная табличка автомобиля	9-10
Идентификационный номер автомобиля (VIN) (номер шасси)	9-11
Износ и повреждение шин	8-18
Иммобилайзер двигателя	3-2
Индикатор охранной системы	3-9
Индикаторы	2-4
Информационный дисплей автомобиля	2-8
Информация о детских удерживающих системах и креплениях стандарта ISOFIX	1-13
Информация о трансмиссионном масле	9-4
Использование ремней безопасности беременными женщинами	1-8

К

Ключ иммобилайзера двигателя	3-2
Кнопка счетчика пробега за поездку	2-3
Кнопка центрального замка	3-7
Колеса и шины	8-17, 9-7
Крышка багажного отделения	3-10

Л

Лючок заливной горловины топливного бака	3-11
Меры предосторожности при использовании дополнительных удерживающих систем (SRS)	1-16
Меры предосторожности при пользовании детскими удерживающими системами	1-12
Меры предосторожности при пуске двигателя	5-2
Меры предосторожности, относящиеся к тормозной системе	5-9

Моторное масло	9-3
Мультимедийная система	4-10

Н

Наиболее распространенные факторы, вызывающие коррозию автомобиля	7-4
Напольные коврики	7-3
Наружные зеркала заднего вида	3-13
Наружные осветительные приборы	8-17
Настройка часов	2-17

О

Обкатка автомобиля	5-2
Освежители воздуха	7-3
Отказ пульта дистанционного управления	3-5
Открытие капота	3-10
Отработавшие газы (окись углерода)	5-2
Охлаждающая жидкость двигателя	5-10, 8-2
Охранная система	3-8

П

Параметры трансмиссии	9-8
Перед пуском двигателя	5-2
Перестановка колес	8-18
Перчаточный ящик	2-19
Пиротехнические преднатяжители ремней безопасности	1-10
Плафон освещения номерного знака (замена лампы)	8-15
Плафон освещения салона (замена лампы)	8-15
Плафоны освещения салона	8-17

Повторная синхронизация (повторное программирование) кода.....	3-5
Повторная синхронизация (повторное программирование) пульта дистанционного управления	3-5
Подголовники.....	1-5
Подготовка запасного колеса и инструментов	6-3
Подогрев сидений.....	1-3
Подушки безопасности.....	1-16
Пользование встроенным пультом дистанционного управления.....	3-4
Пользование системой дистанционного управления замками.....	3-4
Пользование электрическими стеклоподъемниками	2-14, 3-5
Проверка исправности ламп сигнализаторов и индикаторов.....	2-5
Проверка уровня моторного масла.....	8-3
Проверки в моторном отсеке	0-8
Противооткатные упоры	6-3
Противоугонная система	3-2

Р

Рабочая жидкость автоматической коробки передач (АТF).....	8-5
Рабочая жидкость привода сцепления.....	8-4
Размещение мелких предметов.....	2-19
Регулировка высоты плечевой лямки ремня безопасности (для передних сидений)	1-9
Регулировка передних сидений	1-2
Регулировка рулевого колеса	3-12
Рекомендации владельцу при поездке за границу и перерегистрации автомобиля.....	9-9
Рекомендации по безопасному вождению автомобиля.....	5-3
Рекомендации по выбору вязкости моторного масла (по SAE)	9-6
Рекомендации по защите автомобиля от коррозии	7-4
Рекомендации по подготовке и эксплуатации автомобиля в зимних условиях	5-11
Рекомендации по эксплуатации аудиосистемы.....	4-9

Рекомендуемое топливо.....	9-6
Ремень безопасности	1-6, 7-3
Ремонт и замена элементов системы.....	1-20
Ручные стеклоподъемники.....	2-14

С

Свечи зажигания	8-3
«Секретные» колесные болты.....	6-3
Серийный номер двигателя.....	9-11
Сигнализатор непристегнутого ремня безопасности	2-4
Сигнализаторы и индикаторы, звуковые предупреждающие сигналы.....	2-4
Сиденья.....	1-2
Система дистанционного управления	3-3
Система климат-контроля.....	4-6
Система отопления и кондиционирования воздуха	4-2
Система охранной сигнализации	3-9
Система помощи при парковке	5-10
Снятие колеса.....	6-3
Солнцезащитные козырьки	2-19
Специальное снаряжение для вождения в зимних условиях	5-14
Спидометр	2-3, 2-4
Старение шин	8-18
Стояночный тормоз	3-13
Стрелочные указатели и приборы	2-2
Схема установки детской удерживающей системы.....	1-13

Т

Тахометр	2-3
Типы шин	8-17
Тормозная жидкость и жидкость гидропривода сцепления.....	8-4
Тормозная система	5-9

Трансмиссионное масло	8-5
Трехточечные ремни безопасности	1-8
Указатель уровня топлива	2-3
Укладка колеса в походное положение	6-5
Установка колеса	6-4
Установка универсальных детских удерживающих систем на переднем и заднем сиденьях	1-13
Уход за ремнями безопасности	1-10
Уход за салоном автомобиля	7-3

Ф

Факторы внешней среды, ускоряющие коррозию автомобиля	7-4
Фары, замена ламп	8-12
Фильтр системы кондиционирования воздуха	4-6

Ц

Центральная часть заднего сиденья	1-9
Центральный переключатель света фар и указателей поворота	2-9
Цепи противоскольжения	8-18

Ш

Шины	5-10
------------	------

Э

Электрическая розетка	2-18
Электрические стеклоподъемники	2-14
Электрический обогрев ветрового стекла	2-13

ОХРАНА ОКРУЖАЮЩЕЙ СРЕДЫ

ВОПРОСЫ ОХРАНЫ ОКРУЖАЮЩЕЙ СРЕДЫ

Сегодня компания NISSAN прилагает значительные усилия для обеспечения защиты и поддержки окружающей среды. В компании NISSAN, мы применяем самые передовые технологии в каждом регионе и в каждой области деятельности.

СООТВЕТСТВИЕ НА КАЖДОМ ШАГЕ

Компания NISSAN концентрирует внимание на том, чтобы автомобили, выведенные из эксплуатации, и их компоненты повторно использовались, перерабатывались или утилизировались в соответствии с законодательством ЕС (Директивой ЕС об утилизации выведенных из эксплуатации автомобилей – End of Life Vehicles).

НАШИ АВТОМОБИЛИ СОЗДАЮТСЯ С РАСЧЕТОМ НА ИХ ПОСЛЕДУЮЩУЮ ПЕРЕРАБОТКУ

Весь процесс разработки, продажи и обслуживания автомобилей, включая утилизацию автомобилей, вышедших из эксплуатации (ELV), построен таким образом, чтобы максимально снизить необходимость захоронения отходов, сохранить природные ресурсы и максимально повысить степень повторного использования узлов и агрегатов автомобиля.

Этап проектирования

Для уменьшения вредного воздействия на окружающую среду, мы разработали ваш автомобиль DATSUN таким образом, чтобы обеспечить его переработку на 95%. Мы маркируем компоненты автомобиля, чтобы облегчить процесс его разборки и повторного использования, и снизить выброс вредных веществ. Мы тщательно следим за выбросом веществ, подлежащих контролю. Мы уже свели к минимуму использование кадмия, ртути и свинца в вашем автомобиле DATSUN. NISSAN уже применяет повторно используемые материалы в вашем автомобиле, и продолжает изыскивать

возможности для дальнейшего увеличения использования подобных материалов.

Производство и дистрибуция автомобилей

На этапе производства автомобилей достигается эффективное использование сырья, что позволяет снизить количество отходов. NISSAN прилагает усилия по уменьшению расхода, повторному использованию и утилизации материалов везде, где это только возможно.

Этап эксплуатации и обслуживания

Сервисные станции официальных дилеров DATSUN являются окном общения с вами – нашими клиентами. Чтобы оправдать ваши ожидания, они не только обеспечивают высокий уровень обслуживания, но и заботятся об охране окружающей среды. DATSUN пропагандирует деятельность, связанную с повторным использованием отходов деятельности сервисных центров.

ПРОЯВЛЯЙТЕ ЗАБОТУ ОБ ОХРАНЕ ОКРУЖАЮЩЕЙ СРЕДЫ ВО ВРЕМЯ ЭКСПЛУАТАЦИИ АВТОМОБИЛЯ

Ваш стиль вождения в значительной степени влияет на топливную экономичность и охрану окружающей среды. Если вы будете следовать приведенным ниже рекомендациям, это обеспечит вашему автомобилю улучшенную топливную экономичность и сниженный уровень выброса вредных веществ:

Предусмотрительное вождение

Если вы будете управлять автомобилем с учетом дорожной обстановки, это может значительно сократить расход топлива и внести свой вклад в охрану окружающей среды. Снимайте ногу с педали акселератора, когда вы приближаетесь к регулируемому перекрестку, и старайтесь избегать экстренного торможения при переключении светофора на красный свет.

Избегайте резкого ускорения и экстренного торможения. Возможный выигрыш по времени не сравним с повышенным загрязнением окружающей среды. Двигаясь на подъеме, старайтесь поддерживать постоянную скорость, чтобы снизить расход топлива и загрязнение окружающей среды. Поддерживайте постоянную скорость или снижайте ее до скорости движения окружающего транспортного потока.

После начала движения автомобиля закройте окна

Вождение автомобиля со скоростью 100 км/ч при открытом окне увеличивает расход топлива на величину до 4%. Движение автомобиля со всеми закрытыми окнами улучшает топливную экономичность.

Оптимизируйте использование системы кондиционирования воздуха

Система кондиционирования воздуха оказывает благоприятное влияние на безопасность движения благодаря охлаждению и осушению воздуха в салоне. Когда возникают условия, требующие удаления запотевания для улучшения обзора, водители становятся более внимательными и собранными. Однако пользование системой кондиционирования воздуха приводит к значительному увеличению расхода топлива в городских условиях. Постарайтесь оптимизировать использование системы кондиционирования воздуха за счет максимального использования режима вентиляции.

Использование стояночного тормоза при остановке на уклоне

При необходимости удерживать ваш автомобиль на уклоне, пользуйтесь стояночным тормозом. Не используйте педаль сцепления, чтобы удерживать ваш автомобиль на подъеме, так как это приводит к увеличению расхода топлива и износу агрегатов.

Поддерживайте безопасную дистанцию до движущегося впереди автомобиля

Старайтесь предвидеть дорожную обстановку, чтобы обеспечить более плавное движение, комфорт и безопасность во время вашей поездки. Во время движения поддерживайте безопасную дистанцию до движущегося впереди автомобиля. Это поможет снизить расход топлива, так как вам не придется постоянно подтормаживать.

Проверьте давление воздуха в шинах

Низкое давление воздуха в шинах, так же как и использование шин неправильного размера, приводит к увеличению расхода топлива. Рекомендации владельцу при поездке за границу и перерегистрации автомобиля

Регулярно проводите техническое обслуживание вашего автомобиля

Регулярное проведение технического обслуживания обеспечивает поддержание оптимального технического состояния вашего автомобиля и наилучшую топливную экономичность. Для проведения технического обслуживания обращайтесь на сервисную станцию официального дилера DATSUN, которая обеспечит выполнение всех необходимых работ в соответствии с самыми высокими стандартами качества.