



LANCIA APPIA

VETTURE 1^a e 2^a SERIE

Prima serie fino a vett. C10 n. 11257 e fino a motore C10 n. 12500
fino a vett. C10S n. 10768 e fino a motore C10S n. 12000

Seconda serie da vett. C10 n. 11258 a n. 14437 e da mot. C10 n. 12501 a n. 16000
da vett. C10S n. 10769 a n. 30013 e da motore C10S n. 12001 a n. 32840

E VEICOLI DERIVATI

CATALOGO PARTI DI RICAMBIO

III EDIZIONE - MARZO 1959

Questa edizione sostituisce tutte le precedenti, ed è aggiornata alle varianti pubblicate fino a Notiziario n. 12/1958.

LANCIA & C. - FABBRICA AUTOMOBILI - TORINO - S. p. A.

I N D I C E G E N E R A L E

Identificazione delle vetture e dei veicoli	Pagina IX
Norme per l'uso del Catalogo e per la richiesta delle parti di ricambio	X

P A R T E I - B E R L I N A D I S E R I E

V E T T U R A C 1 0 (g u i d a a d e s t r a) - C 1 0 5 (g u i d a a s i n i s t r a)

COMPLESSO AUTOTELAIO

da tav. n. 1 a tav. n. 50 bis

MOTORE

da tav. n. 1 a tav. n. 10 bis

Organi principali.

Pagina

Tav. 1 - Testa cilindri - Coperchi testa cilindri	1/1
» 1 bis - Testa cilindri - Coperchi testa cilindri	1 bis/1
» 2 - Blocco cilindri	2/1
» 3 - Basamento motore (lato anteriore sinistro) - Coperchi	3/1
» 4 - Basamento motore (lato poster. destro) - Sospensione motore	4/1
» 5 - Albero motore - Volano - Bielle e stantuffi	5/1

Tav. 5 bis - Albero motore - Volano - Bielle e stantuffi	5 bis/1
» 6 - Comando distribuzione	6/1
» 7 - Distribuzione	7/1
» 7 bis - Distribuzione	7 bis/1

A l i m e n t a z i o n e e s c a r i c o .

Tav. 8 - Schema di alimentazione e di scarico	8/1
» 8 bis - Schema di alimentazione e di scarico	8 bis/1
» 9 - Serbatoio del carburante - Livello carburante	9/1
» 9 bis - Serbatoio del carburante - Livello carburante	9 bis/1

	Pagina
Tav. 10 - Pompa alimentazione carburante (ALIT tipo Excelsior)	10/1
» 10bis - Pompa alimentazione carburante (tipo FISPA - mod. Y)	10 bis/1
» 10ter - Pompa alimentazione carburante (FISPA - mod. SUP. 60)	10 ter/1
» 11 - Carburatore	11/1
» 11bis - Carburatore	11 bis/1
» 12 - Collettore di aspiraz. - Filtro d'aria	12/1
» 13 - Collettore di scarico - Silenziatori - Tubazioni di scarico	13/1
» 13bis - Collettore di scarico - Silenziatori - Tubazioni di scarico	13 bis/1
» 14 - Comando a mano ed a pedale acce- leratore - Comando ammortizzatore (starter)	14/1

Lubrificazione.

Tav. 15 - Schema della lubrificazione	15/1
» 16 - Pompa olio - Albero comando pom- pa olio - Succhiera	16/1
» 16bis - Filtro olio	16 bis/1

Raffreddamento.

Tav. 17 - Schema del raffreddamento	17/1
» 18 - Radiatore - Persiana - Rubinetto sca- rico acqua	18/1

	Pagina
Tav. 19 - Pompa acqua - Ventilatore	19/1
» 19bis - Pompa acqua - Ventilatore	19 bis/2

TRASMISSIONE

da tav. n. 20 a tav. n. 30

Tav. 20 - Schema della trasmissione	20/1
--	------

Innesto.

Tav. 21 - Comando innesto a frizione	21/1
» 22 - Innesto a frizione	22/1

Cambio velocità.

Tav. 23 - Comando cambio di velocità	23/1
» 24 - Scatola cambio di velocità - Coper- chio anteriore	24/1
» 25 - Coperchio posteriore scatola cambio di velocità - Comando comando 25/1	25/1
» 26 - Forcelle ed aste comando cambio di velocità - Coperchio sup. scat. 26/1	26/1
» 27 - Ruotismi ed alberi cambio di velocità	27/1
» 27bis - Ruotismi ed alberi cambio di ve- locità	27 bis/1

Albero trasmissione.

Tav. 28 - Albero trasmissione - Giunti	28/1
---	------

Ponte posteriore.

Tav. 25 - Scatola del ponte posteriore	29/1
" 26 - Ruotismi del ponte posteriore	30/1

FRENI

da tav. n. 31 a tav. n. 37

Tav. 31 - Schema della frenatura	31/1
--	------

Freno idraulico.

Tav. 32 - Comando freni idraulici	32/1
" 33 - Alimentatore olio freni idraulici	33/1
" 34 - Scappa - Cilindri comando freni idraulici	34/1
" 35 - Ceppi freni anteriori	35/1
" 36 - Ceppi freni posteriori	36/1

Freno meccanico.

Tav. 37 - Comando freno a mano	37/1
--	------

STERZO - SOSPENSIONI - RUOTE

da tav. n. 38 a tav. n. 48

Tav. 38 - Schema dello sterzo - Sospensioni e ruote	38/1
---	------

Sterzo.

Tav. 39 - Piantone - Volante guida	39/1
" 39 bis - Piantone - Volante guida	39 bis/1

Tav. 40 - Scatola della guida	40/1
" 41 - Tiranti sterzo	41/1
" 41 bis - Tiranti sterzo	41 bis/1

Sospensioni - Ruote.

Tav. 42 - Assale Ammortizzatori - Sospensione anteriore	42/1
" 43 - Sospensione anteriore - Bracci fusi a snodo	43/1
" 44 - Alimentatore olio sospensione anter.	44/1
" 45 - Ruote anteriori - Mozzi	45/1
" 46 - Sospensione posteriore	46/1
" 47 - Ammortizzatori sospensione poster.	47/1
" 47 bis - Ammortizzatori sospensione poster.	47 bis/1
" 48 - Ruote posteriori - Mozzi	48/1

IMPIANTO ELETTRICO

da tav. n. 49 a tav. n. 50 bis

Accensione - Avviamento motore.

Tav. 49 - Schema dell'avviamento ed accensione motore	49/1
" 49 bis - Schema dell'avviamento ed accensione motore	49 bis/1

Gruppo generatore - Illuminazione.

Tav. 50 - Schema gruppo generatore ed illuminazione	50/1
---	------

	Pagina
Tav. 50 bis - Schema gruppo generatore ed illuminazione	50 bis/1

COMPLESSO CARROZZERIA

da tav. n. 51 a tav. n. 59

ESTERNO CARROZZERIA

da tav. n. 51 a tav. n. 59

Tav. 51 - Scocca completa	51/1
» 51 bis - Scocca completa	51 bis/1
» 52 - Scocca - Parafanghi anteriori e post.	52/1
» 52 bis - Scocca - Parafanghi anter. e post.	52 bis/1
» 53 - Cofano - Comando apertura cofano	53/1
» 54 - Maschera radiatore - Paraurti anter. - Guarnizioni cruscotto	54/1
» 54 bis - Maschera radiatore - Paraurti anteriore - Guarnizioni cruscotto	54 bis/1
» 55 - Sportello baule e suo comando	55/1
» 55 bis - Sportello baule e suo comando	55 bis/1
» 56 - Paraurti posteriore	56/1
» 56 bis - Paraurti posteriore	56 bis/1
» 57 - Cristallo paravento - Vetro finestrino posteriore - Guarnizioni	57/1
» 57 bis - Cristallo paravento - Vetro finestrino posteriore - Guarnizioni	57 bis/1

	Pagina
Tav. 58 - Porte anteriori	58/1
» 59 - Porte posteriori	59/1

INTERNO CARROZZERIA

da tav. n. 60 a tav. n. 63

Tav. 60 - Cuscini e schienali - Tappeti - Rivestimenti vari	60/1
» 60 bis - Cuscini e schienali - Tappeti - Rivestimenti vari	60 bis/1
» 61 - Apparecchi - Tavola porta apparecchi /	61/1
» 61 bis - Apparecchi - Tavola porta appar.	61 bis/1
» 62 - Riscaldamento interno vettura - Aereatori	62/1
» 62 bis - Riscaldamento interno vettura - Aereatori	62 bis/1
» 62 ter - Riscaldamento interno vettura - Aereatori	62 ter/1
» 63 - Spruzzatori acqua paravento	63/1

COMPLESSO DOTAZIONI

tav. n. 64

Tav. 64 - Attrezzi ed accessori	64/1
--	------

PARTE II - FURGONCINO

VEICOLO C 80 (guida a destra) - C 80S (guida a sinistra)

PARTI CHE DIFFERISCONO DALLA DERLINA DI SERIE C 10 - C 10S

Pagina

Parti comprese nelle tavole delle Vetture C 10 (guida a destra) e C 10S (guida a sinistra) che cambiano numero di ordinazione per	Furgoncini C 80 (guida a destra) e C 80S (guida a sinistra)	p. II/1
---	--	---------

PARTE III - AUTOLETTIGA

VEICOLO C 86 (guida a destra) - C 86S (guida a sinistra)

PARTI CHE DIFFERISCONO DAL FURGONCINO C 80 - C 80S

Parti comprese nelle tavole dei Furgoncini C 80 (guida a destra) e C 80S (guida a sinistra) che cambiano numero di ordinazione per	Autolettiche C 86 (guida a destra) e C 86S (guida a sinistra)	p. III/1
--	--	----------

PARTE IV - CAMIONCINO

VEICOLO C 83 (guida a destra) - C 83S (guida a sinistra)

PARTI CHE DIFFERISCONO DAL FURGONCINO C 80 - C 80S

Parti comprese nelle tavole dei Furgoncini C 80 (guida a destra) e C 80S (guida a sinistra) che cambiano numero di ordinazione per	Camioncino C 83 (guida a destra) e C 83S (guida a sinistra)	p. IV/1
--	--	---------

PARTE V - AUTOTELAIO

AUTOTELAIO 812.01 PER CARROZZERIE RIPORTATE

Parti comprese nelle tavole della Vettura C 10S (guida a sinistra) che cambiano numero di	ordinazione per Autotelai 812.01	p. V/1
--	--	--------

INDICE GENERALE NUMERICO DELLE PARTI DI RICAMBIO	i, 1
---	------

IDENTIFICAZIONE DELLE VETTURE E DEI VEICOLI



Vetture
1ª serie e
veicoli derivati



Autotelaio



Vetture
2ª serie



Motore

Il N° di identificazione ha il prefisso C10 o C10S per la vettura, C80 o C80S per il furgoncino e C86 o C86S per l'autotelaio, C89 o C89S per il camioncino e 812.01 per l'autotelaio ed è stampigliato al centro del cruscotto, sotto il cofano motore.

Es. ★ C10-1121 ★ (guida a destra)
★ C10S-1103 ★ (guida a sinistra)

Il N° di identificazione ha il prefisso C10 oppure C10S oppure 814.00 ed è stampigliato sul lato destro del corpo motore.

Es. MOT. C10 N° ★ 1021 ★ (guida a destra)
MOT. C10S N° ★ 1003 ★ (guida a sinistra)
MOT. 814.00 N° ★ 1153 ★

NORME PER L'USO DEL CATALOGO E PER LA RICHIESTA DELLE PARTI DI RICAMBIO

Nel presente Catalogo sono rappresentate e descritte tutte le parti componenti la vettura LANCIA APPIA e veicoli derivati. Il Catalogo si divide in cinque parti:

- Parte I - BERLINA DI SERIE - vettura C10 (guida a destra) e vettura C10S (guida a sinistra).
- Parte II - FURGONCINO - veicolo C80 (guida a destra) e veicolo C80S (guida a sinistra).
- Parte III - AUTOLETTIGA - veicolo C86 (guida a destra) e veicolo C86S (guida a sinistra).
- Parte IV - CAMIONCINO - veicolo C83 (guida a destra) e veicolo C83S (guida a sinistra).
- Parte V - AUTOTELAIO - 812.01 (guida a sinistra).

Le parti della vettura C10 sono tutte rappresentate e descritte in numero 64 tavole, suddivise nei complessi:

AUTOTELAIO - CARROZZERIA - DOTAZIONI

ed in gruppi e sottogruppi, come indicato a INIZIO GENERALE a pag. IV.

Per i veicoli: C80 e C80S e per l'autotelaio 812.01, sono elencate (e rappresentate quando occorre) le parti che differiscono dalla vettura C10 e C10S, e per i veicoli: C86 - C86S

e C13 - C83S, sono elencate solo parti che differiscono dal furgoncino C80 e C80S.

Nella 64 tavola della vettura C10 la rappresentazione delle parti viene fatta con figura nella prima e nell'ultima pagina di ogni singola tavola e la descrizione nelle pagine intermedie.

Nella figura di ogni tavola le parti vengono contraddistinte da un numero di riferimento progressivo e nelle pagine descrittive della tavola stessa in corrispondenza di tali numeri di riferimento, sono indicati per ogni singola parte: il numero di ordinazione, il numero indicante il tipo di vettura o di veicolo di origine della parte, il motto telegrafico, la sua descrizione ed il quantitativo montato su ogni vettura.

Con l'adozione della nuova numerazione codificata di 7 cifre, il numero o la sigla indicante il tipo di vettura o di veicolo non è più compreso nel numero di ordinazione della parte, esso figura però a titolo informativo a lato di questi nella colonna «Vettura o veicolo di origine». I numeri di ordinazione che non recano a lato tale indicazione si riferiscono ai cuscinetti e boccole elastiche, bulloneria speciale e normale e particolari unificati, di uso generale. A pag. XXVI viene riportata una tabella comparativa tra nuova designazione del tipo di vettura o veicolo (ex prefisso) e designazione usata precedentemente.

Le parti sono elencate nelle pagine di descrizione, secondo l'ordine alfabetico della loro denominazione. Per alcune parti, nella colonna «Descrizione», è aggiunto il nome della Casa costruttrice della parte stessa, nonché la sigla di ordinazione che detta parte ha nel Catalogo parti di ricambio della Casa costruttrice. Per alcune di esse il numero di ordinazione è seguito da un asterisco con nota esplicative

a fine pagina che dice trattarsi di particolari da richiedere direttamente al Fornitore con la sigla di ordinazione del Fornitore stesso.

Una colonna in bianco precede i dati suddetti, riservata alle note relative agli aggiornamenti eventualmente comunicati a mezzo Circolare o Notiziaro.

Le parti della vettura APPIA e veicoli derivati con guida a sinistra, vengono elencate assieme a quelle per guida a destra, distinguendo la doppia elencazione con le note « solo per guida a destra » e « solo per guida a sinistra ».

Le parti del furgoncino APPIA C80 - C80S e dell'autolettigio B12.01, che differiscono da quelle della vettura C10 e C10S vengono elencate separatamente (Parte II e Parte V) e così quelle dell'autolettigio APPIA C86 e C86S e del camioncino APPIA C83 e C83S che differiscono dal furgoncino C80 e C80S (Parte III e Parte IV). Tali elencazioni seguono tutte lo stesso ordine delle tavole delle vetture C10 e C10S conservandone i numeri di riferimento. Fanno eccezione le parti di alcuni gruppi che per essere sostanzialmente diversi anche nella disposizione vengono rappresentati in tavole proprie.

Alla fine del Catalogo, a pag. i/1 è aggiunto un « indice generale numerico delle parti di ricambio », che riporta in ordine progressivo di numerazione i numeri di ordinazione di tutte le parti rappresentate od elencate nel Catalogo ed in corrispondenza a ciascun numero di ordinazione è indicato il numero della tavola in cui è elencata la parte relativa. Per i tipi derivati l'indicazione della tavola viene accompagnata da quella della parte del Catalogo: II - III oppure IV - V in cui si trova la tavola citata.

Per aiutare il passaggio tra nuova numerazione codificata di 7 cifre e la numerazione precedente, tale indice reca anche a lato del nuovo numero di 7 cifre il numero che la parte aveva precedentemente.

In più da pag. i/49 in avanti la elencazione in ordine progressivo viene ripetuta secondo la numerazione precedente affiancando ad essa la nuova numerazione codificata di 7 cifre. In questa elencazione l'ordine di progressione dei vecchi numeri di ordinazione è fatta senza tener conto dei prefissi (250 - B10 - C10 - C80 - C86 - C83 - C83S) che precedono il numero della parte e sono separate da questo da una lineetta. Es.: C86S-0598R; C80-0918R; C10-8921R; C10S-

82022). Sono riportati per ultimo in ordine progressivo i numeri di ordinazione senza prefisso che si riferiscono ai cuscinetti, alla bolloneria speciale, ecc., e dopo di questi i particolari da richiedere direttamente ai Fornitori.

Sono escluse dall'Indice generale numerico le parti unificate o la bolloneria normale (numeri di ordinazione da 300000 in avanti nella nuova numerazione). Tali parti si trovano elencate progressivamente nella: **DISTINTA PARTE DI RICAMBIO DEI PARTICOLARI UNIFICATI E DELLA BOLLONERIA NORMALE CON NUOVA NUMERAZIONE CODIFICATA DI 7 CIFRE E NUMERAZIONI PRECEDENTI**, che serve per tutti i tipi di vetture e di veicoli.

I numeri di vettura o di motore indicanti l'inizio dell'applicazione di una parte nuova o modificata, si riferiscono a quelli di identificazione stampigliati sulla vettura o sul motore come indicato a pag. IX.

Le parti montate da un numero progressivo di vettura o di motore, ma che servono di ricambio sulle vetture o sui motori precedenti, recano una nota che lo precisa.

Per ricavare dal Catalogo tutti i dati necessari per fare regolare ordinazione di una parte di ricambio si deve procedere nel seguente modo:

- a) SE SI CONOSCE IL NUMERO DI ORDINAZIONE DELLA PARTE, ricercare nell'indice numerico a fine Catalogo tale numero ed in corrispondenza di questo il numero della tavola in cui la parte è elencata. Dalla suddetta si possono ricavare il motto telegrafico, la denominazione ed il quantitativo della parte stessa.
- b) SE NON SI CONOSCE IL NUMERO DI ORDINAZIONE DELLA PARTE, occorre prima individuare a indice generale la tavola in cui la parte è compresa. Trovata nel Catalogo la tavola indicata ricercare nella figura la parte che interessa ed in base al suo numero di riferimento prendere dalla pagina di descrizione relativa i dati necessari per l'ordinazione.
Per le parti delle vetture: C10 - C10S, in cui la tavola illustrativa e pagina di descrizione vanno unite, la individuazione e la successiva ricerca sono immediate.
Per le parti dei veicoli derivati C80 e C80S e dell'auto-

telaio 8120), che possono differire da quelle della vettura C10 e C10S, occorre, in base al numero di riferimento che la parte ha nella tavola illustrativa C10 e C10S, verificare se essa è compresa in quelle speciali del veicolo ed autotelaio a cui appartiene.

Per le parti dei veicoli derivati: C86 - C86S o C83 - C83S, che possono differire sia da quelle della vettura C10 e C10S, che da quelle dei veicoli C86 o C83S, avute dalla tavola C10 il numero di riferimento della parte occorre verificare prima se essa è compresa in quelle speciali dei veicoli a cui appartiene, e se non lo è, verificare ancora se è compresa in quelle del Furgoncino.

ESEMPIO - Occorrono i dati necessari per l'ordinazione della foglia maestra per balestra sospensiva, posteriore per tipi di vettura o veicolo a Catalogo.

Berlina di serie C10 - C10S.

L'indice generale elenca tale parte a tav. 46 ed in tale tavola la foglia maestra suddetta porta il numero di riferimento: 23. Nella pagina di descrizione della stessa tavola si trovano in corrispondenza del numero di riferimento: 23, i dati occorrenti:

1790584 - Xepupe - Foglia maestra per balestra sospensione posteriore - Quantità 2.

- Veicolo C 80 - C 80S.

Avuta da Indice generale l'indicazione della tav. 46, si cerca nelle parti speciali del veicolo C80 la pagina descrittiva di essa che è la pag. p. II/100 e si trova a numero di riferimento 28:

1790586 - Xigusy - Foglia maestra per balestra sospensione posteriore - Quantità 2.

- Veicolo C 86 - C 86S.

Avuta da Indice generale l'indicazione della tav. 46, si cerca nelle parti speciali del veicolo C86 la pagina descrittiva di essa che è la pag. p. III/5 e si trova a numero di riferimento 28:

1790588 - Xjdelio - Foglia maestra per balestra sospensione posteriore - Quantità 2.

- Veicolo C 83 - C 83S.

Avuta da Indice generale l'indicazione della tav. 46, si cerca nelle parti speciali del veicolo C83 la pagina descrittiva di essa che è la pag. p. IV/9 e si trova a numero di riferimento 28:

1790587 - Xobjexpsi - Foglia maestra per balestra sospensione posteriore - Quantità 2.

- Autotelaio 812.01.

Avuta da Indice generale l'indicazione della tav. 46, si cerca nelle parti speciali dell'autotelaio 812.01 la pagina descrittiva di essa che è la pag. p. V/26 e si trova a numero di riferimento 23:

1790588 - Xuadmare - Foglia maestra per balestra sospensione posteriore - Quantità 2.

Quando per vettura C10S o per veicoli C80 - C80S - C86 - C86S - C83 - C83S e per autotelaio 812.01 la parte ricercata non risulta elencata nelle parti speciali ciò significa che si tratta di una parte della vettura C10 che serve anche per il tipo di vettura o di veicolo o di autotelaio in questione.

Le richieste delle parti di ricambio possono essere fatte con apposito MODULO 34593 o per TELEGRAMMA se proveniente dalla nostra Organizzazione di vendita nazionale; per LETTERA o per TELEGRAMMA se provenienti dall'estero.

Se sono fatte con apposito MODULO 34593 (vendita nazionale) o per LETTERA (estero) è necessario indicare:

- il numero di ordinazione della parte richiesta;
- la sua denominazione;
- il quantitativo delle parti occorrenti;
- il mezzo di trasporto (solo per estero).

Cgni altra indicazione che non sia esattamente eguale a quella del nostro Catalogo dalle parti di ricambio, non solo non è necessaria, ma può originare delle confusioni che ritardano l'invio.

Quando le richieste sono fatte per TELEGRAMMA, è indispensabile indicare:

- il quantitativo della parte occorrente;
- il motto telegrafico;
- il numero di ordinazione;
- il numero di identificazione della vettura o del veicolo.

A maggior chiarezza diamo un esempio:

Il possessore di una vettura LANCIA APPIA C10 (guida a destra), numero di identificazione « C10-1121 » che abbisogni

di uno stantuffo motore, part. 2137049, dovrà telegrafarci nel modo seguente:

SPEDITE UN XEDABIRE 2137049 VETT. C10 n. 1121.

N.B. - Per evitare errori è importante che il Catalogo venga tenuto costantemente aggiornato alle varianti avvenute, con la sostituzione dei fogli modificati che periodicamente vengono ristampati dalla Fabbrica, o nel caso di varianti comunicate con Circolare o Notiziario citando nella colonna « Aggiornamenti » il numero e la data del Notiziario o della Circolare dell'ultima variante.

INSTRUCTIONS ET MODE D'EMPLOI DU CATALOGUE ET POUR LA COMMANDE DE PIÈCES DÉTACHÉES

Le présent Catalogue énumère (avec planches représentatives) toutes les pièces constituant la voiture LANCIA APPIA ainsi que les véhicules qui en dérivent: il est divisé en cinq parties:

- 1ère partie - BERLINE de SERIE - voiture C10 (conduite à droite) et voiture C10S (conduite à gauche).
- 2ème partie - FOURGONNETTE - véhicule C80 (conduite à droite) et véhicule C80S (conduite à gauche).
- 3ème partie - AMBULANCE - véhicule C86 (conduite à droite) et véhicule C86S (conduite à gauche).
- 4ème partie - CAMIONNETTE - véhicule C83 (conduite à droite) et véhicule C83S (conduite à gauche).
- 5ème partie - CHASSIS 812.01 (conduite à gauche).

Les organes et pièces constituant la voiture C10 sont représentés et décrits en 64 tableaux répartis en trois groupes:

**CHASSIS - CARROSSERIE - ACCESSOIRES
et OUTILLAGE**

subdivisés eux-mêmes en groupes et sous-groupes (voir Index général page IV).

Pour les véhicules C80 et C80S et pour le châssis 812.01, le Catalogue fait mention des pièces qui diffèrent de celles des voitures C10 et C10S (avec dessins à l'appui lorsqu'il faut). Pour les véhicules C86, C86S, C83 et C83S figurent seules au Catalogue les pièces qui diffèrent de celles de la fourgonnette C80, C80S.

Les pièces de la voiture C10 sont représentées au début et à la fin de chaque tableau, leur description figurent dans les pages intermédiaires.

Sur chaque tableau, les pièces portent un numéro de référence ordonné, répété dans la partie descriptive où l'on trouvera également correspondant à chaque numéro de référence, le numéro de commande, le numéro du type de voiture ou de véhicule d'origine de la pièce, le mot codique, la désignation et le nombre d'exemplaires montés sur chaque véhicule.

Avec le nouveau numérotage codifié à 7 chiffres, le numéro (ou sigle) indiquant le type de voiture ou de véhicule n'est plus compris dans le numéro de commande de la pièce: il figure à titre indicatif à côté de ce dernier dans la colonne: « vettura o veicolo di origine » (voiture ou véhicule d'origine). Les numéros de commande qui ne sont pas accompagnés de cette désignation se rapportent aux roulements, bagues, boulonnerie standard et pièces normalisées d'un usage général. On trouvera page XXVI un tableau de comparaison entre la nouvelle désignation des types de voitures ou de véhicules et l'ancienne.

Dans les pages descriptives, les pièces sont énumérées selon l'ordre alphabétique de leur dénomination. Pour certaines

d'entre elles, on a indiqué dans la colonne « Description » (Désignation) le nom du fabricant ainsi que l'appellation sous laquelle elles figurent dans le catalogue de pièces détachées du dit fabricant.

L'astérisque (avec renvoi en bas de page) suivant un numéro de commande signifie que la pièce correspondante doit être commandée directement au fournisseur avec l'appellation du fournisseur même. Une colonne en blanc est réservée à l'inscription des mises à jour (aggiornamenti), faisant l'objet de circulaires ou de communications techniques (notiziario). La mention « solo per guida a destra » (conduite à droite seulement) ou « solo per guida a sinistra » (conduite à gauche seulement) signalera les pièces qui, sur la voiture APPIA et des véhicules dérivés, sont particulières à l'une ou à l'autre de ces deux séries de véhicules.

Dans le Catalogue les parties II et V ont été réservées aux pièces de la fourgonnette C80 - C80S et du châssis 812.01 qui diffèrent de celles de la voiture C10, C10S.

De même, les parties III et IV concernent les pièces de l'ambulance APPIA C88, C88S et de la camionnette APPIA C83, C83S qui diffèrent de celles de la fourgonnette C80, C80S.

L'ordre et le numérotage des pièces sont les mêmes que ceux qu'on trouve sur les tableaux relatifs aux voitures C10 et C10S. Font exception, les pièces de certains ensembles qui se différencient par leur nature ou leur montage et qui ont fait l'objet de tableaux séparés.

Un Index général numérique des pièces détachées, qui figure à la fin du Catalogue (page i/1), comprend par ordre croissant les numéros de commande de toutes les pièces mentionnées avec indication pour chaque pièce du numéro du tableau correspondant.

Pour les types dérivés, l'Index mentionne la partie du Catalogue (II, III, IV ou V) où l'on trouvera le tableau relatif aux diverses pièces.

Pour faciliter le passage de l'ancien numérotage au nouveau numérotage codifié à 7 chiffres, l'Index général numérique mentionne, en regard de son nouveau numéro, celui que chaque pièce portait précédemment.

En outre, à partir de la page i/49 l'ancien numérotage est reproduit par ordre croissant avec, en regard, le nouveau numérotage codifié à 7 chiffres. Dans cet ordre l'énumération

croissante des anciens numéros, est faite sans tenir compte des symboles (250 - B10 - C10 - C80 - C88 - C83 - C88S - 812.01) qui précèdent le numéro des pièces et en sont séparés par un tiret.

Exemples: C88S-05968; C80-0418R; C10-0921R; C10S-82022; 812.01.121873. On a fait figurer, en dernier lieu, par ordre croissant, les numéros de commande non précédés de symboles se rapportant aux roulements, aux boulons spéciaux etc. et, à la suite, ceux qui concernent les pièces qui doivent être commandées directement aux fournisseurs.

Sont exclus de l'Index général, les pièces normalisées et la boulonnerie standard (n° de commande à partir de 3080000 selon le nouveau numérotage). Ces pièces sont énumérées (numéros croissant) dans la LISTE DES PIÈCES DÉTACHÉES NORMALISÉES ET DE BOULONNERIE STANDARD AVEC NOUVEAU NUMÉROTAGE CODIFIÉ À 7 CHIFFRES ET NUMÉROTAGES PRÉCÉDENTS valable pour tous les types de voitures et de véhicules.

Les numéros de voiture ou de moteur qui indiquent le début de l'application d'une pièce nouvelle ou modifiée, correspondent aux numéros d'identification frappés sur la voiture ou sur le moteur, comme indiqué page IX. Les pièces montées à partir d'un certain numéro de voiture ou de moteur mais qui peuvent être utilisées comme rechanges pour des véhicules antérieurs du même type, sont accompagnées d'une notice précisant ce fait.

Pour trouver dans le Catalogue tous les éléments nécessaires à l'établissement d'une commande régulière de pièces de rechange, on procédera comme suit:

- a) SI L'ON CONNAIT LE NUMÉRO DE COMMANDE DE LA PIÈCE rechercher ce numéro dans l'Index numérique à la fin du Catalogue et, en regard de celui-ci, le numéro du tableau où figure la pièce. Le tableau indiquera pour chaque pièce, sa désignation, son code télégraphique et la quantité nécessaire.
- b) SI L'ON IGNORE LE NUMÉRO DE COMMANDE DE LA PIÈCE: repérer en premier lieu dans l'Index général le numéro du tableau où figure la pièce. Identifier d'après

la figure la pièce désirée, puis en se reportant au texte accompagnant le tableau, relever les indications nécessaires à l'établissement de la commande.

Pour les pièces appartenant aux voitures C10, C10S où le texte est joint aux figures, l'identification de la pièce et le report au texte sont simultanés.

Pour les pièces des véhicules dérivés C80, C909 et du châssis 812.01 qui peuvent être différentes de celles de la voiture C10, C10S, il faut vérifier sur la base du numéro de référence de la pièce d'après le tableau C10 et C10S, si elle est comprise dans les pièces spéciales du véhicule ou du châssis auquel elle appartient.

Pour les pièces des véhicules dérivés C86 - C96S et C83 - C93S qui peuvent différer soit de celles de la voiture C10, C10S, soit de celles des véhicules C80, C90S, lorsqu'on a déterminé d'après le tableau C10 le numéro de référence de la pièce, il faut s'assurer tout d'abord que celle-ci est bien comprise dans les pièces spéciales des véhicules auxquels elle appartient; si cela n'est pas le cas, il faut encore rechercher si elle est comprise dans celles de la Fourgonnette.

EXEMPLE: Trouver les éléments nécessaires à la commande d'une lame maîtresse de ressort pour suspension arrière d'un type de voiture ou de véhicule relevant du Catalogue.

— Berline de série C10 - C10S.

L'index général renvoie pour cette pièce au tableau 48, où la lame maîtresse porte le numéro de référence 23. Le texte descriptif du même tableau donne pour le numéro de référence 23, les données nécessaires: 1790581 - Xepupuce - Foglia maestra per balestra sospensione posteriore (Feuille principale pour ressort suspension arrière) - Quantité: 2.

— Véhicule C80 - C90S.

L'index général ayant renvoyé au tableau 48, on cherche pour les pièces spéciales du véhicule C80, la page de-

scriptive correspondante p. II/100 et l'on trouve, sous le numéro de référence 28: 1790588 - Xigósy - Foglia maestra per balestra sospensione posteriore; Quantité: 2.

— Véhicule C86 - C96S.

L'index général ayant renvoyé au tableau 48, on cherche pour les pièces spéciales du véhicule C86, la page descriptive correspondante p. III/5 et l'on trouve sous le numéro de référence 28: 1790588 - Xigósy - Foglia maestra per balestra sospensione posteriore - Quantité: 2.

— Véhicule C83 - C93S.

L'index général ayant renvoyé au tableau 46, on cherche pour les pièces spéciales du véhicule C83, la page descriptive correspondante p. IV/9 et l'on trouve, sous le numéro de référence 28: 1790587 - Xobixpsi - Foglia maestra per balestra sospensione posteriore - Quantité: 2.

— Châssis 812.01.

L'index général ayant renvoyé au tableau 46, on cherche pour les pièces spéciales du châssis 812.01, la page descriptive correspondante p. V/26 où l'on trouve, sous le numéro de référence 28: 1790589 - Xuadmae - Foglia maestra per balestra sospensione posteriore - Quantité: 4.

Lorsque pour la voiture C10S ou pour les véhicules C80 - C80S - C86 - C86S - C83 - C83S et pour le châssis 812.01, la pièce recherchée ne figure pas parmi les pièces spéciales, cela signifie qu'il s'agit d'une pièce de la voiture C10 qui est également utilisée pour le type de voiture, de véhicule ou de châssis en question.

Les commandes de pièces détachées peuvent être adressées sur FORMULAIRES 34693 ou par TELEGRAMME si elles proviennent du Réseau National de ventes par lettre ou par télégramme si elles proviennent de l'Étranger.

Qu'elle nous parvienne PAR LETTRE (de l'étranger) ou qu'elle soit rédigée sur le FORMULAIRE 34693 (réservé aux

nal) la commande devra toujours indiquer:

- le numéro de commande de la pièce demandée;
- sa dénomination;
- la quantité nécessaire;
- le moyen de transport (seulement pour l'étranger).

Toutes les indications qui ne seront pas rigoureusement conformes à celles de notre Catalogue de Pièces détachées, risqueront d'entraîner des confusions ou des retards d'expédition.

Lorsque les commandes sont adressées par TELEGRAMME, il est indispensable d'indiquer:

- la quantité de pièces nécessaires;
- le mot codique de la pièce;
- le numéro de commande;
- le numéro d'identification de la voiture ou du véhicule.

EXEMPLE: Le possesseur d'une voiture LANCIA APPIA C10 (conduite à droite n° d'identification « C10-1121 » désirant obtenir un piston, pièce 2137049, devra établir sa commande télégraphique de la façon suivante:

EXPEDIEZ UN XEDABISE 2137049 VOITURE C10 n° 1121

Recommandation importante - Afin d'éviter toute erreur, il est indispensable que le Catalogue soit constamment tenu à jour au fur et à mesure des modifications apportées à la fabrication, par le remplacement des pages périmées au moyen des pages nouvelles expédiées périodiquement par le Constructeur à ses concessionnaires et agents. Lorsque les modifications font l'objet de circulaires ou de communications techniques (Notiziario) elles doivent être reportées dans la colonne du catalogue prévue à cet effet (aggiornamenti) avec mention du numéro et de la date de la circulaire ou de la communication (Notiziario) qui s'y rapporte.

DIRECTIONS FOR USE OF THE CATALOGUE AND FOR ORDERING SPARE PARTS

All component parts of the APPIA Car and the various vehicles derived therefrom are illustrated and described in this Catalogue.

The Catalogue is divided into five Sections:

- Section I - FOUR-DOOR SALOON - C10 Car (R.H.D.) and C10S (L.H.D.).
- Section II - LIGHT VAN - vehicles C80 (R.H.D.) and C80S (L.H.D.).
- Section III - AMBULANCE - vehicles C86 (R.H.D.) and C86S (L.H.D.).
- Section IV - LIGHT TRUCK - vehicles C83 (R.H.D.) and C83S (L.H.D.).
- Section V - CHASSIS - 812.01 (L.H.D.).

All parts of the C10 Car are illustrated and described in 64 Tables, subdivided as follows:

CHASSIS - BODY - EQUIPMENT

and into groups and sub-groups, as shown in the GENERAL INDEX on page IV.

For vehicles C80 and C80S, as well as for Chassis 812.01,

parts are listed (and illustrated when necessary) in so far as they differ from those of cars C10 and C10S, while for vehicles C86 - C86S and C83 - C83S parts are listed when they differ from those of light vans C80 - C80S.

The C10 car parts are illustrated on the first and last pages of each of the 64-Table divisions, with full description in the intermediate pages.

In all the illustrations, each part is identified by a progressive reference number, while the Part numbers (to be used when ordering) are found in the descriptive pages against each reference number, together with the original Car model number, the telegraphic code word, a full description of the part and the quantity fitted to each car.

With the introduction of the new 7-figure code numbering, the number or initial of the car or vehicle model is no longer included in the part number itself, but it is given, by way of information only, in the column next to it, under the heading: "Original Car or Vehicle Model". Where there is no indication under this heading, the parts in question are bearings and bushes, special and standard bolts, and standard parts in general use. A Table is given on page XXII comparing the new Car or Vehicle model numbers with the ones previously used (i.e. with a prefix).

Parts are listed in the descriptive pages in alphabetical order. For certain parts, the name of the Manufacturer is given in the descriptive column together with the part number given in the Spare Parts Catalogue of such Manufacturer. For some of these parts, the part number is marked with an asterisk, with a foot-note explaining that the part in question is to be purchased direct from the Manufacturer.

The « blank » column on the left of each page is reserved for noting any later information communicated by Circulars or Bulletins.

Parts of L.H.D. APPIA Cars and derived vehicles are listed together with those for R.H.D., under the headings: « for R.H.D. only » and « for L.H.D. only ».

Parts for APPIA C80 - C80S light vans and chassis 812.01, when they differ from those of the C10 and C10S cars, are listed separately (Sections II and V), as also parts for the APPIA Ambulance C86 - C86S and the light truck C83 - C83S which differ from those of the light van C80 - C80S (Sections III and IV). All these parts are listed in the same order as shown in the Tables for the C10 - C10S cars and have the same reference numbers. An exception is made for certain units which, being substantially different also as regards their lay-out, are shown in separate Tables.

At the end of the Catalogue, on page 1/1, there is an additional « General Numerical Index of Spare Parts », with all parts illustrated or listed in the Catalogue given in numerical order, together with the corresponding numbers of the Tables in which the parts are included.

To facilitate the transition from the old « prefix » numbering system to the new 7-figure code numbering, the General Index also shows the new numbers side by side with the old code numbers. In addition, from page 1/49 onwards, the listing in numerical order is repeated, this time for the old numbers, with the new 7-figure code numbering shown against each number.

For derived vehicle models, the Table numbers are accompanied by the corresponding Table numbers from Sections II - III or IV - V.

The old part numbers are listed in numerical order as they come, irrespective of the prefixes (250 - B10 - C10 - C80 - C83 - C83S which precede the part numbers and are separated from them by a hyphen). Example: C86S-0500R - C80-0918S - C10-0921R - C10S-92022.

Old part numbers which do not have a prefix and which refer to bearings, bolts, etc. are shown last in numerical order; they are followed by the parts to be ordered direct from Suppliers.

Standard parts and bolts (i.e. bearing part numbers above

3000000 in the new code numbering) are not included in the Index; they are, however, listed in numerical order in a special LIST OF STANDARD SPARE PARTS AND BOLTS (WHICH CAN BE USED FOR ALL CAR AND VEHICLE MODELS) SHOWING BOTH THE NEW 7-FIGURE CODE AND THE OLD NUMBERING SYSTEM.

When new or modified parts are introduced during production, the identification numbers of the car or engine to which they are first fitted are indicated; these identification numbers are those that are stamped on the car body or engine, as shown on page IX. Parts which are listed from a given progressive car or engine number upwards, but which can also be used as spare parts for previous cars or engines, are indicated with an explanatory note.

To obtain all the necessary details from the Catalogue when ordering spare parts, proceed as follows:

- a) WHEN THE PART NUMBER IS KNOWN, find its number and corresponding Table number in the numerical index at the back of the Catalogue. Then turn to the Table, where the telegraphic code work, description and quantity of the part needed can be found.
- b) WHEN THE PART NUMBER IS NOT KNOWN, first look in the General Index to find the number of the Table in which the part is included. When the Table has been found in the Catalogue, search in the exploded drawing for the part required and its relative reference number, then turn to the descriptive pages to find the necessary details for ordering. For C10 - C10S parts, where the descriptive pages and illustrations are together, identification is quickly carried out. For parts C80 - C80S derived vehicles and chassis 812.01, it is necessary, where they differ from those for C10 - C10S, after having found the reference number in the illustrated C10 and C10S Table of the part to be ordered, to verify if it is included in the special Tables of the car or chassis for which it is intended.

For parts of derived vehicles C86 - C86S and C83 - C83S, where they differ either from those of car C10 - C10S, or

from those of vehicles C80 - C80S, after having found the reference number in the illustrated C10 Table, it is necessary to verify if the parts are included in the special Tables of the vehicle for which they are intended; if not, see if they are included in the Tables of the light truck (C83 - C83S).

EXAMPLE - How to obtain the necessary details for ordering one rear suspension spring, main leaf for a car or vehicle included in the Catalogue:

— Four-door Saloon C10 - C10S:

The General Index shows that the above part is in Table 46, which in turn indicates that the main leaf reference number is 23. In the descriptive section of Table 46, the necessary details shown against No. 23 are as follows: 1790584 - Kopyuce - «Main leaf for rear suspension spring» - quantity: 2.

— C80 - C80S vehicle:

The General Index shows that the part is in Table 46. On looking in the descriptive section of the special parts for vehicle C80 on page p.II/100 the details required will be found against No. 23, as follows: 1790586 - Xigusy - «Main leaf for rear suspension spring» - quantity: 2.

— C86 - C86S vehicles:

The General Index shows that the part is in Table 46. On looking in the descriptive section of the special parts for vehicle C86 on page p.III/5 the details required will be found against No. 23, as follows: 1790588 - Xjettio - «Main leaf for rear suspension spring» - quantity: 2.

— Vehicle C83 - C83S:

The General Index shows that the above part is in Table 46. On looking in the descriptive section of the special parts for vehicle C83 on page p.IV/9 the details

required will be found against No. 23, as follows: 1790587 - Xobiexpai - «Main leaf for rear suspension spring» - quantity: 2.

— Chassis 812.01:

The General Index shows that the above part is in Table 46. On looking in the descriptive section of the special parts for chassis 812.01 on page p.V/26 the details required will be found against No. 23, as follows: 1790589 - Xudnara - «Main leaf for rear suspension spring» - quantity: 2.

If the part required for car C10S or vehicles C80 - C80S - C86 - C86S - C83 - C83S, or for chassis 812.01 is not listed among the special parts, this means that it is a car C10 part which is also used for these other types of cars or vehicles. Orders for Spare Parts can be made out on our special ORDER FORM No. 34693 or, if sent by our national Sales Organisation, by TELEGRAM; if coming from abroad, by LETTER or by TELEGRAM. If the orders are made out on FORM No. 34693 (national sales) or by LETTER (from abroad), the following details must be given:

- Part number.
- Designation of part.
- Quantity required.
- Method of transport (for abroad only):

Any indications other than those given in our Spare Parts Catalogue would not only be unnecessary, but might give rise to misunderstandings and delays in despatch. When orders are sent by TELEGRAM, it is indispensable to indicate:

- Quantity of parts required.
- Telegraphic code word.
- Part number.

— Identification number of car or vehicle.

For better understanding we give here an example:

— the owner of a LANCIA APPIA car C10 (R.H.D.), Identification No. C10-1121, requiring one engine piston, Part No. 2137049, should telegraph as follows:

DESPATCH ONE XEDABINE 2137049 CAR C10.1121

N.B. - To avoid possible errors, it is essential to keep the Catalogue constantly up to date with the latest variations, by inserting the new modified pages that are periodically reprinted by the Manufacturers or, if variations are communicated by Circulars or Bulletins, by recording in the «blank» column in the descriptive section of the Catalogue the number and date of the latest Circular or Bulletin advising such variations.

ANWEISUNGEN FÜR DEN GEBRAUCH DES KATALOGS UND FÜR DIE BESTELLUNG VON ERSATZTEILEN

Der vorliegende Katalog enthält das Verzeichnis und die bildliche Darstellung der Ersatzteile fuer den LANCIA-APPIA Wagen und fuer die davon abgeleiteten Fahrzeuge.

Der Katalog besteht aus fuerst Teilen:

- I. Teil - **SERIEN-LIMOUSINE** - PKW-Modell C10 (Rechtslenkung) und Modell C10S (Linkslenkung).
- II. Teil - **LIEFERWAGEN** - Fahrzeug-Modell C80 (Rechtslenkung) und Modell C80S (Linkslenkung).
- III. Teil - **KRANKENDIENSTWAGEN** - Fahrzeug-Modell C86 (Rechtslenkung) und Modell C86S (Linkslenkung).
- IV. Teil - **LEICHTER LKW** - Fahrzeug-Modell C83 (Rechtslenkung) und Modell C83S (Linkslenkung).
- V. Teil - **FAHRGESTELL** - 812.01 (Linkslenkung).

Die Ersatzteile des Kraftwagens C10 sind in 64 Tafeln dargestellt und beschriebener; sie umfassen drei Hauptgruppen:

FAHRGESTELL - KAROSSERIE - ZUBEHOER

Diese drei Hauptgruppen sind wiederum in Gruppen und

Untergruppen aufgeteilt, wie aus dem Inhaltsverzeichnis auf Seite IV ersichtlich ist.

Vom Fahrzeug C80 bzw. C80S und von Fahrgestell 812.01 sind nur jene Ersatzteile aufgezeichnet (und je nach Bedarf bildlich dargestellt), welche von denjenigen der Modelle C10 u. C10S abweichen; von den Fahrzeugen C86, C86S, C83 u. C83S nur jene, die von den Teilen des Lieferwagens C80 - C80S abweichen.

Die 64 Tafeln bieten je eine Bilddarstellung der Teile auf der ersten und eine auf der letzten Seite jeder Tafel; die Beschreibung der Teile befindet sich auf den dazwischenliegenden Seiten.

Auf der Bildseite einer jeden Tafel werden die dargestellten Teile mit einer fortschreitenden Zahl bezeichnet; die Beschreibungssseiten der gleichen Tafel fuehren unter derselben Zahl fuer jeden Teil folgende Daten an: die Bestellnummer zusammen mit dem Buchstaben- oder Ziffernpraefix der urspruenglichen Wagen- oder Fahrzeugtype des betreffenden Teiles, dann das telegraphische Stichwort, die Teilbenennung und endlich die zur Montage erforderliche Stueckzahl der Teile. Mit der Einfuehrung der kodifizierten, siebenstellige Nummern ist der Praefix der Wagen- oder Fahrzeugmodelle nicht mehr zusammen mit der Bestell-Nr., sondern, der Vollstaendigkeit halber, in der Spalte « Veicolo o veicolo d'origine » (= Ursprungswagen oder-Fahrzeug) angegeben. Die Bestell-Nrn., aber, bei welchen diese Angabe fehlt, beziehen sich auf: Lager, Federbuechsen, Spezial- und Normalbolzen und vereinheitlichte Teile, die allgemeine Verwendung finden. Auf Seite XXVI befindet sich eine Vergleichstabelle der neuen Modell-Bezeichnungen mit den bisher gebrauchten Bezeichnungen.

Das Verzeichnis der zu jeder Tafel gehörenden Teile ist in alphabetischer Reihenfolge der Teilbenennungen zusammengestellt. In der Spalte « Denominazione » (= Benennung) ist fuer manche Teile die Hersteller- oder Lieferfirma aufgefuehrt, sowie das Bestellstichwort, welches im Ersatzteilkatalog der Lieferfirma dem betreffenden Teile entspricht. Die Bestell-Nr. einiger dieser Teile traegt ein Sternchen, bzw. weiter unten den Hinweis, dass dieselben direkt bei der Lieferfirma und zwar durch Anlehnung des Bestellstichwortes der Lieferfirma selbst, zu bestellen sind. Eine unbeschriebene Spalte geht diesen Daten voraus; darin sind die mit den Meldeblättern (Notiziari) oder Rundschreiben (Circolari) mitgeteilten Abänderungen zu notieren.

Die Teile des PEW APPIA und der abgeleiteten Fahrzeuge mit Rechtslenkung werden zusammen mit den Teilen der Modelle mit Linkslenkung aufgefuehrt, wobei die entsprechende Verwendung mit der Anmerkung « solo per guida a destra » (= nur fuer Rechtslenkung) bzw. « solo per guida a sinistra » (nur fuer Linkslenkung) unterschieden wird.

Die Teile des Lieferwagens APPIA C80 - C80S und des Fahrgestells 812.01, welche von jenen des PEW C10 - C10S abweichen, werden separat beschrieben (II. und V. Teil); so auch die Teile des Krankenwagens APPIA C86 - C86S und des leichten LKW APPIA C83 - C83S, die von jenen des Lieferwagens C80 - C80S abweichen (III. und IV. Teil). Die Teilverzeichnisse der abgeleiteten Modelle befolgen alle dieselbe Tafelnummerenordnung wie im Verzeichnis der PKW-Teile C10 - C10S und behalten auch die gleichen Berufsnummern bei. Dies mit Ausnahme der Teile einiger Gruppen, die auch bezueglich der Anordnung wesentlich verschieden sind und daher auf eigenen Tafeln behandelt werden.

Am Ende des Katalogs, auf Seite i/i ist ein numerisches Gesamtverzeichnis der Ersatzteile beigefuegt, welches fortschreitend die Bestell-Nrn. aller im Katalog dargestellten bzw. beschriebenen Ersatzteile wiedergibt, wobei nach jeder Bestell-Nr. auch die Tafel-Nr., worin der Teil auffindbar ist, angegeben wird. Fuer die abgeleiteten Modelle ist neben der Tafel-Nr. auch der Katalogteil, worin die betreffende Tafel zu finden ist, angegeben: II - III oder IV - V.

Um den Uebergang von den alten Praefixen zur neuen siebenstelligen Numerierung zu erleichtern, steht im numeri-

schen Gesamtverzeichnis neben der neuen siebenstelligen Bestell-Nr. auch die alte.

Uebrigens wird von Seite i/49 an das Verzeichnis in fortschreitender Reihenfolge auf Grund der fruheren Teil-Nrn. mit den neuen siebenstelligen nebeneinander wiederholt. In diesem Verzeichnis wird aber die Reihenfolge der Praefixe selbst (250 - B10 - C10 - C10S - C80 - C86 - C83 - C83S), die den Teil-Nrn. vorausgehen und von diesen mit einem Striche getrennt sind, ausser Acht gelassen, z.B.: C86S-0599R; C80-0918R; C10-0921R; C10S-82022. Am Ende folgt die fortschreitende Aufzählung der Bestell-Nrn. ohne Praefix (Lager, Spezialbolzen, usw.) und der Teile, welche direkt von den Lieferanten zu beziehen sind.

Vom numerischen Gesamtverzeichnis sind die vereinheitlichten Teile und die Normalbolzen (Bestell-Nrn. 3000000 aufwaerts - neue Numerierung) ausgeschlossen. Diese Teile befinden sich im separaten ERSATZTEILVERZEICHNIS DER VEREINHEITLICHEN TEILE UND DER NORMALBOLZEN MIT NEUER, SIEBENSTELLIGER KODEXNUMERIERUNG UND VORHERGEHENDEN NUMERIERUNGEN; dieses Verzeichnis gilt fuer alle Wagen- und Fahrzeugmodelle.

Die Wagen- oder Motornummern, welche den Beginn der Montierung eines neuen oder abgeänderten Teiles anzeigen, beziehen sich auf die am Wagen bzw. Motor eingestempelten Nummern (siehe Seite IX). Die Teile, die ab einer fortschreitenden Wagen- oder Motornummer montiert werden und zugleich als Ersatzteile fuer die vorhergehenden Wagen bzw. Motoren dienen, sind durch eine besondere Anmerkung hervorgehoben.

Um aus dem Katalog alle Daten, die zu einer einwandfreien Ersatzteilbestellung erforderlich sind, zu entnehmen, ist folgendermassen vorzugehen:

a) IST DIE BESTELL-NR. DES TEILES BEKANNT, so suche man im numerischen Gesamtverzeichnis am Ende des Katalogs die betreffende Bestell-Nr. und die ihr entsprechende Tafel-Nr. Von der Tafel kann man dann das telegraphische Stichwort, die Benennung und die erforderliche Stueckzahl des Teiles ablesen.

b) IST DIE BESTELL-NR. DES TEILES UNBEKANNT, so muss

vor allem im Inhaltsverzeichnis am Anfang des Katalogs die Tafel, wozu der betreffende Teil gehört, gesucht werden. Hat man diese gefunden, so entnimmt man aus der Beschreibungseite des Teiles die zur Bestellung erforderlichen Daten.

Die Teile des PKW C10 und C10S, wofür Bildseite und Beschreibungseite beisammen sind, können aus diesem Grunde ohne weiteres aufgehoben werden.

Die Teile der abgeleiteten Fahrzeuge C80 u. C80S und jene des Fahrgestells 812.01, welche von den Teilen des PKW C10 und C10S abweichen können, werden dadurch aufgefunden, dass man auf Grund der auf der Bildseite C10 - C10S angegebenen Berufsnummer des zu bestellenden Teiles nachprüft, ob dieser unter den speziellen Teilen des Fahrzeuges bzw. Fahrgestells vorzufinden ist.

Die Teile der abgeleiteten Fahrzeuge C86 - C86S - C89 - C89S, die sowohl von den Teilen des PKW C10 - C10S als auch von denjenigen des Fahrzeuges C80 - C80S abweichen können, werden dadurch aufgefunden, dass man auf Grund der auf der Bildseite C10 - C10S angegebenen Berufsnummer des zu bestellenden Teiles nachprüft, ob dieser sich unter den speziellen Teilen des entsprechenden Fahrzeuges vorfindet; ist dies nicht der Fall, so sieht man nach bei den Lieferwagen teilen nach.

BEISPIEL - Aufsuchen der Daten zur Bestellung des Hauptblattes der Hinterachsfederung fuer die im Katalog beschriebenen Wagen- oder Fahrzeugmodelle.

— Serien-Limousine C10 - C10S.

Laut Inhaltsverzeichnis ist obiger Teil auf der Bildtafel 46 abgebildet und zwar unter der Berufsnummer 23. Auf der Beschreibungseite derselben Tafel findet man eben unter der Berufsnummer 23 folgende Daten:

1790584 - Xepupuce - Foglia maestra per balestra suspensione posteriore - Quantità 2 (= Federhauptblatt fuer Hinterachsaufhängung - Stueckzahl 2).

— Fahrzeug C80 - C80S.

Hat man laut Inhaltsverzeichnis die Bildtafel 46 gefunden,

so wird unter den speziellen Teilen fuer C80 die Beschreibungseite des Teiles gesucht, d.h. man findet auf Seite p. II/100 unter der Berufsnummer 28 die Daten: 1790586 - Xiguy - Foglia maestra per balestra suspensione posteriore - Quantità 2.

— Fahrzeug C86 - C86S.

Hat man laut Inhaltsverzeichnis die Bildtafel 46 gefunden, wird unter den speziellen Teilen fuer C86 die Beschreibungseite des Teiles gesucht; so wird man auf Seite p. III/5 unter der Berufsnummer 28 folgende Daten finden: 1790588 - Xidestio - Foglia maestra per balestra suspensione posteriore - Quantità 2.

— Fahrzeug C89 - C89S.

Hat man laut Inhaltsverzeichnis die Bildtafel 46 gefunden, so wird unter den speziellen Teilen fuer C89 die Beschreibungseite des Teiles gesucht; auf Seite p. IV/8 wird man unter der Berufsnummer 28 folgende Daten finden: 1790587 - Xobioxpsi - Foglia maestra per balestra suspensione posteriore - Quantità 2.

— Fahrgestell 812.01.

Hat man laut Inhaltsverzeichnis die Bildtafel 46 gefunden, so wird unter den speziellen Teilen fuer 812.01 die Beschreibungseite des Teiles gesucht; man wird auf Seite p. V/28 unter der Berufsnummer 23 folgende Daten finden: 1790589 - Xuadmarc - Foglia maestra per balestra suspensione posteriore - Quantità 2.

Findet man einen bestimmten Teil fuer PKW C10S oder fuer die abgeleiteten Fahrzeuge oder fuer das Fahrgestell 812.01 nicht unter den speziellen Teilen, so bedeutet dies, dass es sich um einen Teil des PKW C10 handelt, der zugleich fuer die anderen Modelle Verwendung findet.

Die Bestellung von Ersatzteilen seitens unserer Verkauforganisation im Inlande kann mit Formular "MODULO 34693" oder auch TELEGRAPHISCH erfolgen; vom Ausland her hingegen BRIEFLICH oder TELEGRAPHISCH.

Erfolgt die Bestellung mit Formular «MODULO 34693» (Inland) oder brieflich (Ausland), so sind folgende Daten anzugeben:

- die Bestell-Nr. des gewünschten Teiles;
- dessen Benennung;
- die erforderliche Stückzahl;
- die Versandart (nur fuer das Ausland).

Jede andere Angabe, die irgendwie von den Daten unseres Katalogs abweicht, ist nicht nur ueberfluessig, sondern zuweilen sogar verwirrend und kann daher Lieferverzoegerungen verursachen.

Erfolgen die Bestellungen TELEGRAPHISCH, so sind unbedingt folgende Daten anzugeben:

- die erforderliche Stückzahl;
- das telegraphische Stichwort:

- die Bestell-Nr.;
- die eingestempelte Wagen- oder Fahrzeugnummer.

Zum besseren Verstaendnis lassen wir ein Beispiel folgen:

Die telegraphische Bestellung eines Motorkolbens mit Bestell-Nr. C10-2161 fuer den APPIA-Wagen Nr. C10-1121 wird folgenden Wortlaut haben:

SENDET EIN XEDABIRE C10-2161 FUER WAGEN-Nr. C10-1121.

Anmerkung - Um bei Bestellungen Fehler zu vermeiden, ist es wichtig, jeweils die wegen vorgenommener Aenderungen rueckstaendig gewordenen Blaetter durch die von der Fabrik neugedruckten Blaetter zu ersetzen, bzw. die mittels Meldeblaetter oder Rundschreiben mitgeteilten Aenderungen dadurch gegenwaertig zu halten, dass man in der Spalte «Aggiornamenti» die betreffende Meldebblatt- oder Rundschreibennummer vermerkt.

**TABELLA COMPARATIVA TRA NUOVA DESIGNAZIONE DEI TIPI DI VETTURA E DI VEICOLO
CON NUMERAZIONE CODIFICATA DI 7 CIFRE E DESIGNAZIONE PRECEDENTE**

Nuova designazione	Designazione precedente	Nuova designazione	Designazione precedente	Nuova designazione	Designazione precedente
200.02	Z20AA	805.00	B24	810.03	C86S
300.00	Z10	805.01	B24S	00238	238
500.00	864	808.00	C10	00250	250
300.00	B10	808.01	C10S	00264	64
801.00	B12	809.00	C80	00290	290
801.01	B12S	809.01	C80S	00338	338
803.00	B20	810.00	C83	00438	438
803.01	B20S	810.01	C83S	00464	464
804.02	B22	810.02	C86	00550	550

PARTE PRIMA

BERLINA DI SERIE

C 10 (guida a destra)

C 10S (guida a sinistra)

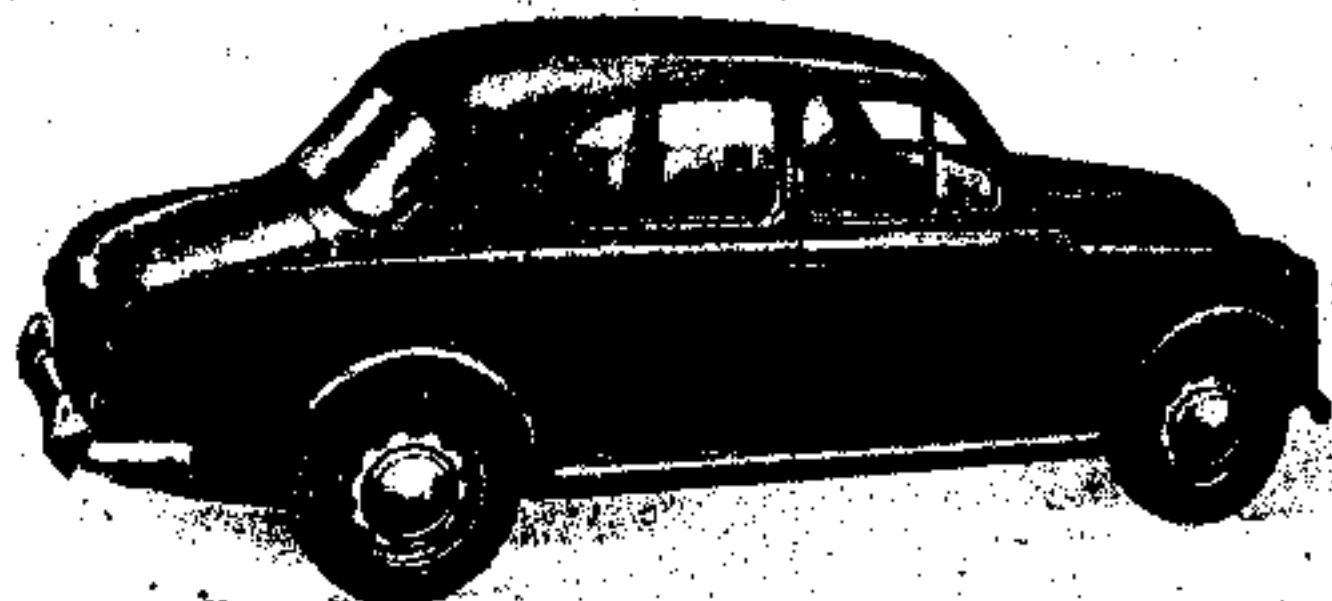

Berlina 1^a serie (da vett. C10 n. 11258 - C10S n. 10769)

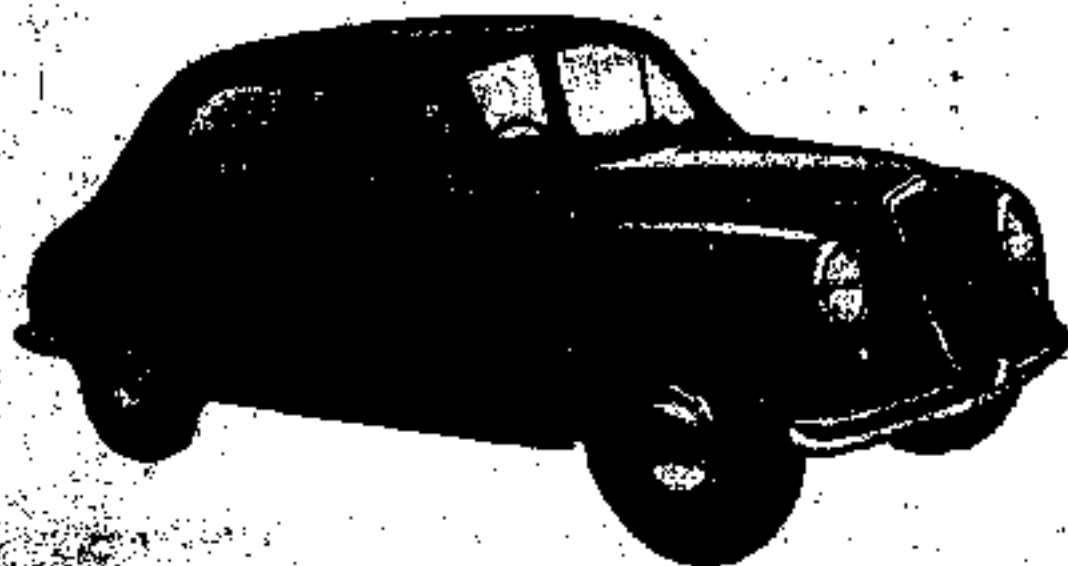

Berlina 2^a serie (fino a vett. C10 n. 11257 - C10S n. 10768)

Vettura C10 - C10S - Motore 4 cilindri a V stretto 66x75 - Cilindrata cm³ 1090 - Potenza teorica 13 CV, effettiva: 1^a serie 38 CV, 2^a serie 43,5 CV - Frizione monodisco a secco - Cambio velocità a quattro marce, con II^a - III^a - IV^a silenziose e sincronizzate, e R.M. - Sospensione anteriore a ruote indipendenti - Sospensione posteriore a balestre semiellittiche - Freno idraulico sulle 4 ruote, freno a mano sulle ruote posteriori - Pneumatici 155-15" - Passo: 1^a serie m. 2,48, 2^a serie m. 2,50 - Carreggiata anteriore m. 1,178 - Carreggiata posteriore m. 1,182 - Lunghezza massima: 1^a serie m. 3,985, 2^a serie m. 4,010 - Larghezza massima (fuori tutto): 1^a serie m. 1,420, 2^a serie m. 1,485 - Altezza massima sotto carico: 1^a serie m. 1,422, 2^a serie m. 1,405 - Peso a ruota vettura, completa di accessori con acqua e olio: 1^a serie kg. 920, 2^a serie kg. 900 - Velocità massima: 1^a serie km/h 120, 2^a serie km/h 128.

COMPLESSO AUTOTELAIO

BERLINA DI SERIE C10-C10S

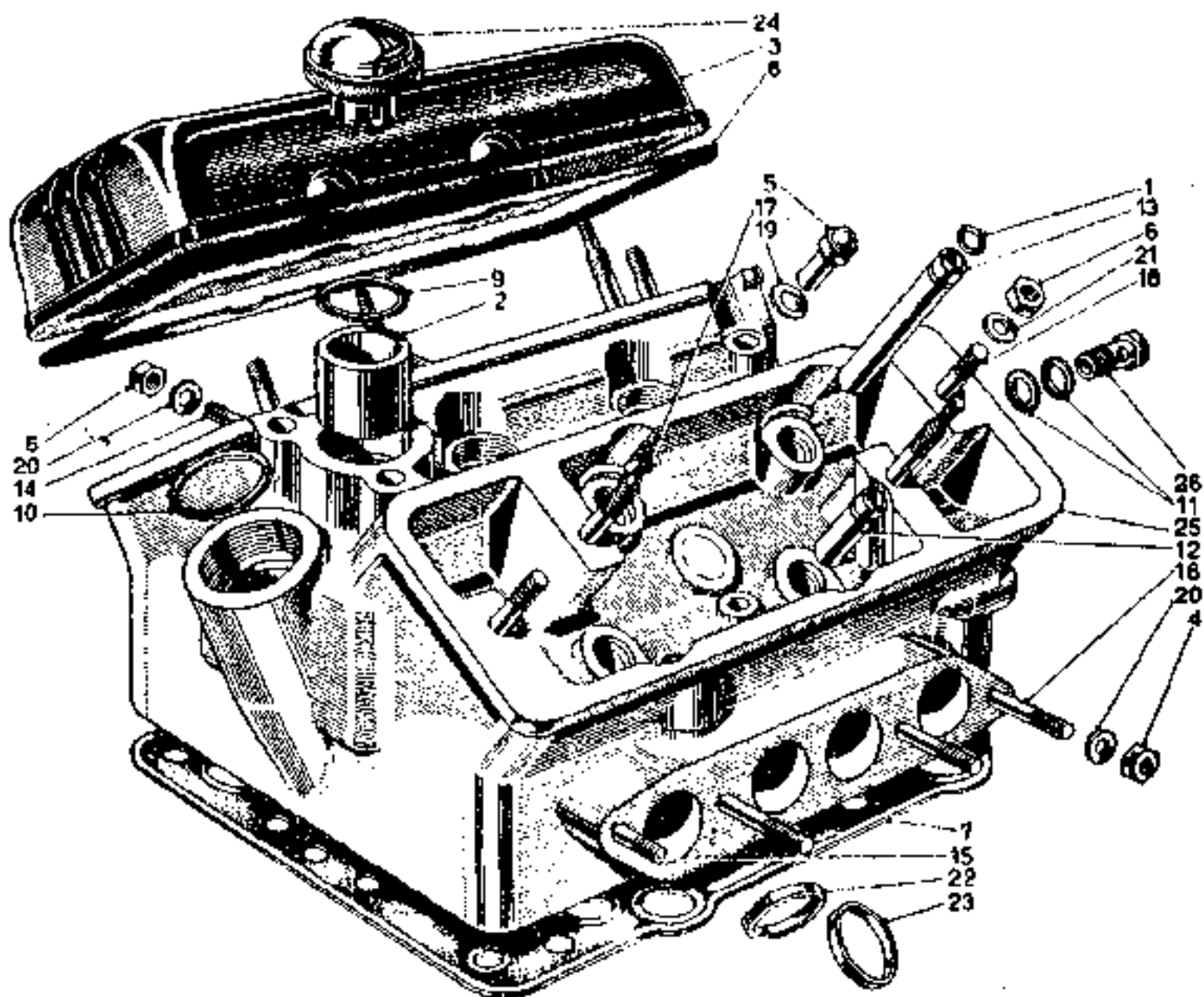
MOTORE
TESTA CILINDRI - COPERCHI TESTA CILINDRI (1)

MOTORE

TESTA CILINDRI - COPERCHI TESTA CILINDRI (1)

Tav. 1.

Aggiara.	N. rifer.	Numero di ordinazione	Vettura o veicolo di origine	Motto telegrafico	DESCRIZIONE	Quant.
	1	2136904	808.00	Xeb	Anello per guida valvole	9
	2	2138852	808.00	Xebace	Bocchettone introduzione olio motore	1
	3	1101206	808.00	Xebada	Coperchio testa cilindri	2
	4	2052738		Xebanio	Dado per prigioniero sulla testa cilindri fissaggio collettore di scarico	4
	5	2052845		Xebapol	Dado per prigioniero sulla testa cilindri fissaggio coperchio testa	4
	6	3411401		Xebara	Dado per prigioniero sulla testa cilindri fissaggio supporto bilancini (8) e per prigionieri fissaggio collettore aspirazione (2)	16
	7	2138842	808.00	Xebasi	Guarnizione testa cilindri	1
	8	2138849	808.00	Xebatora	Guarnizione coperchio testa cilindri	2
	9	2136886	808.00	Xebau	Guarnizione per tappo introduzione olio motore	1
	10	2136871	808.00	Xebava	Guarnizione per raccordo uscita acqua testa cilindri	1
	11	2106507	500.00	Xebavo	Guarnizione per vite lubazione acqua dalla testa cilindri al collettore aspirazione	2
	12	1190448	808.00	Xebaxa	Guida valvola corta 2160737 con anello 2136904	4
		1190450	808.00	Xebaxaho	Guida valvola corta 2160738 con anello 2136904 (maggiore mm. 0.1)	4
	13	1190448	808.00	Xebaxati	Guida valvola lunga 2160739 con anello 2136904	4
		1190451	808.00	Xebaxen	Guida valvola lunga 2160740 con anello 2136904 (maggiore mm. 0.1)	4
	14	2055694		Xebe	Prigioniero sulla testa cilindri fissaggio collettore aspirazione	2
	15	2055734		Xebeb	Prigioniero (corto) sulla testa cilindri fissaggio collettore di scarico	1
	16	2055736		Xebec	Prigioniero (lungo) sulla testa cilindri fissaggio collettore di scarico	3
	17	2055738		Xebeco	Prigioniero sulla testa cilindri fissaggio supporto bilancino e coperchio testa	4
	18	3163023		Xebeda	Prigioniero sulla testa cilindri fissaggio supporto bilancino	4
	19	2057174		Xebef	Rosetta per prigioniero sulla testa cilindri fissaggio coperchio testa	4
	20	3512153		Xebefa	Rosetta per prigioniero sulla testa cilindri fissaggio collettore di scarico (4) e per prigionieri fissaggio collettore aspirazione (2)	8
	21	3541159		Xebetta	Rosetta per prigioniero sulla testa cilindri fissaggio supporto bilancini	8
	22	2138905	808.00	Xebegi	Sede valvola aspirazione (normale)	4
		2160479	808.00	Xebeglo	Sede valvola aspirazione (maggiorata)	4
		2136907	808.00	Xebeghe	Sede valvola scarico (normale) (fino a vett. C10 n. 10838 compresa la vett. n. 10845 - C105 n. 7767 ad eccezione delle vetture C10 e C105 elencate a fine tavola con nota (*) - fino a veic. C80 n. 1615 compresi i veic. n. 1621 - 1630 - 1671 esclusi i veic. dal n. 1598 al n. 1594 - fino a veic. C805 n. 1284 - C88 n. 1014 compresi i veic. n. 1016 - 1019 - C86S n. 1011)	4
	23					4

MOTORE

TESTA CILINDRI - COPERCHI TESTA CILINDRI (*)

Tav. 1.	Aggiorn.	N. rier.	Numero di ordinazione	Vettura o veicolo di origine	Motto telegrafico	DESCRIZIONE	Quant.
			2136908	908.00	Xebeghia	Sede valvola scarico (normale) (da vett. C10 n. 10838 esclusa la vett. 10845 - C108 n. 7769 comprese le vett. C10 e C108 elencate a fine tavola con nota (*) - da veic. C80 n. 1617 ad eccezione dei veic. n. 1621 - 1630 - 1671 e compresi i veic. dal n. 1590 al n. 1594 - da veic. C805 n. 1285 - C86 n. 1015 esclusi i veic. n. 1016 - 1019 - C868 n. 1012 - C83 n. 1001 - C838 n. 1001)	4
	23		2160476	808.00	Xebegmi	Sede valvola scarico (maggior.) (fino a vett. C10 n. 10838 compresa la vett. n. 10845 - C108 n. 7767 ad eccezione delle vett. C10 e C108 elencate a fine tavola con nota (*) - fino a veic. C80 n. 1616 compresi i veic. n. 1621 - 1630 - 1671 esclusi i veic. dal n. 1590 al n. 1594 - fino a veic. C808 n. 1284 - C86 n. 1014 compresi i veic. n. 1018 - 1019 - C868 n. 1011)	4
			2160477	608.00	Xebegol	Sede valvola scarico (maggiorata) (da vett. C10 n. 10838 esclusa la vett. n. 10845 - C108 n. 7768 comprese le vett. C10 e C108 elencate a fine tavola con nota (*) - da veic. C80 n. 1617 ad eccezione dei veic. n. 1621 - 1630 - 1671 compresi i veic. dal n. 1590 al n. 1594 - da veic. C805 n. 1285 - C86 n. 1015 esclusi i veic. n. 1016 - 1019 - C868 n. 1012 - C83 n. 1001 - C838 n. 1001)	4
	24		1101158	908.00	Xebet	Tappo introduzione olio motore	1
			1101367	808.00	Xebel	Testa cilindri completa di guida e sedi valvole 1101168 con prigionieri 2055894 - 2055734 - 2055736 - 2055739 - 3163023 - Tappi 2054001 - Vite 3211801 - Rosetta per vite 2057360 (fino a vett. C10 n. 10838 compresa la vett. n. 10845 - C108 n. 7767 ad eccezione delle vett. C10 e C108 elencate a fine tavola con nota (*) - fino a veic. C80 n. 1616 compresi i veic. n. 1621 - 1630 - 1671 esclusi i veic. dal n. 1590 al n. 1594 - fino a veic. C805 n. 1284 - C86 n. 1014 compresi i veic. n. 1016 - 1019 - C868 n. 1011)	1
	25		1101209	808.00	Xebelal	Testa cilindri completa di guida e sedi valvole 1101168 con prigionieri 2055894 - 2055734 - 2055736 - 2055739 - 3163011 - Tappi 2054001 - Vite 3211801 - Rosetta per vite 2057360 (da vett. C10 n. 10838 esclusa la vett. n. 10845 - C108 n. 7768 comprese le vett. C10 e C108 elencate a fine tavola con nota (*) - da veic. C80 n. 1617 ad eccezione dei veic. n. 1621 - 1630 - 1671 e compresi i veic. dal	1

MOTORE

TESTA CILINDRI - COPERCHI TESTA CILINDRI (*)

Tav. 1.

Aggiara.	N. rifer.	Numero di ordinazione	Venore o veicolo di origine	Motto telegrafico	DESCRIZIONE	Quant.
					n. 1590 al n. 1594 - da veic. C80S n. 1285 - C86 n. 1015 esclusi i veic. n. 1016 - 1019 - C86S n. 1012 - C89 n. 1061 - C83S n. 1001)	
		1101217	808.00	Xebelcus	Testa cilindri 1101209 con valvole e molle	1
		2107543	200.00	XebelH	Vite per raccordo tubazione acqua dalla testa cilindri al collettore aspirazione (fino a mot. C10 n. - C10S n.)	1
		2106506	500.00	Xebelid	Vite per raccordo tubazione acqua dalla testa cilindri al collettore aspirazione (da mot. C10 n. - C10S n.)	1
		2067360		XebelE	Rosetta per vite lappo posteriore testa cilindri	1
		3211001		Xebelira	Vite per tappo posteriore testa cilindri	1

(*) C 10 n. 10070 - 10190 - 10208 - 10223 - 10228 - 10420 - 10426 - 10428 - 10440 - 10441 - da veic. n. 10618 a n. 10623 - 10628 - 10629 - 10630 - da veic. 10632 a n. 10636 - 10654 - da veic. n. 10657 a n. 10662 - da veic. 10664 a n. 10671 - da veic. n. 10677 a n. 10883 - da veic. n. 10685 a n. 10696 - 10728 - 10729 - 10731 - 10732 - da veic. n. 10734 a n. 10747 - 10820 - 10827 - 10834 - 10836 - 10837 - 10839 - 10965 - 10968 - 10971.
 C10S n. 6894 - 7109 - 7562 - 7615 - 7628 - 7723 - 7724 - 7727 - 7731 - da veic. n. 7732 a n. 7737 - da veic. n. 7739 a n. 7747 - 7752 - 7754 - 7757 - 7758 - 7760 - da veic. n. 7761 a n. 7766 - 7768 - 7887 - 7895 - 7928 - 7944 - 7995 - 8244 - 8256 - 8296 - 8368 - 8433 - 8540 - 8573 - 8592 - 8623 - 8729 - 8747 - 8777 - 8834 - 9112 - 9157 - 9424 - 9493 - 9586 - 9607 - 9728 - 9803 - 9910.

(*) Particolari montati fino a mot. C 10 n. 12500 - C 10S n. 12000.



ISTRUZIONI PER LE RIPARAZIONI

Aprilia

prima, seconda e terza serie

copia digitale del
manuale di servizio
stampato n.8798758
prima edizione
(V - 1960 - 2000)

Alcuni degli schizzi riportati
sono validi anche per Ardea,
Aurelia, Aprilia, Flaminia e
autocarri.

Il periodo di revisione va dal
1947 al 1960, anno di stampa

NUMERAZIONE DEI GRUPPI

Generalità 00

Motore 01

Trasmissione 02

**Ponte
e sospensione posteriore 03**

**Assale
e sospensione anteriore 04**

Freni e ruote 05

Guida e sterzo 06

Impianto elettrico 07

Carrozzeria 08

Il manuale a cui questo file è allegato è stato convertito in formato digitale partendo dal "manuale per le riparazioni" originale, in italiano, pubblicato dal costruttore.

Nelle prime pagine sono riportati i dati di applicazione, il numero di stampato, l'eventuale ristampa, l'anno e la vettura di riferimento.

Il manuale in formato PDF richiede l'uso di "acrobat reader".

E' strutturato in modo da permettere la ricerca in base al capitolo sia direttamente dall'indice, cliccando sul capitolo di interesse, sia dal menù "segnalibri" a sinistra.

All'inizio di ogni capitolo è possibile tornare alla pagina di indice cliccando sulla parola "INDICE" oppure sulla parte alta del foglio.

Quando sotto al puntatore del mouse è presente un link verso un'altra parte del manuale la manina di Acrobat diventa una mano con l'indice puntato. Ogni capitolo ha il proprio indice "originale" con i riferimenti alle pagine del manuale cartaceo.

Ogni pagina del manuale è in realtà una immagine, è possibile stamparla (anche singolarmente), ma non effettuare ricerche con parole chiave.

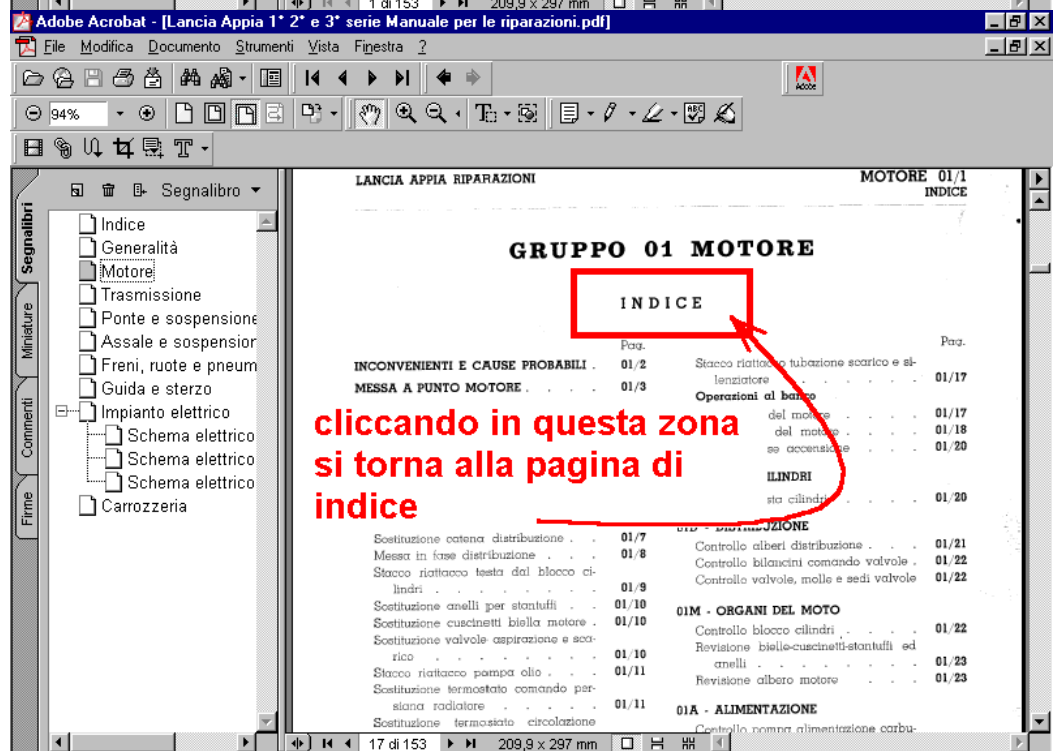
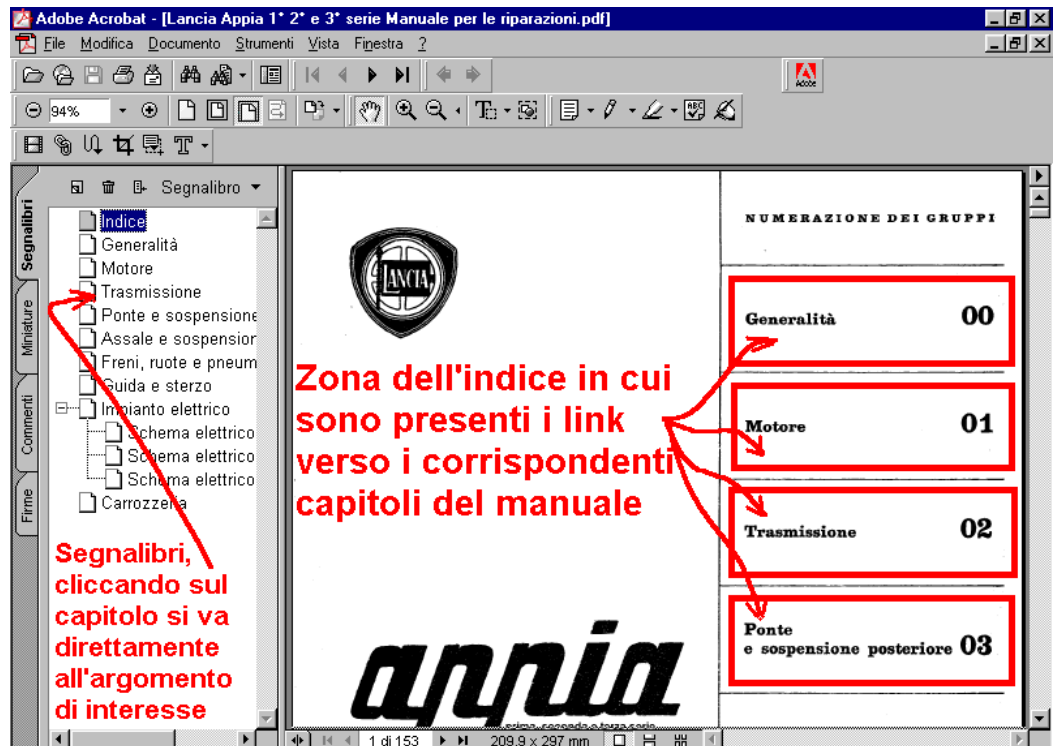

GRUPPO 00 - GENERALITÀ

DATI DI IDENTIFICAZIONE

Vettura.

Il numero di identificazione si trova al centro del cruscotto sotto il colano motore. Tale numero è ripetuto sul lato destro vano colano nelle Berline Aperta 2° serie.

Motore.

Il numero identificazione si trova sul lato destro del corpo motore.

BERLINA

1° serie (due veti. C10-11257 e C105-10769)



Esempio: * C10-1121 *

2° serie
Ida veti. C10-11258 e C105-10769



Esempio: * C105-21710 *

3° serie (da veti. 808.07 e 808.02-50081)



Esempio: * 808.02-50145 *

AUTOTELAIO



Esempio: * 812.01-2570 *

MOTORE

1° e 2° serie



Esempio: MOT C10 N° * 1021 *

3° serie

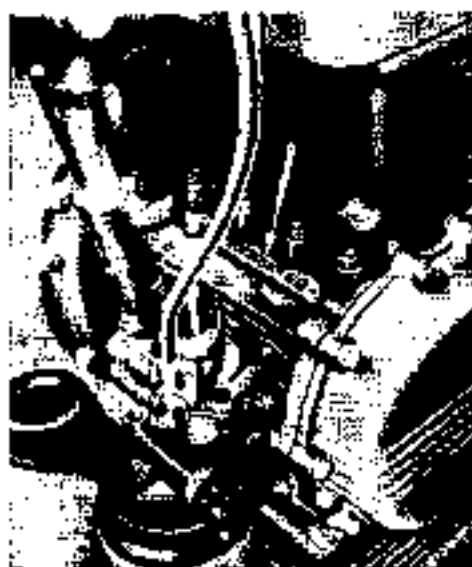

Esempio: MOT 808.07 * 1664 *

Scat. 4/24

CARATTERISTICHE E DATI

DIMENSIONI - PESO - CONSUMO

BERLINA DI SERIE

	1 ^a Serie	2 ^a Serie	3 ^a Serie
Passo	mm 2480	2510	2510
Carreggiata anter.	• 1178	1178	1180
Carreggiata posteriore	• 1182	1182	1182
Lunghezza massima	• 3865	4010	4020
Larghezza massima	• 1420	1485	1390
Altezza massima	• 1422	1405	1450
Raggio min. di volta	• 4850	5250	5300
Peso a vuoto vet. (compl. access. e ruota scorta) Kg	820	900	920
Peso a pieno carico	• 1160	1250	1360
Velocità max. Km/h	1 ^a 30	31	33
	2 ^a 54	54	56
	3 ^a 84	84	89
	4 ^a 120	128	132
Pendenza max. superabile	45%	45%	47%
Consumo normale CUNA			
p. 100 Km	11	8	8,1
Autonomia (circa) Km	450	450	450

AUTOTELAI

	Coupé	Convert.	Berlina Lusso	G.T.E.
Passo	mm 2510	2510	2510	2510
Carreggiata ant.	• 1178	1178	1178	1178
Carreggiata post.	• 1182	1182	1182	1182
Lunghezza	• 4130	4150	4340	4190
Larghezza	• 1490	1510	1530	1430
Altezza	• 1310	1300	1395	1240
Raggio minimo di volta	mm 5250	5250	5250	5250
Peso a vuoto	Kg 925	920	930	810
Peso a pieno carico	Kg 1275	1270	1285	1100
Velocità max. Km/h				
(Rapporto 11/45)	1 ^a 35	2 ^a 60	3 ^a 94	4 ^a 145

Consumo CUNA per 100 Km
11,8 (supercarburante).
Autonomia Km 450 (circa)

MOTORE

	1 ^a Serie	2 ^a Serie	3 ^a Serie
Tipo	4 cilindri a V stretto		
Alarggiato	mm 68		
Coroa	• 75		
Cilindrata totale	cm ³ 1090		
Rapporto compressione			
Berlina	7,4	7,2	7,8
Autotelai		8	8
Potenza tassabile	CV	13	
Berlina	CV 38	43,5	48
Autotelai	CV	53	54
Numero giri mass.			
Berlina	4800	4800	5200
Autotelai		5200	5200
Coppia massima			
Berlina a 3000 giri	Km 7,2	7,8	8,7
Autotel. a 3500 giri	•	8,8	8,9
Peso (senz'acqua)			
in olio	Kg 90	99	99
Testa cilindri	in alluminio		
Corpo motore	in alluminio		
Cilindri	in ghisa speciale		
Albero motore	su due supporti		
Bielle	in acciaio		
Statuzzi	1 ^a	2 ^a e 3 ^a	
	in allum. con 3 anelli tenuta e 2 raschiaccio	in allum. con 2 anelli tenuta e 1 raschiaccio	

DISTRIBUZIONE

Alberi

Due, uno per valvole aspirazione ed uno per valvole scarico, nel basamento comandati a catena, con tenditore idraulico brevettato.

Valvole

In testa, inclinate, comandate con puntolini e bilancieri.

Fasi

Per Appia 1^a Serie:

con gioco valvole speciale di mm 0,8 per il controllo e la messa in fase.

Aspirazione | apertura 2° prima del PMS
chiusura 40° dopo il PMI

Scarico | apertura 37° prima del PMI
chiusura 2° dopo il PMS

Per Appia 2° e 3° Serie:
con gioco speciale di mm 0,4

Aspirazione | apertura 15° prima del PMS
chiusura 52° dopo il PMI

Scarico | apertura 52° prima del PMI
chiusura 15° dopo il PMS

Gioco valvole (a freddo)

aspirazione	mm 0,15
scarico	mm 0,20

ALIMENTAZIONE

Carburante

Benzina normale.

Serbatoio

Posteriore, sotto il vano bagagli, della capacità di 38 litri.

Mandata carburante

Con pompa meccanica situata sul lato destro del motore.

Filtri carburante

Nel serbatoio, nella pompa di mandata, nel carburatore.

Carburatore

Per 1° Serie: SOLEX, tipo 32/30 BI.

— Regolazione:

diffusore	20,5
getto principale	105
getto emulsionatore	185
getto del minimo	40
getto disp. avviamento	130

Per 2° e 3° Serie: SOLEX, tipo C32 FBIC con pompa di accelerazione

— Regolazione:

diffusore	23,5
getto principale	121
getto emulsionatore	180
getto del minimo	45
getto disp. avviamento	130

Per Autolelat. WEBER tipo 36 DCLD 3.

— Regolazione:

diffusore	22
getto principale	115

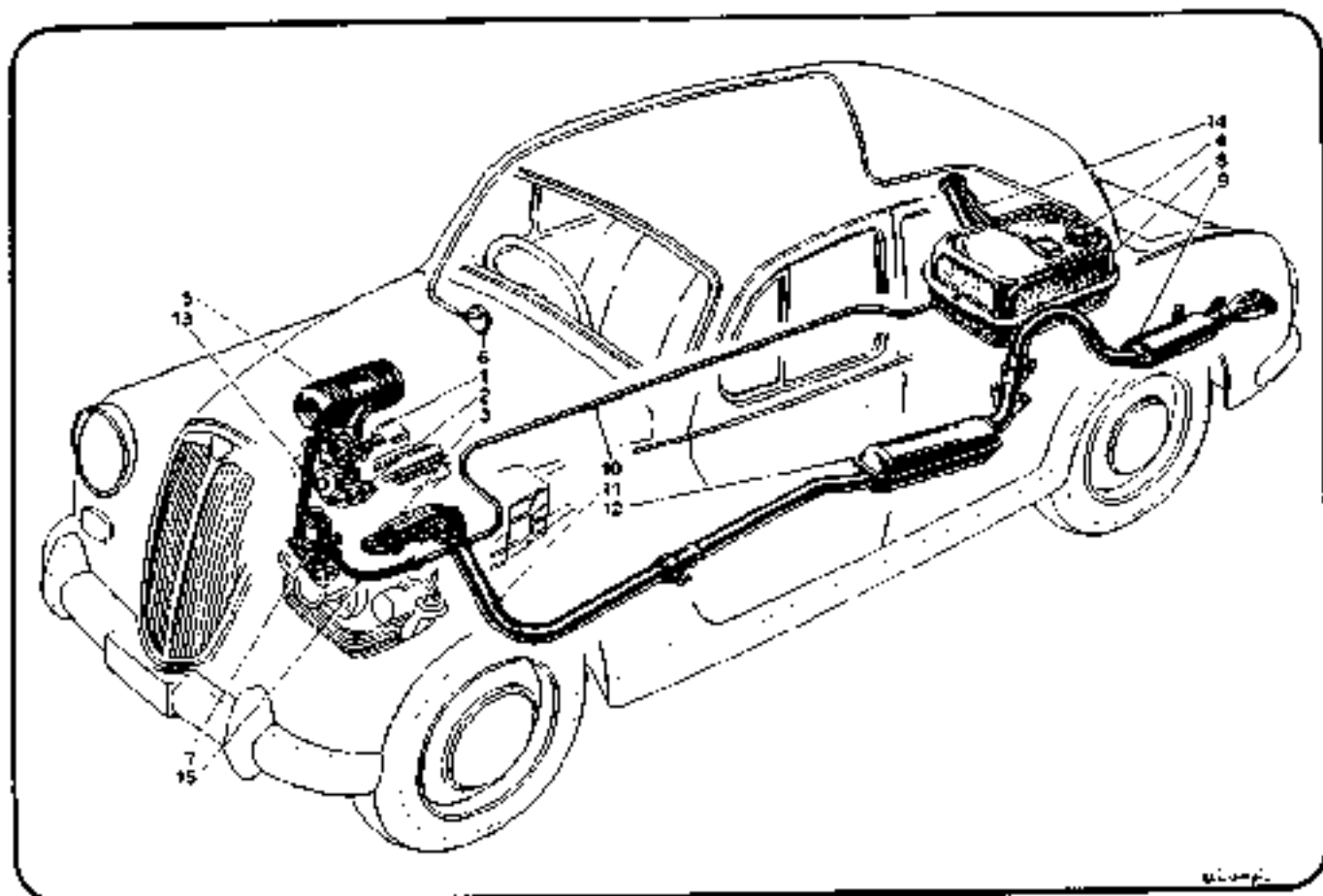

Fig. 00/1 - Schema di alimentazione e di scarico (Dal catalogo parti di ricambio)

getto del minimo 30
freno aria 230

Comandi

Acceleratore: a pedale, a destra del pedale freno (per Appia 1^a Serie anche a mano con levetta sotto la tavola porta apparecchi a lato del piantone guida).
Dispositivo di avviamento a freddo: a mano, leva sotto la tavola porta apparecchi

ACCENSIONE

Tipo

A splinterogeno.

Per Appia 1^a Serie: bobina MARELLI B 17 A e distributore d'accensione MARELLI S 54 C.

Per Appia 2^a e 3^a Serie: bobina MARELLI B 17 L e distributore d'accensione MARELLI S 69 L.

Candele

CHAMPION N 5 oppure AC 44 XL.

Sedi candele

14 x 1,25

Apertura ponte

mm 1,5 - 0,5.

Ordine di accensione

1 - 3 - 4 - 2.

Apertura contatti distributore.

mm 0,42 ÷ 0,48.

Anticipo automatico

Per Appia 1^a Serie 28°

Per 2^a e 3^a Serie 24°.

Anticipo fisso

8°.

LUBRIFICAZIONE

Sistema

A pressione, con pompa ad ingranaggi e valvola regolatrice della pressione.

Introduzione olio

Cocchiettone fra i coperci testa cilindri.

Indicatore livello

Asa di controllo situata fra i coperci testa cilindri.

Manometro

Sul quadro porta apparecchi: la lancetta deve sorpassare l'indicazione « 25 » con vettura a 100 Km/h in 4^a velocità.

Scarico

Tappo sotto la coppa.

FDri.

Ceretto, tipo FRAM sul lato destro del motore, a rete sulla suoceruola.

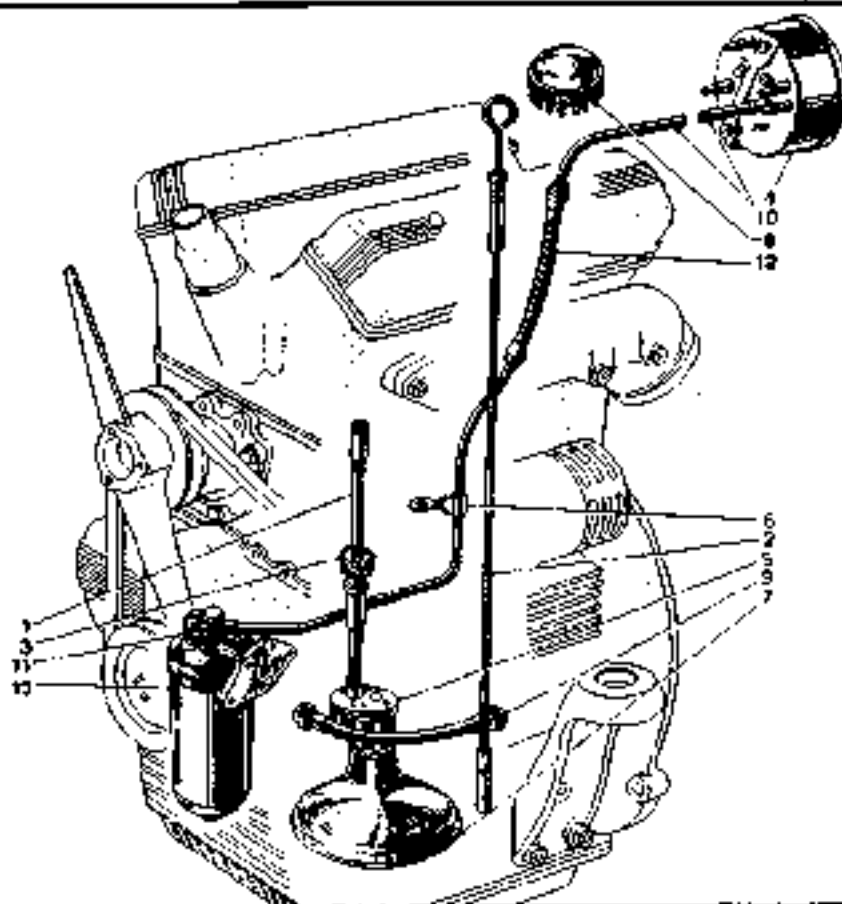

Fig. 00/2 - Schema della lubrificazione (Dal catalogo parti di ricambio).

RAFFREDDAMENTO

A pompa centrifuga, radiatore e ventilatore.

Ventilatore.

A due pale, comandato da cinghia trapezoidale con tensione registrabile spostando la dinamo.

Pompa acqua

Centrifuga coassiale con il ventilatore.

Regolazione temperatura acqua.

Termostato all'uscita acqua dalla testa cilindri e lermistato per connetto persiana radiatore. Per Appia 2^a e 3^a Serie termometro sul porta-apparecchi.

Introduzione acqua

Tappo sul radiatore (2^a e 3^a serie tappo a pressione).

Scarico acqua

Rubinetto sul lato destro del motore nel raccordo fra radiatore e motore.

AVVIAMENTO**Tipo**

A motorino elettrico.

1^a Serie: Marelli MT 35A.

2^a e 3^a Serie: Marelli MT 40A con inneso elettromagnetico.

Comando

1^a Serie: leva sotto il porta-apparecchi.

2^a e 3^a Serie: chiave dell'interruttore d'accensione aperta a fondo.

Rapporto

Denti pignone 8 - denti corona 104.

FRIZIONE**Tipo**

Monodisco a secco.

Posizione

Tra motore e cambio.

Carico sui dischi

Per Appia 1^a Serie Kg 176

per 2^a e 3^a Serie Kg 236.

Corsa a vuoto pedale

mm 15.

Regolazione

Tirante fra la leva sulla pedaliera e la scatola cambio.

Lubrificazione pedale di comando

Ingrassatore sull'asse pedaliera.

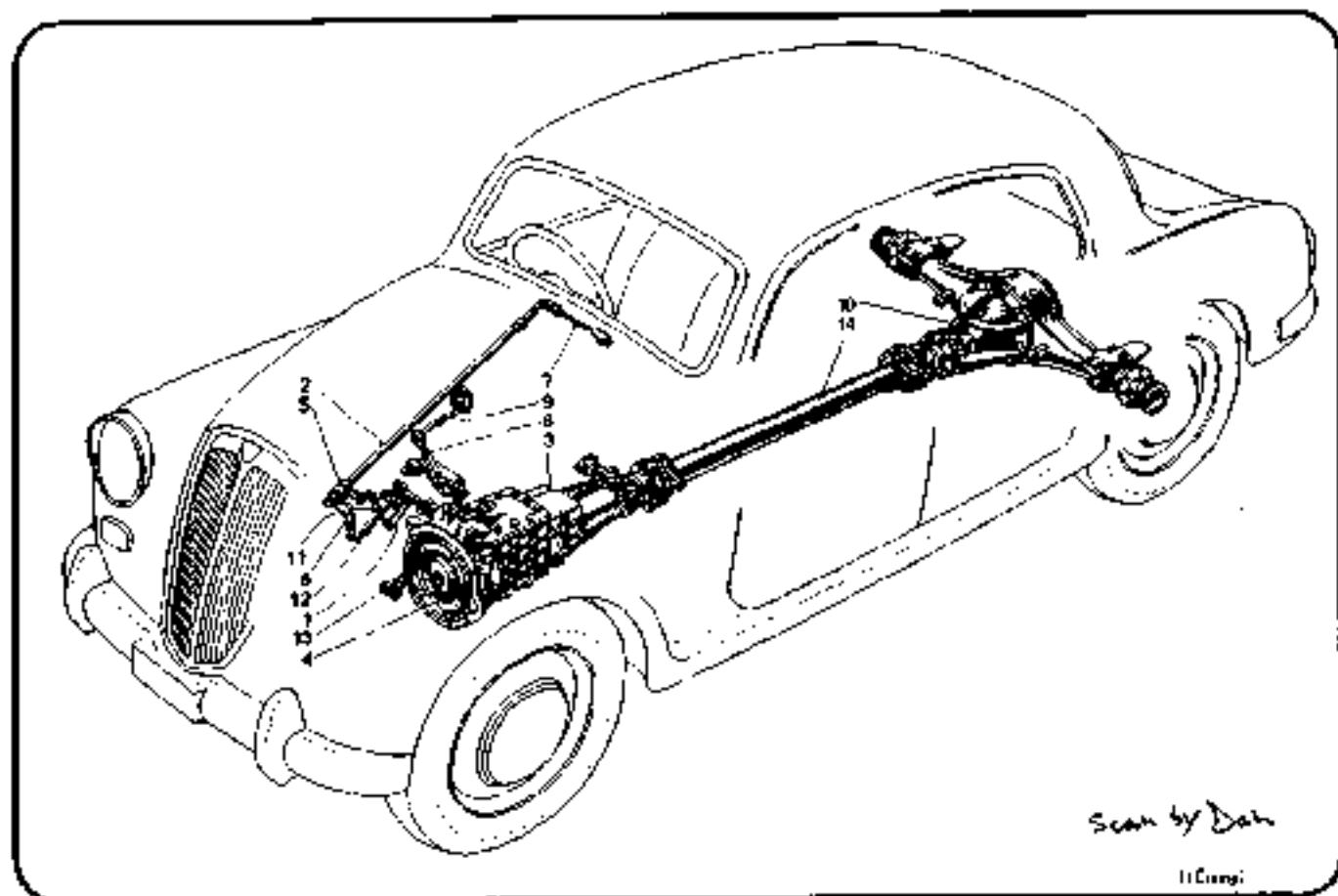

Fig. 00/5 - Schema della trasmissione (dal catalogo parti di ricambio).

Scan by Dan

11/1989

CAMBIO VELOCITA'

Posizione

In blocco col motore e frizione.

Numero marce

4 e retromarcia; con seconda, terza e quarta sincronizzate.

Rapporti.

Per Appia 1^a Serie:

1 ^a	2 ^a	3 ^a	4 ^a	RM
1 : 3,912	1 : 2,175	1 : 1,417	1 : 1	1 : 5,589

Per Appia 2^a e 3^a Serie:

1 ^a	2 ^a	3 ^a	4 ^a	RM
1 : 4,098	1 : 2,382	1 : 1,526	1 : 1	1 : 5,854

Comando marce

Berlina: leva sotto il volante guida.
Autotela: leva sul pavimento.

Introduzione olio

Tappo sfiatore sul copercchio posteriore.

Scarico olio

Tappo inferiore.

ALBERO TRASMISSIONE

Tipo

Tubolare con giunti in gomma.

PONTE POSTERIORE

Tipo

In lamiera d'acciaio stampata. Scatola differenziale in alluminio.

Coppia conica

Appia 1 ^a Serie	hypoid - rimp.	9/41
2 ^a e 3 ^a Serie	"	11/46
Autotela	"	11/45
Berlina lusso	"	10/43

Introduzione olio

Tappo sul supporto.

Scarico

Tappo sotto la scatola.

FRENI

Tipo

Appia 1 e 2^a Serie: ceppi ad espansione.
Appia 3^a Serie: ceppi ad espansione, doppi avvolgenti sulle ruote anteriori.

Posizione

Sulle 4 ruote.

Tamburi

Diametro mm 230; tamburi anteriori alesati in lastra di alluminio con anello riportato di ghisa; tamburi posteriori di ghisa.

Comando

Idrraulico Sabif (3^a serie - 1960 a doppio circuito) agente sulle quattro ruote; meccanico a mano, con comando sotto la tavola porta apparecchi, agente sulle ruote posteriori.

Corse massime di frenata

Pedale a 3/4 della corsa; tirante a mano cm 8 ÷ 9.

Servosterzo freni idraulici

Sotto il colano motore, munito di pompa a pressione costante.

Controllo

L'asta della pompa di pressione, tirata verso l'alto, deve rimanere stabilmente in tale posizione.

GUIDA

Tipo

A settore elicoidale e vite senza fine con tiranti trasversali.

Rapporto vite settore

Per 1 ^a Serie	4,48
Per 2 ^a e 3 ^a Serie	4,51

Introduzione olio

Tappo sul copercchio scatola accessibile togliendo la maschera radiatore. Il livello è normale quando l'olio si trova a circa 4 cm dal bordo del foro del tappo introduzione.

Articolazioni

Per 1^a Serie: boccole elastiche sui tiranti di comando e di accoppiamento.
Per 2^a e 3^a Serie: leva elastica per albero condotto guida. Tirante di comando con snodo meccanico a sfera lato leva sulla scatola guida e boccole elastiche lato ruota. Tirante di accoppiamento con snodi meccanici a sfera.

SOSPENSIONE ANTERIORE

Tipo

A ruote indipendenti con scorrimento verticale e molle ad elica cilindrica.

Ammortizzatori

Idrraulici interni e regolabili con manetta sulla sommità.

Regolazione media

Avvitare la manetta di registro, quindi d'esser-

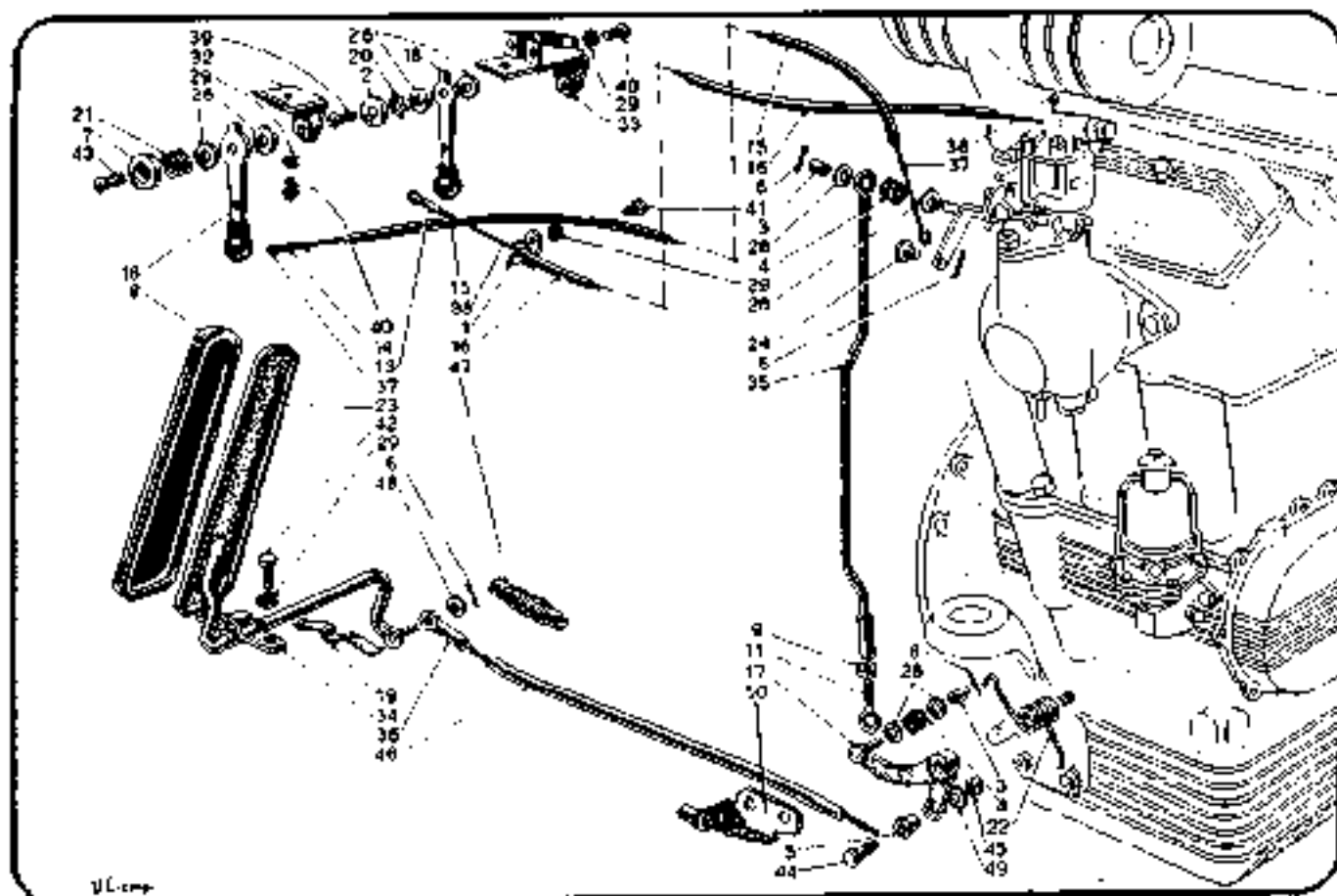

Fig. 01/18 - Comando a ruota ed a pedale acceleratore. Comando articolato (Dal Catalogo parti di ricambio)

mano e dispositivo di avviamento, disposti sotto il pannello apparecchi, le viti, le rondelle, le molle e le leve.

- Staccare i tiranti di comando controllandone la scorrevolezza ed il funzionamento nelle rispettive guide.

- Controllare gli arresti guaine e attacchi dei tiranti sul carburatore.

Al fine di ovviare alla eventuale piegatura del flessibile per guaina comando dispositivo di avviamento, procedere come indica nello schizzo 607.

STACCO RIATTACCO GRUPPO MOTORE - FRIZIONE - CAMBIO

- Isolare l'impianto elettrico staccando il morsetto positivo dalla batteria.
- Scaricare l'acqua dal radiatore togliendo il tappo superiore e aprendo il rubinetto posto nella parte inferiore destra.
- Smontare il colano.
- Staccare il filtro aria dal carburatore.
- Staccare i manicotti entrata ed uscita acqua radiatore; controllarne lo stato di usura e procedere alla sostituzione se non perfettamente efficienti.

Staccare il tubo flessibile di passaggio olio dal motore al manometro.

- Togliere il bullone che collega il giunto dell'asta comando marce sul cambio di velocità all'estremità dell'albero di comando.
- Togliere il tappeto della costola sul pavimento



Fig. 01/19 - Smontaggio gruppo motore - frizione - cambio della vettura

- e smontare il bollone per boccola elastica supporto sospensione posteriore cambio.
- Staccare il perno del raccordo che collega il tubo uscita acqua riscaldatore all'entrata acqua al radiatore.
- Staccare la tubazione di scarico dal collettore.
- Staccare il tubo flessibile entrata carburante alla pompa alimentazione.
- Staccare i cavi del distributore e del rocchetto d'accensione ed i cavi di collegamento dinamo e motorino avvicinandoli all'impianto.
- A scopo di minore ingombro, staccare anche:
 - i coperchi testa cilindri tralasciando prima di inviare il motore al lavaggio;
 - il distributore d'accensione (come indicato a pag. 01/13).

Staccare i tiranti comando carburatore.

Per APPIA 3° serie guida sinistra il tirante comando acceleratore è fissato sul coperchio coppa motore, pertanto è necessario togliere la molla di richiamo, togliere la guaina acceleratore ed il tirante.

Staccare il radiatore mediante smontaggio delle viti di fissaggio alla traversa anteriore ed ai tiranti superiori.

- Staccare i grembiati.
- Staccare la guaina comando contaghiometri dal cambio.
- Togliere le viti dei supporti sostegno motore.
- Applicare sul giunto l'attrezzo 8023401.
- Staccare l'albero di trasmissione dal giunto anteriore togliendo i 3 bolloni.
- Staccare il tirante comando disinnesco frizione dalla leva sul cambio di velocità.
- Staccare il coperchio inferiore scatola cambio velocità e la staffa di collegamento tubo scarico.
- Attraverso l'apertura inferiore della scatola cambio togliere la vite fissaggio forcella disinnesco frizione (operazione necessaria per il successivo stacco del cambio di velocità dal motore).
- Togliere l'olio motore con chiave 8091091.
- Estrarre il gruppo motore - frizione - cambio dalla sua sede mediante paranco e disporlo su di un piano sollevato da terra.
- Sfilare l'albero della forcella disinnesco frizione.
- Staccare il motore dal cambio velocità togliendo i dadi di fissaggio cambio al basamento motore.

- Staccare dal volano motore la frizione svitando le viti di fissaggio.
- Togliere dalle zampe sostegno motore, i tasselli di gomma, gli scodellini, i distanziali, ecc. Inviare il motore ed il cambio al lavaggio previo lo smontaggio delle parti elettriche ed ostruen-

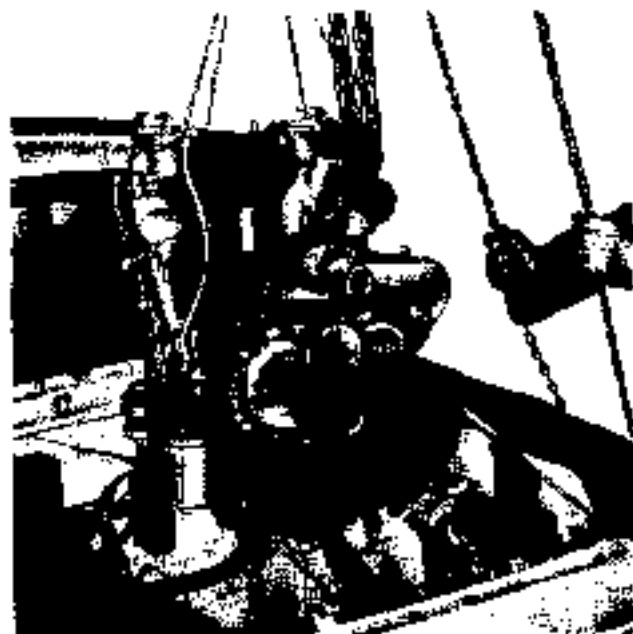

Fig. 01/20 - Sollevamento motore.

do la sede distributore d'accensione e passaggio entrata aria carburatore.

Per il riattacco del motore al cambio e dell'asse motore - frizione - cambio sulla vettura eseguire operazioni inverse dello stacco.

N.B. - Lo stacco e riattacco può avvenire anche togliendo separatamente prima il cambio e poi il motore.

SOSTITUZIONE VOLANO MOTORE

Eseguire lo stacco del cambio dal motore su vettura come detto prima, più le seguenti operazioni:

- Alzare il lamierino di tenuta viti fissaggio volano motore, togliere i bolloni di fissaggio e sfilare il volano.
- Togliere il cuscinetto per frizione sul volano con estrattore 8012300 (introduttore 8012301).
- Prima di togliere il volano mettere lo «0» stampigliato su un dente dello stesso in corrispondenza del segno 1/4 sul bordo feriteo coperchio volano ed assicurarsi con comparatore che effettivamente in quella posizione lo stantuffo del cilindro n. 1 sia al PMS.

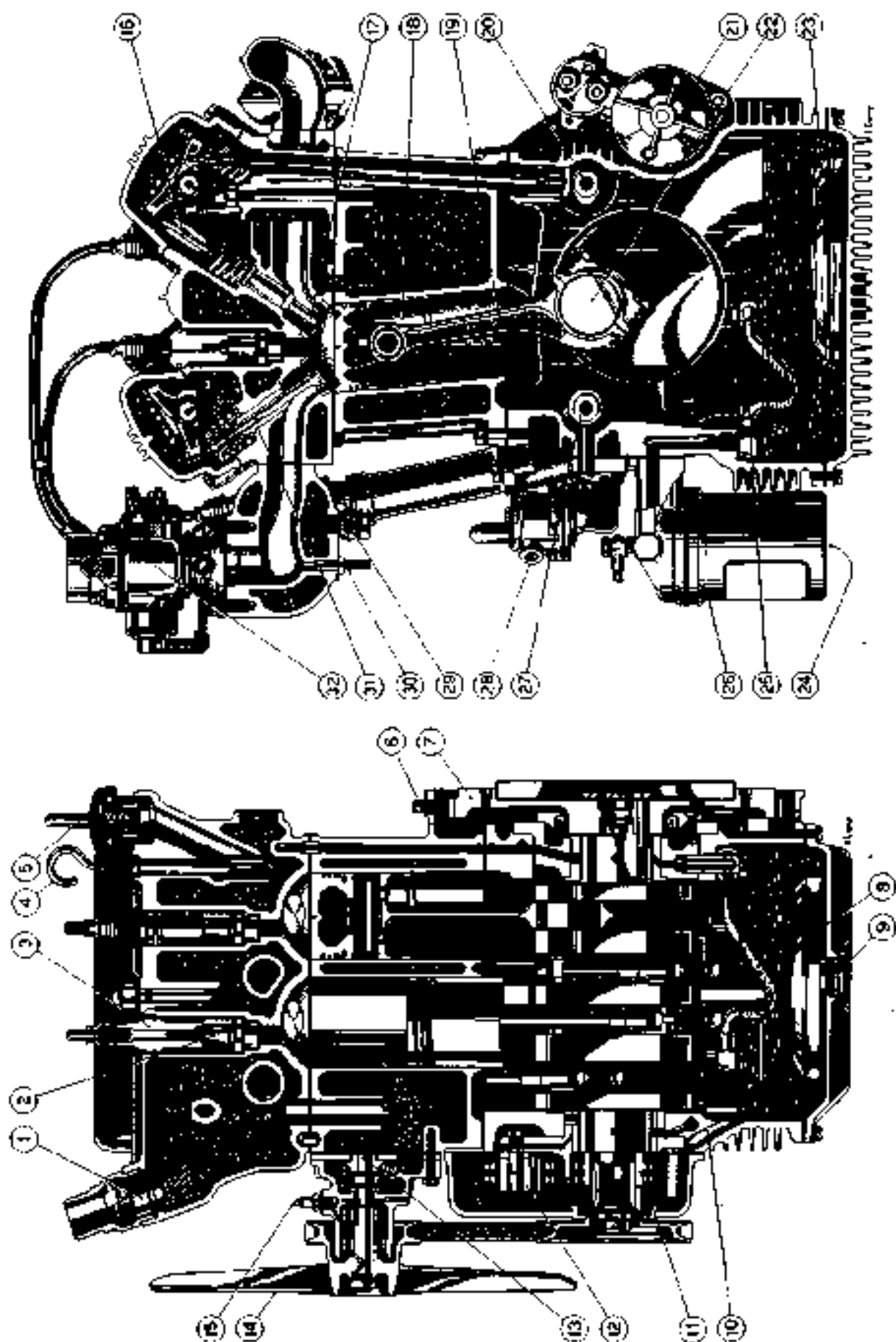

Fig. 01/21 - Sezione motore.

1. Termostato per circolazione acqua - 2. Candelina - 3. Prolunga per candelina - 4. Alza livello olio - 5. Tappo per borchiettone iniezione olio - 6. Coperchio per indice messo in fase motore - 7. Volano motore - 8. Deparatico scoppia motore - 9. Tappo scavo olio - 10. Candelina per indice messo in fase motore - 11. Ingranaggio comando distribuzione - 12. Pompa iniezione comando distribuzione - 13. Pompa acqua - 14. Ventilatore - 15. Ingranaggio per pompa acqua - 16. Pistone e manivella avanti - 17. Valvola di scatta - 18. Sarn'olio - 19. Biella - 20. Albero distribuzione comando valvole di scatta - 21. Meccanismo avviamento - 22. Albero motore - 23. Suoccherella - 24. Vite tassogiacca corpo all'olio - 25. Pompa olio - 26. Filtra olio - 27. Albero distributore comando valvole di aspirazione - 28. Pompa diluente acqua carburante - 29. Forcella manivella acqua dalla testa cilindri al cassetto di aspirazione - 30. Borchietto scotte carburante - 31. Valvola di aspirazione - 32. Carburante - 33.

- Procedete alla sostituzione avendo cura di rimettere il nuovo volano nella stessa posizione di quello sostituito.

N.B. - In considerazione che l'avarità dei denti del volano è esclusivamente prodotta dall'anormale innesto del pignone del motorino d'avviamento, è indispensabile procedere alla sua revisione.

STACCO E RIATTACCO TUBAZIONI SCARICO E SILENZIATORI

- Staccare le lasette per manicotti di unione tubazioni, svitando i dadi di fissaggio.
- Staccare la staffa per fissaggio tubazione anteriore, svitando il bullone di fissaggio.

- Togliere i dadi fissaggio tubazione anteriore, svitando il bullone.
- Togliere i dadi fissaggio tubazione al collettore di scarico e sfilare la tubazione anteriore dalla posteriore.
- Sfilare la tubazione posteriore dal silenziatore supplementare.
- Staccare i sostegni del silenziatore supplementare alla scocca e togliere il silenziatore.
- Sfilare dal silenziatore il ventaglio.
- Controllare eventuali incrinature, perdite, otturazioni nei silenziatori e nelle tubazioni, usura del ventaglio e della guarnizione tra collettore e tubazione.

Per il riattacco eseguire operazioni inverse dello stacco.

OPERAZIONI AL BANCO

SMONTAGGIO DEL MOTORE

- Piazzare il motore sul cavalletto ribaltabile 8017450 e fissarlo con i supporti 8017469.
- Applicare sul volano le maniglie per rotazione dell'albero motore 8013330.
- Staccare i coperchi testa cilindri.
- Staccare il collettore di scarico.
- Staccare il collettore di aspirazione con carburatore.
- Staccare la pompa acqua (come indicato a pag. 01/12).
- Smontare la valvola regolazione olio motore dal blocco cilindri.
- Staccare i bilancini e togliere le aste comando valvole.
- Staccare la testa cilindri completo.

Qualora lo smontaggio sia eseguito per accertare la necessità o meno di riproscatura dei cilindri, procedere alla verifica del diametro di essi con comparatore 8095013 e 8095020 e calibro 8015315 controllando l'eventuale sorpasso dei limiti di usura stabiliti a schizzo 380.

- Staccare la pompa alimentazione carburante e sfilare il puntalino comando pompa.
- Staccare il filtro olio completo.
- Procedere allo smontaggio del coperchio e degli ingranaggi della distribuzione iniziando dall'innesto avviamento e continuando come indicato in « sostituzione catena distribuzione » a pag. 01/7.
- Smontare il supporto del distributore d'accensione, togliere la vite di fissaggio boccola di

guida albero comando pompa olio e sfilare dal di sopra l'alberino.

- Rovesciare il motore, rotandolo sul cavalletto.
- Staccare il coperchio della coppa motore.
- Togliere l'anello di ritegno rete succheruola.
- Staccare la paratia olio motore.
- Svitare le due viti fissaggio succheruola e pompa olio e le due viti di fissaggio pompa olio.
- Togliere la pompa ed il coperchio succheruola.
- Smontare la tubazione mandata olio al supporto posteriore albero motore. Sbloccare con attrezzo 8013207 i lamierini dei bulloni o dei dadi fissaggio cappelli bielle motore, svitare e togliere i bulloni o i dadi.
- Staccare i cappelli dalle bielle.
- Riportare il motore nella posizione iniziale.
- Sfilare dal di sopra le bielle complete di statuffi.

N.B. - Nel motori vetture 2^a e 3^a serie la testa di biella del cilindro n. 4 è montata al contrario rispetto le altre, vedere le posizioni sulla schizzo 376.

Bielle, cappelli, bulloni, dadi e cuscinetti di bielle sono numerati al montaggio. In Fabbrica, con il numero del cilindro al quale appartengono, numerazione che occorre osservare rifacendo il montaggio.

Gli statuffi non vengono numerati al montaggio e qualora si tolgano dalle proprie bielle occorre numerarli e conservare ad ognuno il proprio perno.

- Staccare il blocco cilindri dal basamento.
- Togliere i piattelli comando valvole.
- Togliere le viti fissaggio cuscinetti anteriori alberi distribuzione.
- Sfilare dal davanti gli alberi distribuzione.
- Svitare i tappi e togliere i cuscinetti posteriori alberi distribuzione.
- Staccare il volano motore e togliere il cuscinetto per albero frizione con estrattore 8012300.
- Togliere le viti che fissano il paraolio al basamento.
- Togliere il paraolio e, per 1° e 2° serie, anche il centralizzatore.
- Togliere l'albero motore con supporto posteriore.

RIMONTAGGIO DEL MOTORE

Sistemare tutti gli organi del motore, lavati e revisionati, sul corredo 8017456.

Durante le operazioni di montaggio lubrificare tutti i particolari.

- Montare il basamento sul cavalletto 8017455 con supporto 8017439.
- Montare il supporto anteriore albero sul basamento.
- Al banco calzare il supporto posteriore, munito della relativa guarnizione, sull'albero motore.
- Infilare l'albero completo di supporto nel basamento.

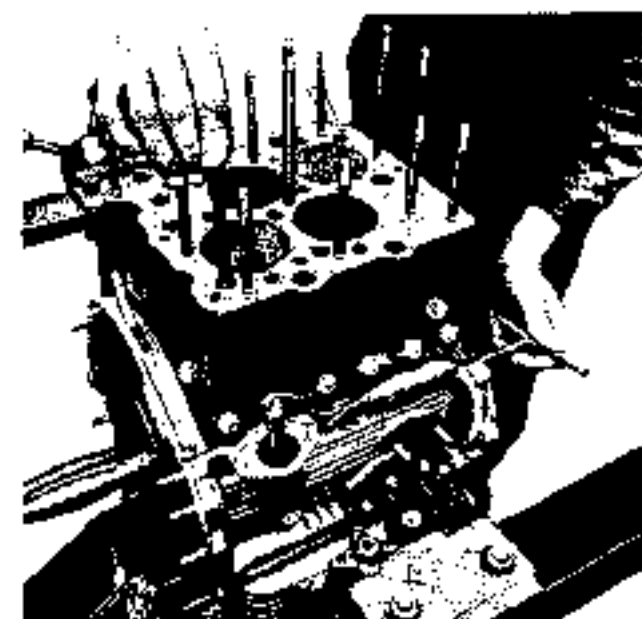

Fig. 01/21 - Posizione dell'alberino del distributore d'accensione.

- Serrare i dadi fissaggio supporto posteriore con l'apposita rosetta di sicurezza.
- Montare il paraolio posteriore, munito della guarnizione relativa, completo di centrifugatore (per 1° e 2° serie) oppure di guarnizione interna di tenuta olio (per 3° serie). Al banco applicare il cuscinetto per albero frizione al volano motore con introduttore 8012301.

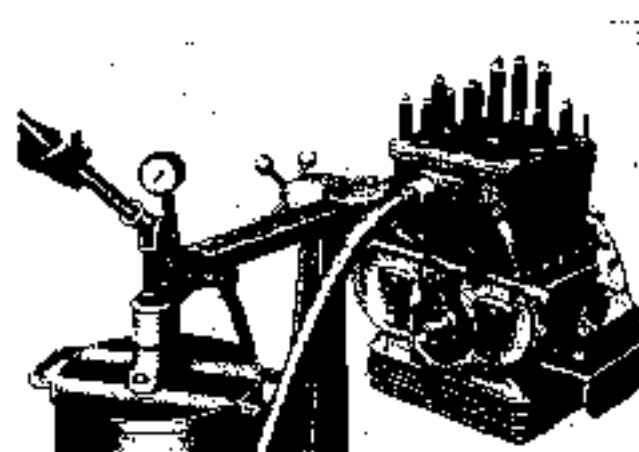

Fig. 01/23 - Prova a pressione di tenuta blocco cilindri.

- Montare sull'albero motore il volano calzando prima il lamietino paragraasso per cuscinetto frizione e le 4 viti di fissaggio, in funzione di guide, nei fori dell'albero.
- Serrare a fondo le viti e bloccarle con il lamietino paragraasso.
- Applicare sul volano le maniglie per rotazione dell'albero motore 8013330.

Ruotare l'albero per prova scorrevolezza.

Introdurre nel basamento l'alberino comando pompa olio completo di ingranaggio, boccia, spollamento e rosette di registro osservando che il foro per vite di fissaggio sulla boccia si trovi sull'asse del foro sul basamento, ed applicare la vite di fissaggio.

- Girare l'alberino del distributore d'accensione in modo che il taglia d'innesto sia perpendicolare all'asse motore e che la parte più sottile sia rivolta verso la parte del motore stesso.
- Montare gli alberi distribuzione applicando nel basamento le bocce posteriori e i cuscinetti anteriori.

Montare i piattelli comando valvole mantenendo fissa la posizione sopra precisata dell'albero comando distributore d'accensione, ef-

fettuare gli eventuali spostamenti necessari dell'albero distribuzione comando valvole di aspirazione estraendolo e rimontandolo, in modo da portarlo in posizione di inizio apertura valvola aspirazione del cilindro n. 4. Ciò si può controllare osservando l'alzata dell'asta comando valvole.

- Montare sul basamento i tappi dei cuscinetti posteriori alberi distribuzione spalmando il filetto con ermetico.
- Montare le molle di richiamo e le sedi molle per asta comando valvola (solo per 1° serie).
- Verificare con prova a pressione la tenuta dei tappi ad espansione del blocco cilindri oppure sostituirli in via precauzionale.
- Montare il blocco cilindri con relativa quattrione sul basamento.
Al banco staccare il cappello di una biella (revisionata come indicata a pag. 01/22) munita del relativo statuffo.
- Orientare la biella nella posizione di montaggio indicato a schizzo 376.
- Regolare la posizione dei tagli degli anelli in modo che risultino sfalsati tra di loro e rispetto al perno dello statuffo.
- Introdurre la biella completa di statuffo nel

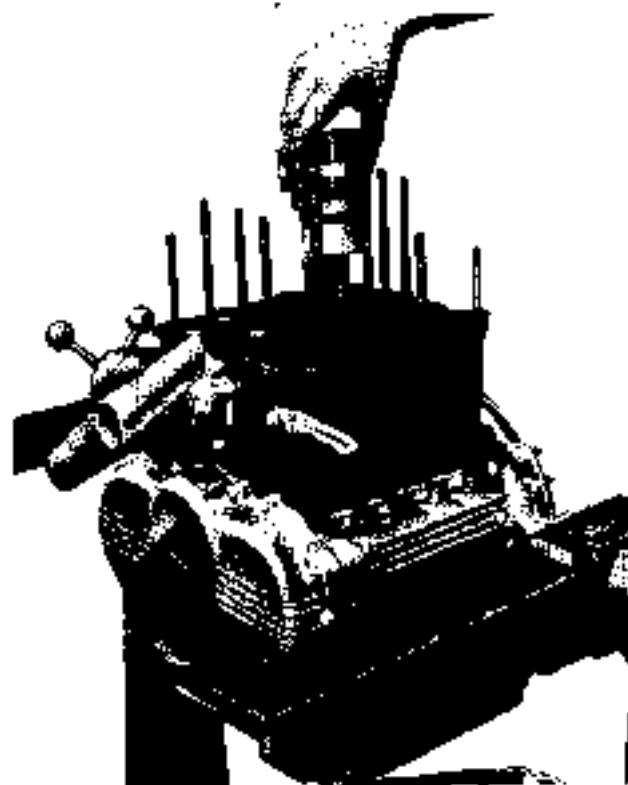

Fig. 01/24 - Introduzione biella completa di statuffo.

corrispondente cilindro con attrezzo 801320C.

- Spingere la biella sino ad incontrare il rispettivo perno.
- Applicare il cappello e bloccare con gli appositi lamiere eseguendo i serraggi con chiave dinamometrica come indicato nello schizzo 232.
- Ruotare l'albero per controllo scorrevolezza.
- Ripetere le stesse operazioni per altre 3 bielle controllando ogni volta la scorrevolezza.
N.B. - Per il serraggio dei cappelli occorre mettere il motore in posizione capovolta.
- Montare la testa cilindri revisionata e completo di valvole e relative guarnizioni come indicato a pag. 01/20 « Revisione testa cilindri ». (Per il serraggio dei dadi riferirsi allo schizzo 232).
- Montare le aste ed i bilanciamenti comando valvole (dalla 2° serie alcuni supporti bilanciamenti recano un puntalino di prolungamento del gambo della valvola sottostante).
- Montare il complessivo catena ed ingranaggi distribuzione come descritto a pag. 01/8 senza bloccare a fondo gli ingranaggi negli alberi distribuzione.
Applicare il supporto del distributore d'accensione.
- Applicare il distributore d'accensione ed eseguire la messa in fase della distribuzione come descritto a pag. 01/8.
- Registrare il gioco delle valvole di normale funzionamento.
- Applicare i coperchi della testa cilindri.
- Rovesciare il motore.
- Montare la tubazione mandata olio al supporto posteriore albero motore.
- Montare la parapioggia completa.
- Montare la paratia ed il coperchio coppa motore.
- Montare il coperchio distribuzione, l'innesto per avviamento, la puleggia e la pompa acqua (come indicato a pag. 01/8).
- Montare i collettori di aspirazione e di scarico.
- Montare il carburatore, la pompa alimentazione carburante, il filtro olio, la dinamo, il motorino di avviamento o la cinghia con le stesse operazioni indicate nelle pagine precedenti sotto le stesse voci.
- Staccare il motore dal cavalletto.
- Inviare il motore in sala prova.

MESSA IN FASE ACCENSIONE

L'accensione avviene a fine corsa di compressione con un anticipo rispetto al PMS.

Tale anticipo ha un valore minimo fisso di 5° con il motore a basso numero di giri e la messa in fase viene fatta partendo da tale valore.

A motore montato si ha l'anticipo suddetto se, con segno «0» sul volante motore in coincidenza col segno «A/A» sul bordo feritoia scatola volante, e valvole del cilindro n. 1 chiuse, i contatti del

distributore iniziano il distacco e la spozzola distributrice è al cilindro n. 1.

Se queste condizioni non si verificano, allentare la vite che stringe il collare di fissaggio del distributore, e, senza toglierlo dalla sua sede, ruotarlo leggermente, nell'uno o nell'altro senso, fissarlo, e ripetere la verifica suddetta.

Nel controllo sopra indicato la vite che fissa il collare al motore deve trovarsi al centro dell'apposita feritoia, che permette una variazione di ± 5° senza allentare il collare del distributore (vedi fig. pag. 01/3).

01T - TESTA CILINDRI

REVISIONE TESTA CILINDRI

- Staccare i collettori aspirazione e scarico.
- Disporre la testa sulla piastra per montaggio valvole 8012013.
- Togliere i cappellini estremità valvole.
- Applicare l'attrezzo per montaggio valvole 8012008.
- Togliere i ritegni scodellini molle valvole.
- Togliere le molle valvole.
- Estrarre gli anelli ritegni valvole con attrezzo 8013004 (introduttore 8013023 per 2° e 3° serie). Capovolgere la testa cilindri e stilare le valvole disponendole secondo l'ordine di montaggio su apposito supporto.
- Inviare tutto il materiale al lavaggio.
- Controllare il piano della testa e se risulta irregolare procedere alla spianatura.
- Asportare i depositi carboniosi dalle camere di scoppio mediante spozzola rotante 8014015.
- Lavare la testa.
- Pulire le guide-valvole con spozzola 8014016 e controllarne l'usura con attrezzo 8015017 (tecnico) 8015016 (aspirazione).
- Pulire accuratamente le valvole con l'apposita spozzola rotante 8014024.
- Controllare con misuratore centesimale che l'usura della sede della valvola non superi il valore indicato su schizzo 381.
- Controllare la superficie di tenuta della valvola, se questa presentasse intaccature o abrasioni procedere alla rettificazione con la macchina 8016006.
- Controllare le condizioni delle molle riferendosi alle tolleranze indicate su schizzo 381 sull'apposito apparecchio 8015021.

- Sostituire le molle che risultano con carico inferiore al valore previsto.
- Fissare le sedi valvole sulla testa cilindri con l'apposita fresa 8014515 per sgrossatura e con la fresa 8014031 per la finitura.
- Introdurre la valvola nella testa cilindro e verificare con cerchio il perfetto combaciamento della sedi.

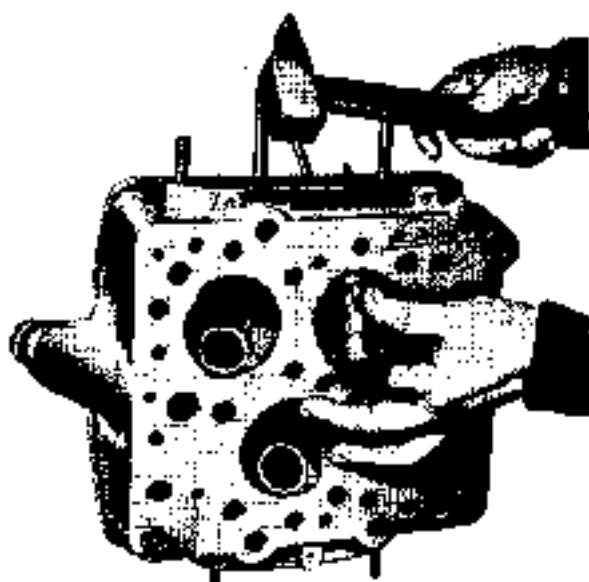

Fig. 01/25 - Estrazione sedi valvole.

- Occorrendo, smerigliare le sedi con apparecchio 8016004 (e attacco 8013014 per 3° serie) oppure con apparecchio elettrico 8016003 (e attacco 8013004 per 3° serie) interponendo all'interno del condotto, sotto la testa della val-

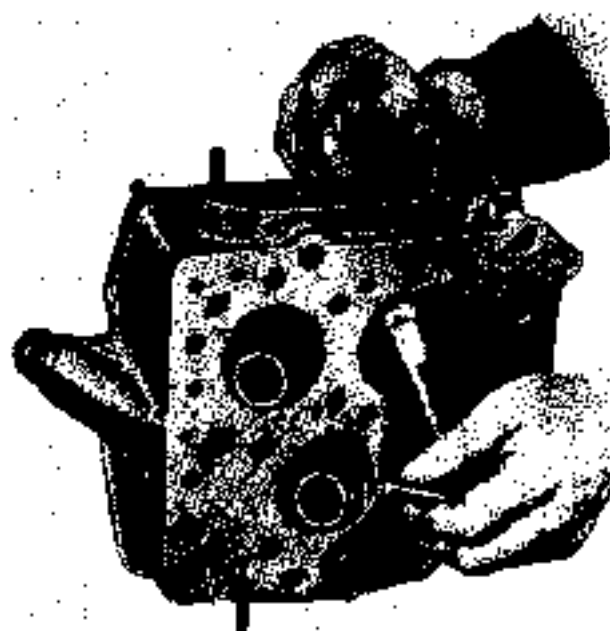

Fig. 01/26 - Ripassare alloggiamento sedi valvole.

valvo, una molla da comprimere durante l'operazione.

- Provare la tenuta delle valvole con benzina oppure con passaggio di aria dai condotti di aspirazione e di scarico, con olio sulle sedi osservando se avvengono bollicine. (Se è stata eseguita una buona rettifica delle teste delle valvole ed a perfezione la lussatura delle sedi sulla testa cilindri non è necessario procedere alla smerigliatura).

- Spazzare il collettore di scarico.
- Controllare i piani di fissaggio del carburatore o del collettore di aspirazione.
- Lavare con petrolio la testa cilindri ed asciugare con getto d'aria.

Qualora risulti necessario sostituire le sedi valvole e guida valvole, procedere come segue:

- Estrarre dalla testa cilindri le sedi valvole con attrezzo 8014064 aspirazione, 8014062 e 8014063 per lo scarico, avvitato nella sede, spingendolo in fuori attraverso il guida valvole.
- Estrarre il guida valvole con attrezzo 8012009.

- Qualora sia necessario ripassare l'alloggiamento delle sedi valvole impiegare per 1° serie la fresa 8014055, per 2° e 3° serie impiegare la fresa 8014072 (scarico) e 8014073 (aspirazione).

Scaldare la testa cilindri a bagno d'olio a 100°.

- Montare le nuove sedi con attrezzo 8012011 per 1° serie e 8012010 per 2° e 3° (aspirazione) e 8012015 (scarico).
- Montare i nuovi guida valvole con attrezzo 8012009.
- Per Appia 1° serie occorre ricalcare il materiale attorno alla sede con attrezzo 8013011 e mandrino 8013021 (scarico) e 8013009 (aspirazione).

- Se nel rimontare a caldo sulla testa cilindri le sedi valvole e le guida-valvole normali si riscontrasse che l'accoppiamento è troppo looco, occorre montare l'analoga parte maggiorata.

- Ripassare le guida-valvole con ugualatori 8014070 (aspirazione) e 8014071 (scarico).

- Montare nel guida valvole lo stelo di guida 8014028 e procedere alla ripassatura delle nuove sedi valvole sul diametro interno (fresa 8014039 per lo scarico, fresa 8014052 per l'aspirazione) e sulla superficie di tenuta (fresa 8014043 per lo scarico, fresa 8014045 per l'aspirazione, fresa 8014044 per scarico e aspirazione APPIA 1° serie, unitamente ai mandrini 8013009 per 2° e 3° serie; 8013021 per 1° serie).

- Rifilare la sede conica appoggio teste valvole e gli adattamenti necessari come indicato in precedenza.

Per le operazioni di rimontaggio procedere all'inverso dello smontaggio tenendo presente che il bloccaggio del cacci deve essere eseguito a secco, cioè senza lubrificare né i filetti né le basi, con chiave dinamometrica e secondo i valori indicati nelle schizzo 232.

Registrazione il gioco della valvole.

01D - DISTRIBUZIONE

CONTROLLO ALBERI DISTRIBUZIONE

Per lo stacco degli alberi dal motore riferirsi alle istruzioni indicate a pag. 01/7 « Sostituzione catena distribuzione » e pag. 01/9 « Stacco testa cilindri ».

- Togliere le viti fissaggio cuscinetti anteriori alberi distribuzione.

- Sfilare dal davanti gli alberi distribuzione.
- Svitare i tappi e togliere i cuscinetti posteriori alberi distribuzione.
- Controllare che le superfici dei supporti e degli eccentrici di ogni albero siano ben levigate.
- Controllare la centratura dei supporti con com-

paratore disponendo l'albero sull'attrezzo 809512).

Gli alberi devono essere scelti se presentano intaccature notevoli negli eccentrici o negli ingranaggi. Devono essere sostituite le boccole se i giochi superano il valore indicato a schizzo 381.

CONTROLLO BILANCI COMANDO VALVOLE

Controllare che l'usura dei bilanci nella rispettive sedi non superi i valori indicati a schizzo 381.

Controllare che le estremità delle viti di regaggio dei bilanci non presentino intaccature, se queste sono superficiali sarà sufficiente eliminarle con pietra d'India.

Sostituire tutte le parti eccessivamente usurate.

CONTROLLO VALVOLE, MOLLE E SEDI VALVOLE

Vedere a pag. 01/20 « Revisione testa cilindri ».

01M - ORGANI DEL MOTO

CONTROLLO BLOCCO CILINDRI

Per lo stacco-riattacco del blocco cilindri dal motore vedere pag. 01/17 « Smontaggio del motore ».

Misurare i cilindri con apparecchio centesimale 8095019 oppure 8095020 opportunamente azzerato o con il calibro di riscontro 8015315.

Controllare l'usura attenendosi allo schizzo 380 e, se il gioco tra cilindro e stantuffo risulta superiore a quello ammesso, procedere alla rialatura dei cilindri alle misure stabilite per il montaggio di stantuffi maggiorati.

La rialatura si può eseguire con l'alesa-



Fig. 01/27 - Misuratore centesimale con anello.

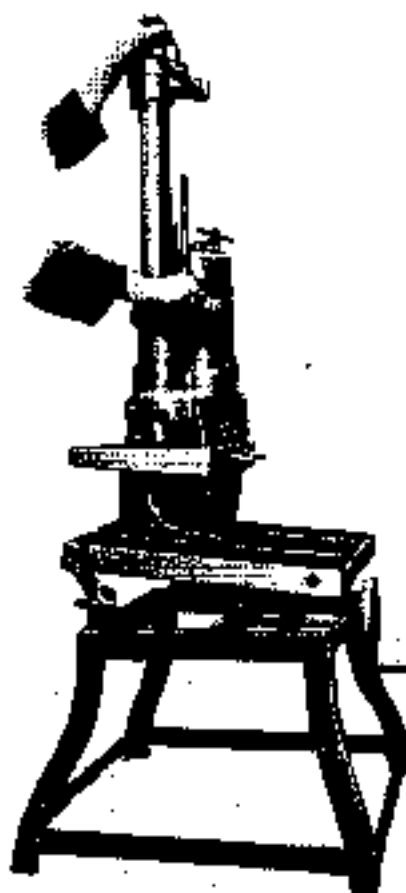

Fig. 01/29 - Alersatrice portatile.

trice portatile 8016311 su cavalletto inclinabile 8017300 e piastra 8013329, attenendosi alle istruzioni fornite dalla Casa costruttrice della macchina.

Quando i cilindri presentassero delle leggere tracce di usura o rigature superficiali sarà sufficiente procedere alla smerigliatura con il corredo 8016300 su cavalletto 8017300; con tale procedimento è possibile ottenere la l' maggiorazione.

REVISIONE BIELLE - CUSCINETTI - STANTUFFI ED ANELLI

Per lo stacco e riattacco delle bielle complete di stantuffi dal motore vedere pag. 01/17 « Smontaggio del motore ».

- Togliere gli anelli elastici dai perni stantuffi con pinza universale 8093621.
- Togliere gli stantuffi dalle bielle estraendo i perni con attrezzo 8012204.

-- Controllare le parti come indicato a schizzo 380.

Riscontrando giochi superiori ai limiti ammessi procedere alla revisione tenendo presente che sono previsti perni maggiorati per stantuffi.

Occorrendo sostituire la boccola del piede di biella, procedere come segue:

- estrarre la boccola con estrattore 8012207.
- porre la biella sull'attrezzo per alesatura boccola 8013203;
- infilare la boccola nuova con introduttore 8012207.
- alesare la boccola con attrezzi 8014207 e 8013203.

-- eseguire il taglio per il passaggio dell'olio nella boccola con fresa 8014208;

adattare il perno nello stantuffo o nel piede di biella mediante l'uguagliatore ad espansione 8014213;

- passare il mandrino per l'altatore sede perno 8014206 (con la pressione della mano il perno deve scorrere nella propria sede).

Montare i cuscinetti biella e controllare il tiro cappelli ed il gioco tra perno albero e cuscinetti, come da schizzo 228 per motori 1° serie e schizzo 375 per motori 2° e 3° serie.

Nei motori APPIA 1° serie i cuscinetti di biella sono a guscio spesso con diametro interno adattabile al diametro del perno dell'albero.

Per la ripassatura del diametro interno del cuscinetto è previsto il tornio 8016200 sul quale la biella munita di cuscinetto va montata curando la perfetta centratura del cuscinetto con l'utensile di ripassatura; controllare, durante il lavoro, l'alesatura con misuratore contestimale 8015301, o la sfaccatura laterale con micrometro 8095466, in confronto alle dimensioni del perno dell'albero.

I cuscinetti di biella dei motori APPIA 2° e 3° serie sono a guscio sottile e cioè con diametro interno non ripassabile; essi si possono sostituire solo adeguando il diametro del perno dell'albero

alle dimensioni del cuscinetto come indicato a schizzo 376.

- Provare ogni biella sui rispettivi perni dell'albero motore.

-- Montare gli stantuffi sulle bielle.

-- Eseguire un controllo per la quadratura delle bielle mediante l'attrezzo 8015217 usando per l'eventuale raddrizzatura la pressa a mano 8016203 e chiave 8011705.

-- Applicare gli anelli elastici allo stantuffo per il fissaggio del perno.

-- Eseguire il controllo dell'equilibratura del peso bielle e degli stantuffi su bilancia.

La tolleranza massima è di grammi 4; le eventuali differenze si correggono con l'aggiunta di stagno.

Per il riavvitaggio degli anelli sugli stantuffi vedere a pag. 01/10 « Sostituzione anelli per stantuffi ».

REVISIONE ALBERO MOTORE

-- Eseguire il controllo dei perni di banco usando le contropunte 8095121 su piano di riscontro e comparatore 8095122 su supporto 8095768. (Il controllo si può eseguire anche su tornio).

Per il controllo del diametro dei perni di biella impiegare il micrometro 8095466.

-- Per il controllo del diametro dei perni di banco impiegare il micrometro 8095467.

- Eliminare le piccole rugature mediante la tela smeriglio se l'usura è contenuta nelle tolleranze dello schizzo 376.

-- Togliere i tappi dei condotti olio dell'albero motore e ripulire i condotti.

L'estrazione dei tappi si esegue mediante foratura, introduzione di un maschio quadro e svitamento degli stessi.

-- Qualora l'usura dei perni sia superiore alle tolleranze è necessario rettificare i diametri dei perni di banco e di biella, attenendosi alle misure stabilite dallo schizzo 226 per 1° serie e 376 per 2° e 3°, ripassando pure leggermente lo spallamento del perno posteriore se risulta deteriorato. Qualora tale ripassatura causi un gioco assiale occasionale occorre ripassare di conseguenza sull'albero motore anche la superficie di appoggio del volano o del centrifugatore.

-- Controllare con spessore il gioco assiale

- tra cuscinetto posteriore di banco e l'albero motore.
- Sostituire il cuscinetto posteriore se il gioco assiale troppo ampio lo richiada.
- Per 2° e 3° serie tenere presente per la retifica dei perni di banco e di biella che i cuscinetti vengono forniti di dimensione finita e non sono adattabili.
- Lavare accuratamente l'albero al ritorno della

retifica.

- Riapplicare i tappi per l'oli lubrificazione.
- Eseguire la prova di tenuta immettendo aria compressa nei condotti e cospargendo di olio l'esterno dei tappi.
- L'introduzione del cuscinetti di banco nei supporti si esegue riscaldando i relativi supporti con bagno d'olio a 100-150° con attrezzi 8012303.

01A - ALIMENTAZIONE

CONTROLLO POMPA ALIMENTAZIONE CARBURANTE

- Per le operazioni di stacco e riattacco vedere a pag. 01/7.
- Togliere la vaschetta per filtro e controllare le relative guarnizioni.
 - Togliere la retina filtro.
 - Svitare le viti unione corpo inferiore al superiore pompa.
 - Togliere le valvole e relative guarnizioni controllandone l'usura; eventualmente procedere

alla sostituzione applicando un lieve strato di grasso alle guarnizioni.

- Controllare il diaframma della pompa e secondo l'usura sostituirlo.
- Controllare il banco della molla richiamo diaframma confrontandolo con quello di una molla nuova.
- Controllare il grado di usura ed eventualmente sostituire il puntalino, il bilancino, il biscottino collegamento bilancino ed il perno per bilancino.

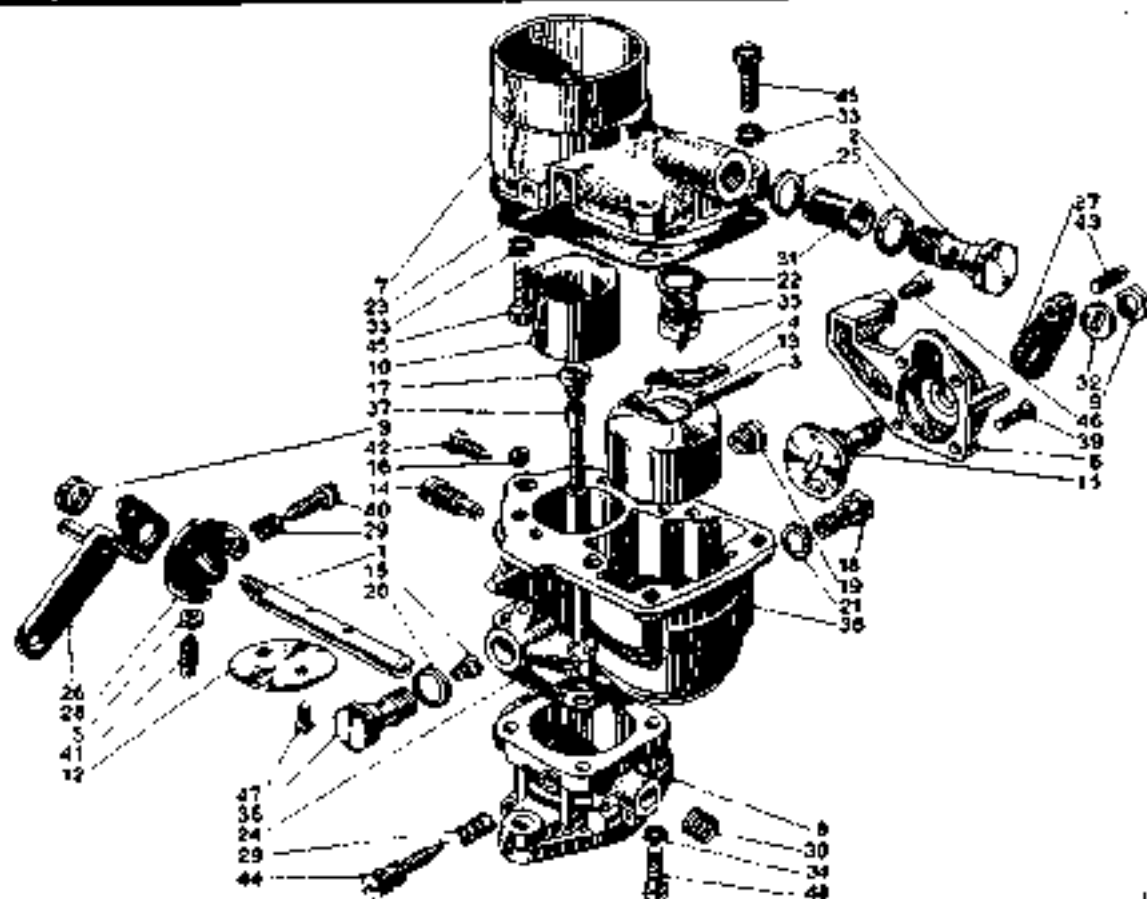

Fig. 01/29 - Carburatore motore 1° serie (Dal Catalogo parti di ricambio).

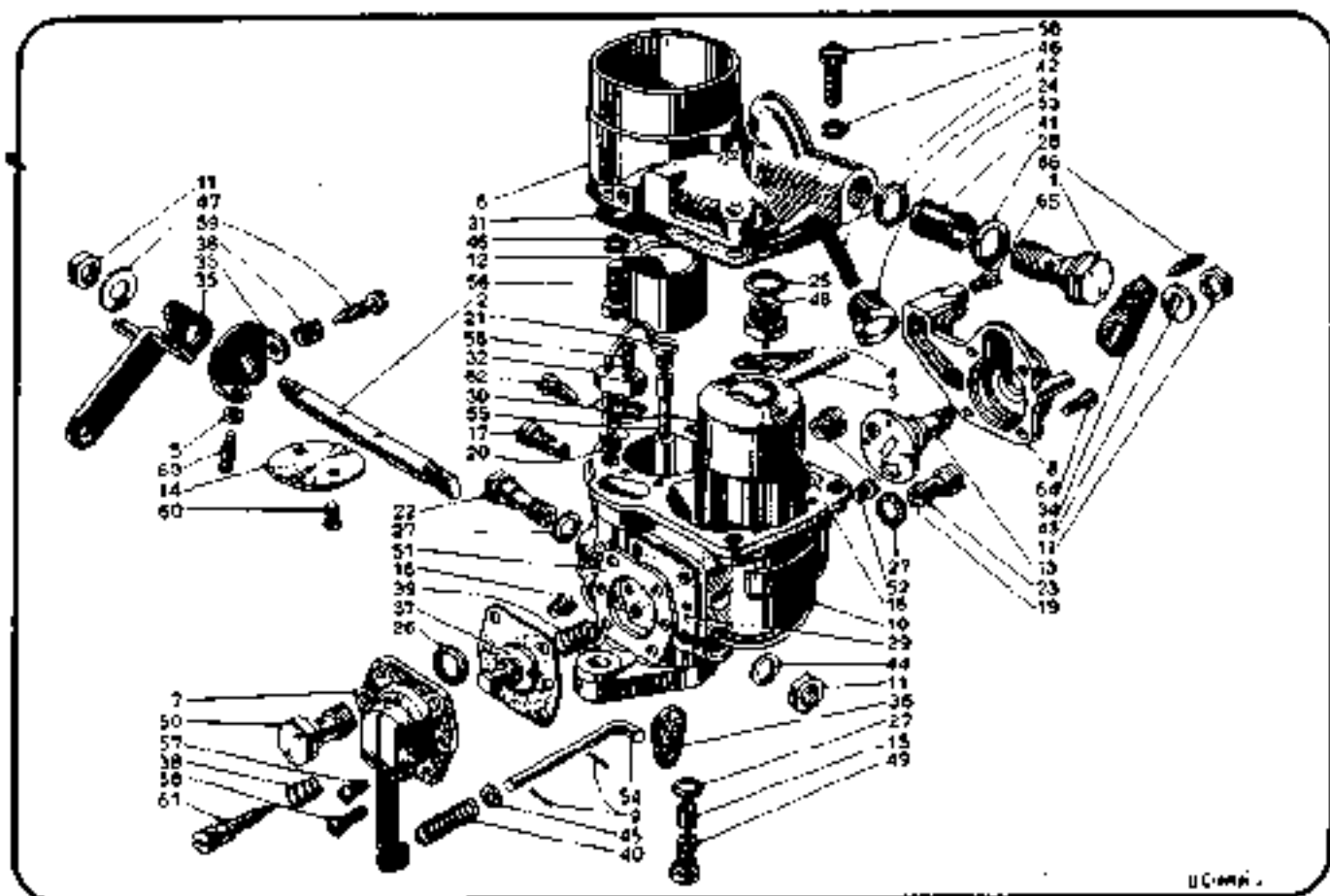

Fig. 01/25 - Carburatore per motori 2° e 3° serie (Del Coloforo parti di ricambio)

REVISIONE CARBURATORE PER MERLINE - SOLEX

Per lo stacco e riattacco del carburatore dal motore vedere a pag. 01,12.

La messa a punto e pulizia del carburatore si può eseguire direttamente su vettura oppure staccandolo quando occorre controllare la tenuta sul collettore aspirazione, oppure per inviarlo alla Società fornitrice per una revisione generale.

Le revisioni parziali eseguibili su vettura consistono:

a) Pulizia e controlli delle parti principali:

-- Svitare le viti fissaggio coperchio al corpo carburatore.

-- Staccare il coperchio.

Togliere l'asse, il braccio comando ago e il galleggiante.

-- Svitare la sede ago e controllare l'eventuale usura;

-- Svitare i getti controllandone i diametri con gli appositi calibri.

bi Controllo del livello nella vaschetta del galleggiante con apparecchio 8015350 (con

8015352 - 8015353 - 8015355) attenendosi alle istruzioni dello schizzo 33.

c) Controllo dell'insieme membrana pompa:

-- Staccare il tirante comando pompa togliendo le copiglie.

-- Staccare il coperchio pompa svitando le viti di fissaggio.

d) Controllo di eventuali eccessivi giochi tra asse e tarilla e corpo carburatore.

REVISIONE CARBURATORE PER AUTOTELAI WEBER

Le revisioni parziali eseguibili su vettura consistono:

a) pulizia e controllo delle parti principali:

-- svitare i pozzetti e togliere dagli stessi le viti dello aria di freno primario e secondario;

-- staccare il coperchio del carburatore per pulizia della reticella filtrante;

-- togliere le viti e staccare la presa aria attacco filtro carburatore;

-- togliere il coperchio dal corpo carburatore;

-- togliere il perno fulcro con galleggiante completo;

Scan by Dat

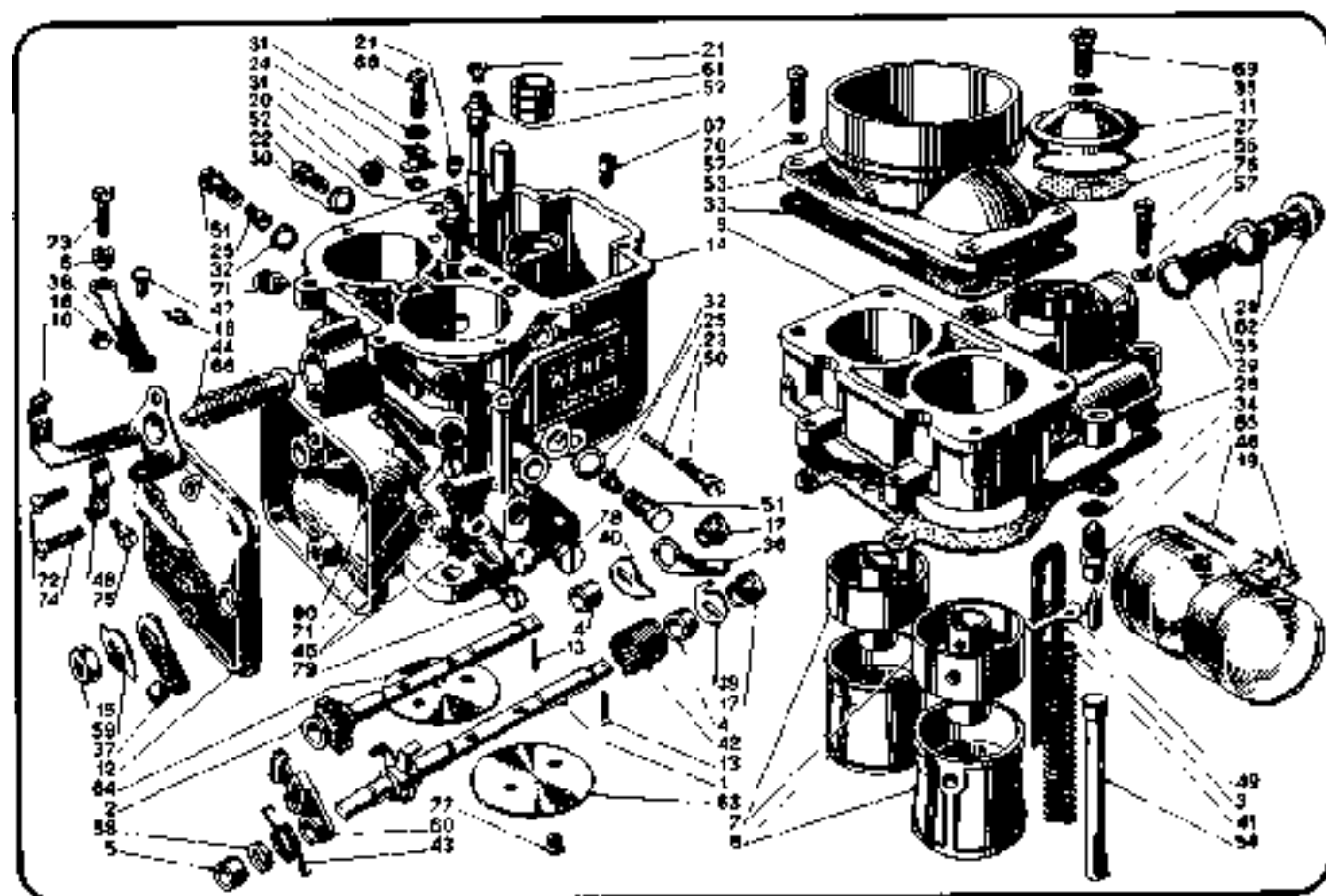

Fig. 01/31 - Carburatore per motori catalani (Da) Catalogo parti di ricambio.

togliere, svitandola dal copercchio carburatore, la valvola a spillo completa.

b) Controllo del livello carburante nella vaschetta:

- controllare che la valvola a spillo sia avvita bene nella sua sede;
- controllare che il foro tirato della sede valvola a spillo sia libero da impurità e non logora o deformato;
- controllare che lo spillo non presenti solchi di usura sulla parte conica e scorta libero nella sua sede.

Qualora si verifichi mancanza di tenuta della benzina è consigliabile sostituire la valvola a spillo completa.

- controllare il galleggiante per eventuali incrinature o deformazioni; lo stesso deve poter scorrere senza attriti e senza eccessivo gioco nel perno fulcro.

per correggere l'eventuale inesatta posizione del galleggiante è sufficiente agire sulla linguetta curando che essa sia parallela al piano del copercchio del carburatore.

c) Controllo corpo carburatore:

- svitare i portagetti completi di getti principale e secondario;
- svitare il getto avviamento;
- staccare la piastrina aileano stantuffo;
- togliere e controllare la molla;
- staccare il getto del minimo, la vite di ispezione fori di progressione, la vite di registro miscela minimo e la vite registro andata minimo;
- controllare gli alborini e rispettive forature per eventuali deformazioni;
- togliere il coperchio scatola settori dentati;
- controllare i settori dentati, le molle, le rosette ed i distanziali per eventuale gioco ed usura;
- controllare che gli alberini porta forature siano liberi nelle loro guide, anche con motore molto caldo, e che non sussistano giochi eccessivi che causerebbero l'irregolare funzionamento al minimo.

STACCO E CONTROLLO FILTRO ARIA

- Allentare la fascetta di tenuta filtro aria al carburatore agendo sulla vite di fissaggio.
- Staccare il coperchio dal filtro togliendo il dado di fissaggio.

- Sfilare l'elemento filtrante dal corpo filtro aria.
- Controllare l'elemento filtrante o procedere alla pulizia ed alla sostituzione dello stesso.
- Per il rimontaggio eseguire operazioni inverse dello stesso.

STACCO E CONTROLLO SERBATOIO CARBURANTE

- Togliere il tappo per bocchettone introduzione carburante
- Togliere il tappo per scarico serbatoio.
- Staccare il cono indicatore livello.
- Togliere il serbatoio staccando le viti di fissaggio ed eseguire la pulizia interna mediante lavaggio con benzina.
- Controllare il tubo intermedio di sfogo e le guarnizioni dei tappi.
- Per il riattacco eseguire operazioni inverse dello stesso

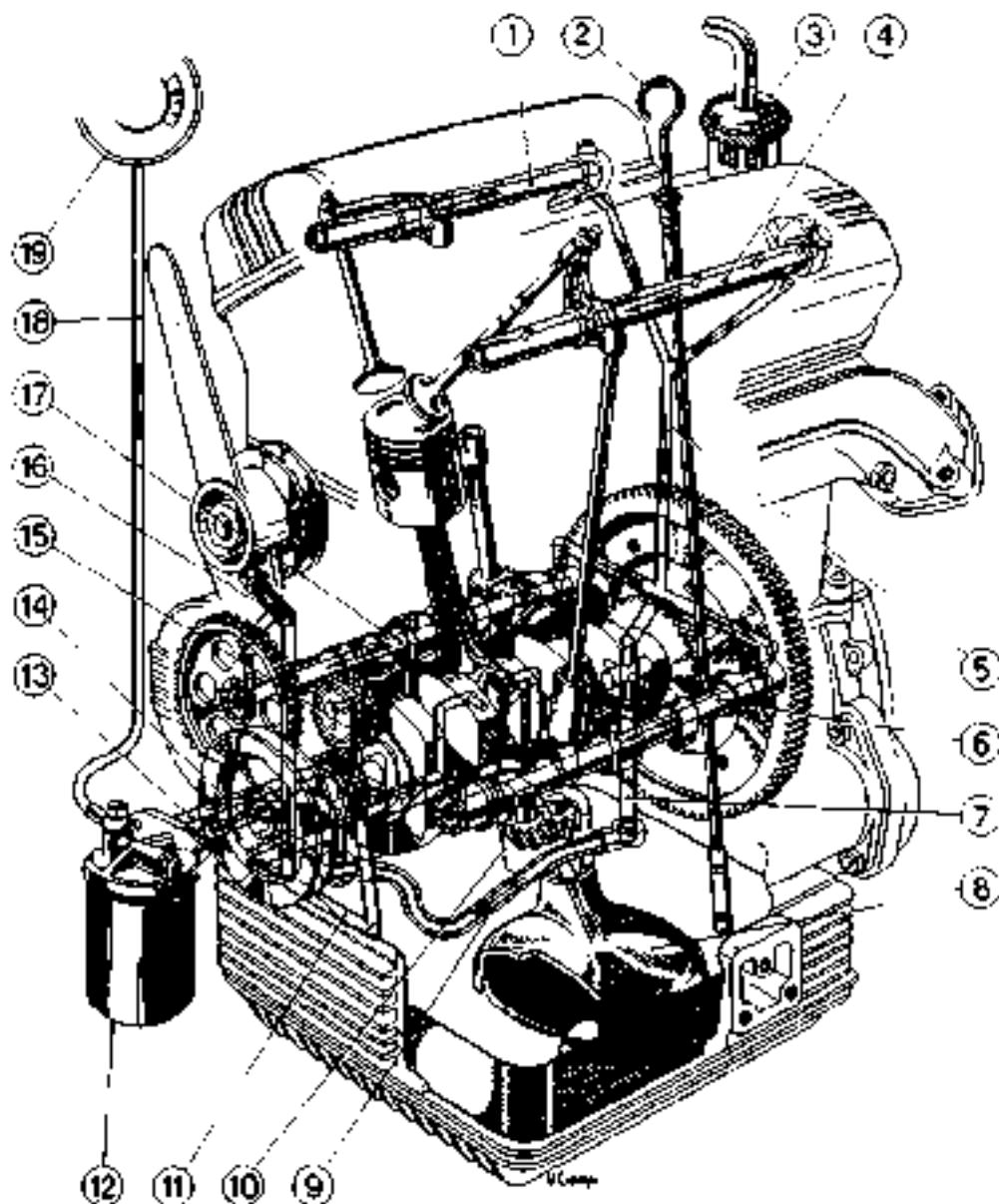

Fig. 01/27 - Lubrificazione motore

1. Condotta supporti bilancieri valvole aspirazione - 2. Tappo livello - 3. Tappo introduzione olio - 4. Condotta supporti bilancieri valvole scarico - 5. Condotto ai supporti bilancieri - 6. Condotta albero distribuzione valvole di scarico - 7. Condotta di supporto posteriore - 8. Succhiucola - 9. Tubazione - 10. Pompa olio - 11. Tubazione di supporto anteriore - 12. Filtro olio - 13. Condotta dalla pompa al filtro - 14. Condotta dal filtro alle lubrificanti principali - 15. Condotta dal supporto anteriore al tendivalvole - 16. Valvola regolazione pressione - 17. Condotta sfogo distribuzione valvole aspirazione - 18. Tubazione al manometro - 19. Manometro.

OIL - LUBRIFICAZIONE

REVISIONE POMPA OLIO

Per lo stacco e riattacco procedere come indicato a pag. 01/11.

- Controllare il gioco assiale e diametrale degli innescanti nel corpo pompa (gioco di montaggio mm. 0,02 - 0,06).
- Controllare che l'alberino pompa olio non ab-

bia eccessivo gioco nella sua sede.

- Controllare il carico della molla valvola di sicurezza confrontandolo con il carico di una molla nuova ed accertarsi che non sia deformata.
- Controllare la sede stero, se risulta lucente ripassarla oppure sostituire il corpo pompa.

OIL - RAFFREDDAMENTO

REVISIONE POMPA ACQUA (1ª serie).

Per le operazioni di stacco e riattacco vedere a pag. 01/12.

- Svitare le viti fissaggio coperchio al corpo pompa e togliere il coperchio.
- Svitare il dado sull'alberino e togliere lo scudellino e la molla che tengono aderente la guarnizione girante alla boccola premiguarnizione.
- Svitare le 3 viti fissaggio ventilatore alla puleggia e togliere il ventilatore.

- Sbloccare la rosetta per ghiera bloccaggio cuscinetti.
 - Togliere la ghiera bloccaggio cuscinetti con attrezzo 8061507.
 - Togliere i cuscinetti, il diamantale, lo spollamento e la puleggia con attrezzo 8012402.
 - Sfilare dalla parte posteriore l'alberino pompa acqua completo al girante.
 - Lavare i pezzi ed asciugare con getto aria.
- Se occorre eliminare le perdite d'acqua sostituire la boccola premiguarnizione e la guarnizione

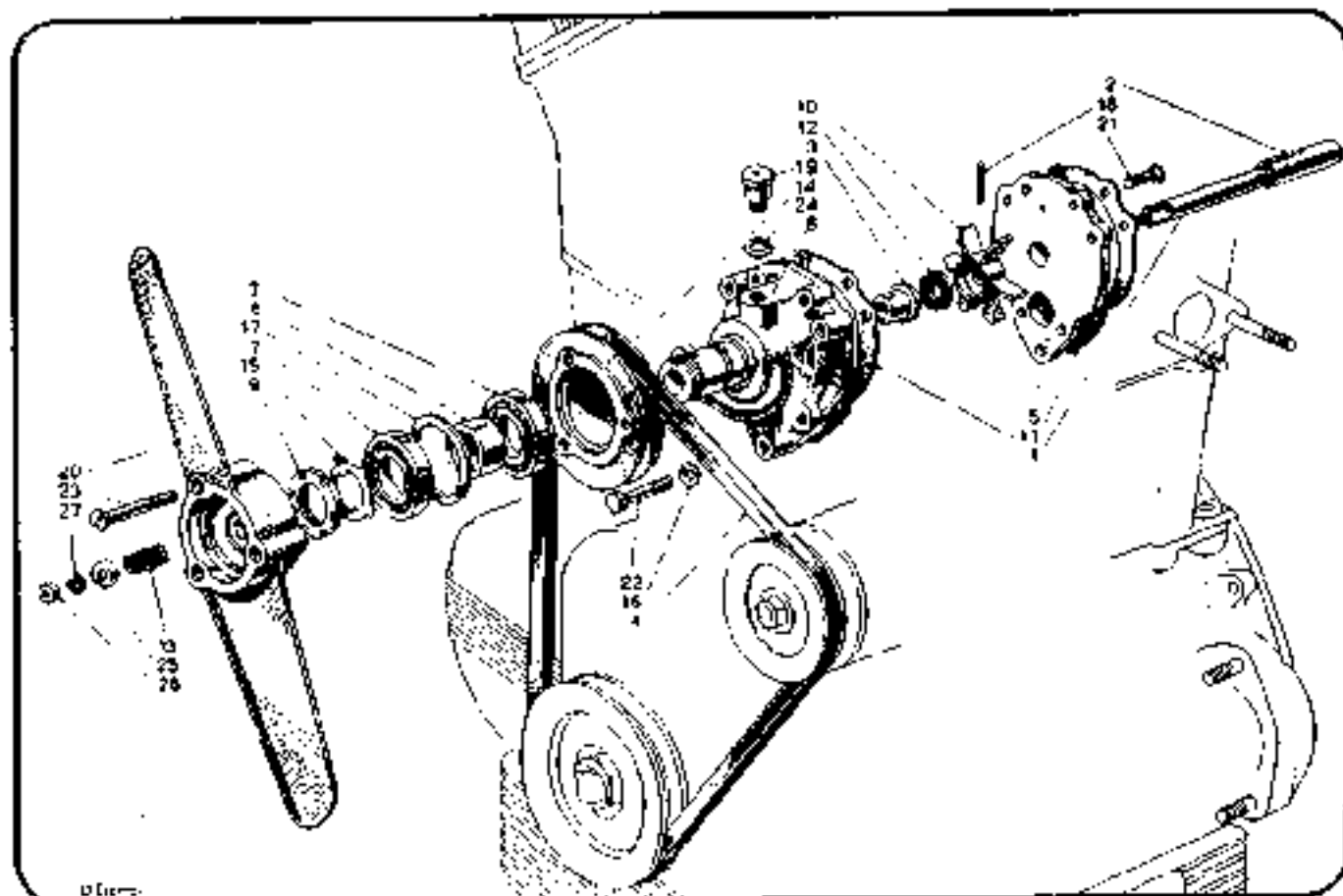

Fig. 01/28 - Pompa acqua - Ventilatore motore 1ª serie (Da' Catalogo parti di ricambio).

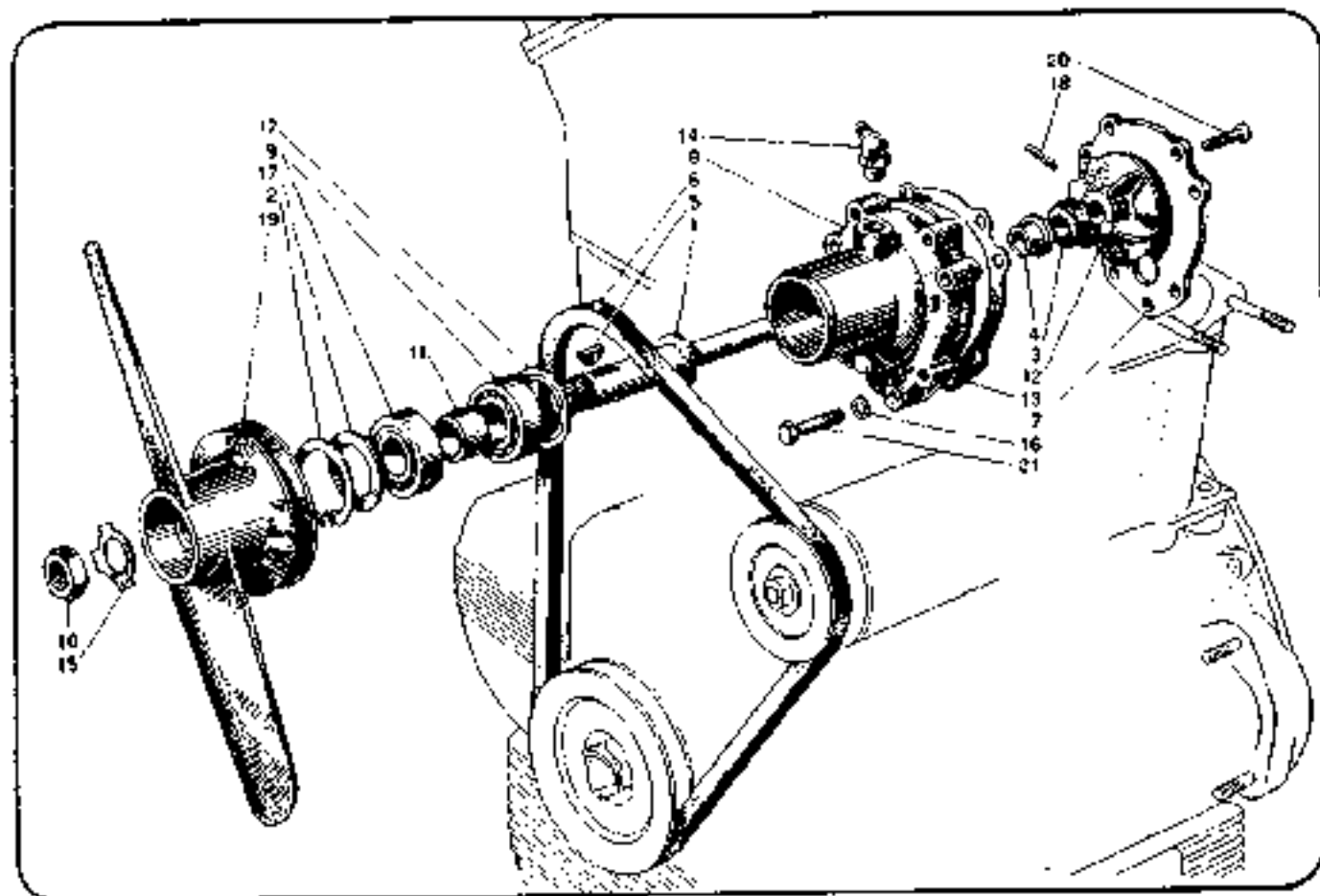

Fig. 81/34 - Pompa acqua - Ventilatore motori 2° e 3° serie (Del Caricatore parti di ricambio)

della girante, e controllare l'usura dell'alberino e relativa boccola.

Per eliminare la rumorosità controllare ed eventualmente sostituire i cuscinetti.

Per il rimontaggio procedere nell'ordine inverso dello smontaggio.

REVISIONE POMPA ACQUA (2° e 3° serie)

Per le operazioni di stacco e riattacco vedere a pag. 01/12.

- Fissare la pompa sulla morsa in posizione orizzontale.
- Svitare le 4 viti fissaggio coperchio al corpo pompa.
- Togliere la spina fissaggio girante pompa mediante punzone o foratura della spina stessa.
- Sfilare la girante dall'alberino.
- Togliere la boccola di tenuta.
- Allentare la rosetta di sicurezza o svitare il dado sull'alberino.
- Togliere il ventilatore con estrattore 8012402.
- Togliere la chiavetta dall'alberino.
- Togliere la boccola premiquarzione con at-

rezzo 8012403 introdurre con attrezzo 8012507).

- Togliere l'anello elastico per spallamento cuscinetti.
- Togliere lo spallamento anteriore, i cuscinetti, il distanziale e lo spallamento posteriore. Lavare il tutto con benzina ed asciugare con getto aria.

Se occorre eliminare le perdite d'acqua procedere alla sostituzione della boccola di tenuta, della boccola premiquarzione e controllare l'usura dell'alberino.

Per eliminare la rumorosità controllare ed eventualmente sostituire i cuscinetti.

Per il rimontaggio procedere nell'ordine inverso dello smontaggio.

CONTROLLO RADIATORE

Per lo stacco e riattacco del radiatore della vettura riferirsi alle operazioni indicate a pag. 01/12.

- Assicurarvi del buono stato dell'elettrolita del pacco radiante.
- Verificare la saldatura delle staffe laterali o della parte superiore.

Svuotando completamente il radiatore accertarsi che non si siano formate eccessive incrostazioni calcaree. In tal caso procedere al lavaggio con soluzione di acqua e soda o detersivi disincrostanti che si trovano in commercio.

Se dopo questo intervento durante l'uso della

vetture, l'acqua del radiatore continuasse a riscaldarsi eccessivamente, sarà necessario eseguire la revisione degli elementi interni, operazione eseguibile presso officine specializzate.

Per la prova di tenuta impiegare l'attrezzo 8017401 (1° serie) e 8015408 (per 2° e 3° serie) con pompa 8096630.

OIP - PROVE

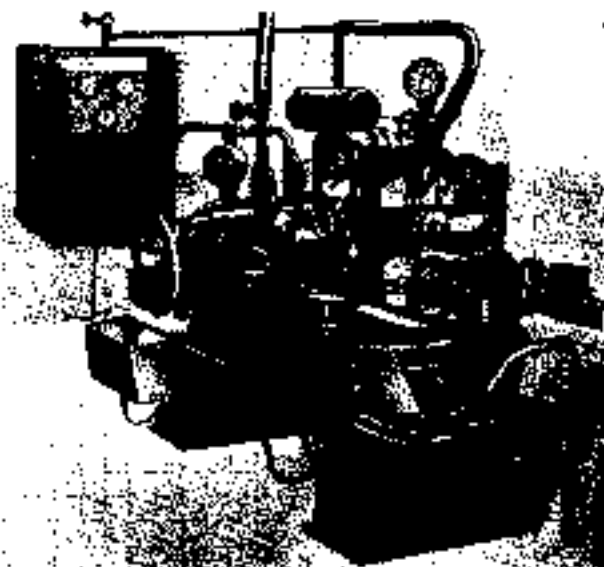

Fig. 01/35 - Eccepo motore.

PROVA DEL MOTORE AL FRENO

Piazzare il motore sul cavalletto banco prova 8016450 oppure 8016460 e servirsi del corredo 8016461.

- Introdurre l'olio motore a livello normale.
- Introdurre benzina nell'apposita vaschetta.
- Collegare le tubazioni carburante.
- Applicare le tubazioni scarico previste per il banco prova.
- Applicare le tubazioni acqua alle apposite prese banco.
- Collegare i cavi del motorino avviamento, dinamico, accensione, al quadro di manovra.

- Accoppiare il volano motore all'apposito giunto albero freno idraulico per controllo allineamento motore rispetto al freno.
- Staccare il giunto per eseguire la prova di rodaggio libero.
- Avviare il motore e farlo girare per assestamento per circa 2 ore.
- Fermare il motore ed eseguire controlli e registrazioni.
- Attaccare il giunto ed eseguire prove di potenza, aumentando progressivamente i giri motore controllandolo con il contagiri 8095130 (schizzo 573).

DISTINTA ATTREZZI

8011013	Chiave per registro punterie.	8013024	Attrezzo per estrarre ritegno valvole (2° e 3° s.).
8011018	Chiave per perno registro punterie.	8013200	Fascia ritegno anelli per introdurre stantuffo nel cilindro.
8011302	Chiave per innesto albero motore (1° s.).	8013202	Attrezzo per pulizia sedi anelli elastici stantuffo.
8011352	Chiave per montaggio carburatore.	8013203	Attrezzo per alesatura boccola piede biella (con 8014207).
8011408	Chiave per ghiera ritegno termostato sul radiatore.	8013207	Attrezzo per piegare lamierini bolloni bielle.
8011705	Chiave per raddrizzatura bielle.	8013320	Piastro per alesatura cilindri.
8012003	Attrezzo per montaggio e smontaggio valvole.	8013330	Maniglia per rotazione albero motore.
8012005	Estrattore per grano messo in fase di distribuzione (1° s.).	8014015	Spazzola per camera scoppia.
8012008	Attrezzo per montaggio valvole.	8014016	Spazzola per guida valvole.
8012009	Introduttore estrattore guida valvole.	8014024	Spazzola metallica circolare.
8012011	Introduttore sedi valvole scarico (1° s.).	8014028	Stelo di guida.
8012013	Piastro per montaggio valvole.	8014039	Fresa per interni sedi valvole scarico.
8012015	Introduttore sedi valvole scarico (2° e 3° serie).	8014043	Fresa per rasamento sedi valvole scarico (2° e 3°).
8012018	Introduttore sedi valvole aspirazione.	8014044	Fresa per eseguire rasamento sedi valvole (1° s.).
8012020	Estrattore per grano messo in fase di distribuzione (2° e 3° s.).	8014045	Fresa per eseguire rasamento sedi valvole aspirazione (2° e 3°).
8012202	Piaca per montaggio anelli elastici stantuffo.	8014052	Fresa per ripassare Ø interno sedi valvole aspirazione.
8012204	Estrattore perno stantuffo.	8014055	Fresa per ripassare alloggiamento sedi valvole.
8012207	Introduttore estrattore boccola piede biella.	8014061	Fresa per finitura sedi valvole.
8012300	Estrattore per cuscinetto nel volano motore.	8014062	Maschio per estrarre sedi valvole scarico.
8012301	Introduttore per cuscinetto nel volano motore.	8014063	Maschio per estrarre sedi valvole scarico (1°).
8012303	Attrezzi per estrarre e introdurre cuneo albero motore.	8014064	Maschio per estrarre sedi valvole aspirazione.
8012402	Estrattore per puleggia ventilatore.	8014070	Uguagliatore per guida valvole aspirazione.
8012403	Estrattore per boccola premiquarizione pompa acqua.	8014071	Uguagliatore per guida valvole scarico.
80112507	Introduttore - estrattore per boccole pompa acqua.	8014072	Fresa per ripassare alloggiamento sedi valvole scarico.
8013004	Attacco a ventosa per smerigliatore sedi valvole 8016003.	8014073	Fresa per alloggiamento sedi valvole aspirazione.
8013009	Mandriino per fresare rasamenti sedi valvole.	8014206	Mandriino per rullatura sede perno stantuffo.
8013011	Attrezzo per ricalcare sedi valvole.	8014207	Fresa per alesare boccola piede biella (con 8013203).
8013014	Attacco a ventosa per smerigliatore sedi valvole (3° s.) 8016004.	8014208	Fresa per scocchatura passaggio all'ò piede di biella.
8013016	Attrezzo per montaggio molle valvole con testa cilindri montata (2° e 3° s.).	8014213	Uguagliatore ed espansione per sede perno stantuffo.
8013022	Attrezzo per estrarre pignone lenti-cateni.		
8013023	Attrezzo per introdurre ritegno valvole.		

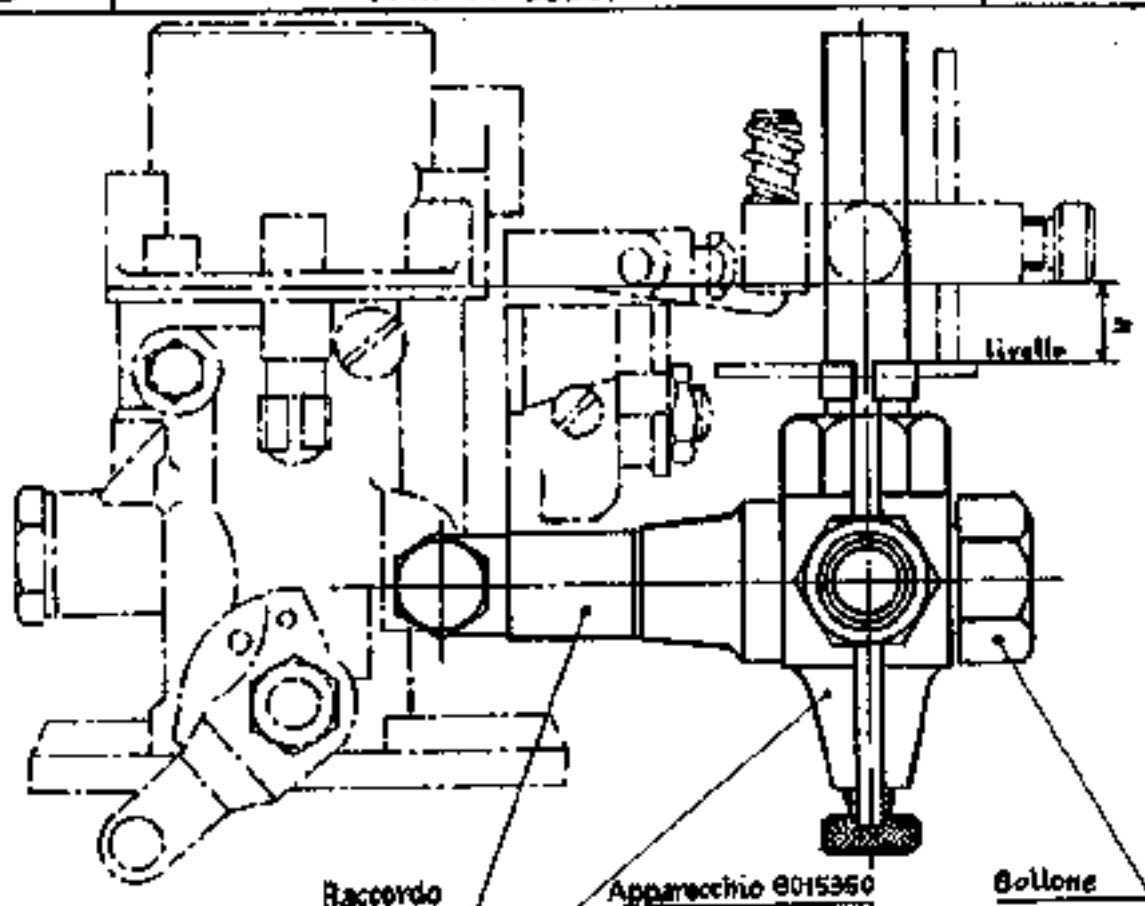

NB. La quota M si intende sempre dal filo superiore della vaschetta, escluse eventuali guarnizioni, con la tolleranza di ± 1 mm.

Tipo carbur.	Applicazione	Carico H ₂ O mt.	Livello H mm.	Bollone	Raccordo
30AAI (Solex)	Aurelia B40 - B21 - B15	2,50	15	8015352	8015359
32DR7-5P(W)	Aurelia B20 1ª e 2ª serie	2,20	21	8015352	8015354
40DCFS 40DCL 3 (W) 40DCZ 5	Aurelia G.T. 2500 - B20 - B24 Aurelia B22	2,20	17	8015356	-
32 x 30 BI	Appia 1ª serie e derivati	2,00	15	8015352	8015359
40 PAAI	Aurelia B42	3,00	20	8015352	8015353
32 PBIC	Appia 2ª e 3ª serie Jolly 809.03	2,00	16	8015352	8015353
35 PAAI	Flaminia 813	3,00	18	8015352	8015353
40 PAAI	Flaminia 823 - 824	3,00	18	8015352	8015353
C35 PI/LZ	Flaminia 823.02 con motore 823.11	3,00	18	8015352	8015353
30AAI	VL/51 - 230 - CL/51 - 120	2,50	15	8015352	8015353

Non è consigliabile servirsi dell'apparecchio per misurare il livello benzina nella vaschetta col carburatore montato in vettura se non eccezionalmente per casi di confronto diretto con altro carburatore campione.

Scat. by Dan

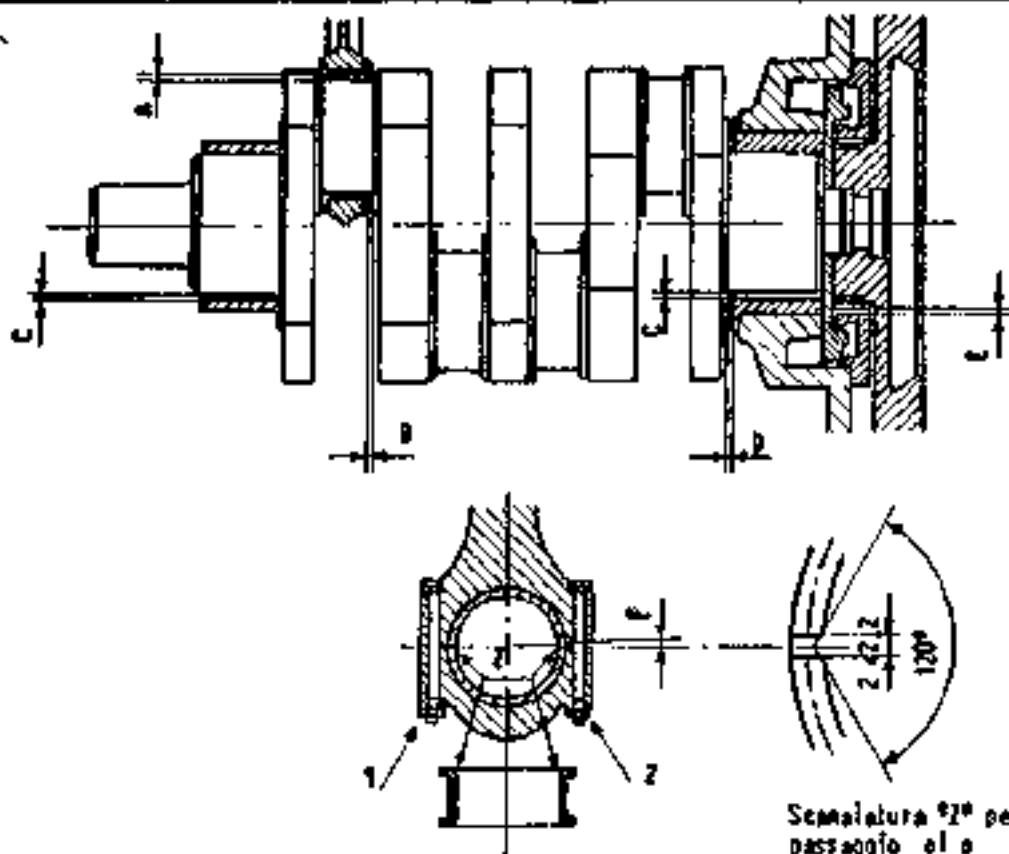
GIOCHI DI MONTAGGIO E LIMITI DI USURA DEI PERNI ALBERO
MOTORE CUSCINETTI DI BANCO E DI BIELLAGiochi di
montaggio
in mm.Limiti di
usura
in mm.

A	Glioco diametrale fra cuscinetto di biella e perno dell'°albero	0,015-0,025	0,050
B	Glioco assiale fra spallamento cuscinetto biella e albero motore	0,040-0,060	0,100
C	Glioco diametrale fra cuscinetti di banco e albero motore	0,020-0,030	0,070
D	Glioco assiale fra cuscinetto di banco posteriore e albero motore	0,08-0,10	0,120
E	Glioco diametrale fra volano e perno posteriore	0,150-0,200	-
F	Tire dei cappelli cuscinetti di biella: (1) dado bloccato (2) dado libero	0,050	

MINORAZIONI PERNI DI BANCO E DI MANOVELLA PER MONTAGGIO CON CUSCINETTI MINORATI

mm.

Diametro dei perni di banco per montaggio con cuscinetti di 1° minorazione	φ	54,567-54,800
Diametro dei perni di banco per montaggio con cuscinetti di 2° minorazione	φ	54,187-54,200
Diametro dei perni di manovella per montaggio con cuscinetti di 1° minorazione		45,790-45,800
Diametro dei perni di manovella per montaggio con cuscinetti di 2° minorazione		45,508-45,600

* Diametri obbligati dei perni di banco.

I cuscinetti, da calzare a caldo con attrezzo 012.303 riscaldando a 100° e 150° il relativo supporto, vengono forniti a dimensioni finite e non sono adattabili.

Questo manuale/catalogo è in formato PDF

Per la sua lettura è necessario utilizzare Acrobat Reader o software analogo, come per questo file.

Tutte le pagine sono stampabili, senza limitazioni.

E' richiesto un contributo pari a 15 euro, a cui si aggiungono 3 euro di spese postali (5 euro se desiderate la spedizione raccomandata) con cui verrà spedito un CD imballato in modo adeguato.

Eventuali richieste vanno inviate a informa@iw1axr.eu

Non dimenticatevi di specificare il manuale a cui siete interessati, il vostro indirizzo e il sistema di pagamento che più gradite.

Grazie dell'attenzione, a presto